



EM408MP EM409MP

EN	Grass Trimmer Attachment	ORIGINAL INSTRUCTION MANUAL	7
FR	Tête Débroussailleuse	INSTRUCTIONS D'EMPLOI	17
DE	Sensenaufsatz	ORIGINAL-BETRIEBSANLEITUNG	27
IT	Accessorio tagliabordi	MANUALE DI ISTRUZIONI ORIGINALE	38
NL	Grastrimmerhulpstuk	ORIGINELE GEBRUIKSAANWIJZING	49
ES	Accesorio de Desbrozadora	MANUAL DE INSTRUCCIONES ORIGINAL	60
PT	Acessório para Aparador de Grama	MANUAL DE INSTRUÇÕES ORIGINAL	70
DA	Tilbehør til græstrimmer	OPRINDELIG BRUGSANVISNING	80
EL	Προσάρτημα κορευτικού γκαζόν	ΠΡΩΤΟΤΥΠΟ ΕΓΧΕΙΡΙΔΙΟ ΟΔΗΓΙΩΝ	90
TR	Yan Tırpan Ek Parçası	ORİJİNAL KULLANIM KILAVUZU	101
SV	Grästrimmertillsats	ORIGINALBRUKSANVISNING	111
NO	Gresstrimmertilbehør	ORIGINALHÅNDBOK	121
FI	Viimeistelyleikkurivaruste	ALKUPERÄINEN KÄYTTÖOHJE	131
LV	Zāles apgriezējmašīnas papildierīce	ORIĢINĀLĀ NORĀDĪJUMU ROKASGRĀMATA	141
LT	Žoliapjovės priedas	ORIGINALI NAUDOJIMO INSTRUKCIJA	151
ET	Murutrimmeri tarvik	ORIGINAALJUHEND	161
PL	Wykaszarka - Przystawka	INSTRUKCJA ORYGINALNA	171
HU	Fűkaszatartozék	EREDETI HASZNÁLATI ÚTMUTATÓ	182
SK	Nadstavec kosačky na trávu	ORIGINÁLNY NÁVOD NA POUŽÍVANIE	192
CS	Nástavec vyžinače	PŮVODNÍ NÁVOD K POUŽÍVÁNÍ	202
SL	Priključek kosilnice z nitjo	IZVIRNA NAVODILA ZA UPORABO	212
SQ	Aksesori i kositëses së barit	MANUALI ORIGJINAL I PËRDORIMIT	222
BG	Приставка – тример за трева	ОРИГИНАЛНО РЪКОВОДСТВО С ИНСТРУКЦИИ	232
HR	Priključak trimera za travu	ORIGINALNI PRIRUČNIK S UPUTAMA	243
MK	Додаток за тримерот за трева	ОРИГИНАЛНО УПАТСТВО ЗА УПОТРЕБА	253
SR	Наставак за тример за траву	ОРИГИНАЛНО УПУТСТВО ЗА УПОТРЕБУ	264
RO	Dispozitiv de atașare pentru motocosoșitoarea pentru iarbă	MANUALUL ORIGINAL DE INSTRUCȚIUNI	274
UK	Насадка-травокосарка	ОРИГІНАЛЬНА ІНСТРУКЦІЯ З ЕКСПЛУАТАЦІЇ	284
RU	Насадка-травокосилка	ОРИГИНАЛЬНОЕ РУКОВОДСТВО ПО ЭКСПЛУАТАЦИИ	295
ZHTW	割草機頭組件	原始操作手冊	306



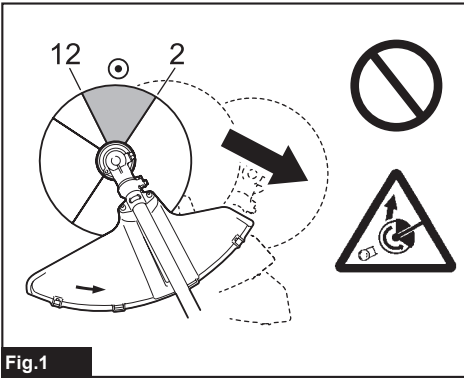

Fig.1

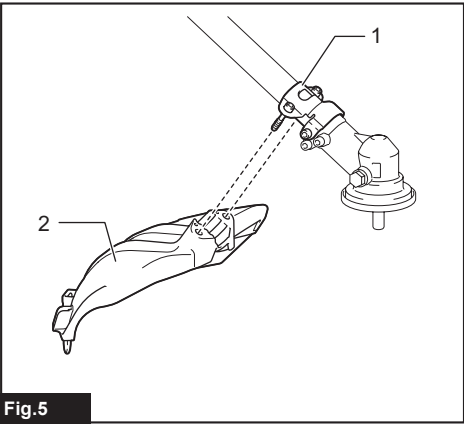

Fig.5

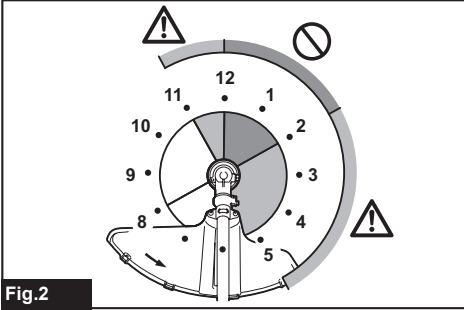

Fig.2

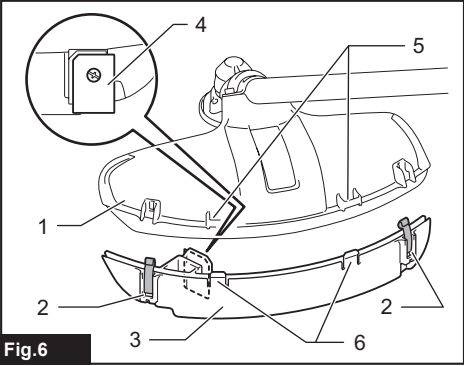

Fig.6

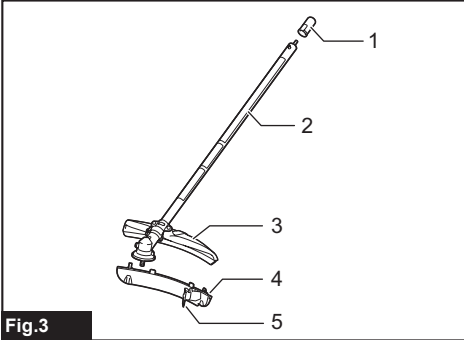

Fig.3

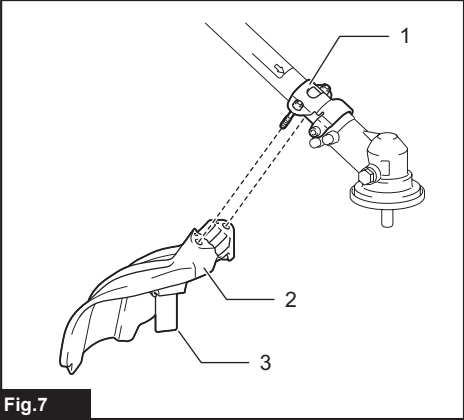

Fig.7

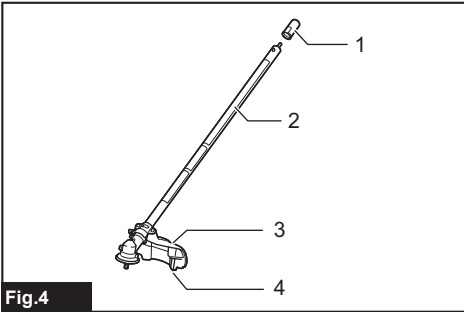
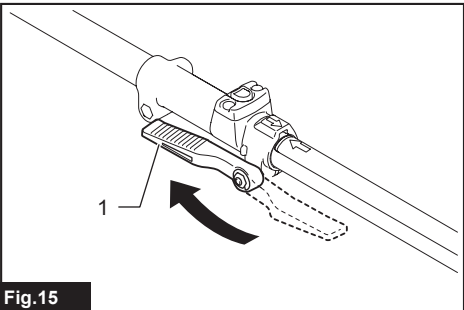
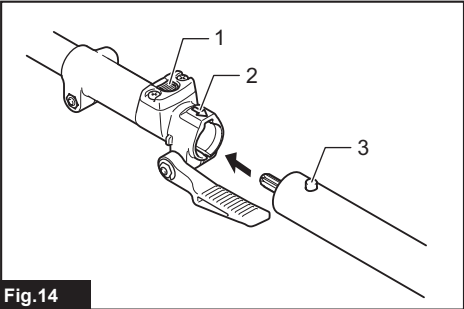
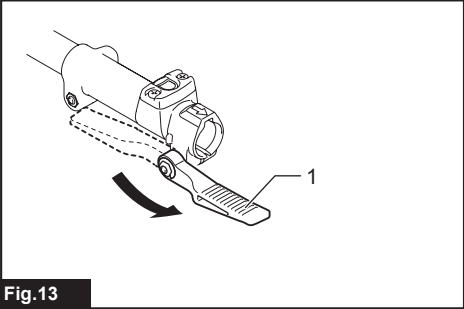
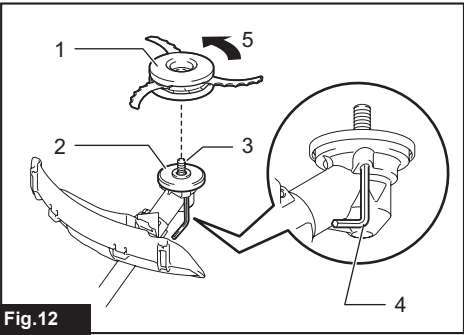
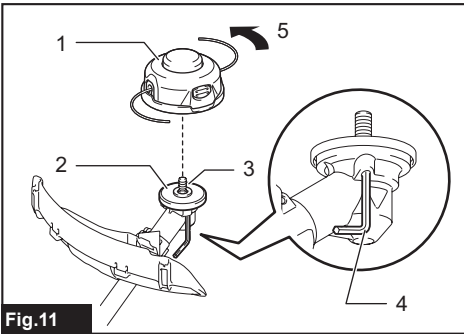
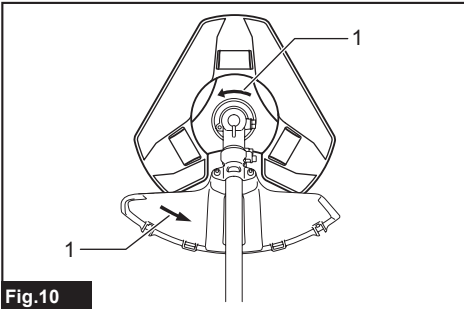
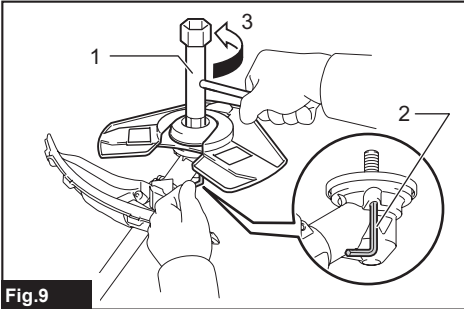
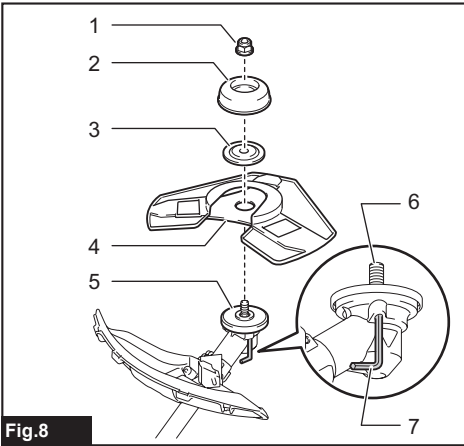

Fig.4



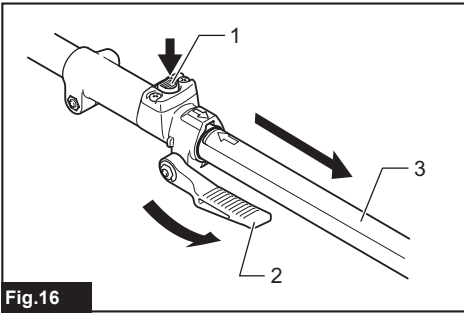

Fig.16

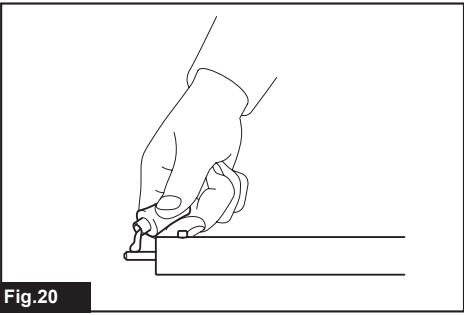

Fig.20

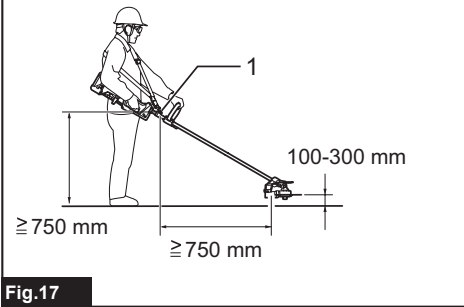

Fig.17

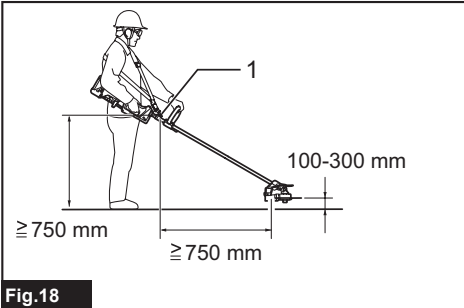

Fig.18

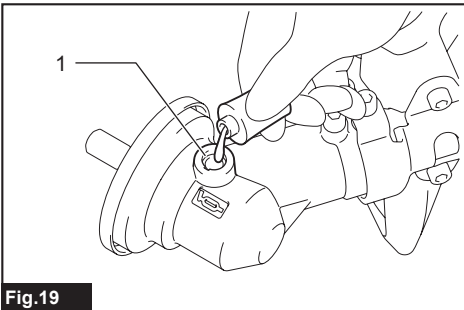

Fig.19

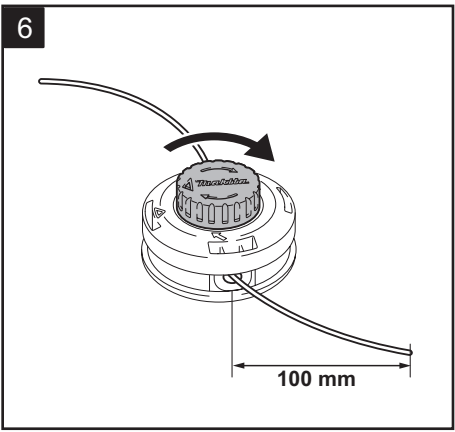
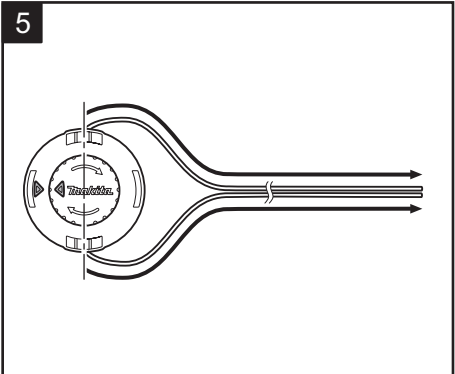
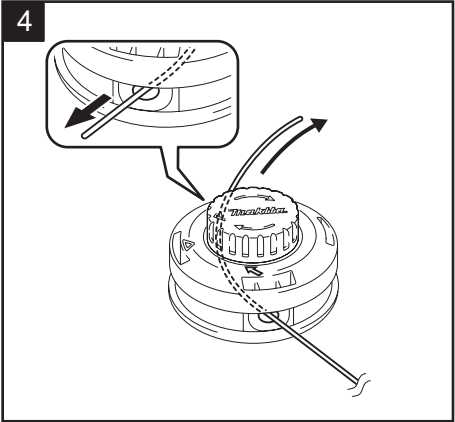
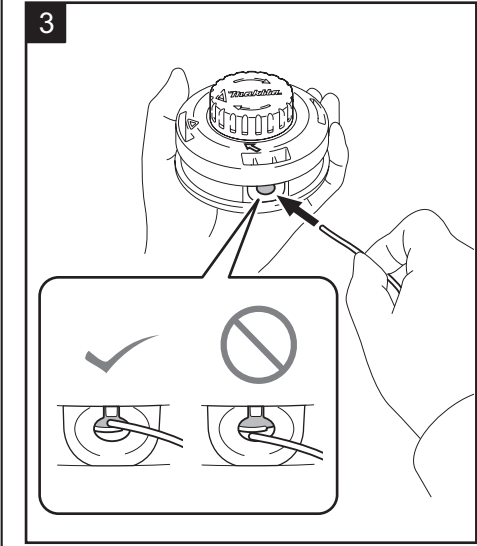
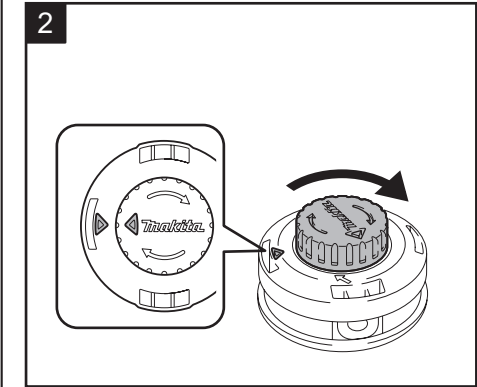
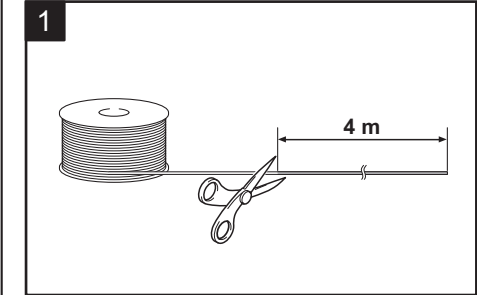

Fig.21

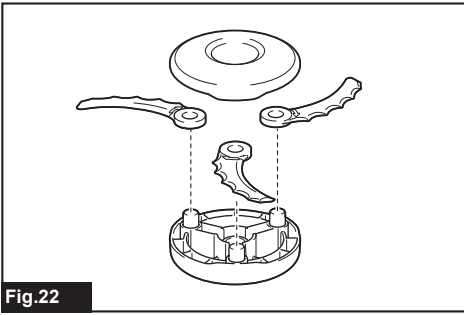

Fig.22

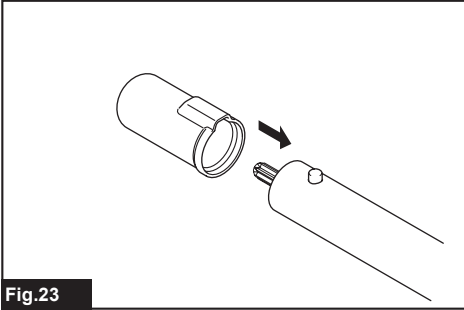

Fig.23

TABLE OF CONTENTS

SPECIFICATIONS	7	OPERATION	14
SAFETY WARNINGS	8	MAINTENANCE	14
PARTS DESCRIPTION	11	TROUBLESHOOTING	16
ASSEMBLY	11		

SPECIFICATIONS

Model:		EM408MP	EM409MP
Dimensions: length x width x height (without cutting tool)		880 mm x 320 mm x 196 mm	880 mm x 185 mm x 203 mm
Nylon cord diameter		2.0 mm	
Applicable cutting tool and cutting diameter	2-tooth blade (P/N 197997-3)	230 mm	-
	3-tooth blade (P/N 195298-3)	230 mm	-
	4-tooth blade (P/N B-14118)	230 mm	-
	8-tooth blade (P/N B-14130)	230 mm	-
	Nylon cutting head (P/N 191D89-4)	300 mm	330 mm
	Plastic blade (P/N 198383-1)	255 mm	
Gear ratio		14:19	
Net weight		1.4 kg	1.2 kg

- Due to our continuing program of research and development, the specifications herein are subject to change without notice.
- Specifications may differ from country to country.
- Weight according to EPTA-Procedure 01/2014

Approved power unit



This attachment is approved to use only with the following power unit(s):

- DUX60 Cordless multi function power head
- DUX18 Cordless multi function power head
- UX01G Cordless multi function power head
- EX2650LH Multi function power head

⚠ WARNING: Never use the attachment with non-approved power unit. Non-approved combination may cause serious injury.

Symbols

The following symbols are used on the attachment and this instruction manual. Understand these definitions.

	Take Particular care and attention!
	Read instruction manual.

	Wear protective helmet, eye and ear protection!
	Wear eye and ear protection.
	Protective gloves must be worn!
	Wear sturdy boots with nonslip soles. Steeltoed safety boots are recommended!
	Keep bystanders at least 15 m (50 ft) away.
	Danger; be aware of thrown objects.
	Kickback!
	Top permissible tool speed



Never use metal blade.

Intended use

For EM408MP

This attachment is designed only for the purpose of cutting grass, weed, bushes and undergrowth in conjunction with an approved power unit. Never use the attachment for the other purpose. Abusing the attachment may cause serious injury.

For EM409MP

This attachment is designed only for the purpose of trimming grass and light weed in conjunction with an approved power unit. Never use the attachment for the other purpose. Abusing the attachment may cause serious injury.

⚠WARNING: Read the instruction manual of the attachment as well as this instruction manual before using. Failure to follow the warnings and instructions may result serious injury.

EC Declaration of Conformity

For European countries only

We as the manufacturers: **Makita Europe N.V.**, Business address: **Jan-Baptist Vinkstraat 2 3070 Kortenberg BELGIUM**. Authorize **Hiroshi Tsujimura** for the compilation of the technical file and declare under our sole responsibility that the product(s); Designation: **Grass Trimmer Attachment**. Designation of Type(s): **EM408MP / EM409MP**.

Fulfills all the relevant provisions of **2006/42/EC** and also fulfills all the relevant provisions of the following EC/EU Directives: **2000/14/EC** and are manufactured in accordance with the following Harmonised Standards: **EN ISO 11806-1:2011, EN 60745-1:2009+A11:2010**.

Place and date of declaration: **Kortenberg, Belgium. 01. 06. 2020**
Responsible person: **Hiroshi Tsujimura, Director - Makita Europe N.V.**

Declaration of Conformity (For UK)

For UK only

We as the manufacturers: **Makita Europe N.V.**, Business address: **Jan-Baptist Vinkstraat 2 3070 Kortenberg BELGIUM**. Authorize **Hiroshi Tsujimura** for the compilation of the technical file and declare under our sole responsibility that the product(s); Designation: **Grass Trimmer Attachment**. Designation of Type(s): **EM408MP / EM409MP**.

Fulfills all the relevant provisions of **S.I. 2008/1597 (as amended)** and also fulfills all the relevant provisions of the following UK Regulations: **S.I. 2001/1701 (as amended)** and are manufactured in accordance with the following Designated Standards: **EN ISO 11806-1:2011, EN 60745-1:2009+A11:2010**.

Place and date of declaration: **Kortenberg, Belgium. 01. 06. 2020**
Responsible person: **Hiroshi Tsujimura, Director - Makita Europe N.V.**

Importer: **Makita (UK) Limited**, Michigan Drive, Tongwell, Milton Keynes, Buckinghamshire, MK15 8JD, UK

SAFETY WARNINGS

Grass trimmer safety warnings

⚠WARNING: Read all safety warnings, instructions, illustrations and specifications provided with this machine. Failure to follow all instructions listed below may result in fire and/or serious injury to the operator and/or bystanders.

Save all warnings and instructions for future reference.

The term "grass trimmer" and "machine" in the warnings and precautions refer to the combination of the attachment and the power unit. The term "motor" in the warnings and precautions refers to the engine or electric motor of the power unit.

General safety

1. **First-time or inexperienced operator should ask the dealer for training in all operation of the machine. Never allow children, persons with reduced physical, sensory or mental capabilities or lack of experience and knowledge or people unfamiliar with the instructions to use the machine.**
2. **It is recommended only to lend the machine to people who have proven to be experienced. Always hand over the instruction manual.**
3. **Stay alert, watch what you are doing and use common sense when operating the machine. Do not use the machine while you are tired, ill, or under the influence of drugs, alcohol or medication. A moment of inattention while operating the machine may result in serious personal injury.**
4. **Avoid using the machine in bad weather conditions especially when there is a risk of lightning.**
5. **Follow your national and local regulation for use of outdoor power machines.**

Intended use of machine

This machine is only intended for cutting grass, weeds, bushes and undergrowth. **Never use the machine for any other purpose such as edging or hedge cutting.** Use for unintended purpose may result in serious injury.

Personal protective equipment

1. **Always wear heavy, long pants, sturdy boots, gloves, and a long-sleeve shirt. Do not wear loose clothing, jewelry, short pants, sandals, or go barefoot. Secure hair so it is above shoulder level.**
2. **Always wear a helmet where there is a risk of falling objects.**
3. **Always wear protective goggles to protect your eyes from injury when using the machine. The goggles must comply with ANSI Z87.1 in the USA, EN 166 in Europe, or AS/NZS 1336 in Australia/New Zealand. In Australia/New Zealand, it is legally required to wear a face shield to protect your face, too.**



It is an employer's responsibility to enforce the use of appropriate safety protective equipments by the tool operators and by other persons in the immediate working area.

4. **Wear ear protection, such as ear muffs.**
Exposure to noise can cause hearing loss.
5. **Always wear sturdy shoes with a non-slip sole.** This protects your feet against injuries and ensures a good footing.
6. **Wear a dust mask as necessary.**
7. **Use personal protective equipment. Always wear eye protection.** Protective equipment such as a dust mask, non-skid safety shoes, hard hat or hearing protection used for appropriate conditions will reduce personal injuries.

Preparation before use

1. **Before use, always check the machine is safe for operation:**
 - **Check for fuel leaks.**
 - **Make sure all fasteners are in place and secure.**
 - **Replace damaged parts.**
 - **Make sure the cutting tool is properly installed and securely fastened.**
 - **Make sure the cutting tool guard is properly attached in the position as described in this manual.**
 - **Check the throttle trigger, lock-off lever and other control switch for smooth action and proper function.**
 - **Clean the handles for proper control of the machine.**
 - **Make sure the handles are installed as described in this manual.**

Failure to follow those instructions may cause serious injury.
2. **Use a sharp blade. Discard blades that are bent, warped, cracked, broken, chipped or damaged in any way.** A dull blade is more likely to snag and kickback.
3. **Always use all required parts for fixing the blade properly.** Improper fixing parts can cause the blade to fly off and seriously injure the operator and/or bystanders.

Electrical and battery safety

1. **Do not expose the machine, battery, or charger to rain or wet conditions.** Water entering the tool will increase the risk of electric shock.
2. **Do not charge battery in rain, or in wet locations.**
3. **Do not replace the battery in the rain.**

Refueling

1. **Stop the engine before refueling. Keep away from open flames and sparks. Never smoke during refueling.** Otherwise fire and/or explosion may result.
2. **Refuel outdoors.** Refueling in a closed room can cause explosion of fuel vapor.
3. **Avoid contact with fuel or engine oil. Do not inhale fuel vapor. If fuel or oil spills, wipe it off from the machine and/or ground immediately. If fuel spills on your clothes, change it immediately to prevent it from catching fire.**
4. **After refueling, carefully tighten the fuel tank cap and check for fuel leak. Move at least 3 m (10 feet) away from the fueling source and site before starting engine.**
5. **Only transport and store fuel in approved containers. Keep children away from the stored fuel.**

Starting up the machine

1. **Keep children, bystanders and pets at least 15 m (50 feet) away, when starting up or using the machine. Additionally, bystanders should wear eye protection, as there is still a risk of injury from thrown objects.** Otherwise bystanders' unexpected action or blade kickback may cause serious injury to the operator and/or bystanders.
2. **Start and operate the machine only outdoors in a well ventilated area.** Operation in a confined or poorly ventilated area can result in death due to suffocation or carbon monoxide poisoning.
3. **Before starting, make sure that the cutting tool has no contact with hard objects such as branches, stones etc. as the cutting tool will revolve when starting.**
4. **If the cutting tool rotates at idle, adjust the idle speed so that it stops at idle.** Otherwise unintentional contact with moving cutting tool may result in serious injury.
5. **Stop the motor immediately if you notice any trouble.**
6. **Make sure there are no electrical cables, water pipes, gas pipes etc. that could cause a hazard if damaged by use of the machine.**

Transportation

1. **Stop the motor during transport.** Otherwise unintentional start-up may cause injury.
2. **When transporting the machine, always attach the cover to the cutting blade.** Contact with bare blades results in injury.
3. **Ensure safe position of the machine during car transportation to avoid fuel leakage.**
4. **Lift the entire machine from the ground when carrying the machine.** Dragging the machine causes fuel tank damage and fuel leakage, resulting in fire.

Operation

1. **Only use the machine in good light and visibility.** Use in the dark or poor visibility area may cause unexpected accident.
2. **Avoid using the machine when it is hard to keep your balance, for example, working on a steep surface or windy day.**
3. **During operation, never stand on an unstable or slippery surface or a steep slope. During the cold season, beware of ice and snow and always ensure secure footing.**
4. **If you are approached, stop the motor.** Otherwise the rotating cutting tool may hit the bystander and result in serious injury.
5. **Clear the working area before operation. Remove all objects such as rocks, broken glass, nails, wire, or string, which can be thrown or become entangled in the cutting attachment.** Foreign particles may damage the cutting tool and can cause dangerous kickback.
6. **To control the machine steadily, do the following during operation:**
 - Hold the machine with both hands firmly on your right side.
 - Hang the machine on your shoulder(s) with the shoulder harness.
 - Ensure a safe footing. Never work on a ladder or in a tree.
 - Avoid over-reach.
 - Keep cutting tool below waist level.
 - Keep all parts of your body away from the rotating cutting tool and hot surface.Those actions reduce the risk of injury.
7. **If weeds or branches get caught between the cutting tool and guard, always stop the motor before clearing.** Otherwise unintentional blade rotation may cause serious injury.
8. **Never drop or throw the machine, unless an emergency. If the machine drops or hits something, immediately check for fuel leakage, safety devices and other damages.** Operating a malfunctioned machine may cause injury and/or fire.
9. **Inspect the cutting tool frequently, or immediately after it hits a stone or other hard objects.** If the cutting tool breaks during operation, the broken piece may fly and cause injury.
10. **Stop the motor when inspecting, cleaning or replacing the cutting tool.** Otherwise the cutting tool may rotate unexpectedly and result in serious injury.
11. **Maintain proper control until the cutting tool stops completely, when stopping the motor or releasing the throttle trigger.** A coasting blade can cause injury.
12. **Before starting the cutting operation, wait until the cutting tool attains enough speed for cutting.** It reduces the risk of kickback and entangling weeds.
13. **Take a rest to prevent loss of control caused by fatigue.** We recommend to take a 10 to 20-minute rest every hour.
14. **Stop the motor and place it in safe location, when resting or leaving the machine.** It prevents unexpected accident.
15. **Do not touch the engine and its muffler or do not put them onto combustible materials, while the engine runs or just after stopping it, as they are hot.** Burn and/or fire may result.
16. **Do not operate the tool in bad weather or if there is a risk of lightning.**

Cutting Tools

1. **Use a suitable cutting tool for your work.**
 - Nylon cutting heads (string trimmer heads) are suitable for trimming lawn grass.
 - Metal blades are suitable for cutting weeds, high grasses, bushes, shrubs, underwood, thicket, and the like.**Always use the cutting tool guard properly suited for the cutting tool used.**
2. **When using a nylon cutting head, use only flexible, nonmetallic line recommended in this manual. Never use wire or wirerope.** They can break off and become a dangerous projectile.
3. **Never use metal multi-piece pivoting chains, flail blades or blades not recommended in this manual.** Otherwise serious injury may result.
4. **When handling the metal blade, always wear gloves and put the blade cover on the blade.** The blade can cut bare hands.
5. **When using metal blades, avoid “kickback” and always prepare for an accidental kickback.** See the section *Kickback*.

Kickback (blade thrust)

Kickback (blade thrust) may occur when the spinning blade contacts an object that it does not immediately cut. It can be violent enough to cause the unit and/or operator to be propelled in any direction, and possibly lose control of the unit, resulting in serious injury. Kickback can occur without warning if the blade snags, stalls or binds and is more likely to occur in areas where it is difficult to see the material being cut.

Kickback occurs particularly when applying the blade segment between 12 and 2 o'clock to solids, bushes and trees with 3 cm or larger diameter.

► Fig.1

To avoid kickback:

1. Apply the segment between 8 and 11 o'clock.
2. Swing the tool evenly in half-circle from right to left, like using a scythe. This allows the proper segment of blade to contact plants to be cut.
3. Never apply the segment between 12 and 2 o'clock.
4. Never apply the segment between 11 and 12 o'clock and between 2 and 5 o'clock, unless the operator is well trained and experienced and does it at his/her own risk.

► Fig.2

5. Never use cutting blades close to solids, such as fences, walls, tree trunks and stones.
6. Never use cutting blades vertically, for such operations as edging and trimming hedges.
7. Avoid using the tool in areas where it is difficult to see the object being cut.

Vibration

Exposing to excessive vibration injures blood vessels or nervous system of the operator and causes the following symptoms in the fingers, hands or wrists: "Falling asleep" (numbness), tingling, pain, stabbing sensation, or alteration of skin color or of the skin. If any of these symptoms occur, see a physician.

To reduce the risk of "white finger disease", keep your hands warm during operation and well maintain the machine and accessories.

Maintenance

1. Have your machine serviced by our authorized service center using only identical replacement parts. Use only identical spare parts and accessories supplied by MAKITA. Incorrect repair and poor maintenance can shorten the life of the machine and increase the risk of accidents.
2. Never alter or remove any components of the machine. It may cause fire and/or serious injury.
3. After use, clean the machine and check all screws and nuts for tightness.
4. Check the condition of the cutting tool, cutting tool guard and shoulder harness. The cutting blade must be sharp. Never straighten or weld damaged cutting tools.

Storage

1. Before storing the machine, perform full cleaning and maintenance. Remove the battery cartridge. Empty the fuel tank. Attach the cover to the cutting blade.
2. Store the machine in a dry and high or locked location out of reach of children.
3. Do not prop the machine against something, such as a wall. Otherwise it may fall suddenly and cause an injury.

Other instructions

1. Pay attention to the environment. Avoid unnecessary throttle operation for less pollution and noise emissions. Adjust the carburetor correctly.
2. Do not operate the engine with faulty exhaust muffler.

First Aid

1. In case of accident make sure that a first-aid box is available in the vicinity of the cutting operations. Immediately replace any item taken from the first aid box.
2. When asking for help, give the following information:
 - Place of accident
 - What happened
 - Number of injured persons
 - Kind of injuries
 - Your name

Additional safety instructions

1. To avoid accident, leave more than 15m (50 ft) distance between operators when two or more operators work in one area. Also, arrange a person to observe the distance between operators. If someone or an animal enter the working area, immediately stop the operation.
2. Only use the cutting tools that are marked with a speed equal or higher than the speed marked on the tool.
3. Be sure to remove the cover on the cutting blade before operation.

PARTS DESCRIPTION

EM408MP

- Fig.3: 1. Cap 2. Pipe 3. Protector (universal type) 4. Protector extension 5. Cutter

EM409MP

- Fig.4: 1. Cap 2. Pipe 3. Protector (narrow type) 4. Cutter

ASSEMBLY

⚠WARNING: Before assembling or adjusting the equipment, switch off the motor and remove the spark plug cap or battery cartridge. Otherwise the cutting tool or other parts may move and result in serious injury.







⚠WARNING: Before handling cutting blade, wear protective gloves. During the assembly or adjustment, your fingers may contact with the cutting blade and it may cause serious injury.

⚠WARNING: When assembling or adjusting the equipment, always put it down. Assembling or adjusting the equipment in an upright position may result in serious injury.

⚠WARNING: Follow the warnings and precautions in the chapter "SAFETY WARNINGS" and the instruction manual of the power unit.

Correct combination of the cutting tool and the protector

⚠ CAUTION: Always use the correct combination of cutting tool and protector. The wrong protector may not protect you from flying debris and stones. It can also affect the balance of the tool and result in serious personal injury.

Model	Cutting tool	Protector
EM408MP	Metal blade (with nut, cup, and clamp washer) 	Protector (universal type) 
	Nylon cutting head / Plastic blade 	Protector (universal type) with protector extension 
EM409MP	Nylon cutting head / Plastic blade 	Protector (narrow type) 

Installing the protector (cutting tool guard)

⚠ WARNING: Do not use a cutting tool without an appropriate protector at any time.

⚠ WARNING: Always use the cutting tool with the correct combination of the protector. Otherwise contact with a cutting tool may cause serious injury.

NOTICE: Periodically tighten the bolts on the protector. Tighten the right and left bolts evenly so that the gap between the clamp and the protector is constant.

Protector (universal type)

⚠ CAUTION: Make sure to push in the protector extension until it is fully inserted. Otherwise the protector extension may fall and result in personal injury.

⚠ CAUTION: Be careful not to injure yourself with the cutter mounted on the protector extension.

Fix the protector to the clamp with bolts.

► Fig.5: 1. Clamp 2. Protector

To install the protector extension, insert the protector extension to the protector and then snap the clips on. Make sure that the tabs on the protector extension fit into the slots on the protector.

► Fig.6: 1. Protector (universal type) 2. Clip
3. Protector extension 4. Cutter (inside)
5. Slot 6. Tab

To remove the protector extension from the protector, unclasp the clips and pull the protector extension out.

NOTE: The cutter on the protector extension keeps the nylon cord best length for cutting.

Protector (narrow type)

⚠ CAUTION: Be careful not to injure yourself with the cutter mounted on the protector.

Attach the protector to the clamp using bolts.

► Fig.7: 1. Clamp 2. Protector 3. Cutter

NOTE: The cutter on the protector keeps the nylon cord best length for cutting.

Installing the cutting tool

⚠ CAUTION: Be sure to use genuine MAKITA cutting tools.

⚠ CAUTION: Be sure to remove the hex wrench after installation.

NOTE: When installing the cutting tool, turn the tool upside down for ease of the procedure.

Installing the metal blade

For EM408MP

CAUTION: When handling the metal blade, always wear gloves and put the blade cover on the blade.

CAUTION: The outside diameter of the metal blade must be 230 mm (9"). Never use any blades larger than 230 mm (9") in outside diameter.

CAUTION: The metal blade must be well polished, free of cracks or breakage. If the metal blade hits against a stone during operation, stop the motor and check the blade immediately.

CAUTION: Polish or replace the metal blade every three hours of operation.

CAUTION: Always use the supplied wrench(es) to remove or to install the blade.

Applicable blade

Metal blade (2-tooth)



Metal blade (3-tooth)



Metal blade (4-tooth)



Metal blade (8-tooth)



1. Make sure that the receive washer is attached to the shaft.
2. Insert the hex wrench through the hole in the gear case to lock the shaft. Rotate the shaft until the hex wrench is fully inserted.
3. Mount the metal blade onto the receive washer.
4. Install the clamp washer and cup, and then tighten the nut securely.

Tightening torque: 16 - 23 N•m

5. Remove the hex wrench.

► **Fig.8:** 1. Nut 2. Cup 3. Clamp washer 4. Metal blade 5. Receive washer 6. Shaft 7. Hex wrench

► **Fig.9:** 1. Socket wrench 2. Hex wrench 3. Tighten

Make sure that the arrows on the blade and protector indicate the same way.

► **Fig.10:** 1. Arrow

To remove the metal blade, follow the installation procedure in reverse.

NOTE: The resin part on the blade fastening nut wears out in course of time. Replace the nut if there appears any wear or deformation.

Installing the nylon cutting head

CAUTION: If the nylon cutting head hits against a stone during operation, stop the motor and check the nylon cutting head immediately.

► **Fig.11:** 1. Nylon cutting head 2. Receive washer 3. Shaft 4. Hex wrench 5. Tighten

1. Make sure that the receive washer is attached to the shaft.
2. Insert the hex wrench through the hole in the gear case.
3. Screw the nylon cutting head onto the shaft.
4. After installing nylon cutting head, remove the hex wrench.

To remove the nylon cutting head, turn it clockwise while holding the receive washer with the hex wrench.

Installing plastic blade

Optional accessory

CAUTION: If the plastic blade accidentally impacts a rock or hard object during operation, stop the tool and inspect for any damage. If the plastic blade is damaged, replace it immediately. Use of a damaged cutting tool could result in serious personal injury.

CAUTION: Be sure to remove the hex wrench after installation.

NOTICE: Be sure to use genuine Makita plastic blade.

► **Fig.12:** 1. Plastic blade 2. Receive washer 3. Shaft 4. Hex wrench 5. Tighten

1. Make sure that the receive washer is attached to the shaft.
2. Insert the hex wrench through the hole on the gear case and rotate the spindle until the spindle is locked.
3. Place the plastic blade onto the threaded spindle directly and tighten.
4. Remove the hex wrench.

To remove the plastic blade, turn it clockwise while holding the receive washer with the hex wrench.

Mounting the attachment pipe

CAUTION: Always check that the attachment pipe is secured after installation. Improper installation may cause the attachment falling off from the power unit and cause personal injury.

Mount the attachment pipe to the power unit.

1. Turn the lever of the power unit toward the attachment side.

► **Fig.13:** 1. Lever

2. Remove the cap of the attachment. Align the pin with the arrow mark and insert the attachment pipe until the release button pops up.

► **Fig.14:** 1. Release button 2. Arrow mark 3. Pin

3. Turn the lever toward the power unit side.

► **Fig.15:** 1. Lever

Make sure that the surface of the lever is parallel to the pipe.

To remove the pipe, turn the lever toward the attachment side and pull the pipe out while pressing down the release button.

► **Fig.16:** 1. Release button 2. Lever 3. Pipe

OPERATION

⚠ WARNING: Follow the warnings and precautions in the chapter “SAFETY WARNINGS” and the instruction manual of the power unit.

⚠ WARNING: If the cutting tool moves at idle, adjust the idle speed of the engine down. Otherwise you cannot stop the cutting tool by throttle off and it may cause serious injury.

Adjusting the hanger position and shoulder harness

For DUX60 Cordless multi function power head, EX2650LH Multi function power head

⚠ WARNING: Do not use the tool if you cannot adjust the hanger position and shoulder harness length within the range as illustrated. Using the tool with improper weight balance may bring the cutting tool upward and result in personal injury.

When replacing an accessory with another, the weight balance of the equipment may change. In such case, adjust the hanger position and shoulder harness length as follows.

► **Fig.17:** 1. Hanger

To change the hanger position, loosen the fixing screw on the hanger and then move the hanger.

Adjust the hanger position and shoulder harness length so that:

- the hanger positions 750 mm or higher from the ground,
- the cutting tool positions 100 mm to 300 mm high from the ground and,
- the unguarded part of cutting tool is horizontally 750 mm or further away from the hanger.

After adjusting the hanger position, tighten the screw with a wrench or screwdriver (depending on the power unit) securely.

Adjusting the shoulder harness

For DUX18/UX01G Cordless multi function power head

⚠ WARNING: Do not use the tool if you cannot adjust the shoulder harness length within the range as illustrated. Using the tool with improper weight balance may bring the cutting tool upward and result in personal injury.

When replacing an accessory with another, the weight balance of the equipment may change. In such case, adjust the shoulder harness length as follows.

► **Fig.18:** 1. Hanger

Adjust the shoulder harness length so that:

- the hanger positions 750 mm or higher from the ground,
- the cutting tool positions 100 mm to 300 mm high from the ground and,
- the unguarded part of cutting tool is horizontally 750 mm or further away from the hanger.

Using a nylon cutting head

During operation, use the tip of the nylon cutting cord for cut. As the nylon cutting cord is worn and shortened with the cutting operation, the operator needs to feed it manually. To feed the nylon cutting cord, tap the nylon cutting head against the ground while rotating.

NOTE: If the nylon cutting cord does not feed out, rewind it. Refer to the chapter “MAINTENANCE.”

MAINTENANCE

⚠ WARNING: Before inspecting or maintaining the equipment, switch off the motor and remove the spark plug cap or battery cartridge. Otherwise the cutting tool or other parts may move and result in serious injury.

⚠ WARNING: When inspecting or maintaining the equipment, always put it down. Assembling or adjusting the equipment in an upright position may result in serious injury.

⚠ WARNING: Follow the warnings and precautions in the chapter “SAFETY WARNINGS” and the instruction manual of the power unit.

NOTICE: Never use gasoline, benzine, thinner, alcohol or the like. Discoloration, deformation or cracks may result.

To maintain product SAFETY and RELIABILITY, repairs, any other maintenance or adjustment should be performed by Makita Authorized or Factory Service Centers, always using Makita replacement parts.

Overall inspection

- Tighten loose bolts, nuts and screws.
- Check for damaged parts and blades. Ask our authorized service center to replace them if necessary.

Resharpener the cutting tool

⚠ WARNING: Do not resharpen cutting blades by yourself. Manual resharpening unbalances a cutting blade and it can cause vibrations and damage to the equipment.

Ask Makita authorized service center to resharpen and rebalance blunt cutter blades.

Lubricating moving parts

NOTICE: Follow the instruction of the frequency and amount of grease supplied. Otherwise insufficient lubrication may damage moving parts.

Gear case:

CAUTION: Do not apply grease when the gear case is hot. Hot gear case can cause burn injury.

Apply grease (Shell Alvania 1 or 2, or equivalent) to the gear case through the grease hole approximately every 30 working hours.

► Fig.19: 1. Grease hole

Drive axle:

Apply grease (Shell Alvania 1 or 2, or equivalent) to the drive axle approximately every 30 working hours.

► Fig.20

NOTE: Genuine Makita grease may be purchased from your local Makita dealer.

Replacing the nylon cord

WARNING: Use only the nylon cord with diameter specified in this instruction manual. Never use heavier line, metal wire, rope or the like. Failure to do so may cause damage to the tool and result in serious personal injury.

WARNING: Always remove the nylon cutting head from the tool when replacing the nylon cord.

WARNING: Make sure that the cover of the nylon cutting head is secured to the housing properly as described in this instruction manual. Failure to properly secure the cover may cause the nylon cutting head to fly apart resulting in serious personal injury.

Replace the nylon cord if it is not fed any more. The method of replacing the nylon cord varies depending on the type of the nylon cutting head.

96-M10L

► Fig.21

Replacing the plastic blade

Replace the blade if it is worn out or broken.

► Fig.22

When installing the plastic blade, align the direction of the arrow on the blade with that of the protector.

Storage

WARNING: Follow the warnings and precautions in the chapter "SAFETY WARNINGS" and the instruction manual of the power unit.

When storing the attachment separated from the power unit, put the cap onto the end of the shaft.

► Fig.23

Interval of inspection and maintenance

Operating hour		Before Operation	Daily (10h)	30h
Whole unit	Visually inspect for damaged parts	✓	-	-
All fixing screws and nuts	Tighten	✓	-	-
Gear case	Supply grease	-	-	✓
Drive axle	Supply grease	-	-	✓
Cutter blade	Visually inspect for damage	✓	✓	-
Power unit	Refer to the instruction manual of the power unit			

TROUBLESHOOTING

Before asking for repairs, conduct your own inspection first. If you find a problem that is not explained in the manual, do not attempt to dismantle the machine. Instead, ask Makita Authorized Service Centers, always using Makita replacement parts for repairs.

State of abnormality	Probable cause (malfunction)	Remedy
Motor does not start.	-	Refer to the instruction manual of the power unit.
Motor stops soon.	-	Refer to the instruction manual of the power unit.
Motor speed does not increase.	-	Refer to the instruction manual of the power unit.
Cutting tool does not rotate. ⇒ Stop the motor immediately.	Loose attachment of the cutting tool	Tighten securely.
	Cutting tool caught a twig.	Remove foreign matter
	Abnormal drive system	Contact an authorized service center for repairs.
Main unit vibrates abnormally. ⇒ Stop the motor immediately.	Broken, bent or worn cutting tool	Replace the cutting tool.
	Loose attachment of the cutting tool	Tighten securely.
	One end of nylon cutting cord has been broken and the nylon cutting head got unbalanced.	Feed the nylon cutting cord with tapping the nylon cutting head on the ground.
	Irregular attachment of cutting tool	Attach properly.
	Abnormal drive system	Contact an authorized service center for repairs.
Cutter blade does not stop immediately. ⇒ Stop the motor immediately.	The power unit does not work properly.	Refer to the instruction manual of the power unit.
The nylon cutting cord does not feed.	The cord is used up or tangled in the spool.	Rewind the cord.
The nylon cutting cord is not cut off at the correct length.	The cord cutter on the protector is damaged or missing.	Contact an authorized service center for repairs.
	The cord extends past the protector.	Rewind the cord.

TABLE DES MATIÈRES

SPÉCIFICATIONS	17	UTILISATION	24
CONSIGNES DE SÉCURITÉ	18	ENTRETIEN	25
DESCRIPTION DES PIÈCES	22	GUIDE DE DÉPANNAGE	26
ASSEMBLAGE	22		

SPÉCIFICATIONS

Modèle :		EM408MP	EM409MP
Dimensions : longueur x profondeur x hauteur (sans l'outil de coupe)		880 mm x 320 mm x 196 mm	880 mm x 185 mm x 203 mm
Diamètre du cordon en nylon		2,0 mm	
Outil de coupe applicable et diamètre de coupe	Lame à 2 dents (P/N 197997-3)	230 mm	-
	Lame à 3 dents (P/N 195298-3)	230 mm	-
	Lame à 4 dents (P/N B-14118)	230 mm	-
	Lame à 8 dents (P/N B-14130)	230 mm	-
	Tête de coupe à fil nylon (P/N 191D89-4)	300 mm	330 mm
	Lame en plastique (P/N 198383-1)	255 mm	
Rapport d'engrenage		14:19	
Poids net		1,4 kg	1,2 kg

- Étant donné l'évolution constante de notre programme de recherche et de développement, les spécifications contenues dans ce manuel sont sujettes à modification sans préavis.
- Les spécifications peuvent varier suivant les pays.
- Poids selon la procédure EPTA 01/2014

Unité motorisée approuvée



Cet accessoire est approuvé pour être utilisé avec le ou les unités motorisées suivantes :

- DUX60 Moteur multi-fonctions sans fil
- DUX18 Moteur multi-fonctions sans fil
- UX01G Moteur multi-fonctions sans fil
- EX2650LH Moteur multi-fonctions

⚠ AVERTISSEMENT : Ne jamais utiliser l'accessoire avec une unité motorisée non approuvée. Une combinaison non approuvée peut provoquer de graves blessures.

Symboles

Les symboles suivants sont utilisés sur l'accessoire et dans ce manuel d'instructions. Ces définitions doivent être comprises.

-  Redoubler de précaution et d'attention !
-  Lire le mode d'emploi.

-  Porter un casque de sécurité, des lunettes de protection et un serre-tête antibruit !
-  Porter des lunettes de protection et un serre-tête antibruit.
-  Port de gants de protection obligatoire.
-  Portez des bottes robustes à semelles anti-dérapantes. Il est conseillé de porter des chaussures avec embout de sécurité.
-  Éloigner les badauds d'au moins 15 m.
-  Danger ; prendre garde aux projections d'objets.
-  Recul !
-  Vitesse maximale autorisée de l'outil



Utilisations

Pour EM408MP

Cet accessoire est exclusivement conçu pour couper l'herbe, les mauvaises herbes, les buissons et les broussailles conjointement avec une unité motorisée approuvée. Ne jamais utiliser l'accessoire dans un autre but. Une mauvaise utilisation de l'accessoire peut entraîner de graves blessures.

Pour EM409MP

Cet accessoire est exclusivement conçu pour couper l'herbe et les mauvaises herbes à racines fines conjointement avec une unité motorisée approuvée. Ne jamais utiliser l'accessoire dans un autre but. Une mauvaise utilisation de l'accessoire peut entraîner de graves blessures.

⚠ AVERTISSEMENT : Lire le manuel d'instructions de l'accessoire, ainsi que ce manuel d'instructions avant toute utilisation. Le non-respect des avertissements et des instructions peut entraîner de graves blessures.

Déclaration de conformité CE

Pour les pays européens uniquement

Nous, fabricants : **Makita Europe N.V.**, adresse commerciale : **Jan-Baptist Vinkstraat 2 3070 Kortenberg BELGIQUE**. Autorisons **Hiroshi Tsujimura** pour la compilation du fichier technique et déclarations sous notre seule responsabilité que le ou les produits ; désignation : **Tête Débroussailleuse** ; désignation du (des) type(s) : **EM408MP / EM409MP**.

Respectent toutes les dispositions pertinentes de la Directive **2006/42/CE** et respectent également toutes les dispositions pertinentes des Directives CE/UE suivantes : **2000/14/CE** et sont fabriqués conformément aux normes harmonisées suivantes : **EN ISO 11806-1:2011, EN 60745-1:2009+A11:2010**.

Lieu et date de déclaration : **Kortenberg, Belgique. 01. 06. 2020**
Personne responsable : **Hiroshi Tsujimura, Directeur - Makita Europe N.V.**

CONSIGNES DE SÉCURITÉ

Consignes de sécurité pour coupe-herbe

⚠ AVERTISSEMENT : Lisez toutes les consignes de sécurité, instructions, illustrations et spécifications qui accompagnent cette machine. Le non-respect de toutes les instructions indiquées ci-dessous peut entraîner un incendie et/ou de graves blessures pour l'utilisateur et/ou les badauds.

Garder tous les avertissements et instructions pour consultation ultérieure.

Les termes « coupe-herbe » et « machine » dans les avertissements et les précautions se rapportent à la combinaison de l'accessoire et de l'unité motorisée. Le terme « moteur » dans les avertissements et les précautions se rapporte au moteur thermique ou électrique de l'unité motorisée.

Consignes générales de sécurité

1. Les utilisateurs novices ou inexpérimentés doivent solliciter au revendeur une formation sur toutes les utilisations de cette machine. Ne laissez jamais les enfants, les personnes aux capacités physiques, sensorielles ou mentales réduites, qui manquent d'expérience ou de connaissances, ou les personnes qui ne sont pas familiarisées avec ces instructions utiliser la machine.
2. Il est conseillé de ne prêter la machine qu'aux personnes ayant déjà une certaine expérience. Remettez toujours le manuel d'instructions.
3. Restez vigilant, surveillez vos gestes et faites preuve de bon sens lorsque vous utilisez la machine. N'utilisez pas la machine lorsque vous êtes fatigué, malade ou sous l'emprise de drogues, d'alcool ou de médicaments. Un moment d'inattention durant l'utilisation de la machine peut entraîner de graves blessures corporelles.
4. Évitez d'utiliser la machine dans de mauvaises conditions climatiques, notamment en cas de risque de foudre.
5. Suivez votre réglementation nationale et locale relative à l'utilisation des machines motorisées pour usage extérieur.

Usage prévu de la machine

Cette machine est exclusivement conçue pour couper l'herbe, les mauvaises herbes, les buissons et les broussailles. N'utilisez jamais la machine à d'autres fins comme le dressage de bordures ou la taille de haies. Son utilisation à toute autre fin présente un risque de graves blessures.

Équipement de protection individuelle

1. Portez toujours un pantalon robuste et long, des chaussures solides, des gants et une chemise à manches longues. Ne portez pas de vêtements amples, de bijoux, de shorts, de sandales et ne marchez pas pieds nus. Veillez à ce que vos cheveux ne descendent pas au-dessous des épaules.
2. Portez toujours un casque en présence d'un risque de chute d'objets.
3. Pour protéger vos yeux des blessures lorsque vous utilisez la machine, portez toujours des lunettes de protection. Les lunettes de protection doivent être conformes à ANSI Z87.1 aux États-Unis, EN 166 en Europe ou AS/NZS 1336 en Australie/Nouvelle-Zélande. En Australie/Nouvelle-Zélande, il est également obligatoire de porter un écran facial pour protéger votre visage.

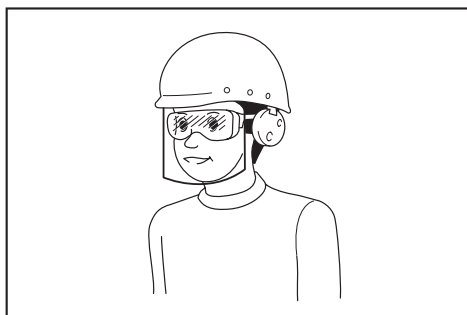

Il est de la responsabilité de l'employeur d'imposer l'utilisation d'équipements de sécurité adaptés aux opérateurs d'outils et aux autres personnes situées à proximité immédiate de la zone de travail.

4. **Portez une protection auditive, comme un serre-tête antibruit.** L'exposition au bruit peut entraîner une perte auditive.
5. **Portez toujours des chaussures robustes à semelles antidérapantes.** Elles protégeront vos pieds des blessures et garantiront un bon appui.
6. **Portez un masque anti-poussière au besoin.**
7. **Utilisez un équipement de protection individuelle. Portez toujours une protection oculaire.** Les équipements de sécurité tels que les masques contre les poussières, les chaussures de sécurité antidérapantes, les casques ou les protecteurs d'oreilles utilisés pour les conditions appropriées réduiront les blessures.

Préparatifs avant utilisation

1. Avant d'utiliser la machine, vérifiez toujours sa sécurité :
 - Vérifiez l'absence de fuites de carburant.
 - Assurez-vous que les éléments de fixation sont solidement fixés en place.
 - Remplacez les pièces endommagées.
 - Assurez-vous que l'outil de coupe est correctement installé et solidement fixé.
 - Assurez-vous que le carter de protection de l'outil de coupe est correctement fixé à la position décrite dans ce mode d'emploi.
 - Vérifiez que la gâchette de commande d'accélération, le levier de sécurité et les autres boutons de commande fonctionnent correctement et sans à-coup.
 - Nettoyez les poignées pour la commande correcte de la machine.
 - Assurez-vous que les poignées sont installées comme décrit dans ce manuel.

Le non-respect de ces instructions peut entraîner de graves blessures.

2. **Utilisez une lame aiguisée. N'utilisez pas de lames tordues, courbées, fissurées, cassées, ébréchées ou endommagées de quelque façon que ce soit.** Une lame émoussée est plus susceptible de se bloquer et de provoquer un recul.
3. **Utilisez toujours toutes les pièces nécessaires à la fixation correcte de la lame.** Une mauvaise fixation des pièces peut provoquer l'éjection de la lame et gravement blesser l'utilisateur et/ou les badauds.

Sécurité électrique et sécurité des batteries

1. **N'exposez pas la machine, la batterie ou le chargeur à la pluie ou à l'humidité.** Le risque d'électrocution augmente si de l'eau pénètre dans l'outil.
2. **Ne chargez pas la batterie sous la pluie ou dans un endroit mouillé.**
3. **Ne remplacez pas la batterie sous la pluie.**

Plein de carburant

1. **Coupez le moteur avant de faire le plein. Tenez-vous à l'écart des flammes nues et des étincelles. Ne fumez jamais pendant que vous faites le plein.** Vous risqueriez de déclencher un incendie et/ou une explosion.
2. **Faites le plein à l'air libre.** Faire le plein dans une pièce fermée peut provoquer l'explosion des vapeurs de carburant.
3. **Évitez tout contact avec le carburant ou l'huile pour moteur. N'inhaliez pas les vapeurs de carburant.** En cas de déversement de carburant ou d'huile, essayez immédiatement la machine et/ou le sol. Changez-vous immédiatement en cas de déversement de carburant sur vos vêtements, afin d'éviter qu'ils ne prennent feu.
4. **Après avoir fait le plein, serrez soigneusement le bouchon du réservoir de carburant et vérifiez qu'il ne fuit pas. Avant de démarrer le moteur, écartez-vous d'au moins 3 m de la source d'approvisionnement en carburant et du site d'approvisionnement.**
5. **Ne transportez et ne stockez le carburant que dans des conteneurs homologués. Maintenez les enfants à l'écart du carburant stocké.**

Démarrage de la machine

1. **Éloignez les enfants, les badauds et les animaux d'au moins 15 m au démarrage ou pendant l'utilisation de la machine. De plus, les personnes alentour doivent porter une protection oculaire en raison du risque de blessure due aux projections d'objets.** Les mouvements intempestifs des badauds ou le recul de la lame peuvent gravement blesser l'utilisateur et/ou les badauds.
2. **Démarrez et utilisez la machine uniquement à l'extérieur dans un endroit bien aéré.** Faire fonctionner l'outil dans un endroit confiné ou mal aéré peut entraîner la mort par asphyxie ou empoisonnement au monoxyde de carbone.
3. **Avant la mise en marche, assurez-vous que l'outil de coupe n'entre pas en contact avec des objets durs comme des branches, des pierres ou autres, car l'outil de coupe tourne au démarrage.**
4. **Si l'outil de coupe tourne au ralenti, réglez la vitesse du ralenti de sorte qu'il s'arrête au ralenti.** Sinon, un contact accidentel avec l'outil de coupe en mouvement peut entraîner de graves blessures.
5. **Coupez immédiatement le moteur si vous remarquez une défaillance.**
6. **Assurez-vous qu'il n'y a pas de câbles électriques, de conduites d'eau, de conduites de gaz, etc., présentant un risque s'ils sont endommagés suite à l'utilisation de la machine.**

Transport

1. **Coupez le moteur pendant le transport.** Sinon, un démarrage intempestif peut provoquer des blessures.
2. **Fixez toujours le couvercle sur la lame de coupe lorsque vous transportez la machine.** Le contact avec les lames nues entraîne des blessures.
3. **Lorsque vous transportez la machine en voiture, assurez-vous qu'elle est positionnée de façon à éviter les fuites de carburant.**
4. **Pour transporter la machine, soulevez-la complètement.** Traîner la machine au sol entraîne un endommagement du réservoir de carburant et une fuite, ce qui peut provoquer un incendie.

Fonctionnement

1. **N'utilisez la machine qu'avec une bonne visibilité et un bon éclairage.** Une utilisation dans un endroit sombre ou avec une faible visibilité peut entraîner un accident imprévu.
2. **Évitez d'utiliser la machine si vous avez des difficultés à maintenir votre équilibre, par exemple en travaillant sur une surface escarpée ou par temps venteux.**
3. **Pendant le fonctionnement, ne vous tenez jamais sur une surface instable ou glissante ou sur une pente abrupte.** En hiver, faites attention au verglas et à la neige et assurez-vous toujours d'avoir une bonne assise.
4. **Coupez le moteur si quelqu'un s'approche de vous.** Sinon, l'outil de coupe en rotation peut frapper la personne et la blesser gravement.
5. **Nettoyez l'aire de travail avant toute utilisation.** Retirez les objets comme des pierres, du verre brisé, des clous, des fils électriques ou des cordons, qui peuvent être projetés ou s'enchevêtrer dans l'accessoire de coupe. Les corps étrangers peuvent endommager l'outil de coupe et provoquer un dangereux recul.
6. **Pour contrôler la stabilité de la machine, procédez comme suit pendant son fonctionnement :**

- Tenez fermement la machine des deux mains du côté droit.
- Accrochez la machine à votre ou à vos épaules avec la bandoulière.
- Conservez un bon appui au sol. Ne travaillez jamais sur une échelle ou dans un arbre.
- Ne vous penchez pas trop loin.
- Maintenez l'outil de coupe en-dessous du niveau de la taille.
- Éloignez toutes les parties de votre corps de l'outil de coupe en rotation et de la surface chaude.

Cette action réduit le risque de blessure.

7. **Si des mauvaises herbes ou des branches se coincent entre l'outil de coupe et le carter de protection, coupez toujours le moteur avant de les retirer.** Sinon, une rotation imprévue de la lame peut provoquer de graves blessures.

8. **Ne lâchez ni ne jetez la machine par terre sauf en cas d'urgence. Si la machine tombe ou frappe quelque chose, vérifiez immédiatement l'absence de fuite de carburant et de dégâts, ainsi que les dispositifs de sécurité.** L'utilisation d'une machine fonctionnant mal peut provoquer des blessures et/ou un incendie.
9. **Inspectez fréquemment l'outil de coupe ou juste après qu'il frappe une pierre ou d'autres objets durs.** Si l'outil de coupe se casse pendant l'utilisation, la pièce cassée peut être projetée et provoquer des blessures.
10. **Coupez le moteur lorsque vous inspectez, nettoyez ou remplacez l'outil de coupe.** Sinon, l'outil de coupe peut tourner de manière imprévisible et provoquer de graves blessures.
11. **Gardez le contrôle de la machine jusqu'à l'arrêt complet de l'outil de coupe lorsque vous coupez le moteur ou relâchez la gâchette de commande d'accélération.** Une lame qui tourne encore peut provoquer des blessures.
12. **Avant de commencer à couper, patientez jusqu'à ce que l'outil de coupe atteigne la vitesse suffisante pour la coupe.** Cela réduit le risque de recul et d'enchevêtrement d'herbes.
13. **Reposez-vous régulièrement pour empêcher la perte du contrôle due à la fatigue.** Nous recommandons de faire une pause de 10 à 20 minutes toutes les heures.
14. **Coupez le moteur et placez-le dans un endroit sûr lorsque vous faites une pause ou laissez la machine sans surveillance.** Vous éviterez ainsi un accident imprévu.
15. **Ne touchez pas le moteur et son silencieux ou ne les posez pas sur des matériaux combustibles alors que le moteur tourne ou juste après l'avoir coupé, car ils sont chauds.** Vous risqueriez de vous brûler et/ou de déclencher un incendie.
16. **N'utilisez pas l'outil par mauvais temps ou en cas d'orage.**

Outils de coupe

1. **Utilisez un outil de coupe convenant à la tâche.**
 - Les têtes de coupe à fil nylon (têtes de coupe herbe) conviennent à la tonte de la pelouse.
 - Les lames métalliques conviennent à la coupe des mauvaises herbes, de l'herbe haute, des buissons, des arbrisseaux, des broussailles, des fourrés et autres.**Utilisez toujours le carter de protection de l'outil de coupe prévu pour l'outil de coupe utilisé.**
2. **Lorsque vous utilisez une tête de coupe à fil nylon, utilisez uniquement un fil flexible non métallique comme recommandé dans ce mode d'emploi. N'utilisez jamais de fil de fer ou de câble métallique.** Ils peuvent se rompre et devenir de dangereux projectiles.
3. **N'utilisez jamais de chaînes pivotantes à plusieurs pièces, de lames pour fléau ou de lames non recommandées dans ce mode d'emploi.** Sinon, vous pourriez gravement vous blesser.

4. Lorsque vous manipulez la lame métallique, portez toujours des gants et placez le couvre-lame sur la lame. La lame peut couper les mains nues.
5. Lorsque vous utilisez des lames métalliques, évitez le recul et préparez-vous toujours à un recul accidentel. Reportez-vous à la section *Recul*.

Recul (rebond de la lame)

Le recul (rebond de la lame) peut se produire lorsque la lame en rotation entre en contact avec un objet qu'elle ne coupe pas immédiatement. Il peut être suffisamment violent pour propulser l'appareil et/ou l'utilisateur dans un sens et lui faire potentiellement perdre le contrôle de l'appareil, entraînant de graves blessures. Le recul peut se produire brusquement si la lame s'accroche, se coince ou se bloque et risque davantage de survenir s'il est difficile de voir le matériau à couper.

Le recul se produit particulièrement lorsque vous appliquez le segment de lame entre midi et 2 heures sur des objets durs, des buissons et des arbres d'un diamètre de plus de 3 cm.

► Fig.1

Pour éviter le recul :

1. Appliquez le segment entre 8 et 11 heures.
2. Faites osciller de manière égale l'outil en demi-cercle de droite à gauche, comme si vous utilisiez une faux. Le segment de lame adéquat peut ainsi entrer en contact avec la plante à couper.
3. N'appliquez jamais le segment entre midi et 2 heures.
4. N'appliquez jamais le segment entre 11 heures et midi et entre 2 et 5 heures, à moins que l'utilisateur soit bien formé et expérimenté et le fasse à ses propres risques.

► Fig.2

5. N'utilisez jamais de lames de coupe près des objets solides, comme des clôtures, murs, troncs d'arbre et pierres.
6. N'utilisez jamais de lames de coupe verticalement, pour des tâches comme le dressage de bordures ou la taille des haies.
7. Évitez d'utiliser l'outil dans les endroits où il est difficile de voir l'objet en train d'être coupé.

Vibration

Une exposition à des vibrations excessives altère les vaisseaux sanguins ou le système nerveux de l'utilisateur et provoque les symptômes suivants dans les doigts, les mains ou les poignets : engourdissement, picotement, douleur, douleur lancinante, changement de couleur de la peau ou de la peau elle-même. Si un ou plusieurs de ces symptômes apparaissent, consultez un médecin.

Pour réduire le risque du syndrome de Raynaud, gardez vos mains au chaud pendant l'utilisation et maintenez en bon état la machine et les accessoires.

Entretien

1. Confiez toute réparation à notre centre de service après-vente agréé, qui n'utilise que des pièces de rechange identiques. Utilisez uniquement des pièces de rechange et des accessoires identiques, fournis par MAKITA. Une réparation incorrecte ou une mauvaise maintenance peuvent raccourcir la durée de service de la machine et augmentent les risques d'accident.
2. Ne modifiez ni ne retirez jamais de composants de la machine. Vous pourriez provoquer un incendie et/ou de graves blessures.
3. Après utilisation, nettoyez la machine et vérifiez que tous les écrous et vis sont bien serrés.
4. Vérifiez l'état de l'outil de coupe, du carter de protection de l'outil de coupe et de la bandoulière. La lame de coupe doit être tranchante. Ne redressez ni ne soudez jamais des outils de coupe endommagés.

Rangement

1. Avant de ranger l'outil, procédez à un nettoyage et un entretien complets. Retirez la batterie. Fixez le couvercle sur la lame de coupe.
2. Rangez l'outil dans un endroit sec en hauteur ou verrouillé hors de la portée des enfants.
3. N'appuyez pas l'outil contre un mur, par exemple. Il risquerait de tomber brusquement et de provoquer des blessures.

Autres instructions

1. Portez attention au cadre dans lequel vous évoluez. Évitez de mettre les gaz inutilement afin de réduire la pollution et les émissions de bruit. Réglez correctement le carburateur.
2. Ne faites pas fonctionner le moteur si son silencieux est défectueux.

Premiers secours

1. En cas d'accident, assurez-vous qu'une trousse de premiers secours est disponible à proximité des opérations de coupe. Remplacez immédiatement tout article pris dans la trousse de premiers secours.
2. Lorsque vous appelez les secours, fournissez les informations suivantes :
 - Le lieu de l'accident
 - Les circonstances de l'accident
 - Le nombre de personnes blessées
 - Le type de blessures
 - Votre nom

Instructions de sécurité supplémentaires

1. Pour éviter les accidents, laissez une distance de 15 m entre les utilisateurs lorsque plus de deux personnes travaillent dans la même zone. De plus, prévoyez une personne pour observer la distance entre les utilisateurs. Si une personne ou un animal pénètre dans la zone de travail, cessez immédiatement l'utilisation.
2. N'utilisez que les outils de coupe marqués d'une vitesse supérieure ou égale à la vitesse marquée sur l'outil.
3. Veillez à retirer le couvre-lame sur la lame de coupe avant utilisation.

DESCRIPTION DES PIÈCES

EM408MP

- Fig.3: 1. Capuchon 2. Tuyau 3. Protecteur (type universel) 4. Extension de protecteur 5. Coupoir

EM409MP

- Fig.4: 1. Capuchon 2. Tuyau 3. Protecteur (type étroit) 4. Coupoir

ASSEMBLAGE

⚠AVERTISSEMENT : Avant de monter ou de régler l'équipement, coupez le moteur et retirez le capuchon de la bougie d'allumage ou la batterie. Sinon, l'outil de coupe ou d'autres pièces peuvent tourner et provoquer de graves blessures.







⚠AVERTISSEMENT : Avant de manipuler la lame de coupe, mettez des gants de protection. Pendant le montage ou le réglage, vos doigts risquent d'entrer en contact avec la lame de coupe, ce qui peut entraîner de graves blessures.

⚠AVERTISSEMENT : Lorsque vous montez ou réglez l'équipement, posez-le toujours. Le montage ou le réglage de l'équipement en position verticale peut entraîner de graves blessures.

⚠AVERTISSEMENT : Suivez les avertissements et les précautions du chapitre « CONSIGNES DE SÉCURITÉ » et le manuel d'instructions de l'unité motorisée.

Bonne combinaison de l'outil de coupe et du protecteur

⚠ATTENTION : Utilisez toujours la bonne combinaison d'outil de coupe et de protecteur. Un mauvais protecteur risque de ne pas vous protéger contre les projections de débris et de pierres. Cela pourrait également affecter l'équilibre de l'outil et provoquer de graves blessures.

Modèle	Outil de coupe	Protecteur
EM408MP	Lame métallique (avec écrou, manchon et rondelle de serrage) 	Protecteur (type universel) 
	Tête de coupe à fil nylon / Lame en plastique 	Protecteur (type universel) avec extension de protecteur 
EM409MP	Tête de coupe à fil nylon / Lame en plastique 	Protecteur (type étroit) 

Installation du protecteur (carter de protection de l'outil de coupe)

⚠AVERTISSEMENT : N'utilisez en aucun cas un outil de coupe sans protecteur approprié.

⚠AVERTISSEMENT : Utilisez toujours l'outil de coupe en combinaison avec le protecteur approprié. Sinon, le contact avec un outil de coupe peut entraîner de graves blessures.

REMARQUE : Serrez périodiquement les boulons sur le protecteur. Serrez les boulons droit et gauche de manière égale de sorte que l'espace entre le dispositif de serrage et le protecteur soit constant.

Protecteur (type universel)

⚠ ATTENTION : Veuillez à insérer à fond l'extension de protecteur. Sinon, l'extension de protecteur pourrait tomber et provoquer des blessures corporelles.

⚠ ATTENTION : Prenez garde de ne pas blesser avec le coupoir monté sur l'extension de protecteur.

Fixez le protecteur au dispositif de serrage avec les boulons.

► **Fig.5:** 1. Dispositif de serrage 2. Protecteur

Pour installer l'extension de protecteur, insérez-le sur le protecteur, puis enclenchez les attaches. Assurez-vous que les onglets sur l'extension de protecteur s'insèrent dans les fentes sur le protecteur.

► **Fig.6:** 1. Protecteur (type universel) 2. Attache 3. Extension de protecteur 4. Coupoir (intérieur) 5. Fente 6. Onglet

Pour retirer l'extension de protecteur, désenclenchez les attaches et tirez sur l'extension pour la sortir.

NOTE : Le coupoir sur l'extension de protecteur maintient le cordon de nylon à la longueur idéale pour la coupe.

Protecteur (type étroit)

⚠ ATTENTION : Prenez garde de ne pas vous blesser avec le coupoir monté sur le protecteur.

Fixez le protecteur au dispositif de serrage au moyen des boulons.

► **Fig.7:** 1. Dispositif de serrage 2. Protecteur 3. Coupoir

NOTE : Le coupoir sur le protecteur maintient le cordon de nylon à la longueur idéale pour la coupe.

Installation de l'outil de coupe

⚠ ATTENTION : Utilisez toujours des outils de coupe de marque MAKITA.

⚠ ATTENTION : Veuillez à retirer la clé hexagonale après l'installation.

NOTE : Lors de l'installation de l'outil de coupe, retournez l'outil pour faciliter la procédure.

Installation de la lame métallique

Pour EM408MP

⚠ ATTENTION : Lorsque vous manipulez la lame métallique, portez toujours des gants et placez le couvre-lame sur la lame.

⚠ ATTENTION : Le diamètre externe de la lame métallique doit être de 230 mm (9"). N'utilisez jamais de lames dont le diamètre externe est supérieur à 230 mm (9").

⚠ ATTENTION : La lame métallique doit être bien polie et exempte de fissures ou de ruptures. Si la lame métallique heurte une pierre pendant l'utilisation, coupez le moteur et vérifiez immédiatement la lame.

⚠ ATTENTION : Polissez ou remplacez la lame métallique toutes les trois heures de fonctionnement.

⚠ ATTENTION : Utilisez toujours la ou les clés fournies pour déposer ou poser la lame.

Lame applicable

Lame métallique (2 dents)



Lame métallique (3 dents)



Lame métallique (4 dents)



Lame métallique (8 dents)



1. Assurez-vous que la rondelle d'appui est fixée sur la tige.
 2. Insérez la clé hexagonale par le trou dans le boîtier d'engrenage pour verrouiller la tige. Tournez la tige jusqu'à ce que la clé hexagonale soit complètement insérée.
 3. Montez la lame métallique sur la rondelle d'appui.
 4. Installez la rondelle de serrage et le manchon, puis serrez fermement l'écrou.
- Couple de serrage : 16 - 23 N•m
5. Retirez la clé hexagonale.
- **Fig.8:** 1. Écrou 2. Manchon 3. Rondelle de serrage 4. Lame métallique 5. Rondelle d'appui 6. Tige 7. Clé hexagonale
- **Fig.9:** 1. Clé à douille 2. Clé hexagonale 3. Serrer

Assurez-vous que les flèches sur la lame et le protecteur indiquent le même sens.

► **Fig.10:** 1. Flèche

Pour déposer la lame métallique, effectuez la procédure de pose dans l'ordre inverse.

NOTE : La partie en résine de l'écrou de serrage de la lame s'use avec le temps. Remplacez l'écrou si vous notez des signes d'usure ou de déformation.

Installation de la tête de coupe à fil nylon

⚠ ATTENTION : Si la tête de coupe à fil nylon heurte une pierre pendant l'utilisation, coupez le moteur et vérifiez immédiatement la tête de coupe à fil nylon.

- **Fig.11:** 1. Tête de coupe à fil nylon 2. Rondelle d'appui 3. Tige 4. Clé hexagonale 5. Serrer
1. Assurez-vous que la rondelle d'appui est fixée sur la tige.
 2. Insérez la clé hexagonale par le trou dans le boîtier d'engrenage.
 3. Vissez la tête de coupe à fil nylon à la tige.

- Après avoir installé la tête de coupe à fil nylon, retirez la clé hexagonale.

Pour retirer la tête de coupe à fil nylon, tournez-la dans le sens des aiguilles d'une montre tout en maintenant la rondelle d'appui avec la clé hexagonale.

Installation de la lame en plastique

Accessoire en option

⚠ ATTENTION : Si la lame en plastique frappe accidentellement une pierre ou un objet dur pendant le fonctionnement, arrêtez l'outil et vérifiez l'absence de dommages. Si la lame en plastique est endommagée, remplacez-la immédiatement. L'utilisation d'un outil de coupe endommagé présente un risque de grave blessure.

⚠ ATTENTION : Veillez à retirer la clé hexagonale après l'installation.

REMARQUE : Veillez à utiliser une lame en plastique Makita d'origine.

- **Fig.12:** 1. Lame en plastique 2. Rondelle d'appui 3. Tige 4. Clé hexagonale 5. Serrer

- Assurez-vous que la rondelle d'appui est fixée sur la tige.
- Insérez la clé hexagonale par l'orifice du boîtier d'engrenage et faites tourner la broche jusqu'à ce qu'elle soit verrouillée.
- Placez la lame en plastique directement sur la broche filetée et serrez-la.
- Retirez la clé hexagonale.

Pour retirer la lame en plastique, tournez-la dans le sens des aiguilles d'une montre tout en maintenant la rondelle d'appui avec la clé hexagonale.

Fixation du tuyau pour accessoire

⚠ ATTENTION : Vérifiez toujours que le tuyau pour accessoire est fixé en place après l'installation. Une installation incorrecte peut faire tomber l'accessoire de l'outil motorisé et provoquer des blessures.

Fixez le tuyau pour accessoire à l'outil motorisé.

- Tournez le levier de l'unité motorisée vers le côté accessoire.

- **Fig.13:** 1. Levier

- Retirez le capuchon de l'accessoire. Alignez la goupille sur la flèche et insérez le tuyau pour accessoire jusqu'à ce que le bouton de dégagement apparaisse.

- **Fig.14:** 1. Bouton de dégagement 2. Flèche 3. Goupille

- Tournez le levier vers le côté unité motorisée.

- **Fig.15:** 1. Levier

Assurez-vous que la surface du levier est parallèle au tuyau.

Pour retirer le tuyau, tournez le levier vers le côté accessoire et tirez sur le tuyau pour le sortir tout en appuyant sur le bouton de dégagement.

- **Fig.16:** 1. Bouton de dégagement 2. Levier 3. Tuyau

UTILISATION

⚠ AVERTISSEMENT : Suivez les avertissements et les précautions du chapitre « CONSIGNES DE SÉCURITÉ » et le manuel d'instructions de l'unité motorisée.

⚠ AVERTISSEMENT : Si l'outil de coupe tourne au ralenti, réduisez la vitesse de ralenti du moteur. Sinon, il est impossible d'arrêter l'outil de coupe en coupant les gaz, ce qui peut provoquer de graves blessures.

Réglage de la position du dispositif de suspension et de la bandoulière

Pour DUX60 Moteur multi-fonctions sans fil, EX2650LH Moteur multi-fonctions

⚠ AVERTISSEMENT : N'utilisez pas l'outil si vous ne pouvez pas régler la position du dispositif de suspension et la longueur de la bandoulière dans la plage illustrée. L'utilisation de l'outil avec un équilibrage du poids incorrect peut entraîner une remontée de l'outil de coupe, susceptible de provoquer une blessure.

Lorsque vous remplacez un accessoire par un autre, la répartition des masses de cet équipement peut changer. Dans ce cas, réglez la position du dispositif de suspension et la longueur de la bandoulière en procédant comme indiqué ci-après.

- **Fig.17:** 1. Dispositif de suspension

Pour modifier la position du dispositif de suspension, desserrez la vis de fixation du dispositif de suspension, puis déplacez le dispositif de suspension.

Réglez la position du dispositif de suspension et la longueur de la bandoulière de sorte que :

- le dispositif de suspension se trouve à au moins 750 mm au-dessus du sol,
- l'outil de coupe se trouve à entre 100 mm et 300 mm au-dessus du sol et,
- la partie non protégée de l'outil de coupe soit à une distance horizontale d'au moins 750 mm du dispositif de suspension.

Une fois la position du dispositif de suspension réglée, serrez solidement la vis avec une clé ou un tournevis (selon l'unité motorisée).

Réglage de la bandoulière

Pour DUX18/UX01G Moteur multi-fonctions sans fil

⚠ AVERTISSEMENT : N'utilisez pas l'outil si vous ne pouvez pas régler la longueur de la bandoulière dans la plage illustrée. L'utilisation de l'outil avec un équilibrage du poids incorrect peut entraîner une remontée de l'outil de coupe, susceptible de provoquer une blessure.

Lors du remplacement d'un accessoire par un autre, l'équilibre de poids de l'équipement peut changer. Dans ce cas, réglez la longueur de la bandoulière comme suit.

- **Fig.18:** 1. Dispositif de suspension

Réglez la longueur de la bandoulière de sorte que :

- le dispositif de suspension se trouve à au moins 750 mm au-dessus du sol,
- l'outil de coupe se trouve à entre 100 mm et 300 mm au-dessus du sol et,
- la partie non protégée de l'outil de coupe soit à une distance horizontale d'au moins 750 mm du dispositif de suspension.

Utilisation d'une tête de coupe à fil nylon

Pendant le fonctionnement, utilisez le bout du cordon de coupe à fil nylon pour la coupe. À mesure que le cordon de coupe à fil nylon s'use et raccourcit suite à la coupe, l'utilisateur doit l'avancer manuellement. Pour avancer le cordon de coupe à fil nylon, tapotez la tête de coupe à fil nylon contre le sol tout en la tournant.

NOTE : Si le cordon de coupe à fil nylon n'est pas avancé vers l'extérieur, rembobinez-le. Reportez-vous au chapitre « ENTRETIEN ».

ENTRETIEN

⚠ AVERTISSEMENT : Avant d'inspecter l'équipement ou d'en assurer l'entretien, coupez le moteur et retirez le capuchon de la bougie d'allumage ou la batterie. Sinon, l'outil de coupe ou d'autres pièces peuvent tourner et provoquer de graves blessures.

⚠ AVERTISSEMENT : Lorsque vous inspectez ou entretenez l'équipement, posez-le toujours. Le montage ou le réglage de l'équipement en position verticale peut entraîner de graves blessures.

⚠ AVERTISSEMENT : Suivez les avertissements et les précautions du chapitre « CONSIGNES DE SÉCURITÉ » et le manuel d'instructions de l'unité motorisée.

REMARQUE : N'utilisez jamais d'essence, benzine, diluant, alcool ou autre produit similaire. Cela risquerait de provoquer la décoloration, la déformation ou la fissuration de l'outil.

Pour assurer la SÉCURITÉ et la FIABILITÉ du produit, toute réparation, tout travail d'entretien ou de réglage doivent être effectués par un centre d'entretien Makita agréé, avec des pièces de rechange Makita.

Inspection générale

- Serrez les boulons, écrous et vis desserrés.
- Vérifiez que les pièces et les lames ne sont pas abîmées. Au besoin, confiez leur remplacement à notre service après-vente agréé.

Réaffûtage de l'outil de coupe

⚠ AVERTISSEMENT : Ne réaffûtez pas les lames de coupe vous-même. Le réaffûtage manuel déséquilibre une lame de coupe, ce qui peut provoquer des vibrations et endommager l'équipement.

Demandez à un centre de service après-vente Makita agréé d'effectuer le réaffûtage et le rééquilibrage des lames de coupe émoussées.

Lubrification des pièces mobiles

REMARQUE : Suivez les instructions sur la fréquence et la quantité de graisse fournie. Autrement une lubrification insuffisante pourrait endommager les pièces mobiles.

Boîtier d'engrenage :

⚠ ATTENTION : Ne lubrifiez pas alors que le boîtier d'engrenage est chaud. Un boîtier d'engrenage chaud peut entraîner des brûlures.

Appliquez de la graisse (Shell Alvania 1 ou 2, ou équivalent) sur le boîtier d'engrenage par l'orifice de graissage environ toutes les 30 heures de fonctionnement.

► Fig.19: 1. Orifice de graissage

Essieu moteur :

Appliquez de la graisse (Shell Alvania 1 ou 2, ou équivalent) sur l'essieu moteur environ toutes les 30 heures de fonctionnement.

► Fig.20

NOTE : Vous pouvez acheter de la graisse de marque Makita auprès de votre revendeur local Makita.

Remplacement du cordon en nylon

⚠ AVERTISSEMENT : Utilisez uniquement un cordon en nylon du diamètre spécifié dans ce manuel d'instructions. N'utilisez jamais de fils plus épais, de fil métallique, de corde ou autre. Autrement, vous risqueriez d'endommager l'outil et de provoquer de graves blessures.

⚠ AVERTISSEMENT : Retirez toujours la tête de coupe à fil nylon de l'outil lorsque vous remplacez le cordon en nylon.

⚠ AVERTISSEMENT : Assurez-vous que le couvercle de la tête de coupe à fil nylon est bien fixé au logement comme décrit dans ce mode d'emploi. Autrement, la tête de coupe à fil nylon pourrait être projetée et provoquer de graves blessures.

Remplacez le cordon en nylon s'il n'avance plus. La méthode de remplacement du cordon en nylon dépend du type de la tête de coupe à fil nylon.

96-M10L

► Fig.21

Remplacement de la lame en plastique

Remplacez la lame si elle est usée ou cassée.

► Fig.22

Lorsque vous installez la lame en plastique, alignez le sens de la flèche sur la lame avec celle du protecteur.

Rangement

⚠ AVERTISSEMENT : Suivez les avertissements et les précautions du chapitre « CONSIGNES DE SÉCURITÉ » et le manuel d'instructions de l'unité motorisée.

Lorsque vous rangez l'accessoire séparément de l'unité motorisée, placez le capuchon sur l'extrémité de la tige.

► Fig.23

Intervalle d'inspection et de nettoyage

Heure de fonctionnement		Avant utilisation	Quotidien (10 h)	30 h
Unité complète	Inspection visuelle de la présence de pièces détériorées	✓	-	-
Toutes les écrous et vis de fixation	Serrer	✓	-	-
Boîtier d'engrenage	Appliquer graisse	-	-	✓
Essieu moteur	Appliquer graisse	-	-	✓
Lame de coupe	Inspection visuelle de la présence de détériorations	✓	✓	-
Unité motorisée	Consultez le manuel d'instructions de l'unité motorisée.			

GUIDE DE DÉPANNAGE

Avant de faire une demande de réparation, effectuez d'abord vous-même une inspection. Si vous rencontrez un problème non documenté dans le mode d'emploi, n'essayez pas de démonter la machine. Demandez plutôt à un centre de service après-vente Makita agréé d'effectuer la réparation au moyen de pièces de rechange Makita.

État d'anomalie	Cause probable (dysfonctionnement)	Solution
Le moteur ne démarre pas.	-	Consultez le manuel d'instructions de l'unité motorisée.
Le moteur s'arrête rapidement.	-	Consultez le manuel d'instructions de l'unité motorisée.
Le moteur n'accélère pas.	-	Consultez le manuel d'instructions de l'unité motorisée.
L'outil de coupe ne tourne pas. ⇒ Arrêtez immédiatement le moteur.	Fixation lâche de l'outil de coupe	Serrez solidement.
	Une brindille est coincée dans l'outil de coupe.	Retirez le corps étranger.
	Anomalie du système d'entraînement	Contactez un centre de service après-vente agréé pour les réparations.
L'unité principale vibre anormalement. ⇒ Arrêtez immédiatement le moteur.	Outil de coupe cassé, tordu ou usé	Remplacez l'outil de coupe.
	Fixation lâche de l'outil de coupe	Serrez solidement.
	Une extrémité du cordon de coupe à fil nylon s'est cassée et la tête de coupe à fil nylon est déséquilibrée.	Faites avancer le cordon de coupe à fil nylon en heurtant la tête de coupe à fil nylon contre le sol.
	Fixation irrégulière de l'outil de coupe	Effectuez une fixation correcte.
Anomalie du système d'entraînement		Contactez un centre de service après-vente agréé pour les réparations.
	L'unité motorisée ne fonctionne pas correctement.	Consultez le manuel d'instructions de l'unité motorisée.
Le cordon de coupe à fil nylon n'avance pas.	Le cordon est en fin de course ou emmêlé dans la bobine.	Rembobinez le cordon.
Le cordon de coupe à fil nylon n'est pas coupé à la bonne longueur.	Le couteau de cordon du protecteur est endommagé ou manquant.	Contactez un centre de service après-vente agréé pour les réparations.
	Le cordon s'étend au-delà du protecteur.	Rembobinez le cordon.

INHALTSVERZEICHNIS

TECHNISCHE DATEN.....	27	BETRIEB	34
SICHERHEITSWARNUNGEN	28	WARTUNG	35
BEZEICHNUNG DER TEILE	32	FEHLERSUCHE	37
MONTAGE.....	32		

TECHNISCHE DATEN

Modell:		EM408MP	EM409MP
Abmessungen: Länge x Breite x Höhe (ohne Schneidwerkzeug)		880 mm x 320 mm x 196 mm	880 mm x 185 mm x 203 mm
Nylonfaden-Durchmesser		2,0 mm	
Verwendbares Schneidwerkzeug und Schnittdurchmesser	2-Zahn-Schneidblatt (T/N 197997-3)	230 mm	-
	3-Zahn-Schneidblatt (T/N 195298-3)	230 mm	-
	4-Zahn-Schneidblatt (T/N B-14118)	230 mm	-
	8-Zahn-Schneidblatt (T/N B-14130)	230 mm	-
	Nylonfadenkopf (T/N 191D89-4)	300 mm	330 mm
	Kunststoffmesser (T/N 198383-1)	255 mm	
Übersetzungsverhältnis		14:19	
Nettogewicht		1,4 kg	1,2 kg

- Wir behalten uns vor, Änderungen der technischen Daten im Zuge der Entwicklung und des technischen Fortschritts ohne vorherige Ankündigung vorzunehmen.
- Die technischen Daten können von Land zu Land unterschiedlich sein.
- Gewicht nach EPTA-Verfahren 01/2014

Zugelassenes Antriebsaggregat

Dieser Aufsatz ist nur für den Einsatz mit dem (den) folgenden Antriebsaggregat(en) zugelassen:

- DUX60 Multifunktions-Antrieb
- DUX18 Multifunktions-Antrieb
- UX01G Multifunktions-Antrieb
- EX2650LH Multifunktionsantrieb

⚠️ WARNUNG: Benutzen Sie den Aufsatz niemals mit einem nicht zugelassenen Antriebsaggregat. Eine nicht zugelassene Kombination kann schwere Verletzungen verursachen.

Symbole

Die folgenden Symbole werden am Aufsatz und in dieser Betriebsanleitung verwendet. Machen Sie sich mit diesen Definitionen vertraut.

 Besondere Sorgfalt und Aufmerksamkeit erforderlich!

-  Betriebsanleitung lesen.
-  Schutzhelm, Schutzbrille und Gehörschutz tragen!
-  Augen- und Gehörschutz tragen.
-  Schutzhandschuhe tragen!
-  Festes Schuhwerk mit rutschfesten Sohlen tragen. Sicherheitsschuhe mit Stahlkappen werden empfohlen!
-  Halten Sie Umstehende in einem Abstand von mindestens 15 m.
-  Gefahr durch herausgeschleuderte Objekte.
-  Rückschlag!



Maximal zulässige Werkzeugdrehzahl



Niemals ein Metallmesser verwenden.

Vorgesehene Verwendung

Für EM408MP

Dieser Aufsatz ist ausschließlich zum Schneiden von Gras, Unkraut, Gestrüpp und Niedrigbewuchs in Verbindung mit einem zugelassenen Antriebsaggregat vorgesehen. Benutzen Sie den Aufsatz niemals für andere Zwecke. Missbrauch des Aufsatzes kann schwere Verletzungen verursachen.

Für EM409MP

Dieser Aufsatz ist ausschließlich zum Trimmen von Gras und leichtem Unkraut in Verbindung mit einem zugelassenen Antriebsaggregat vorgesehen. Benutzen Sie den Aufsatz niemals für andere Zwecke. Missbrauch des Aufsatzes kann schwere Verletzungen verursachen.

⚠️ WARNUNG: Lesen Sie vor der Benutzung die Gebrauchsanleitung des Aufsatzes sowie diese Betriebsanleitung durch. Eine Missachtung der Warnungen und Anweisungen kann zu schweren Verletzungen führen.

EG-Konformitätserklärung

Nur für europäische Länder

Wir als die Hersteller: **Makita Europe N.V.**,
Geschäftsadresse: **Jan-Baptist Vinkstraat 2**
3070 Kortenberg BELGIEN. Beauftragen **Hiroshi Tsujimura** mit der Zusammenstellung der technischen Dokumentation und erklären unter unserer alleinigen Verantwortung, dass das (die) Produkt(e);
Bezeichnung: **Sensenaufsatz**. Bezeichnung des (der) Typs (Typen): **EM408MP / EM409MP**.
alle relevanten Vorschriften von **2006/42/EG** sowie alle relevanten Vorschriften der folgenden EG/EU-Richtlinien erfüllt (erfüllen): **2000/14/EG** und gemäß den folgenden harmonisierten Normen gefertigt ist (sind): **EN ISO 11806-1:2011, EN 60745-1:2009+A11:2010**.

Ort und Datum der Erklärung: **Kortenberg, Belgien. 01. 06. 2020**
Verantwortliche Person: **Hiroshi Tsujimura, Direktor - Makita Europe N.V.**

H. Tsujimura

SICHERHEITSWARNUNGEN

Sicherheitswarnungen für Sense

⚠️ WARNUNG: Lesen Sie alle mit dieser Maschine gelieferten Sicherheitswarnungen, Anweisungen, Abbildungen und technischen Daten durch. Eine Missachtung aller nachstehend aufgeführten Anweisungen kann zu einem Brand und/oder ernsthaften Verletzungen des Bedieners und/oder von Umstehenden führen.

Bewahren Sie alle Warnungen und Anweisungen für spätere Bezugnahme auf.

Die Ausdrücke „Sense“ und „Maschine“ in den Warn- und Vorsichtshinweisen beziehen sich auf die Kombination von Aufsatz und Antriebsaggregat. Der Ausdruck „Motor“ in den Warn- und Vorsichtshinweisen bezieht sich auf den Verbrennungsmotor bzw. Elektromotor des Antriebsaggregats.

Allgemeine Sicherheit

1. **Einsteiger oder unerfahrene Bediener sollten den Händler um eine Schulung im allgemeinen Betrieb dieser Maschine bitten. Lassen Sie niemals zu, dass Kinder, Personen mit verminderten körperlichen, sensorischen oder geistigen Fähigkeiten oder Mangel an Erfahrung und Kenntnissen, oder Personen, die nicht mit den Anweisungen vertraut sind, die Maschine benutzen.**
2. **Verleihen Sie die Maschine nur an Personen, die nachweislich Erfahrung im Umgang mit derartigen Geräten haben. Dabei ist auch stets die Bedienungsanleitung auszuhändigen.**
3. **Bleiben Sie wachsam, und lassen Sie beim Umgang mit der Maschine Vorsicht und gesunden Menschenverstand walten. Benutzen Sie die Maschine nicht, wenn Sie müde oder krank sind oder unter dem Einfluss von Drogen, Alkohol oder Medikamenten stehen. Ein Augenblick der Unachtsamkeit während der Benutzung der Maschine kann zu schweren Personenschäden führen.**
4. **Vermeiden Sie die Benutzung der Maschine bei schlechten Witterungsverhältnissen, besonders bei Blitzschlaggefahr.**
5. **Befolgen Sie Ihre nationalen und lokalen Vorschriften zum Gebrauch von Motormaschinen im Freien.**

Verwendungszweck der Maschine

Diese Maschine ist ausschließlich für das Schneiden von Gras, Unkraut, Gestrüpp und Niedrigbewuchs vorgesehen. Benutzen Sie die Maschine niemals für andere Zwecke, wie z. B. Beschneiden von Kanten oder Hecken. Zweckentfremdeter Gebrauch kann zu ernsthaften Verletzungen führen.

Persönliche Schutzausrüstung

1. **Tragen Sie immer eine strapazierfähige lange Hose, robuste Stiefel, Handschuhe und ein langärmeliges Hemd. Tragen Sie keine weite Kleidung, Schmuck, kurze Hose, Sandalen, und gehen Sie niemals barfuß. Sichern Sie Ihr Haar oberhalb der Schulterhöhe.**
2. **Tragen Sie stets einen Helm, wenn Gefahr von herunterfallenden Objekten besteht.**
3. **Tragen Sie stets eine Schutzbrille, um Ihre Augen beim Gebrauch der Maschine vor Verletzungen zu schützen. Die Brille muss den Vorschriften ANSI Z87.1 in den USA, EN 166 in Europa oder AS/NZS 1336 in Australien/Neuseeland entsprechen. In Australien/Neuseeland ist das Tragen eines Gesichtsschutzes gesetzlich vorgeschrieben, um auch Ihr Gesicht zu schützen.**

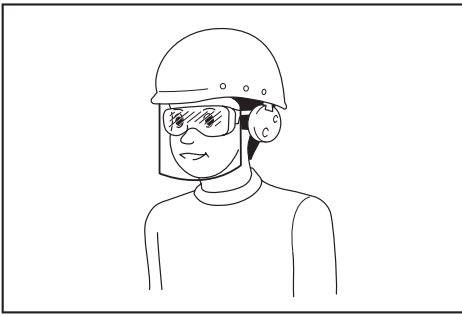

Der Arbeitgeber ist dafür verantwortlich, den Gebrauch von angemessener Schutzausrüstung für die Werkzeugbenutzer und andere Personen im unmittelbaren Arbeitsbereich durchzusetzen.

4. **Tragen Sie stets einen Gehörschutz, wie z. B. Ohrenschrötter.** Lärmeinwirkung kann Gehörschädigung verursachen.
5. **Tragen Sie stets feste Schuhe mit rutschfester Sohle.** Dies schützt Ihre Füße vor Verletzungen und gewährleistet sicheren Halt.
6. **Tragen Sie nötigenfalls eine Staubmaske.**
7. **Benutzen Sie persönliche Schutzausrüstung. Tragen Sie stets einen Augenschutz.** Sachgemäßer Gebrauch von Schutzausrüstung (z. B. Staubmaske, rutschfeste Sicherheitsschuhe, Helm und Gehörschutz) trägt zu einer Reduzierung der Verletzungsgefahr bei.

Vorbereitungen vor dem Gebrauch

1. **Prüfen Sie vor der Benutzung immer, ob die Maschine betriebssicher ist:**
 - Prüfen Sie, ob Kraftstofflecks vorhanden sind.
 - Vergewissern Sie sich, dass alle Befestigungselemente angebracht und gesichert sind.
 - Ersetzen Sie beschädigte Teile.
 - Vergewissern Sie sich, dass das Schneidwerkzeug ordnungsgemäß montiert und sicher befestigt ist.
 - Vergewissern Sie sich, dass die Schneidwerkzeug-Schutzhaube ordnungsgemäß in der Position angebracht ist, die in dieser Anleitung beschrieben ist.
 - Überprüfen Sie den Gasabzug, den Einschaltsperrhebel und andere Steuerschalter auf reibungslose Bewegung und einwandfreie Funktion.
 - Reinigen Sie die Handgriffe für einwandfreie Steuerung der Maschine.
 - Vergewissern Sie sich, dass die Handgriffe so montiert sind, wie in dieser Anleitung beschrieben.

Eine Missachtung dieser Anweisung kann ernsthafte Verletzungen verursachen.

2. **Verwenden Sie ein scharfes Messer. Entsorgen Sie Messer, die verbogen, verzogen, gerissen, gebrochen, angeschlagen oder in irgendeiner Weise beschädigt sind.** Bei einem stumpfen Messer ist die Wahrscheinlichkeit größer, dass es hängen bleibt und Rückschlag verursacht.

3. **Verwenden Sie stets alle erforderlichen Teile zum ordnungsgemäßen Befestigen des Messers.** Unsachgemäß angebrachte Teile können dazu führen, dass das Messer herausgeschleudert wird und den Bediener und/oder Umstehende ernsthaft verletzt.

Sicherheit der Elektrik und des Akkus

1. **Setzen Sie Maschine, Akku oder Ladegerät weder Regen noch nassen Bedingungen aus.** Wasser, das in das Werkzeug eindringt, erhöht die Stromschlaggefahr.
2. **Laden Sie den Akku nicht im Regen oder an nassen Orten.**
3. **Tauschen Sie den Akku nicht im Regen aus.**

Auftanken

1. **Stellen Sie den Motor vor dem Auftanken ab. Halten Sie Abstand von offenen Flammen und Funken. Unterlassen Sie Rauchen beim Auftanken.** Anderenfalls kann es zu einem Brand und/oder einer Explosion kommen.
2. **Tanken Sie im Freien auf.** Auftanken in einem geschlossenen Raum kann eine Explosion von Kraftstoffdampf verursachen.
3. **Vermeiden Sie Kontakt mit Kraftstoff oder Motoröl. Atmen Sie keine Kraftstoffdämpfe ein. Falls Kraftstoff oder Öl verschüttet wird, wischen Sie die Maschine und/oder den Boden unverzüglich trocken. Falls Kraftstoff auf Ihre Kleidung verschüttet wird, wechseln Sie die Kleidung unverzüglich, um zu verhindern, dass sie in Brand gerät.**
4. **Ziehen Sie den Kraftstofftankdeckel nach dem Auftanken sorgfältig fest, und prüfen Sie, ob Kraftstofflecks vorhanden sind. Bewegen Sie sich mindestens 3 m von der Quelle und dem Ort des Auftankens fort, bevor Sie den Motor starten.**
5. **Transportieren und lagern Sie Kraftstoff nur in zugelassenen Behältern. Halten Sie Kinder von dem gelagerten Kraftstoff fern.**

Starten der Maschine

1. **Halten Sie Kinder, Umstehende und Tiere in einem Abstand von mindestens 15 m, wenn Sie die Maschine starten oder benutzen. Zusätzlich sollten Umstehende einen Augenschutz tragen, da noch immer Verletzungsgefahr durch herausgeschleuderte Objekte besteht.** Anderenfalls können unerwartete Handlungen von Umstehenden oder ein Messerrückschlag ernsthafte Verletzungen des Bedieners und/oder von Umstehenden verursachen.
2. **Starten und betreiben Sie die Maschine nur im Freien in gut belüfteter Umgebung.** Der Betrieb in einem geschlossenen oder schlecht belüfteten Bereich kann zum Tod durch Ersticken oder Kohlenmonoxidvergiftung führen.
3. **Stellen Sie vor dem Starten sicher, dass das Schneidwerkzeug keinen Kontakt mit harten Gegenständen, wie z. B. Ästen, Steinen usw., hat, da sich das Schneidwerkzeug beim Starten dreht.**

4. Falls sich das Schneidwerkzeug bei Leerlauf dreht, stellen Sie die Leerlaufdrehzahl ein, so dass diese Drehung unterbunden wird. Anderenfalls kann unbeabsichtigter Kontakt mit dem rotierenden Schneidwerkzeug zu einer ernsthaften Verletzung führen.
5. Stellen Sie den Motor unverzüglich ab, falls Sie irgendeine Störung bemerken.
6. Vergewissern Sie sich, dass keine Stromkabel, Wasserrohre, Gasrohre usw. vorhanden sind, die bei Beschädigung durch den Einsatz der Maschine eine Gefahr darstellen können.

Transport

1. Stellen Sie den Motor während des Transports ab. Anderenfalls kann unbeabsichtigtes Anlaufen eine Verletzung verursachen.
2. Bringen Sie vor dem Transportieren der Maschine stets die Abdeckung am Schneidmesser an. Kontakt mit blanken Messern führt zu einer Verletzung.
3. Verstauen Sie die Maschine während des Transports in einem Fahrzeug in einer sicheren Position, um Austreten von Kraftstoff zu vermeiden.
4. Heben Sie die gesamte Maschine zum Tragen vom Boden ab. Ziehen der Maschine kann eine Beschädigung des Kraftstofftanks und ein Kraftstoffleck verursachen, das zu einem Brand führen kann.

Betrieb

1. Benutzen Sie die Maschine nur bei guten Licht- und Sichtverhältnissen. Benutzung bei Dunkelheit oder unter schlechten Sichtverhältnissen kann unerwartete Unfälle verursachen.
2. Vermeiden Sie die Benutzung der Maschine, wenn Sie Schwierigkeiten haben, das Gleichgewicht zu halten, zum Beispiel beim Arbeiten auf einer steilen Oberfläche oder an einem windigen Tag.
3. Stellen Sie sich während der Arbeit niemals auf eine instabile oder schlüpfrige Fläche oder einen steilen Hang. Nehmen Sie sich während der kalten Jahreszeit vor Eis und Schnee in Acht, und achten Sie stets auf sicheren Stand.
4. Stellen Sie den Motor ab, wenn sich jemand Ihnen nähert. Anderenfalls kann das rotierende Schneidwerkzeug den Umstehenden treffen und eine ernsthafte Verletzung verursachen.
5. Säubern Sie den Arbeitsbereich vor dem Betrieb. Entfernen Sie alle Objekte, wie z. B. Steine, Glasscherben, Nägel, Drähte oder Schnüre, die hochgeschleudert werden oder sich im Schneidwerk verfangen können. Fremdkörper können das Schneidwerkzeug beschädigen und einen gefährlichen Rückschlag verursachen.
6. Um die Maschine zuverlässig zu kontrollieren, sollten Sie während des Betriebs Folgendes beachten:
 - Halten Sie die Maschine mit beiden Händen auf Ihrer rechten Seite fest.
 - Hängen Sie die Maschine mit dem Schultergurt an Ihre Schulter(n).

- Achten Sie auf sicheren Halt. Arbeiten Sie niemals auf einer Leiter oder in einem Baum.
- Übernehmen Sie sich nicht.
- Halten Sie das Schneidwerkzeug unterhalb der Hüfthöhe.
- Halten Sie alle Körperteile von dem rotierenden Schneidwerkzeug und heißen Oberflächen fern.

Diese Maßnahme trägt zu einer Verringerung der Verletzungsgefahr bei.

7. Wenn Unkraut oder Äste zwischen Schneidwerkzeug und Schutzhaube hängen bleiben, stellen Sie stets den Motor ab, bevor Sie mit der Säuberung beginnen. Anderenfalls kann es durch unbeabsichtigte Messerdrehung zu ernsthaften Verletzungen kommen.
8. Unterlassen Sie Fallenlassen oder Werfen der Maschine, außer in einem Notfall. Falls die Maschine herunterfällt oder gegen etwas stößt, überprüfen Sie sofort die Sicherheitsvorrichtungen, und ob Kraftstofflecks oder sonstige Beschädigungen vorhanden sind. Das Betreiben einer nicht richtig funktionierenden Maschine kann eine Verletzung und/oder einen Brand verursachen.
9. Überprüfen Sie das Schneidwerkzeug oft oder sofort nach dem Auftreffen auf einen Stein oder andere feste Objekte. Falls das Schneidwerkzeug während des Betriebs bricht, können Bruchstücke herausgeschleudert werden und eine Verletzung verursachen.
10. Stellen Sie den Motor ab, bevor Sie das Schneidwerkzeug überprüfen, reinigen oder austauschen. Anderenfalls kann das Schneidwerkzeug unerwartet rotieren und eine ernsthafte Verletzung verursachen.
11. Behalten Sie die ordnungsgemäße Kontrolle bei, bis das Schneidwerkzeug vollkommen zum Stillstand gekommen ist, wenn Sie den Motor abstellen oder den Gasabzug loslassen. Ein auslaufendes Messer kann eine Verletzung verursachen.
12. Warten Sie, bis das Schneidwerkzeug eine ausreichende Drehzahl zum Schneiden erreicht hat, bevor Sie mit dem Schneidbetrieb beginnen. Dadurch wird die Gefahr von Rückschlag und Verheddern von Unkraut verringert.
13. Machen Sie eine Pause, um durch Müdigkeit verursachten Verlust der Kontrolle zu verhindern. Wir empfehlen, jede Stunde eine Pause von 10 bis 20 Minuten einzulegen.
14. Stellen Sie den Motor ab, und legen Sie die Maschine an einem sicheren Ort ab, wenn Sie eine Pause einlegen oder die Maschine verlassen. Dadurch werden unerwartete Unfälle verhindert.
15. Unterlassen Sie Berühren des Motors und seines Schalldämpfers oder Ablegen auf brennbaren Materialien bei laufendem Motor oder unmittelbar nach dem Abstellen, weil diese Teile heiß sind. Es kann sonst zu Verbrennungen und/oder einem Brand kommen.
16. Benutzen Sie das Werkzeug nicht bei schlechtem Wetter oder wenn Blitzgefahr besteht.

Schneidwerkzeuge

1. **Verwenden Sie ein geeignetes Schneidwerkzeug für Ihre Arbeit.**
 - Für das Schneiden von Rasengras sind Nylonfadendöpfe (Fadentrimmerköpfe) geeignet.
 - Metallmesser eignen sich zum Schneiden von Unkraut, hohem Gras, Buschwerk, Gesträuch, Unterholz, Dickicht und dergleichen.

Montieren Sie stets eine für das verwendete Schneidwerkzeug geeignete Schneidwerkzeug-Schutzhaube.

2. **Wenn Sie einen Nylonfadendopf benutzen, verwenden Sie nur einen in dieser Anleitung empfohlenen flexiblen, nichtmetallischen Faden. Verwenden Sie keinesfalls einen Draht oder ein Drahtseil.** Diese können abbrechen und zu gefährlichen Geschossen werden.
3. **Verwenden Sie keinesfalls mehrteilige Drehketten aus Metall, Schlegelmesser oder Messer, die nicht in dieser Anleitung empfohlen werden.** Anderenfalls kann es zu ernsthaften Verletzungen kommen.
4. **Tragen Sie zum Anfassen des Metallmessers immer Handschuhe, und setzen Sie die Messerabdeckung auf das Messer.** Anderenfalls kann das Messer Verletzungen an bloßen Händen verursachen.
5. **Wenn Sie Metallmesser verwenden, vermeiden Sie „Rückstoß“, und machen Sie sich immer auf unvorhergesehene Rückstöße gefasst.** Siehe den Abschnitt *Rückschlag*.

Rückschlag (Messerhieb)

Rückschlag (Messerhieb) kann auftreten, wenn das rotierende Messer ein Objekt kontaktiert, das nicht sofort abgeschnitten wird. Der Rückschlag kann heftig genug sein, dass das Gerät und/oder der Bediener in irgendeine Richtung geworfen werden kann, so dass der Bediener möglicherweise die Kontrolle über das Gerät verlieren kann, was zu einer ernsthaften Verletzung führen kann. Rückschlag kann ohne Vorwarnung auftreten, falls das Messer hängen bleibt, blockiert oder klemmt, und tritt mit größerer Wahrscheinlichkeit in Bereichen auf, in denen das zu schneidende Material schlecht sichtbar ist.

Rückschlag tritt vor allem auf, wenn das Schneidmessersegment zwischen der 12- und 2-Uhr-Stellung an feste Gegenstände, Büsche und Bäume mit einem Durchmesser von 3 cm oder mehr angesetzt wird.
► **Abb. 1**

So vermeiden Sie Rückschlag:

1. **Setzen Sie das Segment zwischen der 8- und 11-Uhr-Stellung an.**
2. **Schwenken Sie das Werkzeug gleichmäßig in einem Halbkreis von rechts nach links wie eine Sense.** Dadurch kommt das korrekte Segment des Messers mit den zu schneidenden Pflanzen in Kontakt.
3. **Setzen Sie niemals das Segment zwischen der 12- und 2-Uhr-Stellung an.**
4. **Setzen Sie niemals das Segment zwischen der 11- und 12-Uhr-Stellung sowie zwischen der 2- und 5-Uhr-Stellung an, es sei denn, der Bediener ist geschult und erfahren und führt die Arbeiten auf eigene Gefahr aus.**

► **Abb. 2**

5. **Benutzen Sie Schneidmesser niemals in der Nähe von festen Objekten, wie z. B. Zäunen, Mauern, Baumstümpfen und Steinen.**
6. **Benutzen Sie Schneidmesser niemals senkrecht für solche Arbeiten wie Kanten- und Heckenschneiden.**
7. **Vermeiden Sie die Benutzung des Werkzeugs in Bereichen, wo das zu schneidende Objekt schlecht sichtbar ist.**

Vibrationen

Einwirkung von übermäßigen Vibrationen kann zu einer Verletzung der Blutgefäße oder des Nervensystems des Bedieners führen und kann die folgenden Symptome in den Fingern, Händen oder Handgelenken verursachen: „Einschlafen“ (Taubheit) von Körperteilen, Kribbeln, Schmerz, Stechen, Veränderung von Hautfarbe oder Haut. Falls eines dieser Symptome auftritt, suchen Sie einen Arzt auf.

Um das Risiko der „Weißfingerkrankheit“ zu verringern, halten Sie Ihre Hände während der Arbeit warm, und warten und pflegen Sie die Maschine und Zubehörteile gut.

Wartung

1. **Lassen Sie Ihre Maschine von unserem autorisierten Service-Center warten, und verwenden Sie nur identische Ersatzteile. Verwenden Sie nur identische Ersatzteile und Zubehörteile von MAKITA.** Unsachgemäße Reparatur und schlechte Wartung können die Lebensdauer der Maschine verkürzen und das Unfallrisiko erhöhen.
2. **Unterlassen Sie Abändern oder Entfernen irgendwelcher Komponenten der Maschine.** Anderenfalls kann ein Brand und/oder eine ernsthafte Verletzung verursacht werden.
3. **Reinigen Sie die Maschine nach dem Gebrauch, und überprüfen Sie alle Schrauben und Muttern auf festen Sitz.**
4. **Überprüfen Sie den Zustand des Schneidwerkzeugs, der Schneidwerkzeug-Schutzhaube und des Schultergurts.** Das Schneidmesser muss scharf sein. Beschädigte Schneidwerkzeuge dürfen auf keinen Fall gerade gerichtet oder geschweift werden.

Lagerung

1. **Bevor Sie das Werkzeug lagern, führen Sie eine vollständige Reinigung und Wartung durch.** Nehmen Sie den Akku ab. Bringen Sie die Abdeckung am Schneidblatt an.
2. **Lagern Sie das Werkzeug an einem trockenen und hohen oder abschließbaren Ort außer Reichweite von Kindern.**
3. **Lehnen Sie das Werkzeug nicht gegen eine Wand oder dergleichen.** Anderenfalls kann es plötzlich umkippen und Verletzungen verursachen.

Sonstige Anweisungen

1. **Nehmen Sie Rücksicht auf die Umwelt. Vermeiden Sie unnötige Betätigung des Gashebels, damit Umweltbelastung und Geräuscentwicklung so gering wie möglich gehalten werden. Achten Sie auf korrekte Vergasereinstellung.**
2. **Betreiben Sie den Motor nicht mit schadhaftem Abgasschalldämpfer.**

Erste Hilfe

1. Stellen Sie für den Fall eines Unfalls sicher, dass in der Nähe der Schneidarbeiten ein Erste-Hilfe-Kasten verfügbar ist. Ersetzen Sie aus dem Erste-Hilfe-Kasten entnommene Materialien sofort.
2. Wenn Sie Hilfe anfordern, machen Sie bitte folgende Angaben:
 - Ort des Unfalls
 - Art des Unfalls
 - Zahl der Verletzten
 - Art der Verletzungen
 - Ihr Name

Zusätzliche Sicherheitsanweisungen

1. Um einen Unfall zu vermeiden, halten Sie einen Abstand von mehr als 15 m zwischen Arbeitern ein, wenn zwei oder mehr Arbeiter im selben Bereich arbeiten. Beauftragen Sie außerdem eine Person, den Abstand zwischen den Arbeitern zu beobachten. Falls eine Person oder ein Tier in den Arbeitsbereich eintritt, brechen Sie sofort die Arbeit ab.
2. Verwenden Sie nur die Schneidwerkzeuge, die mit einer Drehzahl markiert sind, die der am Werkzeug angegebenen Drehzahl entspricht oder diese übertrifft.
3. Entfernen Sie unbedingt die Abdeckung des Schneidmessers vor dem Betrieb.

BEZEICHNUNG DER TEILE

EM408MP

- **Abb.3:** 1. Kappe 2. Rohr 3. Schutzhaube (universale Ausführung) 4. Schutzhaubenerweiterung 5. Schneidglied

EM409MP

- **Abb.4:** 1. Kappe 2. Rohr 3. Schutzhaube (schmale Ausführung) 4. Schneidglied

MONTAGE

⚠️ WARNUNG: Bevor Sie das Gerät zusammenbauen oder einstellen, stellen Sie den Motor ab, und entfernen Sie den Zündkerzenstecker bzw. den Akku. Anderenfalls können sich das Schneidwerkzeug oder andere Teile bewegen und schwere Verletzungen verursachen.







⚠️ WARNUNG: Tragen Sie Schutzhandschuhe, bevor Sie das Schneidmesser berühren. Während des Zusammenbaus oder der Einstellung können Ihre Finger mit dem Schneidmesser in Berührung kommen, was zu schweren Verletzungen führen kann.

⚠️ WARNUNG: Legen Sie das Gerät zum Zusammenbauen oder Einstellen immer hin. Wird das Gerät in aufrechter Stellung zusammengebaut oder eingestellt, kann es zu schweren Verletzungen kommen.

⚠️ WARNUNG: Befolgen Sie die Warnungen und Vorsichtsmaßnahmen im Kapitel „SICHERHEITSWARNUNGEN“ und in der Gebrauchsanleitung des Antriebsaggregats.

Korrekte Kombination von Schneidwerkzeug und Schutzhaube

⚠️ VORSICHT: Verwenden Sie stets die korrekte Kombination von Schneidwerkzeug und Schutzhaube. Eine falsche Kombination schützt Sie möglicherweise nicht vor hochgeschleudertem Unrat und Steinen. Sie kann auch die Balance des Werkzeugs beeinflussen und ernsthaften Personenschäden führen.

Modell	Schneidwerkzeug	Schutzhaube
EM408MP	Metallmesser (mit Mutter, Manschette und Klemmscheibe) 	Schutzhaube (universale Ausführung) 
	Nylonfadenkopf / Kunststoffmesser 	Schutzhaube (universale Ausführung) mit Schutzhaubenerweiterung 
EM409MP	Nylonfadenkopf / Kunststoffmesser 	Schutzhaube (schmale Ausführung) 

Montieren der Schutzhaube (Schneidwerkzeugschutz)

⚠️ WARNUNG: Verwenden Sie zu keiner Zeit ein Schneidwerkzeug ohne entsprechende Schutzhaube.

⚠️ WARNUNG: Verwenden Sie das Schneidwerkzeug immer mit der korrekten Kombination der Schutzhaube. Anderenfalls kann eine Berührung mit dem Schneidwerkzeug ernsthafte Verletzungen verursachen.

ANMERKUNG: Ziehen Sie die Schrauben an der Schutzhaube regelmäßig nach. Ziehen Sie die rechte und linke Schraube gleichmäßig fest, so dass die Lücke zwischen der Klemme und der Schutzhaube konstant bleibt.

Schutzhaube (universale Ausführung)

⚠️ VORSICHT: Schieben Sie die Schutzhaubenerweiterung unbedingt vollständig ein. Anderenfalls kann die Schutzhaubenerweiterung abfallen, was zu einem Personenschaden führen kann.

⚠️ VORSICHT: Achten Sie darauf, dass Sie sich nicht mit dem an der Schutzhaubenerweiterung montierten Schneidglied verletzen.

Befestigen Sie die Schutzhaube mit Schrauben an der Klemme.

► **Abb.5:** 1. Klemme 2. Schutzhaube

Um die Schutzhaubenerweiterung zu montieren, schieben Sie die Schutzhaubenerweiterung auf die Schutzhaube, und rasten Sie dann die Klammern ein. Vergewissern Sie sich, dass die Laschen an der Schutzhaubenerweiterung in den Schlitten der Schutzhaube sitzen.

► **Abb.6:** 1. Schutzhaube (universale Ausführung)
2. Klammer 3. Schutzhaubenerweiterung
4. Schneidglied (innen) 5. Schlitz 6. Lasche

Um die Schutzhaubenerweiterung von der Schutzhaube zu entfernen, rasten Sie die Klammern aus, und ziehen Sie die Schutzhaubenerweiterung heraus.

HINWEIS: Das Schneidglied an der Schutzhaubenerweiterung hält den Nylonfaden auf der zum Schneiden optimalen Länge.

Schutzhaube (schmale Ausführung)

⚠️ VORSICHT: Achten Sie darauf, dass Sie sich nicht mit dem an der Schutzhaube montierten Schneidglied verletzen.

Befestigen Sie die Schutzhaube mit Schrauben an der Klemme.

► **Abb.7:** 1. Klemme 2. Schutzhaube 3. Schneidglied

HINWEIS: Das Schneidglied an der Schutzhaube hält den Nylonfaden auf der zum Schneiden optimalen Länge.

Montieren des Schneidwerkzeugs

⚠️ VORSICHT: Verwenden Sie unbedingt Original-Schneidwerkzeuge von MAKITA.

⚠️ VORSICHT: Vergessen Sie nicht, den Inbusschlüssel nach der Montage wieder zu entfernen.

HINWEIS: Drehen Sie das Werkzeug zum Montieren des Schneidwerkzeugs zur Erleichterung des Verfahrens um.

Montieren des Metallmessers

Für EM408MP

⚠️ VORSICHT: Tragen Sie zum Anfassen des Metallmessers immer Handschuhe, und setzen Sie die Messerabdeckung auf das Messer.

⚠️ VORSICHT: Der Außendurchmesser des Metallmessers muss 230 mm (9") betragen. Verwenden Sie keinesfalls ein Messer, deren Außendurchmesser größer als 230 mm (9") ist.

⚠️ VORSICHT: Das Metallmesser muss gut geschliffen sein und darf keine Risse oder Brüche aufweisen. Falls das Metallmesser während des Betriebs gegen einen Stein stößt, stellen Sie den Motor ab, und überprüfen Sie das Metallmesser sofort.

⚠️ VORSICHT: Schleifen oder ersetzen Sie das Metallmesser nach jeweils drei Betriebsstunden.

⚠️ VORSICHT: Verwenden Sie zum Demontieren oder Montieren des Messers immer den (die) mitgelieferten Schraubenschlüssel.

Zutreffendes Messer

Metallmesser (2 Zähne)



Metallmesser (3 Zähne)



Metallmesser (4 Zähne)



Metallmesser (8 Zähne)



1. Vergewissern Sie sich, dass die Aufnahmescheibe am Schaft angebracht ist.
2. Führen Sie den Inbusschlüssel durch die Öffnung im Antriebsgehäuse ein, um die Welle zu verriegeln. Drehen Sie die Welle, bis der Inbusschlüssel vollständig eingeführt ist.

3. Setzen Sie das Metallmesser auf die Aufnahmescheibe.
4. Montieren Sie die Klemmscheibe und die Manschette, und ziehen Sie dann die Mutter sicher fest.

Anzugsmoment: 16 - 23 N·m

5. Entfernen Sie den Inbusschlüssel.
- **Abb.8:** 1. Mutter 2. Manschette 3. Klemmscheibe
4. Metallmesser 5. Aufnahmescheibe
6. Welle 7. Inbusschlüssel

- **Abb.9:** 1. Steckschlüssel 2. Inbusschlüssel
3. Anziehen

Vergewissern Sie sich, dass die Pfeile auf dem Messer und der Schutzhaube in die gleiche Richtung zeigen.

- **Abb.10:** 1. Pfeil

Zum Demontieren des Metallmessers ist das Montageverfahren umgekehrt anzuwenden.

HINWEIS: Der Kunststoffteil der Messerbefestigungsmutter nutzt im Laufe der Zeit ab. Ersetzen Sie die Mutter, wenn Anzeichen von Verschleiß oder Verformung vorhanden sind.

Montieren des Nylonfadenkopfes

⚠ VORSICHT: Falls der Nylonfadenkopf während des Betriebs gegen einen Stein stößt, stellen Sie den Motor ab, und überprüfen Sie den Nylonfadenkopf sofort.

- **Abb.11:** 1. Nylonfadenkopf 2. Aufnahmescheibe
3. Welle 4. Inbusschlüssel 5. Anziehen

1. Vergewissern Sie sich, dass die Aufnahmescheibe am Schaft angebracht ist.
2. Führen Sie den Inbusschlüssel durch die Öffnung im Antriebsgehäuse ein.
3. Schrauben Sie den Nylonfadenkopf auf die Welle auf.
4. Entfernen Sie den Inbusschlüssel nach der Montage des Nylonfadenkopfes.

Um den Nylonfadenkopf zu entfernen, drehen Sie ihn im Uhrzeigersinn, während Sie die Aufnahmescheibe mit dem Inbusschlüssel festhalten.

Montieren eines Kunststoffmessers

Sonderzubehör

⚠ VORSICHT: Falls das Kunststoffmesser während des Betriebs versehentlich gegen einen Stein oder ein hartes Objekt stößt, halten Sie das Werkzeug an, und überprüfen Sie es auf etwaige Beschädigung. Falls das Kunststoffmesser beschädigt wird, ist es sofort auszuwechseln. Die Verwendung eines beschädigten Schneidwerkzeugs kann zu schweren Personenschäden führen.

⚠ VORSICHT: Vergessen Sie nicht, den Inbusschlüssel nach der Montage wieder zu entfernen.

ANMERKUNG: Verwenden Sie unbedingt ein Original-Makita-Kunststoffmesser.

- **Abb.12:** 1. Kunststoffmesser 2. Aufnahmescheibe
3. Welle 4. Inbusschlüssel 5. Anziehen

1. Vergewissern Sie sich, dass die Aufnahmescheibe am Schaft angebracht ist.
2. Führen Sie den Inbusschlüssel durch die Öffnung im Antriebsgehäuse ein, und drehen Sie die Spindel, bis sie verriegelt ist.
3. Setzen Sie das Kunststoffmesser direkt auf die Gewindespindel, und ziehen Sie es fest.
4. Entfernen Sie den Inbusschlüssel.

Um das Kunststoffmesser zu entfernen, drehen Sie es im Uhrzeigersinn, während Sie die Aufnahmescheibe mit dem Inbusschlüssel festhalten.

Montieren des Zubehörrohrs

⚠ VORSICHT: Prüfen Sie nach der Installation stets nach, ob das Zubehörrohr gesichert ist. Falsche Installation kann dazu führen, dass sich der Aufsatz vom Antriebsaggregat löst und Personenschäden verursacht.

Montieren Sie das Zubehörrohr am Antriebsaggregat.

1. Schwenken Sie den Hebel des Antriebsaggregats in Richtung des Zubehörs.
- **Abb.13:** 1. Hebel
2. Entfernen Sie die Kappe des Aufsatzes. Richten Sie den Stift auf die Pfeilmarkierung aus, und führen Sie das Zubehörrohr ein, bis der Entriegelungsknopf herauspringt.
- **Abb.14:** 1. Entriegelungsknopf 2. Pfeilmarkierung
3. Stift

3. Schwenken Sie den Hebel in Richtung des Antriebsaggregats.

- **Abb.15:** 1. Hebel

Vergewissern Sie sich, dass die Oberfläche des Hebels parallel zum Rohr ist.

Zum Entfernen des Rohrs schwenken Sie den Hebel in Richtung des Aufsatzes, und ziehen Sie das Rohr heraus, während Sie den Entriegelungsknopf niederdrücken.

- **Abb.16:** 1. Entriegelungsknopf 2. Hebel 3. Rohr

BETRIEB

⚠ WARNUNG: Befolgen Sie die Warnungen und Vorsichtsmaßnahmen im Kapitel „SICHERHEITSWARNUNGEN“ und in der Gebrauchsanleitung des Antriebsaggregats.

⚠ WARNUNG: Falls sich das Schneidwerkzeug bei Leerlaufdrehzahl bewegt, verringern Sie die Leerlaufdrehzahl des Motors. Anderenfalls kann das Schneidwerkzeug bei Standgas nicht angehalten werden, was zu schweren Verletzungen führen kann.

Einstellen der Aufhängerposition und des Schultergurts

Für **DUX60 Multifunktions-Antrieb, EX2650LH Multifunktionsantrieb**

⚠️ WARNUNG: Benutzen Sie das Werkzeug nicht, wenn Sie die Aufhängerposition und die Länge des Schultergurts nicht innerhalb des abgebildeten Bereichs einstellen können. Wird das Werkzeug mit unzulässiger Gewichtsverteilung verwendet, kann das Schneidwerkzeug nach oben gebracht werden, was zu Personenschäden führen kann.

Wenn Sie ein Zubehörteil durch ein anderes ersetzen, kann sich das Gleichgewicht der Ausrüstung ändern. Stellen Sie in einem solchen Fall die Aufhängerposition und die Länge des Schultergurts wie folgt ein.

► **Abb.17:** 1. Aufhänger

Um die Aufhängerposition zu ändern, lösen Sie die Befestigungsschraube am Aufhänger, und verschieben Sie dann den Aufhänger.

Stellen Sie die Aufhängerposition und die Länge des Schultergurts so ein, dass:

- der Aufhänger 750 mm oder mehr über dem Boden liegt,
- das Schneidwerkzeug 100 mm bis 300 mm über dem Boden liegt,
- der ungeschützte Teil des Schneidwerkzeugs horizontal 750 mm oder weiter vom Aufhänger entfernt ist.

Nachdem Sie die Aufhängerposition einstellt haben, ziehen Sie die Schraube mit einem Schraubenschlüssel oder Schraubendreher (abhängig vom Antriebsaggregat) sicher fest.

Einstellen des Schultergurts

Für **DUX18/UX01G Multifunktions-Antrieb**

⚠️ WARNUNG: Benutzen Sie das Werkzeug nicht, wenn Sie die Länge des Schultergurts nicht innerhalb des abgebildeten Bereichs einstellen können. Wird das Werkzeug mit unzulässiger Gewichtsverteilung verwendet, kann das Schneidwerkzeug nach oben gebracht werden, was zu Personenschäden führen kann.

Wenn Sie ein Zubehörteil durch ein anderes ersetzen, kann sich das Gleichgewicht der Ausrüstung ändern. Stellen Sie in einem solchen Fall die Länge des Schultergurts wie folgt ein.

► **Abb.18:** 1. Aufhänger

Stellen Sie die Länge des Schultergurts ein, so dass:

- der Aufhänger 750 mm oder mehr über dem Boden liegt,
- das Schneidwerkzeug 100 mm bis 300 mm über dem Boden liegt,
- der ungeschützte Teil des Schneidwerkzeugs horizontal 750 mm oder weiter vom Aufhänger entfernt ist.

Verwenden eines Nylonfadenkopfes

Verwenden Sie die Spitze des Nylonschneidfadens während des Betriebs zum Schneiden. Wenn sich der Nylonschneidfaden beim Schneidbetrieb abnutzt und verkürzt, muss der Bediener ihn manuell vorschieben. Um den Nylonschneidfaden auszuführen, klopfen Sie den Nylonfadenkopf gegen den Boden auf, während er sich dreht.

HINWEIS: Falls der Nylonschneidfaden nicht vorgeschoben wird, spulen Sie ihn zurück. Siehe das Kapitel „WARTUNG“.

WARTUNG

⚠️ WARNUNG: Bevor Sie das Gerät überprüfen oder warten, stellen Sie den Motor ab, und entfernen Sie den Zündkerzenstecker bzw. den Akku. Anderenfalls können sich das Schneidwerkzeug oder andere Teile bewegen und schwere Verletzungen verursachen.

⚠️ WARNUNG: Legen Sie das Gerät immer ab, um es zu überprüfen oder zu warten. Wird das Gerät in aufrechter Stellung zusammengebaut oder eingestellt, kann es zu schweren Verletzungen kommen.

⚠️ WARNUNG: Befolgen Sie die Warnungen und Vorsichtsmaßnahmen im Kapitel „SICHERHEITSWARNUNGEN“ und in der Gebrauchsanleitung des Antriebsaggregats.

ANMERKUNG: Verwenden Sie auf keinen Fall Benzin, Waschbenzin, Verdüner, Alkohol oder dergleichen. Solche Mittel können Verfärbung, Verformung oder Rissbildung verursachen.

Um die SICHERHEIT und ZUVERLÄSSIGKEIT dieses Produkts zu gewährleisten, sollten Reparaturen und andere Wartungs- oder Einstellarbeiten nur von Makita-Vertragswerkstätten oder Makita-Kundendienstzentren unter ausschließlicher Verwendung von Makita-Originalersatzteilen ausgeführt werden.

Gesamtinspektion

- Ziehen Sie alle Bolzen, Muttern und Schrauben fest.
- Prüfen Sie, ob beschädigte Teile und Messer vorliegen. Wenden Sie sich an unser autorisiertes Kundendienstzentrum, um Teile bei Bedarf austauschen zu lassen.

Nachschärfen des Schneidwerkzeugs

⚠️ WARNUNG: Schärfen Sie Schneidmesser nicht selbst nach. Manuelles Nachschärfen führt zu Unwuchten des Schneidmessers und kann Vibrationen und Beschädigung des Gerätes verursachen.

Wenden Sie sich an ein autorisiertes Makita-Kundendienstzentrum, um stumpfe Schneidmesser nachschärfen und auswuchten zu lassen.

Schmieren der beweglichen Teile

ANMERKUNG: Befolgen Sie die Anweisung zu Häufigkeit der Schmierung und der zugeführten Schmierfettmenge. Anderenfalls kann unzureichende Schmierung zu einer Beschädigung der beweglichen Teile führen.

Antriebsgehäuse:

⚠️ VORSICHT: Tragen Sie kein Fett auf, wenn das Antriebsgehäuse heiß ist. Ein heißes Antriebsgehäuse kann Verbrennungen verursachen.

Füllen Sie Schmierfett (Shell Alvania 1 oder 2, oder gleichwertiges) alle 30 Betriebsstunden durch die Schmieröffnung in das Antriebsgehäuse ein.

► **Abb.19:** 1. Schmieröffnung

Antriebsachse:

Tragen Sie Schmierfett (Shell Alvania 1 oder 2, oder gleichwertiges) alle 30 Betriebsstunden auf die Antriebsachse auf.

► **Abb.20**

HINWEIS: Original-Makita-Schmierfett erhalten Sie bei Ihrem Makita-Händler.

Auswechseln des Nylonfadens

⚠️ WARNUNG: Verwenden Sie nur Nylonfaden mit dem in dieser Betriebsanleitung angegebenen Durchmesser. Verwenden Sie keinesfalls eine schwerere Schnur, einen Metalldraht, ein Seil oder dergleichen. Anderenfalls kann es zu einer Beschädigung des Werkzeugs mit daraus resultierenden schweren Personenschäden kommen.

⚠️ WARNUNG: Nehmen Sie immer den Nylonfadenkopf vom Werkzeug ab, wenn Sie den Nylonfaden austauschen.

⚠️ WARNUNG: Vergewissern Sie sich, dass die Abdeckung des Nylonfadenkopfes ordnungsgemäß am Gehäuse gesichert ist, wie in dieser Betriebsanleitung beschrieben. Bei unsachgemäß gesicherter Abdeckung kann der Nylonfadenkopf auseinander fliegen und schwere Personenschäden verursachen.

Ersetzen Sie den Nylonfaden, falls er nicht mehr vorgeschoben wird. Das Austauschverfahren des Nylonfadens hängt von dem Typ des Nylonfadenkopfes ab.

96-M10L

► **Abb.21**

Austauschen des Kunststoffmessers

Tauschen Sie das Messer aus, wenn es abgenutzt oder beschädigt ist.

► **Abb.22**

Wenn Sie das Kunststoffmesser montieren, richten Sie den Pfeil auf dem Messer auf den der Schutzhaube aus.

Lagerung

⚠️ WARNUNG: Befolgen Sie die Warnungen und Vorsichtsmaßnahmen im Kapitel „SICHERHEITSWARNUNGEN“ und in der Gebrauchsanleitung des Antriebsaggregats.

Wenn Sie den Aufsatz getrennt vom Antriebsaggregat lagern, setzen Sie die Kappe auf das Ende der Welle.

► **Abb.23**

Überprüfungs- und Wartungsintervall

Betriebsstunden		Vor dem Betrieb	Täglich (10 Std.)	30 Std.
Ganze Einheit	Visuell auf beschädigte Teile überprüfen	✓	-	-
Alle Befestigungsschrauben und -muttern	Anziehen	✓	-	-
Antriebsgehäuse	Schmierfett zuführen	-	-	✓
Antriebsachse	Schmierfett zuführen	-	-	✓
Schneidmesser	Visuell auf Beschädigung überprüfen	✓	✓	-
Antriebsaggregat	In der Gebrauchsanleitung des Antriebsaggregats nachschlagen.			

FEHLERSUCHE

Bevor Sie den Reparatordienst anrufen, führen Sie zunächst Ihre eigene Inspektion durch. Falls Sie ein Problem finden, das nicht in der Anleitung erläutert wird, versuchen Sie nicht, die Maschine zu zerlegen. Wenden Sie sich stattdessen an autorisierte Makita-Service-Center, und achten Sie darauf, dass stets Makita-Ersatzteile für Reparaturen verwendet werden.

Zustand der Unregelmäßigkeit	Wahrscheinliche Ursache (Funktionsstörung)	Abhilfemaßnahme
Der Motor läuft nicht an.	-	In der Gebrauchsanleitung des Antriebsaggregats nachschlagen.
Der Motor bleibt sofort wieder stehen.	-	In der Gebrauchsanleitung des Antriebsaggregats nachschlagen.
Die Motordrehzahl nimmt nicht zu.	-	In der Gebrauchsanleitung des Antriebsaggregats nachschlagen.
Schneidwerkzeug dreht sich nicht. ⇒ Den Motor unverzüglich abstellen.	Lose Befestigung des Schneidwerkzeugs	Einwandfrei festziehen.
	Ein Zweig hat sich im Schneidwerkzeug verfangen.	Fremdkörper entfernen
	Anomales Antriebssystem	Wenden Sie sich bezüglich einer Reparatur an ein autorisiertes Service-Center.
Haupteinheit vibriert ungewöhnlich stark. ⇒ Den Motor unverzüglich abstellen.	Schneidwerkzeug gebrochen, verbogen oder abgenutzt	Schneidwerkzeug austauschen.
	Lose Befestigung des Schneidwerkzeugs	Einwandfrei festziehen.
	Ein Ende des Nylonschneidfadens ist abgebrochen, und der Nylonfadenkopf ist unausgeglichen geworden.	Schieben Sie den Nylonschneidfaden vor, indem Sie den Nylonfadenkopf auf den Boden aufklopfen.
	Irreguläre Anbringung des Schneidwerkzeugs	Einwandfrei anbringen.
Anomales Antriebssystem		Wenden Sie sich bezüglich einer Reparatur an ein autorisiertes Service-Center.
Schneidmesser bleibt nicht sofort stehen. ⇒ Den Motor unverzüglich abstellen.	Das Antriebsaggregat funktioniert nicht ordnungsgemäß.	In der Gebrauchsanleitung des Antriebsaggregats nachschlagen.
Der Nylonschneidfaden wird nicht vorgeschoben.	Der Faden ist aufgebraucht oder in der Spule verwickelt.	Den Faden zurückspulen.
Der Nylonschneidfaden wird nicht an der korrekten Länge abgeschnitten.	Der Fadenschneider an der Schutzhaube ist beschädigt oder nicht vorhanden.	Wenden Sie sich bezüglich einer Reparatur an ein autorisiertes Service-Center.
	Der Faden wird über die Schutzhaube hinaus vorgeschoben.	Den Faden zurückspulen.

INDICE

DATI TECNICI.....	38	FUNZIONAMENTO.....	45
AVVERTENZE DI SICUREZZA.....	39	MANUTENZIONE.....	46
DESCRIZIONE DELLE PARTI.....	43	RISOLUZIONE DEI PROBLEMI.....	48
MONTAGGIO.....	43		

DATI TECNICI

Modello:		EM408MP	EM409MP
Dimensioni: lunghezza x larghezza x altezza (utensile da taglio escluso)		880 mm x 320 mm x 196 mm	880 mm x 185 mm x 203 mm
Diametro filo di nylon		2,0 mm	
Utensile da taglio applicabile e diametro di taglio	Lama a 2 denti (N/P 197997-3)	230 mm	-
	Lama a 3 denti (N/P 195298-3)	230 mm	-
	Lama a 4 denti (N/P B-14118)	230 mm	-
	Lama a 8 denti (N/P B-14130)	230 mm	-
	Testina da taglio in nylon (N/P 191D89-4)	300 mm	330 mm
	Lama di plastica (N/P 198383-1)	255 mm	
Rapporto di trasmissione		14:19	
Peso netto		1,4 kg	1,2 kg

- In conseguenza del nostro programma di ricerca e sviluppo continui, i dati tecnici nel presente manuale sono soggetti a modifiche senza preavviso.
- I dati tecnici possono variare da nazione a nazione.
- Peso in base alla procedura EPTA 01/2014

Unità motore approvata

Questo accessorio è approvato per l'uso solo con l'unità o le unità motore seguenti:

- Testa motorizzata multifunzione a batteria DUX60
- Testa motorizzata multifunzione a batteria DUX18
- Testa motorizzata multifunzione a batteria UX01G
- Testa motorizzata multifunzione EX2650LH

⚠AVVERTIMENTO: Non utilizzare mai l'accessorio con un'unità motore non approvata. Una combinazione non approvata potrebbe causare gravi lesioni personali.

Simboli

Sull'accessorio e nel presente manuale d'uso vengono utilizzati i simboli seguenti. Comprendere queste definizioni.



Adottare cautela e attenzione particolari!



Leggere il manuale d'uso.



Indossare un elmetto protettivo, protezioni per gli occhi e per le orecchie!



Indossare protezioni per gli occhi e le orecchie.



È necessario indossare guanti protettivi!



Indossare stivali robusti con soles antiscivolo. Si consiglia l'utilizzo di stivali antinfortunistici con puntale in acciaio!



Mantenere gli astanti a una distanza di almeno 15 m.



Pericolo; fare attenzione agli oggetti scagliati.



Pericolo di contraccolpo!



Velocità massima consentita dell'utensile



Utilizzo previsto

Per il modello EM408MP

Questo accessorio è progettato solo allo scopo di tagliare erba, erbacce, cespugli e sottobosco in combinazione con un'unità motore approvata. Non utilizzare mai l'accessorio per altri scopi. Un utilizzo improprio dell'accessorio potrebbe causare gravi lesioni personali.

Per il modello EM409MP

Questo accessorio è progettato solo allo scopo di tosare erba ed erbacce leggere in combinazione con un'unità motore approvata. Non utilizzare mai l'accessorio per altri scopi. Un utilizzo improprio dell'accessorio potrebbe causare gravi lesioni personali.

⚠AVVERTIMENTO: Prima dell'uso, leggere il manuale d'uso dell'accessorio, nonché il presente manuale d'uso. La mancata osservanza delle avvertenze e delle istruzioni potrebbe causare gravi lesioni personali.

Dichiarazione CE di conformità

Solo per i paesi europei

In qualità di fabbricante, **Makita Europe N.V.**, con indirizzo aziendale **Jan-Baptist Vinkstraat 2 3070 Kortenberg BELGIO**, autorizza **Hiroshi Tsujimura** alla compilazione della documentazione tecnica e dichiara, sotto la propria ed esclusiva responsabilità, che il prodotto o i prodotti con designazione: **Accessorio tagliabordi**, con designazione del tipo o dei tipi: **EM408MP/EM409MP**, sono conformi a tutte le disposizioni rilevanti della normativa **2006/42/CE** e che sono, inoltre, conformi a tutte le disposizioni rilevanti delle Direttive CE/UE seguenti: **2000/14/CE**, e che sono fabbricati in conformità agli Standard Armonizzati seguenti: **EN ISO 11806-1:2011, EN 60745-1:2009+A11:2010**.

Luogo e data della dichiarazione: **Kortenberg, Belgio. 01. 06. 2020**
Persona responsabile: **Hiroshi Tsujimura, Direttore - Makita Europe N.V.**

AVVERTENZE DI SICUREZZA

Avvertenze di sicurezza relative al tagliabordi

⚠AVVERTIMENTO: Leggere tutte le avvertenze di sicurezza, le istruzioni, le figure e i dati tecnici forniti con questa macchina. La mancata osservanza di tutte le istruzioni elencate di seguito potrebbe risultare in un incendio e/o in gravi lesioni personali all'operatore e/o agli astanti.

Conservare tutte le avvertenze e le istruzioni per consultazioni future.

I termini "tagliabordi" e "macchina" nelle avvertenze e nelle precauzioni si riferiscono alla combinazione dell'accessorio con l'unità motore.

Il termine "motore" nelle avvertenze e nelle precauzioni si riferisce al motore o al motore elettrico dell'unità motore.

Sicurezza generale

1. **Gli operatori che utilizzano la macchina per la prima volta o quelli inesperti dovrebbero richiedere al rivenditore l'addestramento a tutti gli utilizzi della macchina. Non consentire l'utilizzo della macchina a bambini, persone dalle capacità fisiche, sensoriali o mentali ridotte o con carenza di esperienza e preparazione, o persone che non abbiano familiarità con le istruzioni.**
2. **Si consiglia di prestare la macchina esclusivamente a persone di collaudata esperienza. Consegnare sempre le istruzioni per l'uso.**
3. **Durante l'uso della macchina restare vigili, fare attenzione a quello che si sta facendo e adottare il buon senso. Non utilizzare la macchina quando si è stanchi, ammalati o sotto l'effetto di droghe, alcool o farmaci. Un attimo di distrazione durante l'uso della macchina potrebbe risultare in gravi lesioni personali.**
4. **Evitare di utilizzare la macchina in condizioni meteorologiche avverse, specialmente quando sussiste il rischio di fulmini.**
5. **Attenersi alle normative nazionali e locali relative all'utilizzo di apparecchi motorizzati all'aperto.**

Uso previsto della macchina

Questa macchina è destinata esclusivamente al taglio di erba, erbacce, cespugli e sottobosco. Non utilizzare mai la macchina per altri scopi, quali la bordatura o il taglio di siepi. L'utilizzo a scopi diversi da quelli previsti potrebbe risultare in gravi lesioni personali.

Attrezzatura di protezione personale

1. **Indossare sempre pantaloni lunghi e pesanti, stivali robusti, guanti e una camicia a maniche lunghe. Non indossare indumenti abbondanti, gioielli, pantaloni corti, sandali, né camminare a piedi scalzi. Fissare i capelli in modo che si trovino al di sopra del livello delle spalle.**
2. **Indossare sempre un elmetto laddove sussista il rischio di caduta di oggetti.**
3. **Indossare sempre occhiali protettivi per proteggere gli occhi da lesioni personali durante l'utilizzo della macchina. Gli occhiali devono essere conformi allo standard ANSI Z87.1 negli Stati Uniti, allo standard EN 166 in Europa o allo standard AS/NZS 1336 in Australia/ Nuova Zelanda. In Australia/ Nuova Zelanda, è obbligatorio per legge di indossare anche una visiera per proteggere il viso.**

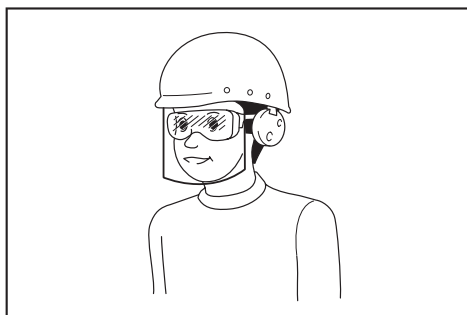

È responsabilità del datore di lavoro far rispettare l'utilizzo delle attrezzature protettive di sicurezza appropriate da parte degli operatori degli utensili e di altre persone nelle immediate vicinanze dell'area di lavoro.

4. **Indossare protezioni per l'udito, ad esempio cuffie antirumore.** L'esposizione al rumore può causare la perdita dell'udito.
5. **Indossare sempre scarpe robuste dotate di suole antiscivolo.** Questa misura protegge i piedi dalle lesioni personali e assicura un buon appoggio con i piedi.
6. **Se necessario, indossare una maschera antipolvere.**
7. **Utilizzare attrezzature di protezione personale. Indossare sempre occhiali di protezione.** Attrezzature di protezione quali maschere antipolvere, scarpe di sicurezza antiscivolo, elmetti o protezioni per le orecchie utilizzati per le condizioni appropriate riducono le lesioni personali.

Preparazione prima dell'uso

1. **Prima dell'uso, controllare sempre che la macchina possa essere utilizzata in sicurezza:**
 - Verificare che non vi siano perdite di carburante.
 - Accertarsi che tutti gli elementi di fissaggio siano in sede e fissati.
 - Sostituire i componenti danneggiati.
 - Accertarsi che l'utensile da taglio sia installato correttamente e sia fissato saldamente.
 - Accertarsi che la protezione dell'utensile da taglio sia montata correttamente in sede, come descritto nel presente manuale.
 - Verificare che il grilletto dell'acceleratore, la leva di sblocco e l'altro interruttore di controllo operino senza intoppi e funzionino correttamente.
 - Pulire le maniglie per garantire un controllo corretto della macchina.
 - Accertarsi che le maniglie siano installate come descritto nel presente manuale.

La mancata osservanza di tali istruzioni potrebbe causare gravi lesioni personali.

2. **Utilizzare una lama affilata. Smaltire lame piegate, deformate, spaccate, rotte, scheggiate o danneggiate in qualsiasi modo.** Una lama smussata comporta una maggiore probabilità di incepparsi e subire un contraccolpo.

3. **Utilizzare sempre tutti i componenti richiesti per fissare la lama correttamente.** Il montaggio errato dei componenti può far volare via la lama e causare gravi lesioni personali all'operatore e/o agli astanti.

Sicurezza elettrica e della batteria

1. **Non esporre la macchina, la batteria o il carica-batterie alla pioggia o a condizioni di bagnato.** La penetrazione di acqua nell'utensile incrementa il rischio di scosse elettriche.
2. **Non caricare la batteria sotto la pioggia o in condizioni di bagnato.**
3. **Non sostituire la batteria sotto la pioggia.**

Rifornimento del carburante

1. **Arrestare il motore, prima di effettuare il rifornimento del carburante.** Tenersi a distanza da fiamme esposte e scintille. **Non fumare mai durante il rifornimento di carburante.** In caso contrario, si potrebbero causare incendi e/o esplosioni.
2. **Effettuare il rifornimento di carburante all'aperto.** Il rifornimento di carburante in una stanza chiusa può causare l'esplosione dei vapori di carburante.
3. **Evitare il contatto con il carburante o con l'olio motore. Non inalare i vapori del carburante. Qualora si verificano fuoriuscite di carburante o di olio, pulirli immediatamente dalla macchina e/o dal terreno. Qualora del carburante si rovesci sui propri indumenti, cambiarli immediatamente per evitare che prendano fuoco.**
4. **Dopo il rifornimento di carburante, serrare saldamente il tappo del serbatoio del carburante e controllare eventuali perdite di carburante. Allontanarsi di almeno 3 m dalla sorgente e dalla sede del rifornimento prima di avviare il motore.**
5. **Trasportare e conservare il carburante esclusivamente in contenitori approvati. Tenere i bambini lontani dal carburante conservato.**

Avvio della macchina

1. **Tenere bambini, astanti e animali domestici a una distanza di almeno 15 m, quando si intende avviare o utilizzare la macchina.** Inoltre, gli astanti dovrebbero indossare protezioni per gli occhi, in quanto sussiste il rischio di lesioni personali dovute a oggetti scagliati. In caso contrario, un'azione imprevista degli astanti o un contraccolpo della lama potrebbero causare gravi lesioni personali all'operatore e/o agli astanti.
2. **Avviare e far funzionare la macchina solo all'aperto, in un'area ben ventilata.** Il funzionamento in un'area confinata o scarsamente ventilata potrebbe risultare nella morte dovuta a soffocamento o ad avvelenamento da monossido di carbonio.
3. **Prima di iniziare, accertarsi che l'utensile da taglio non sia in contatto con oggetti duri quali rami, pietre, e così via, in quanto l'utensile da taglio entra in rotazione all'avvio.**

4. **Qualora l'utensile da taglio giri al minimo, regolare il regime di minimo in modo che l'utensile da taglio si arresti al minimo.** In caso contrario, il contatto accidentale con l'utensile da taglio in movimento potrebbe risultare in gravi lesioni personali.
5. **Qualora si noti qualsiasi problema, arrestare il motore immediatamente.**
6. **Accertarsi che non siano presenti cavi elettrici, tubi dell'acqua, tubi del gas, e così via, che potrebbero costituire un pericolo qualora venissero danneggiati dall'utilizzo della macchina.**

Trasporto

1. **Arrestare il motore durante il trasporto.** In caso contrario, l'avvio accidentale potrebbe causare lesioni personali.
2. **Quando si intende trasportare la macchina, applicare sempre il coprilama sulla lama da taglio.** Il contatto con lame scoperte causa lesioni personali.
3. **Per evitare perdite di carburante, accertarsi di sistemare in sicurezza la macchina durante il trasporto in auto.**
4. **Quando si intende trasportare la macchina, sollevare l'intera macchina dal suolo.** Il trascinamento della macchina causa danni al serbatoio di carburante e perdite di carburante, causando un incendio.

Funzionamento

1. **Utilizzare la macchina solo in buone condizioni di illuminazione e visibilità.** L'utilizzo in aree buie o con scarsa visibilità potrebbe causare incidenti imprevisti.
2. **Evitare di utilizzare la macchina quando è difficile mantenere l'equilibrio, ad esempio quando si intende lavorare su una superficie ripida o in una giornata ventosa.**
3. **Durante l'uso, non stare mai in piedi su superfici instabili o scivolose o su pendii ripidi. Durante la stagione fredda, fare attenzione al ghiaccio e alla neve e assicurare sempre un saldo equilibrio sui piedi.**
4. **Qualora qualcuno si avvicini, arrestare il motore.** In caso contrario, l'utensile da taglio in rotazione potrebbe colpire l'astante e risultare in gravi lesioni personali.
5. **Pulire l'area di lavoro prima dell'uso. Rimuovere tutti gli oggetti, quali pietre, vetri rotti, chiodi, fili metallici o nastri, che potrebbero venire scagliati o restare inceppati nell'accessorio da taglio.** I corpi estranei potrebbero danneggiare l'utensile da taglio e causare un pericoloso contraccolpo.
6. **Per controllare in modo stabile la macchina, effettuare quanto segue durante l'uso:**
 - **Mantenere la macchina saldamente con entrambe le mani sul proprio fianco destro.**
 - **Appendere la macchina sulla spalla o sulle spalle con la tracolla.**
 - **Assicurare un saldo appoggio sui piedi. Non lavorare mai su una scala a pioli o su un albero.**
 - **Evitare di sporgersi.**

- **Tenere l'utensile da taglio al di sotto del livello della vita.**
- **Mantenere tutte le parti del proprio corpo lontane dall'utensile da taglio in rotazione e dalla superficie molto calda.**

Queste operazioni riducono il rischio di lesioni personali.

7. **Qualora erbacce o rami restino impigliati tra l'utensile da taglio e la protezione, arrestare sempre il motore prima di rimuoverli.** In caso contrario, la rotazione accidentale della lama potrebbe causare gravi lesioni personali.
8. **Non far mai cadere né lanciare la macchina, se non in caso di emergenza. Qualora la macchina cada o colpisca qualcosa, controllare immediatamente i dispositivi di sicurezza e l'eventuale presenza di perdite di carburante e altri danni.** L'utilizzo di una macchina malfunzionante potrebbe causare lesioni personali e/o un incendio.
9. **Ispezionare l'utensile da taglio spesso, oppure subito dopo aver colpito con quest'ultimo una pietra o altri oggetti duri.** Qualora l'utensile da taglio si rompa durante l'uso, il pezzo rotto potrebbe volare via e causare lesioni personali.
10. **Arrestare il motore durante l'ispezione, la pulizia o la sostituzione dell'utensile da taglio.** In caso contrario, l'utensile da taglio potrebbe girare improvvisamente e causare gravi lesioni personali.
11. **Mantenere un controllo corretto fino all'arresto completo dell'utensile da taglio, quando si intende arrestare il motore o rilasciare il grilletto dell'acceleratore.** Una lama che giri per inerzia può causare lesioni personali.
12. **Prima di iniziare l'operazione di taglio, attendere che l'utensile da taglio raggiunga una velocità sufficiente per il taglio.** In tal modo si riduce il rischio di contraccolpi e di attorcigliamento delle erbacce.
13. **Fare delle pause per evitare la perdita di controllo causata dall'affaticamento.** Si consiglia di fare una pausa di lunghezza compresa tra 10 e 20 minuti ogni ora.
14. **Quando si intende fare una pausa o lasciare la macchina, arrestare il motore e collocarlo in un'ubicazione sicura.** In tal modo si evitano incidenti imprevisti.
15. **Non toccare il motore e la sua marmitta, né appoggiarli su materiali combustibili quando il motore è in funzione o subito dopo il suo arresto, in quanto sono estremamente caldi.** Si potrebbero causare un'ustione e/o un incendio.
16. **Non utilizzare l'utensile in condizioni meteo avverse o qualora sussista il rischio di fulmini.**

Utensili da taglio

1. **Utilizzare un utensile da taglio idoneo per il proprio lavoro.**
 - Le testine da taglio in nylon (testine per decespugliatore a filo) sono idonee per tosare l'erba dei prati.
 - Le lame in metallo sono idonee per tagliare erbacce, erbe alte, cespugli, arbusti, sottobosco, boschetto e simili.

Utilizzare sempre la protezione per utensile da taglio appropriata per l'utensile da taglio utilizzato.

2. **Quando si intende utilizzare una testina da taglio in nylon, utilizzare esclusivamente un filo flessibile non metallico consigliato nel presente manuale. Non utilizzare mai filo metallico o cavo metallico.** Possono spezzarsi e diventare pericolosi proiettili.
3. **Non utilizzare mai catene metalliche composte da pezzi multipli impernati, lame oscillanti o lame non consigliate nel presente manuale.** In caso contrario, si potrebbero causare gravi lesioni personali.
4. **Quando si intende maneggiare la lama in metallo, indossare sempre i guanti e applicare il coprilama sulla lama.** La lama può tagliare le mani nude.
5. **Quando si intende utilizzare lame in metallo, evitare contraccolpi e prepararsi sempre per un contraccolpo accidentale.** Vedere la sezione *Contraccolpo*.

Contraccolpo (spinta della lama)

Il contraccolpo (spinta della lama) può verificarsi quando la lama in rotazione entra in contatto con un oggetto che non taglia subito. Il contraccolpo può essere abbastanza violento da causare la spinta dell'unità e/o dell'operatore in qualsiasi direzione, con la possibilità di perdere il controllo dell'unità, causando gravi lesioni personali. Il contraccolpo può verificarsi senza preavviso qualora la lama si incastri, si blocchi o si inceppi, ed è più probabile che si verifichi in aree in cui è difficile vedere il materiale che si sta tagliando.

Il contraccolpo si verifica, in particolare, quando si applica il segmento della lama compreso tra ore 12 e ore 2 su oggetti solidi, cespugli e alberi con un diametro di 3 cm o superiore.

► Fig.1

Per evitare il contraccolpo:

1. **Applicare il segmento compreso tra ore 8 e ore 11.**
2. **Far ruotare l'utensile in modo uniforme a semicerchio da destra verso sinistra, come se si utilizzasse una falce.** Ciò consente di far entrare in contatto il segmento corretto della lama con le piante da tagliare.
3. **Non applicare mai il segmento compreso tra ore 12 e ore 2.**
4. **Non applicare mai il segmento compreso tra ore 11 e ore 12 e quello compreso tra ore 2 e ore 5, a meno che l'operatore sia ben addestrato ed esperto e lo faccia a proprio rischio.**

► Fig.2

5. **Non utilizzare mai le lame da taglio in prossimità di oggetti solidi, quali recinzioni, pareti, tronchi d'albero e pietre.**
6. **Non utilizzare mai le lame da taglio verticalmente, per operazioni quali la bordatura e la rifilatura di siepi.**
7. **Evitare di utilizzare l'utensile in aree in cui sia difficile vedere l'oggetto che si intende tagliare.**

Vibrazioni

L'esposizione a vibrazioni eccessive causa lesioni ai vasi sanguigni o al sistema nervoso dell'operatore e causa i sintomi seguenti nelle dita, nelle mani o nei polsi: Sensazioni di "addormentamento" (intorpidimento), formicolii, dolori, fitte, alterazione del colore della pelle o della pelle stessa. Qualora si verifichi uno di questi sintomi, consultare un medico.

Per ridurre il rischio di "sindrome del dito bianco", tenere le mani calde durante l'uso e mantenere bene l'apparecchio e gli accessori.

Manutenzione

1. **Far sottoporre a manutenzione la propria macchina dal nostro centro di assistenza autorizzato, utilizzando esclusivamente pezzi di ricambio identici.** Utilizzare solo pezzi di ricambio identici e accessori forniti da MAKITA. Riparazioni errate e manutenzione inadeguata possono ridurre la vita utile della macchina e incrementare il rischio di incidenti.
2. **Non alterare né rimuovere mai alcun componente della macchina.** In caso contrario, si potrebbe causare un incendio e/o gravi lesioni personali.
3. **Dopo l'uso, pulire la macchina e controllare che tutte le viti e i dadi siano serrati saldamente.**
4. **Controllare le condizioni dell'utensile da taglio, della relativa protezione e della tracolla.** La lama da taglio deve essere affilata. Non raddrizzare né saldare mai utensili da taglio danneggiati.

Conservazione

1. **Prima di riporre l'utensile, effettuare la pulizia e la manutenzione complete.** Rimuovere la cartuccia della batteria. Montare il coprilama sulla lama da taglio.
2. **Riporre l'utensile in un'ubicazione asciutta e in posizione elevata, o chiusa a chiave, fuori dalla portata dei bambini.**
3. **Non appoggiare l'utensile contro qualcosa, ad esempio una parete.** In caso contrario, potrebbe cadere improvvisamente e causare lesioni personali.

Altre istruzioni

1. **Fare attenzione all'ambiente.** Evitare il funzionamento non necessario dell'acceleratore, per ridurre l'inquinamento e le emissioni di rumori. Regolare correttamente il carburatore.
2. **Non far funzionare il motore con una marmitta di scarico difettosa.**

Primo soccorso

1. **Accertarsi che sia disponibile una cassetta di pronto soccorso in prossimità delle operazioni di taglio, in caso di incidente.** Sostituire immediatamente qualsiasi oggetto prelevato dalla cassetta di pronto soccorso.
2. **Quando si intende chiedere aiuto, fornire le informazioni seguenti:**
 - Luogo dell'incidente
 - Cosa è accaduto
 - Numero delle persone ferite
 - Tipo di ferite
 - Il proprio nome

Istruzioni di sicurezza aggiuntive

1. Quando due o più operatori lavorano nella stessa area, per evitare incidenti, lasciare una distanza superiore a 15 m tra gli operatori. Inoltre, predisporre una persona che faccia rispettare la distanza tra gli operatori. Qualora una persona o un animale entri nell'area di lavoro, interrompere immediatamente l'operazione.
2. Utilizzare solo utensili da taglio che siano contrassegnati con una velocità pari o superiore a quella contrassegnata sull'utensile.
3. Accertarsi di rimuovere il coprilama sulla lama da taglio, prima dell'uso.

DESCRIZIONE DELLE PARTI

EM408MP

- Fig.3: 1. Cappuccio 2. Tubo 3. Protezione (tipo universale) 4. Prolunga della protezione 5. Taglierino

EM409MP

- Fig.4: 1. Cappuccio 2. Tubo 3. Protezione (tipo stretto) 4. Taglierino

MONTAGGIO

⚠AVVERTIMENTO: Prima di montare o regolare l'apparecchio, spegnere il motore e rimuovere il cappuccio della candela o la cartuccia della batteria. In caso contrario, l'utensile da taglio o altre parti potrebbero muoversi e causare gravi lesioni personali.







⚠AVVERTIMENTO: Prima di maneggiare la lama da taglio, indossare guanti protettivi. Durante il montaggio o la regolazione, le dita potrebbero entrare in contatto con la lama da taglio, e quest'ultima potrebbe causare gravi lesioni personali.

⚠AVVERTIMENTO: Quando si intende montare o regolare l'apparecchio, appoggiarlo sempre. Il montaggio o la regolazione dell'apparecchio in posizione verticale potrebbero causare gravi lesioni personali.

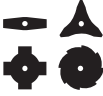
⚠AVVERTIMENTO: Attenersi alle avvertenze e alle precauzioni nel capitolo "AVVERTENZE DI SICUREZZA" e nel manuale d'uso dell'unità motore.

Combinazione corretta di utensile da taglio e protezione

⚠ATTENZIONE: Utilizzare sempre la combinazione corretta di utensile da taglio e protezione. Una protezione errata potrebbe non proteggere l'utilizzatore dai detriti volanti e dalle pietre. Inoltre, potrebbe influenzare l'equilibrio dell'utensile e risultare in gravi lesioni personali.

Modello	Utensile da taglio	Protezione
EM408MP	Lama in metallo (con dado, coppa e rondella di chiusura) 	Protezione (tipo universale) 
	Testina da taglio in nylon/Lama di plastica 	Protezione (tipo universale) con prolunga della protezione 
EM409MP	Testina da taglio in nylon/Lama di plastica 	Protezione (tipo stretto) 

Installazione della protezione (barriera dell'utensile da taglio)

AVVERTIMENTO: Non utilizzare un utensile da taglio senza una protezione appropriata in qualsiasi momento.

AVVERTIMENTO: Utilizzare sempre l'utensile da taglio con la combinazione corretta di protezione. In caso contrario, il contatto con un utensile da taglio potrebbe causare gravi lesioni personali.

AVVISO: Serrare a intervalli regolari i bulloni sulla protezione. Serrare i bulloni a destra e a sinistra in modo uniforme, affinché la distanza tra la morsa e la protezione sia costante.

Protezione (tipo universale)

ATTENZIONE: Accertarsi di premere verso l'interno la prolunga della protezione fino a inserirla completamente. In caso contrario, la prolunga della protezione potrebbe cadere e causare lesioni personali.

ATTENZIONE: Fare attenzione a non ferirsi con il taglierino montato sulla prolunga della protezione.

Fissare la protezione sulla morsa con i bulloni.

► Fig.5: 1. Morsa 2. Protezione

Per installare la prolunga della protezione, inserire quest'ultima sulla protezione e quindi agganciare le staffe di bloccaggio. Accertarsi che le linguette sulla prolunga della protezione entrino nelle fessure presenti sulla protezione.

► Fig.6: 1. Protezione (tipo universale) 2. Staffa di bloccaggio 3. Prolunga della protezione 4. Taglierino (interno) 5. Fessura 6. Linguetta

Per rimuovere la prolunga della protezione da quest'ultima, sganciare le staffe di bloccaggio e tirare via la prolunga della protezione.

NOTA: Il taglierino sulla prolunga della protezione mantiene la lunghezza ottimale del filo di nylon per il taglio.

Protezione (tipo stretto)

ATTENZIONE: Fare attenzione a non ferirsi con il taglierino montato sulla protezione.

Fissare la protezione sulla morsa utilizzando i bulloni.

► Fig.7: 1. Morsa 2. Protezione 3. Taglierino

NOTA: Il taglierino sulla protezione mantiene la lunghezza ottimale del filo di nylon per il taglio.

Installazione dell'utensile da taglio

ATTENZIONE: Accertarsi di utilizzare utensili da taglio originali MAKITA.

ATTENZIONE: Accertarsi di rimuovere la chiave a brugola dopo l'installazione.

NOTA: Quando si intende installare l'utensile da taglio, capovolgere l'utensile per facilitare la procedura.

Installazione della lama in metallo

Per il modello EM408MP

ATTENZIONE: Quando si intende maneggiare la lama in metallo, indossare sempre i guanti e applicare il coprilama sulla lama.

ATTENZIONE: Il diametro esterno della lama in metallo deve essere di 230 mm (9"). Non utilizzare mai lame con diametro esterno superiore a 230 mm (9").

ATTENZIONE: La lama in metallo deve essere ben pulita, priva di spaccature o rotture. Qualora la lama in metallo colpisca una pietra durante l'utilizzo, arrestare il motore e controllare immediatamente la lama.

ATTENZIONE: Pulire o sostituire la lama in metallo ogni tre ore di utilizzo.

ATTENZIONE: Utilizzare sempre la chiave o le chiavi in dotazione per rimuovere o installare la lama.

Lama applicabile

Lama in metallo (a 2 denti)



Lama in metallo (a 3 denti)



Lama in metallo (a 4 denti)



Lama in metallo (a 8 denti)



1. Accertarsi che la rondella ricevente sia montata sull'albero.
2. Inserire la chiave a brugola attraverso il foro presente nella scatola degli ingranaggi per bloccare l'albero. Ruotare l'albero fino a quando la chiave a brugola è completamente inserita.

- Montare la lama in metallo sulla rondella ricevente.
 - Installare la rondella di chiusura e la coppa, quindi serrare il dado saldamente.
- Coppia di serraggio: da 16 a 23 N•m
- Rimuovere la chiave a brugola.

► **Fig.8:** 1. Dado 2. Coppa 3. Rondella di chiusura
4. Lama in metallo 5. Rondella ricevente
6. Albero 7. Chiave a brugola

► **Fig.9:** 1. Chiave a tubo 2. Chiave a brugola
3. Serrare

Accertarsi che le frecce sulla lama e la protezione siano puntate nella stessa direzione.

► **Fig.10:** 1. Freccia

Per rimuovere la lama in metallo, seguire la procedura di installazione al contrario.

NOTA: La parte in resina sul dado di serraggio della lama si usura con il passare del tempo. Sostituire il dado, qualora appaiano eventuali segni di usura o di deformazione.

Installazione della testina da taglio in nylon

⚠ATTENZIONE: Qualora la testina da taglio in nylon colpisca una pietra durante l'uso, arrestare il motore e controllare immediatamente la testina da taglio in nylon.

► **Fig.11:** 1. Testina da taglio in nylon 2. Rondella ricevente 3. Albero 4. Chiave a brugola
5. Serrare

- Accertarsi che la rondella ricevente sia montata sull'albero.
- Inserire la chiave a brugola attraverso il foro presente nella scatola degli ingranaggi.
- Avvitare la testina da taglio in nylon sull'albero.
- Dopo aver installato la testina da taglio in nylon, rimuovere la chiave a brugola.

Per rimuovere la testina da taglio in nylon, ruotarla in senso orario mentre si tiene ferma la rondella ricevente con la chiave a brugola.

Installazione della lama di plastica

Accessorio opzionale

⚠ATTENZIONE: Qualora la lama di plastica urti accidentalmente una pietra o un oggetto duro durante l'utilizzo, arrestare l'utensile e verificare la presenza di eventuali danni. Qualora la lama di plastica sia danneggiata, sostituirla immediatamente. L'utilizzo di un utensile da taglio danneggiato potrebbe risultare in gravi lesioni personali.

⚠ATTENZIONE: Accertarsi di rimuovere la chiave a brugola dopo l'installazione.

AVVISO: Accertarsi di utilizzare una lama di plastica originale Makita.

► **Fig.12:** 1. Lama di plastica 2. Rondella ricevente
3. Albero 4. Chiave a brugola 5. Serrare

- Accertarsi che la rondella ricevente sia montata sull'albero.
- Inserire la chiave a brugola attraverso il foro sulla scatola degli ingranaggi e ruotare il perno fino a quando quest'ultimo viene bloccato.
- Posizionare la lama di plastica direttamente sul perno filettato e serrarla.
- Rimuovere la chiave a brugola.

Per rimuovere la lama di plastica, ruotarla in senso orario mentre si tiene ferma la rondella ricevente con la chiave a brugola.

Montaggio del tubo degli accessori

⚠ATTENZIONE: Controllare sempre che il tubo dell'accessorio sia fissato dopo l'installazione. Un'installazione inappropriata potrebbe causare la caduta dell'accessorio dall'unità motore e causare lesioni personali.

Montare il tubo degli accessori sull'unità motore.

- Ruotare la leva dell'unità motore verso il lato dell'accessorio.

► **Fig.13:** 1. Leva

- Rimuovere il cappuccio dell'accessorio. Allineare il perno con il simbolo della freccia e inserire il tubo degli accessori fino a quando il pulsante di sblocco scatta verso l'alto.

► **Fig.14:** 1. Pulsante di sblocco 2. Simbolo della freccia 3. Perno

- Ruotare la leva verso il lato dell'unità motore.

► **Fig.15:** 1. Leva

Accertarsi che la superficie della leva sia parallela al tubo.

Per rimuovere il tubo, ruotare la leva verso il lato dell'accessorio ed estrarre il tubo mentre si tiene premuto il pulsante di sblocco.

► **Fig.16:** 1. Pulsante di sblocco 2. Leva 3. Tubo

FUNZIONAMENTO

⚠AVVERTIMENTO: Attenersi alle avvertenze e alle precauzioni nel capitolo "AVVERTENZE DI SICUREZZA" e nel manuale d'uso dell'unità motore.

⚠AVVERTIMENTO: Qualora l'utensile da taglio si muova con il motore al minimo, regolare il regime di minimo del motore per abbassarlo. In caso contrario, non è possibile arrestare l'utensile da taglio portando a zero l'accelerazione, e si potrebbero causare gravi lesioni personali.

Regolazione della posizione dell'anello di aggancio e della tracolla

Per la testa motorizzata multifunzione a batteria DUX60 o la testa motorizzata multifunzione EX2650LH

⚠AVVERTIMENTO: Non utilizzare l'utensile qualora non si riesca a regolare la posizione dell'anello di aggancio e la lunghezza della tracolla entro l'escursione indicata. L'utilizzo dell'utensile con un equilibrio dei pesi inadeguato potrebbe portare l'utensile da taglio verso l'alto e risultare in lesioni personali.

Quando si intende sostituire un accessorio con un altro, l'equilibrio dei pesi dell'apparecchio potrebbe cambiare. In tal caso, regolare la posizione dell'anello di aggancio e della tracolla nel modo seguente.

► **Fig.17:** 1. Anello di aggancio

Per cambiare la posizione dell'anello di aggancio, allentare la vite di fissaggio sull'anello di aggancio, quindi spostare quest'ultimo.

Regolare la posizione dell'anello di aggancio e della tracolla in modo che:

- l'anello di aggancio si posizioni a 750 mm o a un'altezza superiore dal terreno,
- l'utensile da taglio si posizioni a un'altezza compresa tra 100 mm e 300 mm dal terreno, e
- la parte non protetta dell'utensile da taglio si trovi orizzontalmente a una distanza di almeno 750 mm dall'anello di aggancio.

Dopo aver regolato la posizione dell'anello di aggancio, serrare saldamente la vite con una chiave o un cacciavite (a seconda dell'unità motore).

Regolazione della tracolla

Per la Testa motorizzata multifunzione a batteria DUX18/UX01G

⚠AVVERTIMENTO: Non utilizzare l'utensile qualora non si riesca a regolare la lunghezza della tracolla entro l'escursione indicata. L'utilizzo dell'utensile con un equilibrio dei pesi inadeguato potrebbe portare l'utensile da taglio verso l'alto e risultare in lesioni personali.

Quando si intende sostituire un accessorio con un altro, l'equilibrio dei pesi dell'apparecchio potrebbe cambiare. In tal caso, regolare la lunghezza della tracolla nel modo seguente.

► **Fig.18:** 1. Anello di aggancio

Regolare la lunghezza della tracolla in modo che:

- l'anello di aggancio si posizioni a 750 mm o a un'altezza superiore dal terreno,
- l'utensile da taglio si posizioni a un'altezza compresa tra 100 mm e 300 mm dal terreno, e
- la parte non protetta dell'utensile da taglio si trovi orizzontalmente a una distanza di almeno 750 mm dall'anello di aggancio.

Uso di una testina da taglio in nylon

Durante l'uso, utilizzare la punta del filo da taglio in nylon per tagliare. Man mano che il filo da taglio in nylon si usura e si accorcia con l'operazione di taglio, l'operatore deve farlo fuoriuscire manualmente. Per far fuoriuscire il filo da taglio in nylon, toccare il terreno con la testina da taglio in nylon durante la rotazione.

NOTA: Qualora il filo da taglio in nylon non fuoriesca, riavvolgerlo. Vedere il capitolo "MANUTENZIONE".

MANUTENZIONE

⚠AVVERTIMENTO: Prima di ispezionare o sottoporre a manutenzione l'apparecchio, spegnere il motore e rimuovere il cappuccio della candela o la cartuccia della batteria. In caso contrario, l'utensile da taglio o altre parti potrebbero muoversi e causare gravi lesioni personali.

⚠AVVERTIMENTO: Quando si intende ispezionare o sottoporre a manutenzione l'apparecchio, appoggiarlo sempre. Il montaggio o la regolazione dell'apparecchio in posizione verticale potrebbero causare gravi lesioni personali.

⚠AVVERTIMENTO: Attenersi alle avvertenze e alle precauzioni nel capitolo "AVVERTENZE DI SICUREZZA" e nel manuale d'uso dell'unità motore.

AVVISO: Non utilizzare mai benzina, benzene, solventi, alcol o altre sostanze simili. In caso contrario, si potrebbero causare scolorimenti, deformazioni o crepe.

Per preservare la SICUREZZA e l'AFFIDABILITÀ del prodotto, le riparazioni e qualsiasi altro intervento di manutenzione e di regolazione devono essere eseguiti da un centro di assistenza autorizzato Makita, utilizzando sempre ricambi Makita.

Ispezione generale

- Serrare bulloni, dadi e viti allentati.
- Controllare la presenza di eventuali parti e lame danneggiate. Se necessario, rivolgersi a un nostro centro di assistenza autorizzato per sostituirle.

Riaffilatura dell'utensile da taglio

⚠AVVERTIMENTO: Non riaffilare le lame da taglio da soli. La riaffilatura manuale sbilancia la lama da taglio, e può causare vibrazioni e danni all'apparecchio.

Rivolgersi a un centro di assistenza autorizzato Makita per far riaffilare e riequilibrare le lame smussate dei taglierini.

Lubrificazione delle parti mobili

AVVISO: Attenersi alle istruzioni relative alla frequenza e alla quantità di grasso applicato.

In caso contrario, una lubrificazione insufficiente potrebbe danneggiare le parti mobili.

Scatola degli ingranaggi:

ATTENZIONE: Non applicare grasso quando la scatola degli ingranaggi è molto calda. Una scatola degli ingranaggi molto calda può causare ustioni.

Applicare del grasso (Shell Alvania 1 o 2, o equivalente) sulla scatola degli ingranaggi attraverso il foro per il grasso, ogni 30 ore di funzionamento circa.

► Fig.19: 1. Foro per il grasso

Asse della trasmissione:

Applicare del grasso (Shell Alvania 1 o 2, o equivalente) sull'asse della trasmissione ogni 30 ore di funzionamento circa.

► Fig.20

NOTA: È possibile acquistare grasso originale Makita dal proprio rivenditore locale Makita.

Sostituzione del filo di nylon

AVVERTIMENTO: Utilizzare esclusivamente fili di nylon con il diametro specificato nel presente manuale d'uso. Non utilizzare mai un filo più pesante, filo metallico, corda o simili. In caso contrario, si potrebbe danneggiare l'utensile e causare gravi lesioni personali.

AVVERTIMENTO: Quando si intende sostituire il filo di nylon, rimuovere sempre la testina da taglio in nylon dall'utensile.

AVVERTIMENTO: Accertarsi che la copertura della testina da taglio in nylon sia fissata correttamente all'alloggiamento, come descritto nel presente manuale d'uso. Il mancato fissaggio corretto della copertura potrebbe far volare via in pezzi la testina da taglio in nylon, causando gravi lesioni personali.

Sostituire il filo di nylon, qualora non fuoriesca più. Il modo per sostituire il filo di nylon varia a seconda del tipo di testina da taglio in nylon.

96-M10L

► Fig.21

Sostituzione della lama di plastica

Sostituire la lama se è usurata o rotta.

► Fig.22

Quando si installa la lama di plastica, allineare la direzione della freccia sulla lama con quella sulla protezione.

Conservazione

AVVERTIMENTO: Attenersi alle avvertenze e alle precauzioni nel capitolo "AVVERTENZE DI SICUREZZA" e nel manuale d'uso dell'unità motore.

Quando si intende riporre l'accessorio separatamente dall'unità motore, applicare il cappuccio sull'estremità dell'albero.

► Fig.23

Intervallo di controllo e manutenzione

Ore di funzionamento		Prima dell'uso	Ogni giorno (10h)	30h
Intera unità	Cercare visivamente eventuali parti danneggiate	✓	-	-
Tutte le viti e i dadi di fissaggio	Serrare	✓	-	-
Scatola degli ingranaggi	Rifornire di grasso	-	-	✓
Asse della trasmissione	Rifornire di grasso	-	-	✓
Lama del taglierino	Cercare visivamente eventuali danni	✓	✓	-
Unità motore	Consultare il manuale d'uso dell'unità motore.			

RISOLUZIONE DEI PROBLEMI

Prima di richiedere interventi di riparazione, eseguire personalmente un'ispezione. Qualora si rilevi un problema che non sia illustrato nel presente manuale, non tentare di smontare la macchina. Rivolgersi, invece, a centri di assistenza autorizzati Makita, utilizzando sempre pezzi di ricambio Makita per le riparazioni.

Stato di anomalia	Causa probabile (guasto)	Azione correttiva
Il motore non si avvia.	-	Consultare il manuale d'uso dell'unità motore.
Il motore si arresta dopo poco tempo.	-	Consultare il manuale d'uso dell'unità motore.
La velocità del motore non aumenta.	-	Consultare il manuale d'uso dell'unità motore.
L'utensile da taglio non gira. ⇒ Arrestare immediatamente il motore.	Montaggio lasco dell'utensile da taglio	Serrare saldamente.
	Nell'utensile da taglio è incastrato un rametto.	Rimuovere il corpo estraneo
	Anomalia del sistema di trasmissione	Contattare un centro di assistenza autorizzato per la riparazione.
L'unità principale vibra in modo anomalo. ⇒ Arrestare immediatamente il motore.	Utensile da taglio rotto, piegato o usurato	Sostituire l'utensile da taglio.
	Montaggio lasco dell'utensile da taglio	Serrare saldamente.
	Un'estremità del filo da taglio in nylon si è rotta e la testina da taglio in nylon si è sbilanciata.	Far fuoriuscire il filo da taglio in nylon toccando il terreno con la testina da taglio in nylon.
	Montaggio irregolare dell'utensile da taglio	Montarlo correttamente.
Anomalia del sistema di trasmissione		Contattare un centro di assistenza autorizzato per la riparazione.
La lama del taglierino non si arresta immediatamente. ⇒ Arrestare immediatamente il motore.	L'unità motore non funziona correttamente.	Consultare il manuale d'uso dell'unità motore.
Il filo da taglio in nylon non fuoriesce.	Il filo è esaurito o si è attorcigliato sulla bobina.	Riavvolgere il filo.
Il filo da taglio in nylon non viene tagliato alla lunghezza corretta.	Il taglierino del filo sulla protezione è danneggiato o mancante.	Contattare un centro di assistenza autorizzato per la riparazione.
	Il filo si allunga oltre la protezione.	Riavvolgere il filo.

INHOUD

TECHNISCHE GEGEVENS.....	49	BEDIENING	56
VEILIGHEIDSWAARSCHUWINGEN	50	ONDERHOUD	57
BESCHRIJVING VAN DE ONDERDELEN.....	54	PROBLEEMEN OPLOSSEN.....	59
MONTAGE.....	54		

TECHNISCHE GEGEVENS

Model:		EM408MP	EM409MP
Afmetingen: lengte x breedte x hoogte (zonder snijgarnituur)		880 mm x 320 mm x 196 mm	880 mm x 185 mm x 203 mm
Diameter nylondraad		2,0 mm	
Geschikte snijgarnituur en maaidiameter	2-tands snijblad (onderdeelnr. 197997-3)	230 mm	-
	3-tands snijblad (onderdeelnr. 195298-3)	230 mm	-
	4-tands snijblad (onderdeelnr. B-14118)	230 mm	-
	8-tands snijblad (onderdeelnr. B-14130)	230 mm	-
	Nylondraad-snijkop (onderdeelnr. 191D89-4)	300 mm	330 mm
	Kunststof snijblad (onderdeelnr. 198383-1)	255 mm	
Overbrengingsverhouding van tandwielen		14:19	
Nettogewicht		1,4 kg	1,2 kg

- In verband met ononderbroken research en ontwikkeling behouden wij ons het recht voor bovenstaande technische gegevens te wijzigen zonder voorafgaande kennisgeving.
- De technische gegevens kunnen van land tot land verschillen.
- Gewicht volgens EPTA-procedure 01/2014

Goedgekeurd aandrijfsysteem

Dit hulpstuk is alleen goedgekeurd voor gebruik met de volgende aandrijfsystemen:

- Multifunctioneel accuaandrijfsysteem DUX60
- Multifunctioneel accuaandrijfsysteem DUX18
- Multifunctioneel accuaandrijfsysteem UX01G
- Multifunctioneel aandrijfsysteem EX2650LH

⚠ WAARSCHUWING: Gebruik het hulpstuk nooit met een niet-goedgekeurd aandrijfsysteem. Een niet-goedgekeurde combinatie kan leiden tot ernstig letsel.

Symbolen

Hieronder staan de symbolen die op het hulpstuk en in deze gebruiksaanwijzing worden gebruikt. U dient de betekenis ervan te kennen.



Besteed bijzondere zorg en aandacht!



Lees de gebruiksaanwijzing.



Draag een veiligheidshelm, oog- en gehoorbescherming!



Draag oog- en gehoorbescherming.



Veiligheidshandschoenen vereist!



Draag stevige schoenen met antislipzolen. Veiligheidsschoenen met stalen neuzen worden aanbevolen!

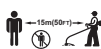

Houd omstanders op minstens 15 m afstand.



Gevaar: let op weggeworpen voorwerpen.



Terugslag!



Toegestaan maximumtoerental



Gebruiksdoeleinden

Voor EM408MP

Dit hulpstuk is uitsluitend bedoeld voor het maaien van gras en onkruid, en voor het snoeien van struiken en ondergroei in combinatie met een goedgekeurd aandrijfsysteem. Gebruik het hulpstuk nooit voor enig ander doel. Misbruik van het hulpstuk kan leiden tot ernstig letsel.

Voor EM409MP

Dit hulpstuk is uitsluitend bedoeld voor het maaien van gras en klein onkruid in combinatie met een goedgekeurd aandrijfsysteem. Gebruik het hulpstuk nooit voor enig ander doel. Misbruik van het hulpstuk kan leiden tot ernstig letsel.

⚠ WAARSCHUWING: Lees vóór gebruik de gebruiksaanwijzing van het hulpstuk naast deze gebruiksaanwijzing. Het niet volgen van de waarschuwingen en instructies kan leiden tot ernstig letsel.

EU-verklaring van conformiteit

Alleen voor Europese landen

Wij als de fabrikanten: **Makita Europe N.V.**,
Bedrijfsadres: **Jan-Baptist Vinkstraat 2, 3070 Kortenberg, BELGIË**. Stellen **Hiroshi Tsumijima** aan om het technische bestand samen te stellen en verklaren onder eigen verantwoordelijkheid dat het/de product(en); Aanduiding: **Grastrimmerhulpstuk**. Aanduiding van type(n): **EM408MP/EM409MP**.

Voldoet aan de relevante voorwaarden van **2006/42/EG** en tevens voldoet aan de relevante voorwaarden van de volgende EG/EU-richtlijnen: **2000/14/EC** en zijn gefabriceerd in overeenstemming met de volgende geharmoniseerde normen: **EN ISO 11806-1:2011, EN 60745-1:2009+A11:2010**.

Plaats en datum van verklaring: **Kortenberg, België. 01. 06. 2020**

Verantwoordelijke persoon: **Hiroshi Tsumijima, directeur - Makita Europe N.V.**

VEILIGHEIDSWAARSCHUWINGEN

Veiligheids waarschuwingen voor een grastrimmer

⚠ WAARSCHUWING: Lees alle veiligheidsvoorschriften, aanwijzingen, afbeeldingen en technische specificaties behorend bij dit apparaat aandachtig door. Als u niet alle onderstaande aanwijzingen naleeft, kan dat resulteren in brand en/of ernstig letsel voor de gebruiker en/of omstanders.

Bewaar alle waarschuwingen en instructies om in de toekomst te kunnen raadplegen.

De termen "grastrimmer" en "apparaat" in de waarschuwingen en voorzorgsmaatregelen verwijzen naar de combinatie van het hulpstuk en het aandrijfsysteem. De term "motor" in de waarschuwingen en voorzorgsmaatregelen verwijst naar de benzinemotor of elektromotor van het aandrijfsysteem.

Algemene veiligheid

1. Een beginnende of onervaren gebruiker moet zich door de dealer laten instrueren in de volledige bediening van dit apparaat. Laat in geen geval kinderen, personen met een verminderd lichamelijk, zintuiglijk of geestelijk vermogen, of gebrek aan kennis en ervaring, en personen die de gebruiksaanwijzing niet gelezen hebben, het apparaat gebruiken.
2. Het verdient aanbeveling het apparaat uitsluitend uit te lenen aan mensen die bewezen hebben ervaren te zijn. Geef altijd de gebruiksaanwijzing mee.
3. Let altijd goed op, kijk naar wat u aan het doen bent, en gebruik uw gezond verstand tijdens het werken met het apparaat. Gebruik het apparaat niet wanneer u moe bent, of onder invloed staat van drugs, alcohol of medicijnen. Een ogenblik van onoplettendheid kan tijdens het gebruik van het apparaat leiden tot ernstig persoonlijk letsel.
4. Vermijd het gebruik van het apparaat onder slechte weersomstandigheden, met name wanneer de kans op bliksem bestaat.
5. Houd u aan alle nationale en lokale regelgeving omtrent het gebruik van elektrische apparaten buitenshuis.

Gebruiksdoeleinden van het apparaat

Het apparaat is uitsluitend bedoeld voor het maaien van gras, onkruid, struiken en ondergroei. Gebruik het apparaat nooit voor enig ander doel, zoals randen bijwerken of heggen snoeien. Het gebruik voor onbedoelde doeleinden kan leiden tot ernstig persoonlijk letsel.

Persoonlijke-veiligheidsmiddelen

1. Draag altijd een sterke lange broek, stevige schoenen, handschoenen en een shirt met lange mouwen. Draag geen loszittende kleding, sieraden, een korte broek of sandalen, en werk niet blootsvoets. Bind uw haar op tot boven schouderhoogte.
2. Draag altijd een helm wanneer het risico bestaat op vallende objecten.
3. Draag altijd een veiligheidsbril om uw ogen tegen letsel te beschermen tijdens het gebruik van het apparaat. De veiligheidsbril moet voldoen aan ANSI Z87.1 in de VS, EN 166 in Europa, of AS/NZS 1336 in Australië/Nieuw-Zeeland. In Australië/Nieuw-Zeeland is het wettelijk verplicht om ook een spatscherm te dragen om uw gezicht te beschermen.

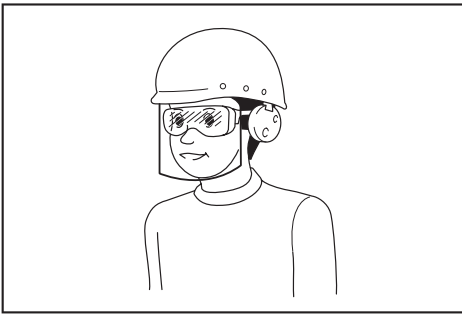

Het is de verantwoordelijkheid van de werkgever om ervoor te zorgen dat veiligheidsmiddelen gebruikt worden door de gebruikers van het gereedschap en anderen in de onmiddellijke omgeving van de werkplek.

4. **Draag gehoorbescherming, zoals oorkappen.** Blootstelling aan harde geluiden kan leiden tot gehoorbeschadiging.
5. **Draag altijd stevige schoenen met een antislipzool.** Dit beschermt uw voeten tegen letsel en garandeert dat u stevig staat.
6. **Draag zo nodig een stofmasker.**
7. **Gebruik persoonlijke-veiligheidsmiddelen. Draag altijd oogbescherming.** Veiligheidsmiddelen, zoals stofmaskers, slipvaste veiligheidsschoenen, veiligheidshelm en gehoorbescherming, gebruikt in toepasselijke situaties, dragen bij tot vermindering van persoonlijk letsel.

Voorbereidingen voor gebruik

1. **Controleer voor gebruik altijd of het apparaat veilig is om te gebruiken:**
 - Controleer op brandstoflekkage.
 - Verzeker u ervan dat alle bevestigingsmiddelen op hun plaats zitten en zijn vastgezet.
 - Vervang beschadigde onderdelen.
 - Verzeker u ervan dat het snijgarnituur correct is aangebracht en stevig is bevestigd.
 - Verzeker u ervan dat het snijgarnituur stevig is bevestigd in de positie beschreven in deze gebruiksaanwijzing.
 - Controleer de gastrekker, uit-vergrendelhendel en andere bedieningselementen op een soepele bediening en correcte werking.
 - Reinig de handgrepen voor een goede beheersing van het apparaat.
 - Verzeker u ervan dat de handgrepen zijn gemonteerd zoals beschreven in deze gebruiksaanwijzing.

Als u deze instructies niet opvolgt, kan ernstig letsel ontstaan.
2. **Gebruik een scherp snijblad. Gooi snijbladen weg die verbogen, getordeerd, gebarsten, kapot, gekarteld of anderszins beschadigd zijn.** Een bot snijblad heeft een hogere kans op beknellen en terugslag.

3. **Gebruik altijd alle onderdelen die vereist zijn om het snijblad goed te bevestigen.** Onjuist bevestigingsmiddelen kunnen ertoe leiden dat het snijblad eraf vliegt en de gebruiker en/of omstanders ernstig letsel toebrengt.

Elektrische veiligheid en accu

1. **Stel het apparaat, de accu en de acculader niet bloot aan regen of natte omstandigheden.** Als water binnendringt in het gereedschap, wordt de kans op een elektrische schok groter.
2. **Laad de accu niet op in de regen of op een natte plaats.**
3. **Vervang de accu niet in de regen.**

Brandstof bijvullen

1. **Zet de motor uit voordat u brandstof bijvult. Blijf uit de buurt van open vuur en vonken. Rook nooit tijdens het bijvullen van de brandstof.** Anders kan brand en/of een explosie ontstaan.
2. **Vul brandstof alleen bij in de open lucht.** Als u brandstof bijvult in een afgesloten vertrek, kan de brandstofdamp exploderen.
3. **Vermijd contact met brandstof en motorolie. Adem geen brandstofdampen in. Als brandstof of olie wordt gemorst, veegt u het onmiddellijk van het apparaat of de grond af. Als brandstof wordt gemorst op uw kleren, moet u onmiddellijk andere kleren aantrekken om te voorkomen dat deze vlam vatten.**
4. **Draai na het bijvullen van brandstof de brandstoftankdop stevig vast en controleer op brandstoflekkage. Start de motor op een afstand van minstens 3 m van de brandstofbron en bijvulplaats.**
5. **Vervoer en bewaar brandstof uitsluitend in goedgekeurde jerrycans. Houd kinderen uit de buurt van de opgeslagen brandstof.**

Het apparaat inschakelen

1. **Houd kinderen, omstanders en huisdieren minstens 15 m uit de buurt wanneer het apparaat wordt gestart of gebruikt. Bovendien moeten omstanders oogbescherming dragen omdat er nog steeds een risico is van weggeworpen voorwerpen.** Anders kan een onverwachte reactie van een omstander of een terugslag van het snijblad leiden tot ernstig letsel van de gebruiker en/of omstanders.
2. **Start en bedien het apparaat alleen buitenshuis in een goed geventileerde omgeving.** Gebruik in een gesloten ruimte of op een slecht geventileerde plaats kan leiden tot de dood als gevolg van verstikking of koolmonoxidevergiftiging.
3. **Controleer vóór het starten of het snijgarnituur geen harde voorwerpen, zoals takken, stenen, enz., raakt omdat tijdens het starten het snijgarnituur zal rondraaien.**
4. **Als het snijgarnituur bij stationair toerental ronddraait, stelt u het stationair toerental af zodat het niet meer ronddraait bij stationair toerental.** Anders kan onbedoeld aanraken van het ronddraaiende snijgarnituur leiden tot ernstig letsel.

5. **Zet de motor onmiddellijk uit als u enige storing waarneemt.**
6. **Verzeker u ervan dat er geen elektriciteitskabels, waterleidingen, gasleidingen, enz. zijn die een gevaarlijke situatie zouden kunnen veroorzaken als ze worden beschadigd door het gebruik van dit apparaat.**
8. **Laat het apparaat nooit vallen en gooi er niet mee, behalve in een noodgeval. Als het apparaat valt of ergens tegen aan stoot, controleert u onmiddellijk op brandstoflekage, de veiligheidsinrichtingen of andere schade.** Gebruik van een defect apparaat kan leiden tot letsel of brand.

Vervoeren

1. **Zet de motor uit tijdens het vervoeren.** Anders kan door onbedoeld starten kan letsel ontstaan.
2. **Wanneer u het apparaat vervoert, bevestigt u altijd de afdekkap op het snijblad.** Aanraking van het blootliggende snijblad leidt tot letsel.
3. **Verzeker u ervan dat tijdens vervoer per auto het apparaat op een veilige plaats ligt om te voorkomen dat er brandstof uit lekt.**
4. **Til het hele apparaat op van de grond wanneer u het apparaat draagt.** Als u het apparaat sleept, wordt de brandstoftank beschadigd en een lekkage veroorzaakt waardoor brand ontstaat.

Gebruik

1. **Gebruik het apparaat alleen bij goed licht en zicht.** Bij gebruik in het donker of op plaatsen met slecht zicht kan onverwachts een ongeval gebeuren.
2. **Gebruik het apparaat niet wanneer het moeilijk is om uw balans te bewaren, bijvoorbeeld bij werken op een steile ondergrond of bij sterke wind.**
3. **Tijdens gebruik mag u nooit op een instabiele of gladde ondergrond of op een steile helling staan. Let in de winter op ijs en sneeuw, en zorg er altijd voor dat u stevig staat.**
4. **Als iemand u nadert, zet u de motor uit.** Anders kan het ronddraaiende snijgarnituur de omstander raken en ernstig letsel veroorzaken.
5. **Maak voor de werkzaamheden het werkgebied vrij. Verwijder voorwerpen, zoals stenen, glaszerven, spijkers, draad en touw, die kunnen worden weggeworpen of verstrengeld kunnen raken in het snijgarnituur.** Vreemde voorwerpen kunnen het snijgarnituur beschadigen en gevaarlijke terugslag veroorzaken.
6. **Om het apparaat stabiel te bedienen, houdt u zich tijdens gebruik aan het volgende:**
 - **Houd het apparaat met beide handen stevig vast aan uw rechterkant.**
 - **Hang het apparaat aan u schouder(s) met het schouderdraagstel.**
 - **Zorg er voor dat u stevig staat. Werk nooit op een ladder of in een boom.**
 - **Reik niet te ver.**
 - **Houd het snijgarnituur onder heuphoogte.**
 - **Houd alle lichaamsdelen uit de buurt van het ronddraaiende snijgarnituur en de hete oppervlakken.**
7. **Als onkruid of takken bekneld raken tussen het snijgarnituur en de beschermkap, zet u altijd de motor uit voordat u ze verwijdert.** Anders kan onbedoeld draaien van het snijblad ernstig letsel veroorzaken.

9. **Inspecteer het snijgarnituur veelvuldig, of onmiddellijk nadat het tegen een steen of ander hard voorwerp is gestoten.** Als het snijgarnituur tijdens gebruik kapot breekt, kan het afgebroken deel wegvliegen en letsel veroorzaken.
10. **Zet de motor uit wanneer u het snijgarnituur wilt inspecteren, reinigen of vervangen.** Anders kan het snijgarnituur onverwachts ronddraaien en ernstig letsel veroorzaken.
11. **Wanneer u de motor uitzet of de gastrekker loslaat, behoudt u de controle over het apparaat totdat het snijgarnituur volledig tot stilstand is gekomen.** Een snijblad dat nog nadraait, kan letsel veroorzaken.
12. **Alvorens te beginnen met maaien, wacht u tot het snijgarnituur een voldoende hoog toerental voor maaien heeft bereikt.** Het verkleint de kans op terugslag en verstrikt raken van onkruiden.
13. **Neem een pauze om te voorkomen dat u door vermoeidheid de controle over het gereedschap verliest.** Wij adviseren u ieder uur 10 tot 20 minuten te rusten.
14. **Zet de motor uit en leg het apparaat op een veilige plaats neer wanneer u pauzeert of wanneer u het apparaat achterlaat.** Het voorkomt een onverwachts ongeval.
15. **Raak de motor en de uitlaatdemper niet aan of leg ze niet op brandbare materialen terwijl de motor draait of vlak nadat hij is uitgezet, aangezien deze heet zijn.** Hierdoor kunnen brandwonden en/of brand ontstaan.
16. **Bedien het gereedschap niet tijdens slecht weer of als de kans op bliksem bestaat.**

Snijgarnituren

1. **Gebruik een snijgarnituur dat geschikt is voor uw werkzaamheden.**
 - Nylondraad-snijkoppen (graskantmaaierkoppen) zijn geschikt voor het maaien van gazongras.
 - Metalen snijbladen zijn geschikt voor het maaien van onkruiden, hoog gras, struiken, heesters, ondergroei, bosjes en dergelijke.**Gebruik altijd de beschermkap van het snijgarnituur die geschikt is voor het snijgarnituur dat u gebruikt.**
2. **Bij gebruik van een nylondraad-snijkop, gebruikt u uitsluitend flexibele, niet-metalen draad aanbevolen in deze gebruiksaanwijzing.** Gebruik nooit metalen draad of staaldraad. Deze kunnen afbreken en veranderen in een gevaarlijk projectiel.
3. **Gebruik nooit metalen meerdelige kettingen, vlegelmessen en snijbladen die niet worden aanbevolen in deze gebruiksaanwijzing.** Anders kan ernstig letsel ontstaan.

4. Bij het hanteren van het metalen snijblad draagt u altijd handschoenen en plaatst u de afdekkap om het snijblad. Het snijblad kan snijwonden veroorzaken in blote handen.
5. Bij gebruik van een metalen snijblad voorkomt u dat terugslag kan optreden en bent u altijd voorbereid op per ongeluk optredende terugslag. Raadpleeg de tekst onder het kopje *Terugslag*.

Terugslag (stoot van het snijblad)

Terugslag (stoot van het snijblad) kan optreden wanneer het snel ronddraaiende snijblad in aanraking komt met een voorwerp dat het niet onmiddellijk doorsnijdt. Dit kan krachtig genoeg zijn om het apparaat en/of de gebruiker in elke richting te werpen, waarbij mogelijk de controle over het apparaat wordt verloren en ernstig letsel kan ontstaan. Terugslag kan zonder waarschuwing optreden wanneer het snijblad bekneld raakt, stilvalt of vastloopt, en heeft een grotere kans op optreden op plaatsen waar het te maaien materiaal moeilijk zichtbaar is.

Terugslag treedt met name op wanneer u met het snijbladsegment tussen 12 en 2 uur tegen een hard voorwerp, struiken en takken met een diameter van 3 cm of meer komt.

► Fig.1

Om terugslag te voorkomen:

1. Gebruik het snijbladsegment tussen 8 en 11 uur.
2. Zwaai het gereedschap gelijkmatig in halve cirkels van rechts naar links, zoals een zeis wordt gebruikt. Hiermee raakt het juiste segment van het snijblad de planten die moeten worden gemaaid.
3. Gebruik nooit het snijbladsegment tussen 12 en 2 uur.
4. Gebruik het snijbladsegment nooit tussen 11 en 12 uur en tussen 2 en 5 uur, behalve indien de gebruiker goed opgeleid en erg ervaren is en dit onder zijn/haar eigen verantwoordelijkheid doet.

► Fig.2

5. Gebruik het snijblad nooit dichtbij harde voorwerpen, zoals afrasteringen, muren, boomstammen en stenen.
6. Houd het snijblad nooit verticaal voor werkzaamheden zoals het maaien van graskanten of snoeien van heggen.
7. Vermijd het gebruik van het gereedschap op plaatsen waar het moeilijk is om het te maaien voorwerp te zien.

Trillingen

Blootstelling aan buitensporige trillingen beschadigt de bloedvaten of het zenuwstelsel van de gebruiker en veroorzaakt de volgende symptomen in de vingers, handen of polsen: 'slapen' (gevoelloosheid), tintelen, pijn, stekend gevoel, veranderen van huidskleur of van de huid. Als een van deze symptomen zich voordoet, raadpleegt u uw dokter.

Om de kans op deze 'witte-vingerziekte' te verkleinen, houdt u uw handen warm tijdens gebruik en onderhoudt u het apparaat en de accessoires goed.

Onderhoud

1. Laat uw apparaat onderhouden door ons erkende servicecentrum met gebruikmaking van uitsluitend identieke vervangingsonderdelen. Gebruik uitsluitend identieke reserveonderdelen en accessoires geleverd door **MAKITA**. Een verkeerde reparatie of slecht onderhoud kan de levensduur van het apparaat verkorten en de kans op ongelukken vergroten.
2. **Wijzig of verwijder nooit enig onderdeel van het apparaat.** Dit kan brand en/of ernstig letsel ontstaan.
3. **Reinig na gebruik het apparaat en controleer of alle schroeven en moeren goed vastgedraaid zijn.**
4. **Controleer de staat van het snijgereedschap, de beschermkap van het snijgereedschap en het schouderdraagstel. Het snijblad moet scherp zijn. Probeer nooit beschadigde snijgereedschappen recht te trekken of te lassen.**

Opslag

1. Alvorens het gereedschap op te bergen, voert u alle reinigings- en onderhoudswerkzaamheden uit. Verwijder de accu. Breng de schede aan om het metalen snijblad.
2. Berg het gereedschap op een droge en hoge of afgesloten plaats op, buiten het bereik van kinderen.
3. Laat het gereedschap nooit ergens tegenaan leunen, zoals tegen een muur. Als u dit doet, kan het plotseling vallen en letsel veroorzaken.

Overige instructies

1. Denk aan het milieu. Vermijd onnodige bediening van de gastrekker zodat minder uitlaatgassen en geluid worden geproduceerd. Stel de carburateur goed af.
2. Laat de motor niet draaien met een defecte uitlaatdemper.

EHBO

1. Zorg dat ervoor dat een EHBO-does beschikbaar is in de buurt waar wordt gemaaid om eerste hulp te bieden bij een eventueel ongeval. Vul direct na gebruik van de inhoud de EHBO-does weer aan.
2. Geef de volgende informatie wanneer u om hulp vraagt:
 - Plaats van het ongeval
 - Beschrijving van het ongeval
 - Aantal gewonden
 - Soort letsels
 - Uw naam

Aanvullende veiligheidsinstructies

1. Om een ongeval te voorkomen, bewaart u een afstand van 15 m tussen gebruikers wanneer twee of meer gebruikers in hetzelfde gebied aan het werk zijn. Zorg bovendien voor een persoon die de afstand tussen de gebruikers in de gaten houdt. Als iemand of een dier binnen het werkgebied komt, stopt u onmiddellijk met het gebruik.
2. Gebruik uitsluitend snijgarnituur dat is gemarkeerd met een toerental dat gelijk is aan of hoger is dan het toerental aangegeven op het gereedschap.
3. Haal vóór gebruik altijd eerst de schede van het snijblad af.

BESCHRIJVING VAN DE ONDERDELEN

EM408MP

- Fig.3: 1. Huls 2. Pijp 3. Beschermkap (universeel type) 4. Verlengstuk van de beschermkap 5. Mesje

EM409MP

- Fig.4: 1. Huls 2. Pijp 3. Beschermkap (smal type) 4. Mesje

MONTAGE

⚠WAARSCHUWING: Alvorens het gereedschap te monteren of af te stellen, zet u de motor uit en trek u de bougiekap eraf of verwijdert u de accu. Anders kan het snijgarnituur of andere onderdelen gaan ronddraaien en ernstig letsel veroorzaken.







⚠WAARSCHUWING: Trek veiligheidshandschoenen aan voordat u het snijblad hanteert. Tijdens het monteren of afstellen kunnen uw vingers het snijblad raken waardoor ernstig letsel kan worden veroorzaakt.

⚠WAARSCHUWING: Leg het gereedschap altijd op de grond wanneer u het afstelt of onderdelen aanbrengt. Als u onderdelen aanbrengt of het snijblad raken waardoor ernstig letsel kan worden veroorzaakt.

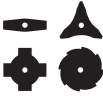
⚠WAARSCHUWING: Volg de waarschuwingen en voorzorgsmaatregelen in het hoofdstuk "VEILIGHEIDSWAARSCHUWINGEN" op en raadpleeg de gebruiksaanwijzing van het aandrijfsysteem.

Correcte combinatie van snijgarnituur en beschermkap

⚠LET OP: Gebruik altijd de correcte combinatie van snijgarnituur en beschermkap. De verkeerde beschermkap biedt mogelijk geen bescherming tegen rondvliegend afval en stenen. Het kan tevens de balans van het gereedschap beïnvloeden en leiden tot ernstig persoonlijk letsel.

Model	Snijgarnituur	Beschermkap
EM408MP	Metalen snijblad (met moer, beker en klemring) 	Beschermkap (universeel type) 
	Nylondraad-snijkop/kunststof snijblad 	Beschermkap (universeel type) met verlengstuk van de beschermkap 
EM409MP	Nylondraad-snijkop/kunststof snijblad 	Beschermkap (smal type) 

De beschermkap (voor het snijgarnituur) aanbrengen

WAARSCHUWING: Gebruik nooit een snijgarnituur zonder een geschikte beschermkap.

WAARSCHUWING: Gebruik altijd het snijgarnituur in de correcte combinatie met de beschermkap. Anders kan aanraking van het snijgarnituur leiden tot ernstig letsel.

KENNISGEVING: Draai regelmatig de bouten van de beschermkap vast. Draai de linker- en rechterbout gelijkmatig vast zodat de opening tussen de klem en de beschermkap evenwijdig blijft.

Beschermkap (universeel type)

LET OP: Verzekert u ervan het verlengstuk van de beschermkap er helemaal op te steken tot deze niet verder kan. Anders kan het verlengstuk van de beschermkap vallen en persoonlijk letsel veroorzaken.

LET OP: Wees voorzichtig dat u zichzelf niet verwondt aan het mesje dat in het verlengstuk van de beschermkap is bevestigd.

Bevestig de beschermkap aan de klem met bouten.

► Fig. 5: 1. Klem 2. Beschermkap

Om het verlengstuk van de beschermkap aan te brengen, steekt u het verlengstuk van de beschermkap op de beschermkap en klikt u de klemmen dicht. Verzekert u ervan dat de uitsteeksels op het verlengstuk van de beschermkap van de uitsparingen in de beschermkap vallen.

► Fig. 6: 1. Beschermkap (universeel type) 2. Klem 3. Verlengstuk van de beschermkap 4. Mesje (aan binnenkant) 5. Uitsparing 6. Uitsteeksel

Om het verlengstuk van de beschermkap van de beschermkap af te halen, maakt u de klemmen los en trekt u het verlengstuk van de beschermkap eraf.

OPMERKING: Het mesje in het verlengstuk van de beschermkap zorgt ervoor dat de nylondraad zijn optimale lengte voor maaien behoudt.

Beschermkap (smal type)

LET OP: Wees voorzichtig dat u zichzelf niet verwondt aan het mesje dat in de beschermkap is bevestigd.

Bevestig de beschermkap aan de klem met behulp van bouten.

► Fig. 7: 1. Klem 2. Beschermkap 3. Mesje

OPMERKING: Het mesje in de beschermkap zorgt ervoor dat de nylondraad zijn optimale lengte voor maaien behoudt.

Het snijgarnituur aanbrengen

LET OP: Gebruik altijd een originele snijgarnituur van MAKITA.

LET OP: Vergeet niet na het aanbrengen de inbussleutel te verwijderen.

OPMERKING: Draai bij het aanbrengen van het snijgarnituur het gereedschap ondersteboven om gemakkelijk te werken.

Het metalen snijblad aanbrengen

Voor EM408MP

LET OP: Bij het hanteren van het metalen snijblad draagt u altijd handschoenen en plaatst u de afdekcap om het snijblad.

LET OP: De buitendiameter van het metalen snijblad moet 230 mm (9") zijn. Gebruik nooit een snijblad met een buitendiameter groter dan 230 mm (9").

LET OP: Het metalen snijblad moet goed geslepen zijn en vrij zijn van barsten of breuken. Als het metalen snijblad tijdens gebruik tegen een steen komt, zet u onmiddellijk de motor uit en controleert u het snijblad.

LET OP: Slijp of vervang het metalen snijblad na elke drie uur gebruik.

LET OP: Gebruik altijd de bijgeleverde sleutel(s) bij het verwijderen of aanbrengen van het snijblad.

Bruikbare snijbladen

Metalen snijblad (2-tands)



Metalen snijblad (3-tands)



Metalen snijblad (4-tands)



Metalen snijblad (8-tands)



1. Verzekert u ervan dat de ontvangering is aangebracht op de as.
2. Steek de inbussleutel in de opening van het tandwielhuis om de as te vergrendelen. Draai de as totdat de inbussleutel er helemaal in kan worden gestoken.
3. Breng het metalen snijblad aan op de ontvangering.
4. Breng de klemring en beker aan, en draai daarna de moer stevig vast.

Aanhaalkoppel: 16 - 23 N•m

5. Haal de inbussleutel eruit.

► **Fig.8:** 1. Moer 2. Beker 3. Klemring 4. Metalen snijblad 5. Ontvangerring 6. As 7. Inbussleutel

► **Fig.9:** 1. Pijpsleutel 2. Inbussleutel 3. Vastdraaien

Verzeker u ervan dat de pijlen op het snijblad en de beschermkap in dezelfde richting wijzen.

► **Fig.10:** 1. Pijlpunt

Om het metalen snijblad te verwijderen, volgt u de procedure voor het aanbrengen in omgekeerde volgorde.

OPMERKING: Het hars-gedeelte op de bevestigingsmoer van het snijblad slijt na verloop van tijd af. Als u slijtage of vervorming opmerkt, vervangt u de moer.

De nylondraad-snijkop aanbrengen

▲LET OP: Als tijdens gebruik de nylondraad-snijkop tegen een steen komt, zet u de motor onmiddellijk uit en controleert u de nylondraad-snijkop.

► **Fig.11:** 1. Nylondraad-snijkop 2. Ontvangerring 3. As 4. Inbussleutel 5. Vastdraaien

1. Verzeker u ervan dat de ontvangerring is aangebracht op de as.
2. Steek de inbussleutel in de opening van het tandwielhuis.
3. Draai de nylondraad-snijkop op de as.
4. Verwijder de inbussleutel nadat de nylondraad-snijkop is aangebracht.

Om de nylondraad-snijkop te verwijderen, draait u hem rechtsom terwijl u met de inbussleutel de ontvangerring op zijn plaats houdt.

Een kunststof snijblad aanbrengen

Optioneel accessoire

▲LET OP: Als tijdens gebruik het kunststof snijblad per ongeluk een steen of hard voorwerp raakt, moet het gereedschap worden gestopt en op beschadigingen worden gecontroleerd. Als het kunststof snijblad beschadigd is, moet het onmiddellijk worden vervangen. Het gebruik van een beschadigd snijgarnituur kan leiden tot ernstig persoonlijk letsel.

▲LET OP: Vergeet niet na het aanbrengen de inbussleutel te verwijderen.

KENNISGEVING: Gebruik altijd een origineel kunststof snijblad van Makita.

► **Fig.12:** 1. Kunststof snijblad 2. Ontvangerring 3. As 4. Inbussleutel 5. Vastdraaien

1. Verzeker u ervan dat de ontvangerring is aangebracht op de as.
2. Steek de inbussleutel in de opening in het tandwielhuis en draai de as totdat de as wordt vergrendeld.
3. Breng het kunststof snijblad rechtstreeks aan op de as met schroefdraad en draai vast.
4. Haal de inbussleutel eruit.

Om het kunststof snijblad te verwijderen, draait u hem rechtsom terwijl u met de inbussleutel de ontvangerring op zijn plaats houdt.

De hulpstukpijp bevestigen

▲LET OP: Controleer na het aanbrengen altijd of de hulpstukpijp stevig is bevestigd. Door onjuist aanbrengen kan het hulpstuk van het aandrijfsysteem af vallen en persoonlijk letsel veroorzaken.

Bevestig de pijp van het hulpstuk aan het aandrijfsysteem.

1. Kantel de hendel van het aandrijfsysteem naar de kant van het hulpstuk.

► **Fig.13:** 1. Hendel

2. Verwijder de dop vanaf het hulpstuk. Lijn de pen uit met de pijlmarkering en steek de hulpstukpijp erin tot de ontgrendelknop omhoog springt.

► **Fig.14:** 1. Ontgrendelknop 2. Pijlmarkering 3. Pen

3. Kantel de hendel naar de kant van het aandrijfsysteem.

► **Fig.15:** 1. Hendel

Zorg ervoor dat het bovenvlak van de hendel parallel ligt aan de pijp.

Om de pijp te verwijderen, kantelt u de hendel naar de kant van het hulpstuk en trekt u de pijp eruit terwijl u de ontgrendelknop ingedrukt houdt.

► **Fig.16:** 1. Ontgrendelknop 2. Hendel 3. Pijp

BEDIENING

▲WAARSCHUWING: Volg de waarschuwingen en voorzorgsmaatregelen in het hoofdstuk "VEILIGHEIDSWAARSCHUWINGEN" op en raadpleeg de gebruiksaanwijzing van het aandrijfsysteem.

▲WAARSCHUWING: Als het snijgarnituur bij stationair toerental ronddraait, stelt u het stationair toerental van de motor lager af. Anders komt het snijgarnituur niet tot stilstand wanneer de gastrekker wordt losgelaten, waardoor ernstig letsel kan worden veroorzaakt.

De positie van het bevestigingsoog en schouderdraagstel veranderen

Voor Multifunctioneel accuaandrijfsysteem DUX60, Multifunctioneel aandrijfsysteem EX2650LH

▲WAARSCHUWING: Gebruik het gereedschap niet als u de positie van het bevestigingsoog en de lengte van het schouderdraagstel niet kunt veranderen binnen het afgebeelde bereik.

Door het gereedschap te gebruiken met een verkeerd zwaartepunt, kan het snijgarnituur omhoog komen waardoor persoonlijk letsel kan worden veroorzaakt.

Als u een accessoire omwisselt voor een andere, kan het zwaartepunt van het gereedschap verschuiven. In dat geval, verandert u de positie van het bevestigingsoog en de lengte van het schouderdraagstel als volgt.

► **Fig.17:** 1. Bevestigingsoog

Om de positie van het bevestigingssoog te veranderen, draait u de schroef van het bevestigingssoog los en verschuift u daarna het bevestigingssoog.

Verander de positie van het bevestigingssoog en de lengte van het schouderdraagstel zodanig dat:

- het bevestigingssoog zich 750 mm of meer boven de grond bevindt,
- het snijgarnituur zich tussen 100 mm en 300 mm boven de grond bevindt, en
- het beschermde deel van het snijgarnituur horizontaal gezien 750 mm of meer van het bevestigingssoog verwijderd is.

Nadat de positie van het bevestigingssoog is veranderd, draait u de schroef stevig vast met behulp van een sleutel of schroevendraaier (afhankelijk van het aandrijfsysteem).

Het schouderdraagstel afstellen

Voor Multifunctioneel accuaandrijfsysteem DUX18/UX01G

WAARSCHUWING: Gebruik het gereedschap niet als u de lengte van het schouderdraagstel niet kunt afstellen binnen het afgebeelde bereik. Door het gereedschap te gebruiken met een verkeerd zwaartepunt, kan het snijgarnituur omhoog komen waardoor persoonlijk letsel kan worden veroorzaakt.

Als u een accessoire omwisselt voor een andere, kan het zwaartepunt van het gereedschap verschuiven. In dat geval, verandert u de lengte van het schouderdraagstel als volgt.

► **Fig.18: 1.** Bevestigingssoog

Stel de lengte van het schouderdraagstel af zodat:

- het bevestigingssoog zich 750 mm of meer boven de grond bevindt,
- het snijgarnituur zich tussen 100 mm en 300 mm boven de grond bevindt, en
- het beschermde deel van het snijgarnituur horizontaal gezien 750 mm of meer van het bevestigingssoog verwijderd is.

Een nylondraad-snijkop gebruiken

Tijdens gebruik wordt gemaaid met de punt van de nylon snijdraad. Aangezien door het maaien de nylon snijdraad afslijt en korter wordt, moet de gebruiker handmatig de nylon snijdraad aanvoeren. Om de nylon snijdraad aan te voeren, tikt u met de nylondraad-snijkop op de grond terwijl deze draait.

OPMERKING: Als de nylon snijdraad niet wordt aangevoerd, wikkelt u deze opnieuw op. Raadpleeg het hoofdstuk "ONDERHOUD".

ONDERHOUD

WAARSCHUWING: Alvorens het gereedschap te inspecteren of te onderhouden, zet u de motor uit en trek u de bougiekap eraf of verwijdt u de accu. Anders kan het snijgarnituur of andere onderdelen gaan ronddraaien en ernstig letsel veroorzaken.

WAARSCHUWING: Leg het gereedschap altijd op de grond wanneer u het inspecteert of onderhoudt. Als u onderdelen aanbrengt of het gereedschap afstelt terwijl het rechtop staat, kan ernstig letsel worden veroorzaakt.

WAARSCHUWING: Volg de waarschuwingen en voorzorgsmaatregelen in het hoofdstuk "VEILIGHEIDSWAARSCHUWINGEN" op en raadpleeg de gebruiksaanwijzing van het aandrijfsysteem.

KENNISGEVING: Gebruik nooit benzine, wasbenzine, thinner, alcohol en dergelijke. Hierdoor kunnen verkleuring, vervormingen en barsten worden veroorzaakt.

Om de VEILIGHEID en BETROUWBAARHEID van het gereedschap te handhaven, dienen alle reparaties, onderhoud of afstellingen te worden uitgevoerd bij een erkend Makita-servicecentrum of de Makita-fabriek, en altijd met gebruik van Makita-ervangingsonderdelen.

Algehele inspectie

- Draai losse bouten, moeren en schroeven vast.
- Controleer op beschadigde onderdelen en snijgarnituur. Vraag ons erkende servicecentrum om het zo nodig te vervangen.

Het snijgarnituur slijpen

WAARSCHUWING: Slijp een snijblad niet zelf. Door handmatig slijpen kan een snijblad ongebalanceerd worden, waardoor trillingen kunnen ontstaan en het gereedschap kan worden beschadigd.

Vraag een erkend Makita-servicecentrum om een bot snijblad te slijpen en balanceren.

Bewegende delen smeren

KENNISGEVING: Houd u aan de frequentie en de opgegeven hoeveelheid vet. Als u dat niet doet, kunnen door onvoldoende smering de bewegende delen worden beschadigd.

Tandwielhuis:

LET OP: Breng geen vet aan terwijl het tandwielhuis heet is. Het hete tandwielhuis kan brandwonden veroorzaken.

Breng ongeveer elke 30 bedrijfsuren smeervet (Shell Alvania 1 of 2, of gelijkwaardig) aan in het tandwielhuis via de smeeroening.

► **Fig.19: 1.** Smeeroening

Aandrijfas:

Breng ongeveer elke 30 bedrijfsuren smeervet (Shell Alvania 1 of 2, of gelijkwaardig) aan op de aandrijfas.

► Fig.20

OPMERKING: Origineel Makita-smeervet kan worden aangeschaft bij uw plaatselijke Makita-dealer.

De nylondraad vervangen

⚠WAARSCHUWING: Gebruik uitsluitend nylondraad met de diameter die wordt aangegeven in deze gebruiksaanwijzing. Gebruik nooit een zwaardere draad, metaaldraad, touw of iets dergelijks. Als u dit niet doet, kan dat schade aan het gereedschap veroorzaken en leiden tot ernstig persoonlijk letsel.

⚠WAARSCHUWING: Verwijder altijd de nylondraad-snijkop vanaf het gereedschap wanneer u de nylondraad vervangt.

⚠WAARSCHUWING: Controleer of het deksel van de nylondraad-snijkop goed op de behuizing is bevestigd, zoals beschreven in deze gebruiksaanwijzing. Als u het deksel niet stevig bevestigt, kan de nylondraad-snijkop uit elkaar vliegen en ernstig persoonlijk letsel veroorzaken.

Vervang de nylondraad wanneer deze niet meer wordt aangevoerd. De vervangingsmethode voor de nylondraad verschilt afhankelijk van het type nylondraad-snijkop.

96-M10L

► Fig.21

Interval voor inspectie en onderhoud

Bedrijfsuren		Vóór gebruik	Dagelijks (10 uur)	30 uur
Hele apparaat	Visueel inspecteren op beschadigde onderdelen	✓	-	-
Alle bevestigingsschroeven en -moeren	Vastdraaien	✓	-	-
Tandwielhuis	Smeervet aanbrengen	-	-	✓
Aandrijfas	Smeervet aanbrengen	-	-	✓
Snijblad	Visueel inspecteren op beschadigingen	✓	✓	-
Aandrijfsysteem	Raadpleeg de gebruiksaanwijzing van het aandrijfsysteem.			

Het kunststof snijblad vervangen

Vervang het snijblad als het is versleten of afgebroken.

► Fig.22

Lijn bij het aanbrengen van het kunststof snijblad, de pijp op het snijblad uit met die op de beschermkap.

Opslag

⚠WAARSCHUWING: Volg de waarschuwingen en voorzorgsmaatregelen in het hoofdstuk "VEILIGHEIDSWAARSCHUWINGEN" op en raadpleeg de gebruiksaanwijzing van het aandrijfsysteem.

Als het hulpstuk los van het aandrijfsysteem wordt opgeborgen, brengt u de dop aan op het uiteinde van de schacht.

► Fig.23

PROBLEMEN OPLOSSEN

Alvorens om reparatie te vragen, voert u eerst uw eigen inspectie uit. Als u een probleem ondervindt dat niet wordt beschreven in deze gebruiksaanwijzing, mag u niet proberen het apparaat te demonteren. In plaats daarvan vraagt u een erkend Makita-servicecentrum, dat altijd Makita-vervangingsonderdelen gebruikt, om het apparaat te repareren.

Probleemomschrijving	Waarschijnlijke oorzaak (storing)	Oplossing
De motor start niet.	-	Raadpleeg de gebruiksaanwijzing van het aandrijfsysteem.
De motor stopt spoedig.	-	Raadpleeg de gebruiksaanwijzing van het aandrijfsysteem.
Het motortoerental neemt niet toe.	-	Raadpleeg de gebruiksaanwijzing van het aandrijfsysteem.
Het snijgarnituur draait niet. ⇒ Zet de motor onmiddellijk uit.	Het snijgarnituur zit los.	Draai stevig vast.
	Een twijg zit vast in het snijgarnituur.	Verwijder het vreemde voorwerp.
	Probleem met het aandrijfsysteem	Neem contact op met een erkend servicecentrum voor reparatie.
De motor trilt abnormaal. ⇒ Zet de motor onmiddellijk uit.	Kapot, verbogen of versleten snijgarnituur	Vervang het snijgarnituur.
	Het snijgarnituur zit los.	Draai stevig vast.
	Eén uiteinde van de nylon snijdraad is gebroken en de nylondraad-snijkop is uit balans geraakt.	Voer de nylon snijdraad aan door de nylon-draad-snijkop op de grond te tikken.
	Het snijgarnituur is verkeerd bevestigd.	Bevestig op de juiste wijze.
	Probleem met het aandrijfsysteem	Neem contact op met een erkend servicecentrum voor reparatie.
Het snijblad stopt niet onmiddellijk. ⇒ Zet de motor onmiddellijk uit.	Het aandrijfsysteem werkt niet goed.	Raadpleeg de gebruiksaanwijzing van het aandrijfsysteem.
De nylon snijdraad wordt niet aangevoerd.	De draad is op of zit in de knoop binnenin de spoel.	Wikkel de draad opnieuw op.
De nylon snijdraad wordt niet op de juiste lengte afgesneden.	Het mesje op de beschermkap is beschadigd of ontbreekt.	Neem contact op met een erkend servicecentrum voor reparatie.
	De draad steekt uit tot voorbij de beschermkap.	Wikkel de draad opnieuw op.

CONTENIDOS

ESPECIFICACIONES.....	60	OPERACIÓN	67
ADVERTENCIAS DE SEGURIDAD	61	MANTENIMIENTO	68
DESCRIPCIÓN DE LAS PARTES.....	65	SOLUCIÓN DE PROBLEMAS	69
MONTAJE	65		

ESPECIFICACIONES

Modelo:		EM408MP	EM409MP
Dimensiones: longitud x anchura x altura (sin implemento de corte)		880 mm x 320 mm x 196 mm	880 mm x 185 mm x 203 mm
Diámetro del cordón de nylon		2,0 mm	
Implemento de corte aplicable y diámetro del corte	Disco de 2 dientes (P/N 197997-3)	230 mm	-
	Disco de 3 dientes (P/N 195298-3)	230 mm	-
	Disco de 4 dientes (P/N B-14118)	230 mm	-
	Disco de 8 dientes (P/N B-14130)	230 mm	-
	Cabezal de corte de nylon (P/N 191D89-4)	300 mm	330 mm
	Cuchilla de plástico (P/N 198383-1)	255 mm	
Relación de transmisión		14:19	
Peso neto		1,4 kg	1,2 kg

- Debido a nuestro continuado programa de investigación y desarrollo, las especificaciones aquí dadas están sujetas a cambios sin previo aviso.
- Las especificaciones pueden ser diferentes de país a país.
- Peso de acuerdo con el procedimiento EPTA 01/2014

Unidad motriz homologada

Este accesorio ha sido homologado para ser utilizado solamente con la unidad(es) motriz siguiente:

- DUX60 Herramienta Multifuncional Inalámbrica
- DUX18 Herramienta Multifuncional Inalámbrica
- UX01G Herramienta Multifuncional Inalámbrica
- EX2650LH Herramienta multifuncional

⚠ ADVERTENCIA: No utilice nunca el accesorio con una unidad motriz no homologada. Una combinación no homologada puede ocasionar heridas graves.

Símbolos

En el accesorio y en este manual de instrucciones se utilizan los símbolos siguientes. Entienda estas definiciones.



¡Ponga cuidado y atención especiales!



Lea el manual de instrucciones.



Póngase un casco, gafas de seguridad y protección para los oídos.



Utilice protección para los ojos y oídos.



Se debe utilizar guantes protectores.



Utilice botas robustas con suelas antideslizantes. Se recomienda utilizar botas de seguridad con puntera de acero.

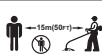

Mantenga una distancia de al menos 15 m respecto a los transeúntes.



Peligro; sea consciente de que salen objetos lanzados.



Retrospeco



Velocidad máxima permitida de la herramienta



Uso previsto

Para EM408MP

Este accesorio ha sido diseñado solamente para el propósito de cortar césped, hierba, arbustos y maleza junto con una unidad motriz homologada. No utilice nunca el accesorio para otro propósito. Abusar del accesorio puede ocasionar heridas graves.

Para EM409MP

Este accesorio ha sido diseñado solamente para el propósito de recortar césped y hierba ligera junto con una unidad motriz homologada. No utilice nunca el accesorio para otro propósito. Abusar del accesorio puede ocasionar heridas graves.

⚠ ADVERTENCIA: Lea el manual de instrucciones del accesorio así como este manual de instrucciones antes de utilizar. Si no sigue estas advertencias e instrucciones podrá resultar en heridas graves.

Declaración de conformidad CE

Para países europeos solamente

Nosotros como los fabricantes: **Makita Europe N.V.**, Dirección comercial: **Jan-Baptist Vinkstraat 2 3070 Kortenberg BÉLGICA**. Autorizamos a **Hiroshi Tsujimura** para la compilación del archivo técnico y declaramos ante nuestra sola responsabilidad que el(los) producto(s); Designación: **Accesorio de Desbrozadora**. Designación de tipo(s): **EM408MP / EM409MP**. Cumple todas las provisiones pertinentes de **2006/42/EC** y también cumple todas las provisiones pertinentes de las Directivas EC/EU siguientes: **2000/14/EC** y están fabricados de acuerdo con los estándares unificados siguientes: **EN ISO 11806-1:2011, EN 60745-1:2009+A11:2010**. Lugar y fecha de la declaración: **Kortenberg, Bélgica. 01. 06. 2020** Persona responsable: **Hiroshi Tsujimura, Director - Makita Europe N.V.**

ADVERTENCIAS DE SEGURIDAD

Advertencias de seguridad para el cortador de pasto

⚠ ADVERTENCIA: Lea todas las advertencias de seguridad, instrucciones ilustraciones y especificaciones que se proporcionan con esta máquina. Si no sigue todas las instrucciones que se indican a continuación, puede producirse fuego o lesiones graves para el operario y los transeúntes.

Guarde todas las advertencias e instrucciones para futuras consultas.

El término "cortador de pasto" y "máquina" en las advertencias y precauciones se refieren a la combinación del accesorio y la unidad motriz.

El término "motor" en las advertencias y precauciones se refiere al motor o motor eléctrico de la unidad motriz.

Seguridad general

1. El operario novato o sin experiencia debe pedir al distribuidor que le proporcione formación sobre todo el funcionamiento de la máquina. No permita nunca que niños, personas con capacidades físicas, sensoriales o mentales reducidas o falta de experiencia y conocimiento o personas no familiarizadas con las instrucciones utilicen la máquina.
2. Se recomienda prestar la máquina solamente a personas que demuestren tener experiencia. Entregue siempre el manual de instrucciones.
3. Manténgase alerta, mire lo que está haciendo y aplique el sentido común cuando utilice la máquina. No utilice la máquina cuando esté cansado, se sienta enfermo o esté bajo la influencia de drogas, alcohol o medicamentos. Un momento de despiste mientras utiliza la máquina puede tener como resultado heridas personales graves.
4. Evite utilizar la máquina en malas condiciones meteorológicas especialmente cuando haya riesgo de relámpagos.
5. Siga sus normativas nacional y local para la utilización de máquinas motorizadas en exteriores.

Uso previsto de la máquina

Esta máquina solamente ha sido prevista para cortar césped, hiervas, arbustos y maleza. No utilice nunca la máquina para otros propósitos tales como perfilar o recortar setos. El uso para propósitos no previstos puede provocar heridas graves.

Equipo de protección personal

1. Póngase siempre pantalones gruesos y largos, botas robustas, guantes, y camisa de mangas largas. No lleve ropa suelta, joyas, pantalones cortos, sandalias ni vaya descalzo. Recójase el pelo de forma que quede por encima del nivel de los hombros.
2. Use siempre casco cuando exista riesgo de caída de objetos.
3. Póngase siempre gafas de protección para proteger sus ojos de heridas cuando utilice la máquina. Las gafas de protección deben cumplir con las normas ANSI Z87.1 en los Estados Unidos de América, EN 166 en Europa, o AS/NZS 1336 en Australia/Nueva Zelanda. En Australia/Nueva Zelanda, se requiere, también, legalmente ponerse pantalla facial para proteger la cara.

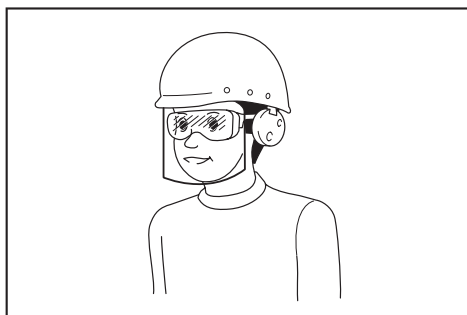

Es una responsabilidad del empresario imponer a los operarios de la herramienta y a otras personas en las inmediaciones del área de trabajo el uso de equipos de protección de seguridad apropiados.

4. **Póngase protección para los oídos, tal como orejeras.** La exposición al ruido puede provocar pérdida de audición.
5. **Use siempre zapatos robustos con suelas anti-deslizantes.** Esto protege sus pies contra heridas y garantiza una posición firme de los pies.
6. **Póngase una máscara contra el polvo según sea necesario.**
7. **Utilice equipo de protección personal. Póngase siempre protección para los ojos.** El equipo de protección como máscara contra el polvo, zapatos de seguridad antideslizantes, casco rígido y protección para los oídos utilizado en las condiciones apropiadas reducirá el riesgo de sufrir heridas personales.

Preparativos antes de la utilización

1. **Antes de la utilización, compruebe siempre que la máquina se puede manejar con seguridad:**
 - Compruebe si hay fugas de combustible.
 - Asegúrese de que todos los fijadores estén en su lugar y bien apretados.
 - Reemplace las piezas dañadas.
 - Asegúrese de que el implemento de corte esté correctamente instalado y bien sujeto.
 - Asegúrese de que el protector del implemento de corte esté montado correctamente en la posición que se describe en este manual.
 - Compruebe que el gatillo acelerador, la palanca de desbloqueo y otros interruptores de control se accionan con suavidad y funcionan correctamente.
 - Limpie los mangos para controlar correctamente la máquina.
 - Asegúrese de que los mangos estén instalados como se describe en este manual.Si no sigue esas instrucciones, podrá ocasionar heridas graves.
2. **Utilice una cuchilla afilada.** Deseche las cuchillas que estén dobladas, deformadas, agrietadas, rotas, melladas o dañadas de cualquier otra manera. Una cuchilla roma es más probable que se enrede y ocasione un retroceso brusco.

3. **Utilice siempre todas las piezas necesarias para fijar correctamente la cuchilla.** Las fijación incorrecta de las piezas puede ocasionar que la cuchilla salga despedida y hiera gravemente al operario y/o a los transeúntes.

Seguridad eléctrica y de la batería

1. **No exponga la máquina, la batería, ni el cargador a la lluvia ni a condiciones en que se puedan mojar.** La entrada de agua en la herramienta aumentará el riesgo de que se produzca una descarga eléctrica.
2. **No cargue la batería bajo la lluvia, o en lugares mojados.**
3. **No reemplace la batería en la lluvia.**

Repostaje

1. **Pare el motor antes de repostar. Manténgalo alejado de llamas abiertas y chispas. No fume nunca durante el repostaje.** De lo contrario, podrá resultar en un incendio y/o explosión.
2. **Reposte en el exterior.** Repostar en una habitación cerrada puede ocasionar una explosión de vapores combustibles.
3. **Evite el contacto con el combustible o el aceite de motor. No inhale vapor de combustible. Si derrama combustible o aceite, límpielo de la máquina o del suelo inmediatamente. Si derrama combustible en sus ropas, cámbiese de ropa inmediatamente para evitar que prendan fuego.**
4. **Después de repostar, apriete con cuidado el tapón del depósito de combustible y compruebe por si hay fugas de combustible. Aléjese al menos 3 m de la fuente y lugar del repostaje antes de poner en marcha el motor.**
5. **Transporte y almacene el combustible en recipientes homologados solamente. Mantenga a los niños alejados del combustible almacenado.**

Puesta en marcha de la máquina

1. **Mantenga a los niños, a los transeúntes y a las mascotas al menos a 15 m de distancia cuando arranque o utilice la máquina. Además, las personas que se encuentren cerca deben usar protección para los ojos, puesto que continúa existiendo un riesgo de lesión por los objetos que salgan despedidos.** De lo contrario, la acción inesperada de los transeúntes o el retroceso brusco de la cuchilla pueden ocasionar heridas graves al operario y/o a los transeúntes.
2. **Arranque y opere la máquina solamente en exteriores en una zona bien ventilada.** Su utilización en un área confinada o mal ventilada puede tener consecuencias fatales por asfixia o envenenamiento por monóxido de carbono.
3. **Antes de la puesta en marcha, asegúrese de que el implemento de corte no está en contacto con objetos duros como ramas, piedras, etc., porque el implemento de corte girará cuando se ponga en marcha.**
4. **Si el implemento de corte gira al ralentí, ajuste la velocidad de ralentí de modo que se detenga.** De lo contrario, un contacto no intencionado con el implemento de corte en movimiento puede resultar en heridas graves.

5. **Detenga el motor inmediatamente si nota algún problema.**
6. **Asegúrese de que no hay cables eléctricos, tuberías de agua, tuberías de gas, etc., que puedan ocasionar un riesgo si se dañan al utilizar la máquina.**
7. **Si quedan hierbas o ramas atrapadas entre el implemento de corte y el protector, detenga siempre el motor antes de retirarlas.** De lo contrario, un giro no intencionado de la cuchilla podrá ocasionar heridas graves.
8. **Nunca deje caer ni arroje la máquina, salvo en una emergencia. Si la máquina se cae o golpea algo, compruebe inmediatamente por si hay fugas de combustible, los dispositivos de seguridad y otros daños.** La operación de una máquina que funciona mal puede ocasionar heridas y/o un incendio.

Transporte

1. **Detenga el motor durante el transporte.** De lo contrario, una puesta en marcha no intencionada podrá ocasionar heridas.
2. **Cuando transporte la máquina, coloque siempre la cubierta en la cuchilla de corte.** El contacto con cuchillas desprotegidas puede resultar en heridas.
3. **Establezca una posición segura para la máquina durante el transporte en un vehículo para evitar fugas de combustible.**
4. **Levante del suelo la máquina entera cuando transporte la máquina.** Arrastrar la máquina ocasionará que el depósito de combustible se dañe y fugas de combustible, resultando en un incendio.
9. **Inspeccione el implemento de corte a menudo e inmediatamente después de que golpee una piedra u otro objeto duro.** Si el implemento de corte se rompe durante la operación, la pieza rota puede salir despedida y ocasionar heridas.
10. **Detenga el motor cuando inspeccione, limpie o reemplace el implemento de corte.** De lo contrario, el implemento de corte puede girar inesperadamente y resultar en heridas graves.
11. **Cuando detenga el motor o suelte el gatillo acelerador, mantenga el control apropiado hasta que el implemento de corte se detenga completamente.** Una cuchilla moviéndose por inercia puede ocasionar heridas.

Utilización

1. **Utilice la máquina solamente en buenas condiciones de iluminación y visibilidad.** La utilización en un lugar oscuro o de mala visibilidad puede ocasionar un accidente inesperado.
2. **Evite utilizar la máquina cuando resulte difícil mantener el equilibrio, por ejemplo, al trabajar sobre una superficie con pendiente pronunciada o un día de mucho viento.**
3. **Durante la operación, no se ponga nunca sobre una superficie inestable o resbaladiza ni en una pendiente empinada.** Durante la estación fría, tenga cuidado con el hielo y la nieve y asegúrese siempre de que pisa suelo firme.
4. **Si alguien se aproxima a usted, detenga el motor.** De lo contrario, el implemento de corte giratorio puede golpear al transeúnte y resultar en heridas graves.
5. **Despeje el área de trabajo antes de empezar a utilizar la máquina.** Retire todos los objetos, tales como rocas, cristales rotos, clavos, alambres o cuerdas, que puedan salir despedidos o enredarse en el implemento de corte. Los objetos extraños pueden dañar el implemento de corte y ocasionar un retroceso brusco peligroso.
6. **Para controlar la máquina de manera estable, haga lo siguiente mientras la utiliza:**
 - **Sujete firmemente la máquina con ambas manos del lado derecho.**
 - **Cuelgue la máquina en su hombro(s) con el arnés de hombro.**
 - **Asegúrese de que pisa suelo firme. No trabaje nunca sobre una escalera o un árbol.**
 - **Evite utilizarla más allá de donde alcance fácilmente.**
 - **Mantenga el implemento de corte por debajo del nivel de la cintura.**
 - **Mantenga todas las partes del cuerpo alejadas del implemento de corte giratorio y de la superficie caliente.**
12. **Antes de iniciar la operación de corte, espere hasta que el implemento de corte adquiera suficiente velocidad para cortar.** Esto reduce el riesgo de retroceso brusco y de que se enreden hierbas.
13. **Descanse para evitar la pérdida de control a causa de la fatiga.** Recomendamos descansar de 10 a 20 minutos cada hora.
14. **Detenga el motor y póngalo en un lugar seguro, cuando descanse o deje la máquina.** Esto evitará un accidente inesperado.
15. **No toque el motor y su silenciador o los ponga sobre materiales combustibles, mientras el motor está en marcha o justo después de detenerlo, porque estarán calientes.** Podría resultar en quemaduras y/o un incendio.
16. **No opere la herramienta con mal tiempo o si hay riesgo de relámpagos.**

Implementos de corte

1. **Utilice un implemento de corte adecuado para su trabajo.**
 - Los cabezales de corte de nylon (cabezales de la desbrozadora con cordón) son adecuados para recortar césped.
 - Las cuchillas de metal son adecuadas para cortar hierbas, césped alto, arbustos, setos, monte bajo, matorral, y similares.
- Utilice siempre correctamente el protector del implemento de corte adecuado para el implemento de corte utilizado.**
2. **Cuando utilice un cabezal de corte de nylon, utilice solamente la línea flexible, no metálica, que se recomienda en este manual. No utilice nunca alambre o cable de acero.** Pueden romperse y convertirse en peligrosos proyectiles.
3. **No utilice nunca cadenas pivotantes de varias piezas, cuchillas trilladoras o cuchillas no recomendadas en este manual.** De lo contrario, podrá resultar en heridas graves.

Esas acciones reducen el riesgo de heridas.

4. Cuando manipule la cuchilla de metal, use siempre guantes y ponga la cubierta en la cuchilla. La cuchilla puede producir cortes en las manos desnudas.
5. Cuando utilice cuchillas de metal, evite un "retroceso brusco" y prepárese siempre para un retroceso brusco accidental. Consulte la sección *Retroceso*.

Retroceso (empujón de la cuchilla)

El retroceso brusco (empujón de la cuchilla) puede ocurrir cuando la cuchilla giratoria hace contacto con un objeto que no puede cortar inmediatamente. Puede ser suficientemente violento como para ocasionar que la unidad y/o el operario sean impulsados en cualquier dirección y, posiblemente se pierda el control de la unidad, resultando en heridas graves. El retroceso puede producirse sin previo aviso si la cuchilla se enreda, se atasca o se pega, y es más probable que se produzca en zonas donde sea difícil ver el material que se está cortando.

El retroceso brusco ocurre particularmente cuando se aplica el segmento de cuchilla de entre las 12 y las 2 en punto a objetos sólidos, arbustos y árboles de un diámetro de 3 cm o más.

► Fig.1

Para evitar el retroceso:

1. Aplique el segmento entre las 8 y las 11 en punto.
2. Oscile la herramienta uniformemente en semicírculo de derecha a izquierda, como si utilizara una guadaña. Esto permite al segmento apropiado de la cuchilla hacer contacto con las plantas a cortar.
3. No aplique nunca el segmento entre las 12 y las 2 en punto.
4. No aplique nunca el segmento entre las 11 y las 12 en punto ni entre las 2 y las 5 en punto, a menos que el operario cuente con la formación y la experiencia adecuadas y lo haga bajo su propia responsabilidad.

► Fig.2

5. No utilice nunca las cuchillas de corte cerca de objetos sólidos, tales como vallas, paredes, troncos de árboles o piedras.
6. No utilice nunca las cuchillas de corte en vertical, para tareas tales como perfilar o recortar setos.
7. Evite utilizar la herramienta en áreas donde sea difícil ver el objeto que se está cortando.

Vibración

La exposición a una vibración excesiva herirá los vasos sanguíneos o el sistema nervioso del operario y ocasionará los síntomas siguientes en los dedos, manos o muñecas: "adormecimiento" (entumecimiento), hormigueo, dolor, sensación de pinchazos, alteración del color de la piel o alteración de la piel. Si se produce cualquiera de estos síntomas, acuda a un médico.

Para reducir el riesgo del "mal de dedos blancos", mantenga calientes las manos durante la operación y realice correctamente el mantenimiento de la máquina y los accesorios.

Mantenimiento

1. Lleve la máquina a nuestro centro de servicio autorizado para su mantenimiento solamente con piezas de repuesto idénticas. Utilice solamente piezas de repuesto y accesorios idénticos suministrados por MAKITA. Una reparación incorrecta o un mal mantenimiento puede acortar la vida de servicio de la máquina y aumentar el riesgo de accidentes.
2. Nunca modifique ni retire ningún componente de la máquina. Esto podrá ocasionar un incendio y/o heridas graves.
3. Después del uso, limpie la máquina y compruebe que todos los tornillos y tuercas estén apretados firmemente.
4. Compruebe el estado del implemento de corte, el protector del implemento de corte y el arnés de hombro. La cuchilla de corte debe estar afilada. Nunca enderece ni suelde implementos de corte dañados.

Almacenamiento

1. Antes de almacenar la herramienta, realice una limpieza y mantenimiento completos. Retire el cartucho de batería. Coloque la cubierta en la cuchilla de corte.
2. Almacene la herramienta en un lugar seco y alto o cerrado con llave fuera del alcance de los niños.
3. No apoye la herramienta contra algo, como una pared. De lo contrario, podrá caerse de repente y ocasionar heridas.

Otras instrucciones

1. Preste atención al entorno. Evite una operación no necesaria del acelerador para reducir la contaminación y emisiones de ruido. Ajuste correctamente el carburador.
2. No opere el motor con un silenciador de escape defectuoso.

Primeros auxilios

1. En caso de accidente asegúrese de que hay disponible un botiquín de primeros auxilios en las inmediaciones de las operaciones de corte. Reemplace inmediatamente cualquier artículo que coja del botiquín de primeros auxilios.
2. Cuando pida ayuda, ofrezca la información siguiente:
 - Lugar del accidente
 - Qué ha ocurrido
 - Número de personas heridas
 - Tipo de heridas
 - Su nombre

Instrucciones de seguridad adicionales

1. Para evitar accidentes, deje una distancia de más de 15 m entre operarios cuando en un área trabajen dos o más operarios. Además, asigne a una persona para que observe la distancia entre operarios. Si una persona o un animal entra en el área de trabajo, cese inmediatamente la operación.
2. Utilice solamente implementos de corte que tengan marcada una velocidad igual o mayor que la velocidad marcada en la herramienta.
3. Asegúrese de retirar la cubierta de la cuchilla de corte antes de la operación.

DESCRIPCIÓN DE LAS PARTES

EM408MP

- Fig.3: 1. Tapa 2. Tubo 3. Protector (tipo universal)
4. Extensión del protector 5. Cortador

EM409MP

- Fig.4: 1. Tapa 2. Tubo 3. Protector (tipo estrecho)
4. Cortador

MONTAJE

⚠ADVERTENCIA: Antes de ensamblar o ajustar el equipo, apague el motor y retire el capuchón de la bujía o el cartucho de batería. De lo contrario, el implemento de corte u otras partes podrán moverse y resultar en heridas graves.







⚠ADVERTENCIA: Antes de manejar la cuchilla de corte, póngase guantes de protección. Durante el ensamblaje o ajuste, sus dedos podrán entrar en contacto con la cuchilla de corte y ocasionar heridas graves.

⚠ADVERTENCIA: Cuando ensamble o ajuste el equipo, póngalo siempre en el suelo. Ensamblar o ajustar el equipo en una posición vertical puede resultar en heridas graves.

⚠ADVERTENCIA: Siga las advertencias y precauciones del capítulo “ADVERTENCIAS DE SEGURIDAD” y del manual de instrucciones de la unidad motriz.

Combinación correcta del implemento de corte y el protector

⚠PRECAUCIÓN: Utilice siempre la combinación correcta de implemento de corte y protector. El protector incorrecto podrá no protegerle de residuos y piedras que salen despedidos. También puede afectar al equilibrio de la herramienta y resultar en heridas personales graves.

Modelo	Implemento de corte	Protector
EM408MP	Cuchilla de metal (con tuerca, copa y arandela de abrazadera) 	Protector (tipo universal) 
	Cabezal de corte de nylon / Cuchilla de plástico 	Protector (tipo universal) con extensión del protector 
EM409MP	Cabezal de corte de nylon / Cuchilla de plástico 	Protector (tipo estrecho) 

Instalación del protector (protector del implemento de corte)

⚠ADVERTENCIA: No utilice un implemento de corte sin un protector apropiado en ningún momento.

⚠ADVERTENCIA: Utilice siempre el implemento de corte con la combinación correcta del protector. De lo contrario, un contacto con el implemento de corte podrá ocasionar heridas graves.

⚠AVISO: Apriete periódicamente los pernos del protector. Apriete por igual los pernos izquierdo y derecho para que el espacio entre la abrazadera y el protector sea constante.

Protector (tipo universal)

⚠PRECAUCIÓN: Asegúrese de empujar la extensión del protector hacia dentro hasta que quede insertada completamente. De lo contrario, la extensión del protector podrá caerse y resultar en heridas personales.

⚠PRECAUCIÓN: Tenga cuidado de no herirse con el cortador montado en la extensión del protector.

Fije el protector a la abrazadera con pernos.

► **Fig.5:** 1. Abrazadera 2. Protector

Para instalar la extensión del protector, insértela en el protector y, a continuación, cierre las grapas. Asegúrese de que las lengüetas de la extensión del protector encajen en las ranuras del protector.

► **Fig.6:** 1. Protector (tipo universal) 2. Grapa 3. Extensión del protector 4. Cortador (interior) 5. Ranura 6. Lengüeta

Para retirar la extensión del protector, abra las grapas y extraiga la extensión del protector.

NOTA: El cortador en la extensión del protector mantiene la longitud óptima del cordón de nylon para cortar.

Protector (tipo estrecho)

⚠PRECAUCIÓN: Tenga cuidado de no herirse con el cortador montado en el protector.

Coloque el protector en la abrazadera utilizando los pernos.

► **Fig.7:** 1. Abrazadera 2. Protector 3. Cortador

NOTA: El cortador en el protector mantiene la longitud óptima del cordón de nylon para cortar.

Instalación del implemento de corte

⚠PRECAUCIÓN: Asegúrese de utilizar implementos de corte genuinos de MAKITA.

⚠PRECAUCIÓN: Asegúrese de retirar la llave hexagonal después de la instalación.

NOTA: Cuando instale el implemento de corte, ponga la herramienta al revés para facilitar el procedimiento.

Instalación de la cuchilla de metal

Para EM408MP

⚠PRECAUCIÓN: Cuando manipule la cuchilla de metal, use siempre guantes y ponga la cubierta en la cuchilla.

⚠PRECAUCIÓN: El diámetro exterior de la cuchilla de metal debe ser de 230 mm (9"). No utilice nunca cuchillas de más de 230 mm (9") de diámetro exterior.

⚠PRECAUCIÓN: La cuchilla de metal debe estar bien pulida, y libre de grietas o roturas. Si la cuchilla de metal golpea contra una piedra durante la operación, detenga el motor y compruebe la cuchilla inmediatamente.

⚠PRECAUCIÓN: Afíle o reemplace la cuchilla de metal cada tres horas de funcionamiento.

⚠PRECAUCIÓN: Utilice siempre las llaves suministradas para retirar o instalar la cuchilla.

Cuchilla aplicable

Cuchilla de metal (2 dientes)



Cuchilla de metal (3 dientes)



Cuchilla de metal (4 dientes)



Cuchilla de metal (8 dientes)



1. Asegúrese de que la arandela de apoyo está colocada en el eje.
 2. Inserte la llave hexagonal a través del agujero de la caja de engranajes para bloquear el eje. Gire el eje hasta que la llave hexagonal esté insertada por completo.
 3. Monte la cuchilla de metal sobre la arandela de apoyo.
 4. Instale la arandela de fijación y la copa, y después apriete la tuerca firmemente.
Par de apriete: 16 - 23 N•m
 5. Retire la llave hexagonal.
- **Fig.8:** 1. Tuerca 2. Copa 3. Arandela de abrazadera
4. Cuchilla de metal 5. Arandela de apoyo
6. Eje 7. Llave hexagonal
- **Fig.9:** 1. Llave de tubo 2. Llave hexagonal
3. Apretar

Asegúrese de que las flechas de la cuchilla y del protector indiquen el mismo sentido.

► **Fig.10:** 1. Flecha

Para retirar la cuchilla de metal, siga el procedimiento de instalación a la inversa.

NOTA: La parte de resina de la tuerca de sujeción de la cuchilla se desgasta con el transcurso del tiempo. Reemplace la tuerca si aparece cualquier desgaste o deformación.

Instalación del cabezal de corte de nylon

⚠PRECAUCIÓN: Si el cabezal de corte de nylon golpea contra una piedra durante la operación, detenga el motor y compruebe el cabezal de corte de nylon inmediatamente.

► **Fig.11:** 1. Cabezal de corte de nylon 2. Arandela de apoyo 3. Eje 4. Llave hexagonal 5. Apretar

1. Asegúrese de que la arandela de apoyo está colocada en el eje.
2. Inserte la llave hexagonal a través del agujero de la caja de engranajes.
3. Rosque el cabezal de corte de nylon en el eje.

- Después de instalar el cabezal de corte de nylon, retire la llave hexagonal.

Para retirar el cabezal de corte de nylon, gírelo hacia la derecha mientras sujeta la arandela de apoyo con la llave hexagonal.

Instalación de una cuchilla de plástico

Accesorios opcionales

⚠PRECAUCIÓN: Si la cuchilla de plástico impacta accidentalmente contra una roca u objeto duro durante la operación, pare la herramienta e inspeccione por si hay cualquier daño. Si la cuchilla de plástico está dañada, reemplácela inmediatamente. La utilización de un implemento de corte dañado podrá resultar en heridas personales graves.

⚠PRECAUCIÓN: Asegúrese de retirar la llave hexagonal después de la instalación.

AVISO: Asegúrese de utilizar una cuchilla de plástico genuina de Makita.

- **Fig.12:** 1. Cuchilla de plástico 2. Arandela de apoyo 3. Eje 4. Llave hexagonal 5. Apretar

- Asegúrese de que la arandela de apoyo está colocada en el eje.
- Inserte la llave hexagonal a través del agujero de la caja de engranajes y gire el mandril hasta que se bloquee.
- Coloque la cuchilla de plástico directamente sobre mandril roscado y apriete.
- Retire la llave hexagonal.

Para retirar la cuchilla de plástico, gírela hacia la derecha mientras sujeta la arandela de apoyo con la llave hexagonal.

Montaje del tubo accesorio

⚠PRECAUCIÓN: Compruebe siempre que el tubo accesorio está sujetado después de la instalación. Una instalación incorrecta puede ocasionar que el accesorio se caiga de la unidad motriz y causar heridas personales.

Monte el tubo accesorio en la unidad de alimentación.

- Gire la palanca de la unidad motriz hacia el lado del accesorio.
► **Fig.13:** 1. Palanca
- Retire la tapa del accesorio. Alinee el pasador con la marca de flecha e inserte el tubo accesorio hasta que emerja el botón de liberación.
► **Fig.14:** 1. Botón de liberación 2. Marca de flecha 3. Pasador
- Gire la palanca hacia el lado de la unidad motriz.
► **Fig.15:** 1. Palanca

Asegúrese de que la superficie de la palanca está paralela al tubo.

Para retirar el tubo, gire la palanca hacia el lado del accesorio y extraiga el tubo mientras mantiene presionado el botón de liberación.

- **Fig.16:** 1. Botón de liberación 2. Palanca 3. Tubo

OPERACIÓN

⚠ADVERTENCIA: Siga las advertencias y precauciones del capítulo "ADVERTENCIAS DE SEGURIDAD" y del manual de instrucciones de la unidad motriz.

⚠ADVERTENCIA: Si el implemento de corte se mueve a ralentí, ajuste la velocidad a ralentí del motor a una velocidad menor. De lo contrario, no podrá detener el implemento de corte con el acelerador cerrado y podrá ocasionar heridas graves.

Ajuste de la posición del colgador y el arnés de hombro

Para **DUX60 Herramienta multifuncional inalámbrica, EX2650LH Herramienta multifuncional**

⚠ADVERTENCIA: No utilice la herramienta si no puede ajustar la posición del colgador y la longitud del arnés de hombro dentro del rango como se muestra en la ilustración. La utilización de la herramienta con un equilibrio de pesos inapropiado puede empujar el implemento de corte hacia arriba y resultar en heridas personales.

Cuando reemplace un accesorio con otro, el equilibrio de pesos del equipo podrá cambiar. En tal caso, ajuste la posición del colgador y la longitud del arnés de hombro de la forma siguiente.

- **Fig.17:** 1. Colgador

Para cambiar la posición del colgador, afloje el tornillo de fijación del colgador y después mueva el colgador. Ajuste la posición del colgador y la longitud del arnés de hombro de forma que:

- el colgador quede posicionado a una altura del suelo de 750 mm o más,
- el implemento de corte quede posicionado a una altura del suelo de 100 mm a 300 mm y,
- la parte desprotegida del implemento de corte esté separada horizontalmente del colgador 750 mm o más.

Después de ajustar la posición del colgador, apriete el tornillo con una llave o destornillador (dependiendo de la unidad motriz) firmemente.

Ajuste del arnés de hombro

Para **DUX18/UX01G Herramienta multifuncional inalámbrica**

⚠ADVERTENCIA: No utilice la herramienta si no puede ajustar la longitud del arnés de hombro dentro del rango como se muestra en la ilustración. La utilización de la herramienta con un equilibrio de pesos inapropiado puede empujar el implemento de corte hacia arriba y resultar en heridas personales.

Cuando reemplace un accesorio con otro, el equilibrio de pesos del equipo podrá cambiar. En tal caso, ajuste la longitud del arnés de hombro de la forma siguiente.

- **Fig.18:** 1. Colgador

Ajuste la longitud del arnés de hombro de forma que:

- el colgador quede posicionado a una altura del suelo de 750 mm o más,
- el implemento de corte quede posicionado a una altura del suelo de 100 mm a 300 mm y,
- la parte desprotegida del implemento de corte esté separada horizontalmente del colgador 750 mm o más.

Utilización del cabezal de corte de nylon

Durante la operación, utilice la punta del cordón de corte de nylon para cortar. Como el cordón de corte de nylon se desgasta y acorta con la operación de corte, el operario necesita alargarlo manualmente. Para alargar el cordón de corte de nylon, golpee ligeramente el cabezal de corte de nylon contra el suelo mientras está girando.

NOTA: Si el cordón de corte de nylon no se alarga, rebobínelo. Consulte el capítulo "MANTENIMIENTO".

MANTENIMIENTO

⚠ADVERTENCIA: Antes de inspeccionar o hacer el mantenimiento al equipo, apague el motor y retire el capuchón de la bujía o el cartucho de batería. De lo contrario, el implemento de corte u otras partes podrán moverse y resultar en heridas graves.

⚠ADVERTENCIA: Cuando inspeccione o haga el mantenimiento al equipo, póngalo siempre en el suelo. Ensamblar o ajustar el equipo en una posición vertical puede resultar en heridas graves.

⚠ADVERTENCIA: Siga las advertencias y precauciones del capítulo "ADVERTENCIAS DE SEGURIDAD" y del manual de instrucciones de la unidad motriz.

AVISO: No utilice nunca gasolina, bencina, disolvente, alcohol o similares. Podría producir descoloración, deformación o grietas.

Para mantener la SEGURIDAD y FIABILIDAD del producto, las reparaciones, y cualquier otra tarea de mantenimiento o ajuste deberán ser realizadas en centros de servicio o de fábrica autorizados por Makita, empleando siempre repuestos Makita.

Inspección general

- Apriete los pernos, tuercas y tornillos flojos.
- Compruebe por si hay partes y cuchillas dañadas. Pida a nuestro centro de servicio autorizado que las reemplacen si es necesario.

Afilado del implemento de corte

⚠ADVERTENCIA: No afile las cuchillas de corte usted mismo. El afilado manual desequilibrará una cuchilla de corte y podrá ocasionar vibraciones y daños al equipo.

Pida a un centro de servicio autorizado de Makita que le afile y equilibre las cuchillas del cortador desafiladas.

Lubricación de las partes móviles

AVISO: Siga las instrucciones para la frecuencia y cantidad de grasa a suministrar. De lo contrario una lubricación insuficiente podrá dañar las partes móviles.

Caja de engranajes:

⚠PRECAUCIÓN: No aplique grasa cuando la caja de engranajes esté caliente. Una caja de engranajes caliente puede ocasionar heridas por quemadura.

Aplique grasa (Shell Alvania 1 o 2, o equivalente) a la caja de engranajes a través del orificio de engrase aproximadamente cada 30 horas de trabajo.

► Fig.19: 1. Agujero de engrase

Eje propulsor:

Aplique grasa (Shell Alvania 1 o 2, o equivalente) al eje propulsor aproximadamente cada 30 horas de trabajo.

► Fig.20

NOTA: Puede comprar grasa genuina de Makita en su distribuidor Makita local.

Reemplazo del cordón de nylon

⚠ADVERTENCIA: Utilice solamente un cordón de nylon con el diámetro especificado en este manual de instrucciones. No utilice nunca una línea más pesada, alambre, cuerda o similar. En caso contrario, podrá ocasionar daños a la herramienta y resultar en heridas personales graves.

⚠ADVERTENCIA: Retire siempre el cabezal de corte de nylon de la herramienta cuando reemplace el cordón de nylon.

⚠ADVERTENCIA: Asegúrese de que la cubierta del cabezal de corte de nylon está sujeta al alojamiento correctamente como se describe en este manual de instrucciones. No sujetar la cubierta debidamente puede ocasionar que el cabezal de corte de nylon salga despedido resultando en heridas personales graves.

Reemplace el cordón de nylon si deja de alargarse. El método de reemplazo del cordón de nylon varía dependiendo del tipo de cabezal de corte de nylon.

96-M10L

► Fig.21

Reemplazo de la cuchilla de plástico

Reemplace la cuchilla si está desgastada o rota.

► Fig.22

Cuando instale la cuchilla de plástico, alinee la dirección de la flecha de la cuchilla con la del protector.

Almacenamiento

⚠️ ADVERTENCIA: Siga las advertencias y precauciones del capítulo “ADVERTENCIAS DE SEGURIDAD” y del manual de instrucciones de la unidad motriz.

Cuando almacene el accesorio separado de la unidad motriz, ponga la tapa en el extremo del eje.

► Fig.23

Intervalo de inspección y mantenimiento

Hora de operación		Antes de la operación	Diariamente (10 h)	30 h
Toda la unidad	Inspeccione visualmente por si hay partes dañadas	✓	-	-
Todos los tornillos y tuercas de fijación	Apretar	✓	-	-
Caja de engranajes	Suministre grasa	-	-	✓
Eje propulsor	Suministre grasa	-	-	✓
Cuchilla del cortador	Inspeccione visualmente por si hay daños	✓	✓	-
Unidad motriz	Consulte el manual de instrucciones de la unidad motriz			

SOLUCIÓN DE PROBLEMAS

Antes de solicitar reparaciones, realice su propia inspección en primer lugar. Si encuentra un problema que no esté explicado en el manual, no intente desmontar la máquina. En su lugar, pregunte en centros de servicio autorizados de Makita, utilizando siempre piezas de recambio Makita para las reparaciones.

Estado de anomalía	Causa probable (mal funcionamiento)	Remedio
El motor no arranca.	-	Consulte el manual de instrucciones de la unidad motriz.
El motor se para enseguida.	-	Consulte el manual de instrucciones de la unidad motriz.
La velocidad del motor no aumenta.	-	Consulte el manual de instrucciones de la unidad motriz.
El implemento de corte no gira. ⇒ Detenga el motor inmediatamente.	Sujeción floja del implemento de corte	Apretar firmemente.
	El implemento de corte agarró una rama.	Retire la materia extraña
	Anomalía en el sistema de accionamiento	Póngase en contacto con un centro de servicio autorizado para la reparación.
La unidad principal vibra de manera anómala. ⇒ Detenga el motor inmediatamente.	Implemento de corte roto, doblado o desgastado	Reemplace el implemento de corte.
	Sujeción floja del implemento de corte	Apretar firmemente.
	Un extremo del cordón de corte de nylon se ha roto y el cabezal de corte de nylon se ha desequilibrado.	Alargue el cordón de corte de nylon golpeando el cabezal de corte de nylon en el suelo.
	Colocación irregular del implemento de corte	Coloque debidamente.
	Anomalía en el sistema de accionamiento	Póngase en contacto con un centro de servicio autorizado para la reparación.
La cuchilla del cortador no se detiene inmediatamente. ⇒ Detenga el motor inmediatamente.	La unidad motriz no funciona debidamente.	Consulte el manual de instrucciones de la unidad motriz.
El cordón de corte de nylon no se alarga.	El cordón se ha agotado o enganchado en el carrete.	Rebobine el cordón.
El cordón de corte de nylon no se corta a la longitud correcta.	El cortador del cordón del protector está dañado o se ha perdido.	Póngase en contacto con un centro de servicio autorizado para la reparación.
	El cordón sobresale del protector.	Rebobine el cordón.

ÍNDICE

ESPECIFICAÇÕES	70	OPERAÇÃO	77
AVISOS DE SEGURANÇA	71	MANUTENÇÃO	78
DESCRIÇÃO DAS PEÇAS	75	RESOLUÇÃO DE PROBLEMAS	79
MONTAGEM.....	75		

ESPECIFICAÇÕES

Modelo:		EM408MP	EM409MP
Dimensões: comprimento x largura x altura (sem ferramenta de corte)		880 mm x 320 mm x 196 mm	880 mm x 185 mm x 203 mm
Diâmetro do fio de nylon		2,0 mm	
Ferramenta de corte aplicável e diâmetro de corte	Lâmina de 2 dentes (P/N 197997-3)	230 mm	-
	Lâmina de 3 dentes (P/N 195298-3)	230 mm	-
	Lâmina de 4 dentes (P/N B-14118)	230 mm	-
	Lâmina de 8 dentes (P/N B-14130)	230 mm	-
	Cabeça de corte de nylon (P/N 191D89-4)	300 mm	330 mm
	Lâmina de plástico (P/N 198383-1)	255 mm	
Relação da engrenagem		14:19	
Peso líquido		1,4 kg	1,2 kg

- Devido a um programa contínuo de pesquisa e desenvolvimento, estas especificações podem ser alteradas sem aviso prévio.
- As especificações podem variar de país para país.
- Peso de acordo com o Procedimento EPTA 01/2014

Unidade de alimentação aprovada

Este implemento foi aprovado para utilização apenas com a(s) seguinte(s) unidade(s) de alimentação:

- Ferramenta multifuncional a bateria DUX60
- Ferramenta multifuncional a bateria DUX18
- Ferramenta multifuncional a bateria UX01G
- Ferramenta multifuncional EX2650LH

⚠️ AVISO: Nunca utilize o implemento com uma unidade de alimentação não aprovada. A combinação não aprovada pode provocar ferimentos graves.

Símbolos

Os símbolos que se seguem são utilizados neste manual de instruções e no implemento. Compreenda as suas definições.



Tenha particular cuidado e atenção!



Leia o manual de instruções.



Use capacete de proteção, óculos de proteção e proteção auricular!



Utilize proteção ocular e auditiva.



É obrigatório o uso de luvas de proteção!



Use botas robustas com solas antideslizantes. Recomendamos botas com biqueira de aço!



Mantenha as pessoas presentes a, pelo menos, 15 m de distância.



Perigo; cuidado com os objetos arremessados.



Ressaltos!



Velocidade máxima permitida da ferramenta



Nunca utilize uma lâmina metálica.

Utilização a que se destina

Para EM408MP

Este implemento foi concebido apenas para o corte de relva, erva, arbustos e vegetação rasteira em conjunto com uma unidade de alimentação aprovada. Nunca utilize o implemento para outros fins. A utilização abusiva do implemento pode provocar ferimentos graves.

Para EM409MP

Este implemento foi concebido apenas para o aparar o relvado e erva de pequena dimensão em conjunto com uma unidade de alimentação aprovada. Nunca utilize o implemento para outros fins. A utilização abusiva do implemento pode provocar ferimentos graves.

⚠️ AVISO: Leia o manual de instruções do implemento, bem como este manual de instruções, antes de utilizar. O não cumprimento destes avisos e instruções pode resultar em ferimentos graves.

Declaração de conformidade CE

Apenas para os países europeus

Nós, na qualidade de fabricantes: **Makita Europe N.V.**, Endereço comercial: **Jan-Baptist Vinkstraat 2 3070 Kortenberg BÉLGICA**. Autorizamos **Hiroshi Tsujimura** a compilar o ficheiro técnico e declaramos, mediante a nossa única responsabilidade, que o(s) produto(s); Designação: **Acessório para Aparador de Grama**. Designação do(s) tipo(s): **EM408MP / EM409MP**. Estão em conformidade com todas as disposições relevantes da **2006/42/CE**, bem como também cumprem todas as disposições relevantes das seguintes Diretivas da CE/UE: **2000/14/CE** e são fabricados de acordo com as seguintes Normas Harmonizadas: **EN ISO 11806-1:2011, EN 60745-1:2009+A11:2010**.

Local e data da declaração: **Kortenberg, Bélgica. 01.06. 2020**

Pessoa responsável: **Hiroshi Tsujimura, Diretor - Makita Europe N.V.**

AVISOS DE SEGURANÇA

Avisos de segurança do aparador de grama

⚠️ AVISO: Leia todos os avisos de segurança, instruções, ilustrações e especificações fornecidos juntamente com esta máquina. Se não conseguir cumprir todas as instruções listadas de seguida pode provocar incêndio e/ou ferimentos graves no operador e/ou nas pessoas presentes.

Guarde todos os avisos e instruções para referência futura.

Os termos "aparador de grama" e "máquina" nos avisos e precauções referem-se à combinação do acessório e da unidade de alimentação.

O termo "motor" nos avisos e precauções referem-se ao motor ou ao motor elétrico da unidade de alimentação.

Segurança geral

1. **Os operadores que trabalham pela primeira vez com a ferramenta ou os operadores inexperientes devem solicitar formação ao distribuidor sobre todas as operações da máquina. Nunca permita a utilização da máquina por crianças, pessoas com capacidades físicas, sensoriais ou mentais reduzidas ou com falta de experiência e conhecimentos, ou por pessoas que não estão familiarizadas com as instruções.**
2. **Recomenda-se emprestar a máquina apenas a pessoas que provaram ter experiência com esta máquina. Entregue sempre o manual de instruções.**
3. **Mantenha-se alerta, esteja atento ao seu trabalho e use de senso comum quando operar a máquina. Não utilize a máquina se estiver cansado, doente, ou sob a influência de drogas, álcool ou medicamentos. Um momento de desatenção enquanto opera a máquina pode resultar em ferimentos pessoais graves.**
4. **Evite usar a máquina com más condições atmosféricas, especialmente quando há o risco de trovoadas.**
5. **Siga todas as normas nacionais e locais relativas ao uso de máquinas motorizadas ao ar livre.**

Utilização pretendida da máquina

Esta máquina destina-se apenas ao corte de relva, ervas, arbustos e vegetação rasteira. Nunca utilize a máquina para quaisquer outros fins, como aparar ou cortar sebes. A utilização para fins não previstos pode resultar em ferimentos pessoais graves.

Equipamento de proteção pessoal

1. **Use sempre calças compridas resistentes, botas robustas, luvas e uma camisola de manga comprida. Não use roupa larga, adornos, calções, sandálias nem ande descalço. Prenda o cabelo de modo a ficar acima do nível do ombro.**
2. **Use sempre um capacete no caso de existir o risco de queda de objetos.**
3. **Use sempre óculos de proteção para se proteger contra ferimentos quando utilizar a máquina. Os óculos devem cumprir a ANSI Z87.1 nos EUA, a EN 166 na Europa ou a AS/NZS 1336 na Austrália/Nova Zelândia. Na Austrália/Nova Zelândia, também é legalmente obrigatório usar um protetor de rosto para proteger também o rosto.**

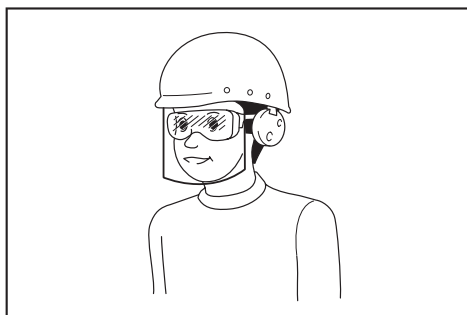

É responsabilidade da entidade patronal fazer cumprir a utilização dos equipamentos de proteção de segurança adequados por parte dos operadores da ferramenta e por parte de outras pessoas na área de trabalho imediata.

4. **Use proteção auditiva, tais como tampões para os ouvidos.** A exposição ao ruído pode causar a perda de audição.
5. **Use sempre sapatos robustos com solas que não escorreguem.** Estes protegem os seus pés contra ferimentos e garantem uma base sólida.
6. **Use uma máscara para poeira, conforme necessário.**
7. **Utilize equipamento de proteção pessoal. Use sempre óculos de proteção.** Os equipamentos de proteção, como uma máscara contra a poeira, calçado de segurança antiderrapante, capacete ou proteção auricular utilizados para as condições adequadas, reduzirão os ferimentos pessoais.

Preparação antes da utilização

1. **Antes de utilizar, verifique sempre se é seguro operar a máquina:**
 - Verifique se há fugas de combustível.
 - Certifique-se de que todos os fixadores estão na posição correta e bem presos.
 - Substitua as peças danificadas.
 - Certifique-se de que a ferramenta de corte está devidamente instalada e firmemente segura.
 - Certifique-se de que o resguardo da ferramenta de corte está devidamente colocado na posição conforme descrito no presente manual.
 - Verifique se o gatilho do acelerador, a alavanca de desbloqueio e outros interruptores de controlo estão a funcionar em perfeitas condições.
 - Limpe as pegas para obter o controlo apropriado da máquina.
 - Certifique-se de que as pegas estão instaladas como descrito neste manual.
2. **Utilize uma lâmina afiada.** Elimine lâminas que estejam curvas, empenadas, fissuradas, partidas, lascadas ou danificadas de alguma forma.

O não cumprimento destas instruções pode provocar ferimentos graves.

2. **Utilize uma lâmina afiada.** Elimine lâminas que estejam curvas, empenadas, fissuradas, partidas, lascadas ou danificadas de alguma forma. Uma lâmina cega apresenta maior probabilidade de ficar presa e causar ressaltos.

3. **Utilize sempre todas as peças necessárias para fixar a lâmina de forma apropriada.** As peças presas de forma inapropriada podem causar a projeção da lâmina e ferir gravemente o operador e/ou as pessoas presentes.

Segurança elétrica e da bateria

1. **Não exponha a máquina, a bateria ou o carregador à chuva ou a condições húmidas.** A água que entra na ferramenta aumenta o risco de choque elétrico.
2. **Não carregue a bateria sob chuva ou em locais húmidos.**
3. **Não substitua a bateria à chuva.**

Reabastecimento de combustível

1. **Pare o motor antes de realizar o reabastecimento de combustível.** Mantenha-se afastado de chamas abertas e faíscas. Nunca fume durante o reabastecimento de combustível. Caso contrário, pode resultar em incêndio e/ou explosão.
2. **Reabastecer de combustível no exterior.** Reabastecer com combustível num espaço fechado pode causar uma explosão de vapor de combustível.
3. **Evite o contacto com combustível ou óleo do motor. Não inale os vapores de combustível. Se ocorrer o derrame de combustível ou de óleo, limpe-o imediatamente da máquina e/ou do chão. Se ocorrer o derrame de combustível na sua roupa, mude-a imediatamente, de modo a evitar que se incendeie.**
4. **Após reabastecer com combustível, aperte cuidadosamente a tampa do depósito de combustível e verifique se há uma eventual fuga de combustível. Afastar-se pelo menos 3 m de distância da fonte e local de abastecimento de combustível antes de efetuar o arranque do motor.**
5. **Transporte e armazene o combustível apenas em recipientes aprovados. Mantenha as crianças afastadas do combustível armazenado.**

Ligar a máquina

1. **Mantenha as crianças, as pessoas presentes e os animais de estimação pelo menos 15 m afastados da máquina quando efetuar o arranque desta ou utilizar a máquina.** Além disso, as pessoas presentes devem usar óculos de proteção, dado existir o risco de ferimentos provocados pela projeção de objetos. Caso contrário, a ação imprevista das pessoas presentes ou um eventual ressalto da lâmina podem provocar ferimentos graves no operador e/ou nas pessoas presentes.
2. **Efetue o arranque da máquina e opere-a apenas ao ar livre numa área bem ventilada.** A operação numa área fechada ou com pouca ventilação pode resultar em morte devido a asfíxia ou envenenamento por monóxido de carbono.
3. **Antes de começar, certifique-se de que a ferramenta de corte não tem contacto com objetos rijos, como ramos, pedras, etc. uma vez que a ferramenta de corte começa a girar quando se liga a máquina.**

4. **Se a ferramenta de corte rodar ao ralenti, ajuste a velocidade ao ralenti, de modo a que esta pare ao ralenti.** Caso contrário, o contacto involuntário com a ferramenta de corte em funcionamento pode resultar em ferimentos graves.
5. **Pare o motor imediatamente se notar qualquer problema.**
6. **Certifique-se de que não há cabos elétricos, tubos de água, tubos de gás, etc., que possam constituir um perigo se danificados pela utilização da máquina.**
7. **Se as ervas ou ramos ficarem presos entre a ferramenta de corte e o resguardo, pare sempre o motor antes de retirá-los.** Caso contrário, a rotação involuntária da lâmina pode provocar ferimentos graves.
8. **Nunca deixe cair ou atire a máquina, a menos que haja uma emergência. Se a máquina cair ou bater em alguma coisa, verifique imediatamente se há fuga de combustível, verifique os dispositivos de segurança e se há outros danos.** Operar uma máquina em más condições pode causar ferimentos e/ou um incêndio.

Transporte

1. **Pare o motor durante o transporte.** Caso contrário, o arranque involuntário pode causar ferimentos.
2. **Quando transportar a máquina, coloque sempre a cobertura na lâmina de corte.** O contacto com lâminas descobertas resulta em ferimentos.
3. **Garanta a posição segura da máquina durante o transporte de carro para evitar fugas de combustível.**
4. **Levante a máquina do solo na totalidade quando realizar o seu transporte.** Arrastar a máquina causa danos no depósito de combustível e fuga de combustível, resultando em incêndio.

Operação

1. **Utilize apenas a máquina com boa luz e visibilidade.** A utilização em áreas escuras ou de fraca visibilidade pode causar acidentes imprevistos.
 2. **Evite utilizar a máquina quando for difícil manter o seu equilíbrio, por exemplo, ao trabalhar numa superfície inclinada ou em dias de vento.**
 3. **Durante a operação, nunca esteja numa superfície instável ou escorregadia, nem uma zona muito inclinada.** Durante a época fria, tenha cuidado com o gelo e a neve e garanta sempre uma base segura.
 4. **Se for abordado por alguém, pare o motor.** Caso contrário, a ferramenta de corte em rotação pode atingir a pessoa presente e resultar em ferimentos graves.
 5. **Desimpeça a área de trabalho antes de operar a ferramenta. Remova todos os objetos, tais como rochas, vidro partido, pregos, arame ou corda que possam ser projetados ou ficar enredados no acessório de corte.** As partículas estranhas podem danificar a ferramenta de corte e podem causar ressaltos perigosos.
 6. **Para controlar a máquina continuamente, proceda do seguinte modo durante a operação:**
 - **Segure a máquina firmemente com as duas mãos à sua direita.**
 - **Suspenda a máquina no(s) seu(s) ombro(s) com o arnês para o ombro.**
 - **Garanta uma base sólida.** Nunca utilize a ferramenta em cima de uma escada ou árvore.
 - **Evite esticar-se para alcançar um objeto.**
 - **Mantenha a ferramenta de corte abaixo da altura da cintura.**
 - **Mantenha todas as partes do seu corpo afastadas da ferramenta de corte em rotação e da superfície quente.**
- Essas ações reduzem o risco de ferimentos.
9. **Inspeccione frequentemente a ferramenta de corte ou imediatamente após esta bater numa pedra ou noutros objetos duros.** Se a ferramenta de corte partir durante a operação, a peça partida poderá ser projetada e causar ferimentos.
 10. **Pare o motor quando inspecionar, limpar ou substituir a ferramenta de corte.** Caso contrário, a ferramenta de corte pode rodar involuntariamente e resultar num ferimento grave.
 11. **Mantenha o controlo apropriado até a ferramenta de corte parar completamente, quando parar o motor ou soltar o gatilho do acelerador.** Uma lâmina em fase de desaceleração pode causar ferimentos.
 12. **Antes de iniciar a operação de corte, aguarde até a ferramenta de corte atingir velocidade suficiente para realizar o corte.** Isto reduz o risco de ressalto e de ervas enredadas.
 13. **Descanse para prevenir a perda de controlo provocada pela fadiga.** Recomendamos que descanse 10 a 20 minutos por cada hora de trabalho.
 14. **Pare o motor e coloque-o num local seguro durante uma pausa ou quando sair de perto do equipamento.** Ao fazê-lo previne acidentes inesperados.
 15. **Não toque no motor e no respetivo abafador ou não os coloque sobre materiais combustíveis enquanto o motor está a funcionar ou logo após a sua paragem, pois estão quentes.** Pode resultar em queimaduras e/ou incêndio.
 16. **Não utilize a ferramenta em más condições atmosféricas ou quando existe o risco de relâmpagos.**

Ferramentas de corte

1. **Utilize uma ferramenta de corte adequada para o seu trabalho.**
 - As cabeças de corte de nylon (cabeças de aparador de grama) são adequadas para aparar relvados.
 - As lâminas de metal são adequadas para cortar ervas, relva alta, matas, arbustos, vegetação rasteira, moitas e outros semelhantes.

Utilize sempre o resguardo da ferramenta de corte adequado para a ferramenta de corte utilizada.
2. **Quando utilizar uma cabeça de corte de nylon, utilize apenas linha flexível, não-metálica recomendada neste manual. Nunca utilize arame ou cabos de aço.** Estes podem quebrar e projetar-se perigosamente.

3. Nunca utilize correntes giratórias de múltiplas peças em metal, lâminas de manguais ou lâminas não recomendadas neste manual. Caso contrário, pode resultar em ferimentos graves.
4. Quando manusear a lâmina de metal, use sempre luvas e coloque a cobertura da lâmina na lâmina. A lâmina pode cortar as mãos desnudas.
5. Quando utilizar lâminas de metal, evite “ressaltos” e prepare-se sempre para um ressalto acidental. Consulte a secção *Ressaltos*.

Ressaltos (impulso da lâmina)

Podem ocorrer ressaltos (impulso da lâmina) quando a lâmina em rotação estabelece contacto com um objeto que não consegue cortar de imediato. Pode ser suficientemente violento ao ponto de causar o impulso da unidade e/ou do operador em qualquer direção e possivelmente a perda de controlo da unidade, resultando em ferimentos graves. Os ressaltos podem ocorrer sem aviso se a lâmina ficar presa, estagnar ou ficar colada e têm maior probabilidade de ocorrerem em áreas em que é difícil ver o material a cortar.

Os ressaltos ocorrem particularmente quando o segmento da lâmina entre as 12 e as 2 horas é aplicado em objetos sólidos, arbustos e árvores com um diâmetro de 3 cm ou superior.

► Fig.1

Para evitar ressaltos:

1. Aplique o segmento entre as 8 e as 11 horas.
2. Balance a ferramenta uniformemente num semicírculo da direita para a esquerda à semelhança do uso de uma foice. Isto permite que o segmento apropriado da lâmina estabeleça contacto com as plantas a cortar.
3. Nunca aplique o segmento entre as 12 e as 2 horas.
4. Nunca aplique o segmento entre as 11 e as 12 horas e entre as 2 e as 5 horas, salvo se o operador estiver bem treinado e possuir experiência e decidir fazê-lo por sua conta e risco.

► Fig.2

5. Nunca utilize as lâminas de corte junto a objetos sólidos, tais como vedações, paredes, troncos de árvores e pedras.
6. Nunca utilize as lâminas de corte na vertical para operações como aparar e aparar sebes.
7. Evite utilizar a ferramenta em áreas nas quais seja difícil visualizar o objeto a cortar.

Vibração

A exposição a vibração excessiva lesiona os vasos sanguíneos ou o sistema nervoso do operador e provoca os seguintes sintomas nos dedos, mãos ou pulsos: “Adormecimento” (dormência), formigamento, dor, sensação aguda, alteração da cor da pele ou alteração da pele. Caso ocorra algum destes sintomas, consulte um médico.

Para reduzir o risco de “doença do dedo branco”, mantenha as mãos quentes durante a operação e mantenha a máquina e os acessórios de forma adequada.

Manutenção

1. Solicite a reparação da sua máquina por parte do nosso centro de assistência autorizado utilizando apenas peças de substituição idênticas. Utilize apenas peças sobressalentes e acessórios idênticos fornecidos pela MAKITA. Uma reparação incorreta e uma má manutenção podem reduzir a vida da máquina e aumentar o risco de acidentes.
2. Nunca altere ou remova quaisquer componentes da máquina. Pode causar um incêndio e/ou ferimentos graves.
3. Após a utilização, limpe a máquina e verifique se todos os parafusos e porcas estão apertados firmemente.
4. Verifique o estado da ferramenta de corte, do resguardo da ferramenta de corte e do arnês para o ombro. A lâmina de corte tem de estar afiada. Nunca retifique ou solde ferramentas de corte danificadas.

Armazenamento

1. Antes de armazenar a ferramenta, realize uma limpeza e manutenção totais. Retire a bateria. Acople a tampa na lâmina de corte.
2. Armazene a ferramenta num local seco e alto ou trancado, longe do alcance das crianças.
3. Não deixe a ferramenta encostada a nada, como uma parede. Caso contrário, pode cair repentinamente e provocar um ferimento.

Outras instruções

1. Respeite o ambiente. Evite a operação desnecessária do acelerador para criar menos poluição e emissões de ruído. Ajuste o carburador corretamente.
2. Não opere o motor com um abafador de escape anômalo.

Primeiros socorros

1. Em caso de acidente, certifique-se de que tem disponível uma caixa de primeiros socorros o mais completo possível nas proximidades das operações de corte. Substitua imediatamente qualquer item que tenha sido retirado da caixa de primeiros socorros.
2. Quando pedir ajuda, indique a seguinte informação:
 - Local do acidente
 - O que aconteceu
 - Número de pessoas feridas
 - Tipo de lesões
 - O seu nome

Instruções de segurança adicionais

1. Para evitar acidentes, deixe uma distância superior a 15 m entre os operadores quando dois ou mais operadores trabalharem numa área. Além disso, disponha de uma pessoa para observar a distância entre os operadores. Se uma pessoa ou um animal entrar na área de trabalho, pare imediatamente a operação.
2. Utilize apenas as ferramentas de corte marcadas com uma velocidade igual ou superior à velocidade marcada na ferramenta.
3. Certifique-se de que retira a cobertura da lâmina de corte antes da operação.

DESCRIÇÃO DAS PEÇAS

EM408MP

- Fig.3: 1. Tampa 2. Tubo 3. Protetor (tipo universal)
4. Extensão do protetor 5. Dispositivo de corte

EM409MP

- Fig.4: 1. Tampa 2. Tubo 3. Protetor (tipo estreito)
4. Dispositivo de corte

MONTAGEM

⚠AVISO: Antes de montar ou regular o equipamento, desligue o motor e retire o cachimbo da vela de ignição ou a bateria. Caso contrário, a ferramenta de corte ou outras peças podem mover-se e resultar em ferimentos graves.







⚠AVISO: Antes de manusear a lâmina de corte, use luvas de proteção. Durante a montagem ou regulação, os seus dedos podem entrar em contacto com a lâmina de corte, o que pode provocar ferimentos graves.

⚠AVISO: Quando montar ou regular o equipamento, pouse-o sempre. A montagem ou regulação do equipamento numa posição vertical pode resultar em ferimentos graves.

⚠AVISO: Siga os avisos e precauções no capítulo “AVISOS DE SEGURANÇA” e o manual de instruções da unidade de alimentação.

Combinação correta da ferramenta de corte e do protetor

⚠PRECAUÇÃO: Utilize sempre a combinação correta de ferramenta de corte e de protetor. O protetor errado pode não o proteger dos resíduos projetados e pedras. Pode também afetar o equilíbrio da ferramenta e resultar em ferimentos pessoais graves.

Modelo	Ferramenta de corte	Protetor
EM408MP	Lâmina de metal (com porca, copo e anilha de aperto) 	Protetor (tipo universal) 
	Cabeça de corte de nylon/Lâmina de plástico 	Protetor (tipo universal) com extensão do protetor 
EM409MP	Cabeça de corte de nylon/Lâmina de plástico 	Protetor (tipo estreito) 

Instalar o protetor (resguardo da ferramenta de corte)

⚠AVISO: Em momento algum utilize uma ferramenta de corte sem um protetor adequado.

⚠AVISO: Utilize sempre a ferramenta de corte com a combinação correta do protetor. Caso contrário, o contacto com uma ferramenta de corte pode provocar ferimentos graves.

OBSERVAÇÃO: Aperte periodicamente os pernos no protetor. Aperte os pernos direitos e esquerdos uniformemente para que o intervalo entre a braçadeira e o protetor seja constante.

Protetor (tipo universal)

⚠PRECAUÇÃO: Certifique-se de que empurra a extensão do protetor para dentro até estar totalmente inserida. Caso contrário, a extensão do protetor pode cair e resultar em ferimentos pessoais.

⚠PRECAUÇÃO: Tenha cuidado para não se magoar com o dispositivo de corte montado na extensão do protetor.

Fixe o protetor à braçadeira com pernos.

- Fig.5: 1. Braçadeira 2. Protetor

Para instalar a extensão do protetor, insira a extensão do protetor no protetor e, de seguida, encaixe os cliques. Certifique-se de que as abas na extensão do protetor encaixam nas ranhuras no protetor.

- Fig.6: 1. Protetor (tipo universal) 2. Clipe
3. Extensão do protetor 4. Dispositivo de corte (interior) 5. Ranhura 6. Aba

Para remover a extensão do protetor do protetor, desencaixe os cliques e retire a extensão do protetor.

NOTA: O dispositivo de corte na extensão do protetor mantém o melhor comprimento para corte no fio de nylon.

Protetor (tipo estreito)

⚠PRECAUÇÃO: Tenha cuidado para não se magoar com o dispositivo de corte montado no protetor.

Prenda o protetor à braçadeira com parafusos.

► **Fig.7:** 1. Braçadeira 2. Protetor 3. Dispositivo de corte

NOTA: O dispositivo de corte no protetor mantém o melhor comprimento para corte no fio de nylon.

Instalar a ferramenta de corte

⚠PRECAUÇÃO: Certifique-se de que utiliza ferramentas de corte genuínas da MAKITA.

⚠PRECAUÇÃO: Certifique-se de que retira a chave hexagonal após a instalação.

NOTA: Quando instalar a ferramenta de corte, vire a ferramenta para baixo para facilidade do procedimento.

Instalar a lâmina de metal

Para EM408MP

⚠PRECAUÇÃO: Quando manusear a lâmina de metal, use sempre luvas e coloque a cobertura da lâmina na lâmina.

⚠PRECAUÇÃO: O diâmetro externo da lâmina de metal deve ser 230 mm (9"). Nunca utilize lâminas maiores do que 230 mm (9") em termos de diâmetro externo.

⚠PRECAUÇÃO: A lâmina de metal tem de ser bem polida, livre de fissuras ou quebra. Se a lâmina de metal bater contra uma pedra durante a operação, pare o motor e inspecione a lâmina imediatamente.

⚠PRECAUÇÃO: Realize o polimento ou substitua a lâmina de metal a cada três horas de funcionamento.

⚠PRECAUÇÃO: Utilize sempre a(s) chave(s) fornecida(s) para remover ou instalar a lâmina.

Lâmina aplicável

Lâmina de metal (2 dentes)



Lâmina de metal (3 dentes)



Lâmina de metal (4 dentes)



Lâmina de metal (8 dentes)



1. Certifique-se de que a anilha de recepção está presa no eixo.
2. Insira a chave hexagonal através do orifício na caixa de engrenagens para bloquear o eixo. Rode o eixo até a chave hexagonal estar totalmente inserida.
3. Monte a lâmina de metal na anilha de recepção.
4. Instale a anilha de aperto e o copo e, em seguida, aperte a porca firmemente.

Binário de aperto: 16 - 23 N·m

5. Retire a chave hexagonal.

► **Fig.8:** 1. Porca 2. Copo 3. Anilha de aperto
4. Lâmina de metal 5. Anilha de recepção
6. Eixo 7. Chave hexagonal

► **Fig.9:** 1. Chave de caixa 2. Chave hexagonal 3. Apertar

Certifique-se de que as setas na lâmina e no protetor indicam a mesma direção.

► **Fig.10:** 1. Seta

Para remover a lâmina de metal, siga o procedimento de instalação na ordem inversa.

NOTA: A parte de resina da porca de aperto da lâmina sofre desgaste com o passar do tempo. Substitua a porca caso surja qualquer desgaste ou deformação aparente.

Instalar a cabeça de corte de nylon

⚠PRECAUÇÃO: Se a cabeça de corte de nylon bater contra uma pedra durante a operação, pare o motor e inspecione a cabeça de corte de nylon imediatamente.

► **Fig.11:** 1. Cabeça de corte de nylon 2. Anilha de recepção 3. Eixo 4. Chave hexagonal 5. Apertar

1. Certifique-se de que a anilha de recepção está presa no eixo.
2. Insira a chave hexagonal através do orifício na caixa de engrenagens.
3. Aparafuse a cabeça de corte de nylon sobre o eixo.

4. Após instalar a cabeça de corte de nylon, remova a chave hexagonal.

Para remover a cabeça de corte de nylon, rode-a para a direita enquanto segura a anilha de recepção com a chave hexagonal.

Instalar a lâmina de plástico

Acessório opcional

⚠PRECAUÇÃO: Se a lâmina de plástico bater acidentalmente contra uma rocha ou outro objeto rijo durante a operação, pare a ferramenta e inspecione-a para ver se apresenta danos. Se a lâmina de plástico estiver danificada, substitua-a imediatamente. A utilização de uma ferramenta de corte danificada pode resultar em ferimentos pessoais graves.

⚠PRECAUÇÃO: Certifique-se de que retira a chave hexagonal após a instalação.

OBSERVAÇÃO: Certifique-se de que utiliza lâminas de plástico originais da Makita.

► **Fig.12:** 1. Lâmina de plástico 2. Anilha de recepção 3. Eixo 4. Chave hexagonal 5. Apertar

1. Certifique-se de que a anilha de recepção está presa no eixo.
2. Insira a chave hexagonal através do orifício na caixa de engrenagens e rode o eixo até estar bloqueado.
3. Coloque a lâmina de plástico diretamente sobre o eixo roscado e aperte-a.
4. Retire a chave hexagonal.

Para remover a lâmina de plástico, rode-a para a direita enquanto segura a anilha de recepção com a chave hexagonal.

Montar o tubo de fixação

⚠PRECAUÇÃO: Verifique sempre se o tubo de fixação está fixo após a instalação. A instalação incorreta pode causar a queda do implemento da unidade de alimentação e causar ferimentos.

Montar o tubo de fixação na unidade de alimentação.

1. Rode a alavanca da unidade de alimentação em direção ao lado do acessório.
► **Fig.13:** 1. Alavanca
2. Remova a tampa do acessório. Alinhe o pino com a marca da seta e insira o tubo de fixação até o botão de libertação sair.
► **Fig.14:** 1. Botão de libertação 2. Marca da seta 3. Pino

3. Rode a alavanca em direção ao lado da unidade de alimentação.

► **Fig.15:** 1. Alavanca

Certifique-se de que a superfície da alavanca está paralela ao tubo.

Para remover o tubo, rode a alavanca em direção ao lado do acessório e puxe o tubo para fora, pressionando ao mesmo tempo o botão de libertação para baixo.

► **Fig.16:** 1. Botão de libertação 2. Alavanca 3. Tubo

OPERAÇÃO

⚠AVISO: Siga os avisos e precauções no capítulo “AVISOS DE SEGURANÇA” e o manual de instruções da unidade de alimentação.

⚠AVISO: Se a ferramenta de corte se mover ao ralenti, ajuste a velocidade ao ralenti do motor para uma velocidade mais baixa. Caso contrário, não conseguirá parar a ferramenta de corte quando retira o acelerador e pode provocar um ferimento grave.

Ajustar a posição do anexo e do arnês para o ombro

Para ferramenta multifuncional a bateria DUX60, ferramenta multifuncional EX2650LH

⚠AVISO: Não utilize a ferramenta se não conseguir ajustar a posição do anexo e o comprimento do arnês para o ombro dentro do alcance, como ilustrado. Utilizar a ferramenta com um equilíbrio de peso inadequado pode fazer com que a ferramenta de corte se vire para cima e resultar em ferimentos pessoais.

Quando substituir um acessório por outro, o equilíbrio de peso do equipamento pode alterar. Neste caso, ajuste a posição do anexo e o comprimento do arnês para o ombro como se segue.

► **Fig.17:** 1. Anexo

Para mudar a posição do anexo, solte o parafuso de fixação no anexo e, em seguida, mova o anexo. Ajuste a posição do anexo e o comprimento do arnês para o ombro de forma que:

- o anexo fique posicionado a 750 mm ou mais a partir do solo,
- a ferramenta de corte fique posicionada entre 100 mm a 300 mm de altura a partir do solo e,
- a parte sem resguardo da ferramenta de corte fique afastada do anexo 750 mm ou mais na horizontal.

Depois de ajustar a posição do anexo, aperte o parafuso em segurança com uma chave ou com uma chave de parafusos (dependendo da unidade de alimentação).

Ajustar o arnês para o ombro

Para ferramenta multifuncional a bateria DUX18/UX01G

⚠AVISO: Não utilize a ferramenta se não conseguir ajustar o comprimento do arnês para o ombro dentro do intervalo conforme ilustrado. Utilizar a ferramenta com um equilíbrio de peso inadequado pode fazer com que a ferramenta de corte se vire para cima e resultar em ferimentos pessoais.

Quando substituir um acessório por outro, o equilíbrio de peso do equipamento pode alterar. Neste caso, ajuste o comprimento do arnês para o ombro como se segue.

► **Fig.18:** 1. Anexo

Ajuste o comprimento do arnês para o ombro de modo que:

- o anexo fique posicionado a 750 mm ou mais a partir do solo,
- a ferramenta de corte fique posicionada entre 100 mm a 300 mm de altura a partir do solo e,
- a parte sem resguardo da ferramenta de corte fique afastada do anexo 750 mm ou mais na horizontal.

Utilizar uma cabeça de corte de nylon

Durante a operação, utilize a ponta do fio de corte de nylon para cortar. À medida que o fio de corte de nylon vai desgastando e encurtando com a operação de corte, o operador tem de o puxar manualmente. Para o fio de corte de nylon sair do alimentador, toque com a cabeça de corte de nylon no chão durante a rotação.

NOTA: Se o fio de corte de nylon não sair, volte a enrolá-lo. Consulte o capítulo "MANUTENÇÃO."

MANUTENÇÃO

AVISO: Antes de inspecionar ou realizar manutenções no equipamento, desligue o motor e retire o cachimbo da vela de ignição ou a bateria. Caso contrário, a ferramenta de corte ou outras peças podem mover-se e resultar em ferimentos graves.

AVISO: Quando inspecionar ou realizar manutenções no equipamento, pose-o sempre. A montagem ou regulação do equipamento numa posição vertical pode resultar em ferimentos graves.

AVISO: Siga os avisos e precauções no capítulo "AVISOS DE SEGURANÇA" e o manual de instruções da unidade de alimentação.

OBSERVAÇÃO: Nunca utilize gasolina, benzina, diluente, álcool ou produtos semelhantes. Pode ocorrer a descoloração, deformação ou rachaduras.

Para manter a SEGURANÇA e a FIABILIDADE do produto, as reparações e qualquer outra manutenção ou ajuste devem ser levados a cabo pelos centros de assistência Makita autorizados ou pelos centros de assistência de fábrica, utilizando sempre peças de substituição Makita.

Inspeção geral

- Aperte os parafusos, porcas e parafusos soltos.
- Verifique se há peças e lâminas danificadas. Peça ao nosso centro de assistência autorizado para as substituir, se necessário.

Afiar a ferramenta de corte

AVISO: Não afie as lâminas de corte sozinho. Afiar as lâminas manualmente desequilibra a lâmina de corte e pode provocar vibrações e danos no equipamento.

Peça ao centro de assistência autorizado da Makita para afiar e reequilibrar as lâminas rombas de corte.

Lubrificar as peças móveis

OBSERVAÇÃO: Siga as instruções referentes à frequência e à quantidade de massa lubrificante fornecida. Caso contrário, uma lubrificação insuficiente, pode danificar as peças móveis.

Caixa de engrenagens:

PRECAUÇÃO: Não aplique massa lubrificante se a caixa de engrenagens estiver quente. A caixa de engrenagens quente pode provocar ferimentos por queimadura.

Aplique massa lubrificante (Shell Alvania 1 ou 2, ou equivalente) na caixa de engrenagens através do orifício de massa lubrificante a cada 30 horas de trabalho, aproximadamente.

► Fig.19: 1. Orifício para massa lubrificante

Eixo motor:

Aplique massa lubrificante (Shell Alvania 1 ou 2, ou equivalente) no eixo motor a cada 30 horas de trabalho, aproximadamente.

► Fig.20

NOTA: Pode adquirir massa lubrificante genuína da Makita no seu distribuidor Makita local.

Substituição do fio de nylon

AVISO: Utilize apenas fio de nylon com o diâmetro especificado neste manual de instruções. Nunca utilize uma linha mais pesada, fio metálico, corda ou outro semelhante. O não cumprimento desta recomendação pode causar danos na ferramenta e resultar em ferimentos pessoais graves.

AVISO: Retire sempre a cabeça de corte de nylon da ferramenta quando substituir o fio de nylon.

AVISO: Certifique-se de que a tampa da cabeça de corte de nylon está corretamente fixada na caixa conforme descrito neste manual de instruções. Se não fixar adequadamente a tampa, a cabeça de corte de nylon pode desfazer-se e ser arremessada para longe provocando ferimentos pessoais graves.

Substitua o fio de nylon se o fio deixar de alimentar. O método de substituição do fio de nylon varia em função do tipo de cabeça de corte de nylon.

96-M10L

► Fig.21

Substituir a lâmina de plástico

Substitua a lâmina se estiver gasta ou partida.

► Fig.22

Quando instalar a lâmina de plástico, alinhe o sentido da seta na lâmina com o sentido da seta do protetor.

Armazenamento

AVISO: Siga os avisos e precauções no capítulo “AVISOS DE SEGURANÇA” e o manual de instruções da unidade de alimentação.

Quando armazenar o acessório separado da unidade de alimentação, coloque a tampa sobre a extremidade do eixo.

► Fig.23

Intervalo de inspeção e manutenção

Horas de funcionamento		Antes da operação	Diariamente (10 h)	30 h
Unidade completa	Inspeção visualmente se há peças danificadas	✓	-	-
Todos os parafusos de fixação e porcas	Apertar	✓	-	-
Caixa de engrenagens	Fornecer massa lubrificante	-	-	✓
Eixo motor	Fornecer massa lubrificante	-	-	✓
Lâmina de corte	Inspeção visualmente se há danos	✓	✓	-
Unidade de alimentação	Consulte o manual de instruções da unidade de alimentação			

RESOLUÇÃO DE PROBLEMAS

Antes de pedir reparações, realize primeiro a sua própria inspeção. Se encontrar um problema que não esteja explicado no manual, não tente desmontar a máquina. Em vez disso, peça aos centros de assistência autorizados da Makita, usando sempre as peças de substituição Makita para reparações.

Estado da anomalia	Causa provável (avaria)	Correção
O motor não arranca.	-	Consulte o manual de instruções da unidade de alimentação.
O motor para em breve.	-	Consulte o manual de instruções da unidade de alimentação.
A velocidade do motor não aumenta.	-	Consulte o manual de instruções da unidade de alimentação.
A ferramenta de corte não roda. ⇒ Pare o motor imediatamente.	Fixação solta na ferramenta de corte	Aperte firmemente.
	A ferramenta de corte ficou presa num ramo.	Remova a matéria estranha
	Sistema de acionamento anómalo	Contacte um centro de assistência autorizado e solicite a reparação.
A unidade principal vibra de forma anormal. ⇒ Pare o motor imediatamente.	Ferramenta de corte partida, curvada ou desgasta	Substitua a ferramenta de corte.
	Fixação solta na ferramenta de corte	Aperte firmemente.
	Uma das extremidades do fio de corte de nylon partiu-se e a cabeça de corte de nylon ficou desequilibrada.	Alimente o fio de corte de nylon tocando com a cabeça de corte de nylon no chão.
	Ligação irregular da ferramenta de corte	Ligue adequadamente.
Sistema de acionamento anómalo	Contacte um centro de assistência autorizado e solicite a reparação.	
A lâmina de corte não para de imediato. ⇒ Pare o motor imediatamente.	A unidade de alimentação não funciona corretamente.	Consulte o manual de instruções da unidade de alimentação.
O fio de corte de nylon não é alimentado.	O cabo é usado ou enrolado no carretel.	Volte a enrolar o cabo.
O fio de corte de nylon não é cortado ao comprimento correto.	O dispositivo de corte do fio no protetor está danificado ou em falta.	Contacte um centro de assistência autorizado e solicite a reparação.
	O fio passa além do protetor.	Volte a enrolar o cabo.

INDHOLDSFORTEGNELSE

SPECIFIKATIONER.....	80	ANVENDELSE.....	87
SIKKERHEDSADVARSLER.....	81	VEDLIGEHOJDELSE.....	87
BESKRIVELSE AF DELENE.....	84	FEJLFINDING.....	89
SAMLING.....	84		

SPECIFIKATIONER

Model:		EM408MP	EM409MP
Dimensioner: længde x bredde x højde (uden skæreværktøj)		880 mm x 320 mm x 196 mm	880 mm x 185 mm x 203 mm
Diameter af nylontråd		2,0 mm	
Relevant skæreværktøj og skærediameter	2-tandsklinge (P/N 197997-3)	230 mm	-
	3-tandsklinge (P/N 195298-3)	230 mm	-
	4-tandsklinge (P/N B-14118)	230 mm	-
	8-tandsklinge (P/N B-14130)	230 mm	-
	Nylonskærehoved (P/N 191D89-4)	300 mm	330 mm
	Plastikklinge (P/N 198383-1)	255 mm	
Udvekslingsforhold		14:19	
Nettovægt		1,4 kg	1,2 kg

- På grund af vores kontinuerlige forsknings- og udviklingsprogrammer kan hosstående specifikationer blive ændret uden varsel.
- Specifikationer kan variere fra land til land.
- Vægt i henhold til EPTA-procedure 01/2014

Godkendt motorenhed

Dette tilbehør er kun godkendt til brug sammen med følgende motorenhed(er):

- DUX60 Akku flerfunktions motorhoved
- DUX18 Akku flerfunktions motorhoved
- UX01G Akku flerfunktions motorhoved
- EX2650LH Flerfunktions motorhoved

⚠ ADVARSEL: Brug aldrig tilbehøret med en motorenhed, der ikke er godkendt. En ikke-godkendt kombination kan medføre alvorlig personskade.

Symboler

Følgende symboler bruges på tilbehøret og i denne brugsanvisning. Du skal forstå disse definitioner.

 Vær særligt forsigtig og opmærksom!

 Læs betjeningsvejledningen.

 Bær sikkerhedshjelm, beskyttelsesbriller og høreværn!

 Bær beskyttelsesbriller og høreværn.

 Der skal bæres sikkerhedshandsker!

 Bær solide støvler med skridsikre såler. Sikkerhedsstøvler med stålspidssåler anbefales!

 Hold tilskuere mindst 15 m borte.

 Fare; pas på kastede genstande.

 Tilbageslag!

 Højeste tilladte maskinhastighed



Tilsigtet anvendelse

For EM408MP

Dette tilbehør er kun udviklet til klipping af græs, ukrudt, buske og underskov sammen med en godkendt motorenhed. Brug aldrig tilbehøret til andre formål. Misbrug af tilbehøret kan medføre alvorlig personskade.

For EM409MP

Dette tilbehør er kun udviklet til klipping af græs og let ukrudt sammen med en godkendt motorenhed. Brug aldrig tilbehøret til andre formål. Misbrug af tilbehøret kan medføre alvorlig personskade.

⚠ ADVARSEL: Læs brugsanvisningen til tilbehøret samt denne brugsanvisning, før brugen. Hvis du ikke følger alle advarsler og instruktioner, kan det medføre alvorlig personskade.

EU-konformitetserklæring

Kun for lande i Europa

Vi som producenter: **Makita Europe N.V.**,
Forretningsadresse: **Jan-Baptist Vinkstraat 2 3070 Kortenbergh BELGIEN**. Godkender **Hiroshi Tsujimura** til kompilering af den tekniske fil og tager det fulde ansvar for, at produktet eller produkterne, Betegnelse: **Tilbehør til græstrimmer**. Betegnelse for type(r): **EM408MP / EM409MP**.

Opfylder alle de relevante bestemmelser i **2006/42/EF** og opfylder desuden alle relevante bestemmelser i følgende EF/EU-direktiver: **2000/14/EF** og er fremstillet i overensstemmelse med følgende harmoniserede standarder: **EN ISO 11806-1:2011, EN 60745-1:2009+A11:2010**.

Sted og dato for erklæring: **Kortenbergh, Belgien. 01. 06. 2020**
Ansvarlig person: **Hiroshi Tsujimura, Direktør - Makita Europe N.V.**

SIKKERHEDSADVARSLER

Sikkerhedsadvarsler for græstrimmer

⚠ ADVARSEL: Læs alle de sikkerhedsadvarsler, instruktioner, illustrationer og specifikationer, der følger med denne maskine. Forsømmelse af at overholde alle nedenstående instruktioner kan medføre brand og/eller alvorlig personskade for operatøren og/eller tilskuerne.

Gem alle advarsler og instruktioner til senere reference.

Ordet "græstrimmer" og "maskine" i advarslerne og forholdsreglerne refererer til kombinationen af tilbehøret og motorenheden. Ordet "motor" i advarslerne og forholdsreglerne refererer til motoren eller den elektriske motor i motorenheden.

Generel sikkerhed

1. En førstegangsbriker eller uerfaren operatør bør bede forhandleren om oplæring i brugen af denne maskine. Lad aldrig børn, personer med reducerede fysiske, motoriske eller mentale færdigheder eller manglende erfaring og viden eller personer, der ikke er bekendt med instruktionerne, anvende maskinen.
2. Det anbefales kun at udlåne maskinen til personer, som har dokumenteret erfaring. Giv altid brugsanvisningen med.
3. Vær opmærksom, se på det, du arbejder med, og brug din sunde fornuft ved betjening af maskinen. Brug ikke maskinen, hvis du er træt, syg eller påvirket af stoffer, alkohol eller medicin. Ved brug af maskinen kan ét øjeblik uopmærksomhed medføre alvorlig personskade.
4. Undgå at bruge maskinen i dårligt vejr, især hvis der er risiko for lynnedslag.
5. Overhold dine nationale og lokale regler vedrørende brug af udendørs maskiner.

Tilsigtet brug af maskinen

Denne maskine er kun beregnet til at klippe græs, ukrudt, buske og underskov. Brug aldrig maskinen til andre formål, for eksempel til kantning eller hæk-keklipping. Brug til formål, den ikke er beregnet til, kan medføre alvorlig personskade.

Personligt beskyttelsesudstyr

1. Bær altid kraftige, lange bukser, solide støvler, handsker og en langærmet skjorte. Undgå at bære løs påklædning, smykker, korte bukser, sandaler eller at være barfodet. Fastgør hår, så det sidder over skulderhøjde.
2. Bær altid hjelm, når der er risiko for nedfaldende genstande.
3. Bær altid beskyttelsesbriller for at beskytte øjnene mod skade, når du bruger maskinen. Beskyttelsesbrillerne skal overholde ANSI Z87.1 i USA, EN 166 i Europa eller AS/NZS 1336 i Australien/New Zealand. I Australien/New Zealand er det desuden påbudt ved lov at bære ansigtsskærm for at beskytte dit ansigt.

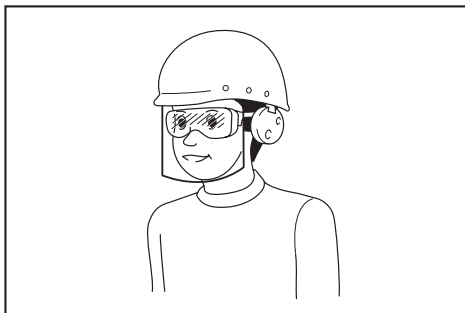

Det er arbejdsgiverens ansvar at påbyde brugerne af maskinen samt andre personer i det umiddelbare arbejdsområde at bære passende sikkerhedsbeskyttelsesudstyr.

4. **Bær høreværn som f.eks. ørepropper.** Udsættelse for støj kan medføre høreskader.
 5. **Bær altid solide sko med en skridsikker sål.** Dette beskytter dine fødder mod personskade og sørger for et solidt fodfæste.
 6. **Brug en støvmaske efter behov.**
 7. **Bær personligt beskyttelsesudstyr. Brug altid beskyttelsesbriller.** Beskyttelsesudstyr som f.eks. støvmaske, skridsikre sko, hjelm eller høreværn, der benyttes under de relevante forhold, forebygger personskade.
3. **Undgå kontakt med brændstof eller motorolie.** Inhaler ikke brændstofdampe. Hvis der spildes brændstof eller olie, skal du med det samme tørre det af maskinen og/eller op fra jorden. Hvis der spildes brændstof på dit tøj, skal du skifte tøj med det samme for at undgå, at der går ild i det.
 4. **Efter påfyldning skal du stramme brændstoff-anhætten omhyggeligt og se efter brændstoff-lækager.** Gå mindst 3 m væk fra brændstoffkil-den og stedet, før du starter motoren.
 5. **Brændstof må kun transporteres og opbevares i godkendte beholdere.** Hold børn væk fra det opbevarede brændstof.

Forberedelse før brugen

1. **Kontroller altid før brug, at det er sikkert at bruge maskinen:**
 - Se efter brændstofflækager.
 - Kontroller, at alle fastgørelsesmidler er på plads og fastgjort.
 - Udskift beskadigede dele.
 - Kontroller, at skæreværktøjet er korrekt monteret og forsvarligt fastgjort.
 - Kontroller, at beskyttelseskærmen til skæreværktøjet er korrekt monteret på plads som beskrevet i denne brugsanvisning.
 - Kontroller, at gasspjældstriggeren, aflæshåndtaget og andre kontrolkontakter fungerer ubesværet og korrekt.
 - Rengør håndtagene for at have ordentlig kontrol med maskinen.
 - Kontroller, at håndtagene er monteret som vist i denne brugsanvisning.

Manglende overholdelse af disse instruktioner kan medføre alvorlig personskade.

2. **Brug en skarp klinge.** Bortskaf klinger, der er bøjede, skæve, revnede, knækkede, skårede eller beskadigede på nogen måde. En sløv klinge har større risiko for blokering og tilbageslag.
3. **Brug altid alle de påkrævede dele til at fastgøre klingens korrekt.** Forkert fastgjorte dele kan få klingens til at flyve bort og medføre alvorlig personskade på operatøren og/eller tilskuere.

Elektrisk sikkerhed og batterisikkerhed

1. **Udsæt ikke maskinen, batteriet eller opladeren for regn eller våde forhold.** Hvis der kommer vand ind i maskinen, forøger det risikoen for elektrisk stød.
2. **Undlad at oplade batteriet i regnvej eller under våde forhold.**
3. **Undlad at udskifte batteriet i regnvej.**

Påfyldning af brændstof

1. **Stop motoren, før der påfyldes brændstof.** Hold afstand til åben ild og gnister. Ryg aldrig under påfyldning af brændstof. Ellers kan det medføre brand og/eller eksplosion.
2. **Påfyld brændstof udendørs.** Påfyldning i et lukket rum kan medføre, at brændstofdampene eksploderer.

Start af maskinen

1. **Hold børn, tilskuere og kæledyr mindst 15 m væk, når du starter eller bruger maskinen.** Tilskuere skal desuden bære øjenbeskyttelse, da der er risiko for personskade fra genstande, der slynges ud. Ellers kan tilskuernes uventede handlinger eller klingetilbageslag medføre alvorlig personskade for operatøren og/eller tilskuerne.
2. **Start og betjen kun maskinen udendørs i et godt ventileret område.** Brug i et begrænset eller dårligt ventileret område kan medføre dødsfald på grund af kvælning eller kulliteforgiftning.
3. **Kontroller før starten, at skæreværktøjet ikke berører hårde genstande som f.eks. grene, sten osv., da skæreværktøjet drejer rundt, når det starter.**
4. **Hvis skæreværktøjet roterer i tomgang, skal du reducere tomgangshastigheden, så det stopper ved tomgang.** Ellers kan utilsigtet kontakt med skæreværktøjet i bevægelse medføre alvorlig personskade.
5. **Stop motoren med det samme, hvis du bemærker problemer.**
6. **Sørg for, at der ikke er nogen elledninger, vandrør, gasrør osv., der kan udgøre en fare, hvis de beskadiges ved brug af maskinen.**

Transport

1. **Stop motoren under transport.** Ellers kan utilsigtet start medføre personskade.
2. **Monter altid skærmen på den skærende klinge, når maskinen transporteres.** Kontakt med blottede klinger medfører personskade.
3. **Kontroller, at maskinen er placeret sikkert ved transport i bil, for at undgå brændstofflækage.**
4. **Løft hele maskinen fra jorden, når du bærer maskinen.** Hvis du trækker maskinen, medfører det beskadigelse af brændstofftanken og brændstofflækage, hvilket kan forårsage brand.

Brug

1. **Brug kun maskinen i god belysning og sigtbarhed.** Brug i mørke eller i områder med dårlig sigtbarhed kan medføre uventede ulykker.
2. **Undgå brug af maskinen, når det er svært for dig at holde balancen, fx når du arbejder på en stejl overflade eller en dag med blæst.**
3. **Under brug må du aldrig stå på en ustabil eller glat overflade eller en stejl skråning.** I den kolde årstid skal du være opmærksom på is og sne og altid sørge for sikker fodfæste.

4. **Stop motoren, hvis nogen kontakter dig.** Det roterende skæreværktøj kan ramme tilskueren og medføre alvorlig personskade.
5. **Ryd arbejdsområdet før brugen.** Fjern alle genstande såsom sten, glasskår, søm, ståltråd eller snore, der kan blive slynget bort eller blive viklet ind i skæretilbehøret. Fremmedpartikler kan beskadige skæreværktøjet og forårsage farligt tilbageslag.
6. **Gør følgende under brugen for at kontrollere maskinen stabilt:**
 - Hold fast i maskinen med begge hænder på din højre side.
 - Hæng maskinen over skulderen eller skuldrene ved hjælp af skulderselen.
 - Sørg for sikkert fodfæste. Arbejd aldrig på en stige eller i et træ.
 - Undgå at strække dig for langt.
 - Hold skæreværktøj under livshøjde.
 - Hold alle kroksdele væk fra det roterende skæreværktøj og varme overflader.

Disse handlinger mindsker risikoen for personskade.

7. **Hvis ukrudt eller grene kommer i klemme mellem skæreværktøjet og beskyttelsesskærmen, skal du altid stoppe motoren, før du fjerner dem.** Ellers kan utilsigtet rotation af klingens medføre alvorlig personskade.
8. **Slip eller kast aldrig maskinen undtagen i en nødsituation.** Hvis maskinen falder eller rammer noget, skal du med det samme se efter brændstoftækkage, sikkerhedsanordninger og andre skader. Brug af en fejlbehæftet maskine kan medføre personskade og/eller brand.
9. **Inspicer skæreværktøjet hyppigt, eller med det samme, hvis det rammer en sten eller andre hårde genstande.** Hvis skæreværktøjet går i stykker under brugen, kan det afbrækkede stykke flyve ud og medføre personskade.
10. **Stop motoren, mens du inspicerer, rengør eller udskifter skæreværktøjet.** Ellers kan skæreværktøjet rotere uventet og medføre alvorlig personskade.
11. **Oprethold korrekt kontrol, indtil skæreværktøjet er stoppet helt, når du stopper motoren eller frigør gasspældstriggeren.** En kørende klinge kan medføre personskade.
12. **Vent, til skæreværktøjet når tilstrækkelig hastighed til at skære, før du påbegynder skærearbejdet.** Det reducerer risikoen for tilbageslag og indvikling af ukrudt.
13. **Hold pause for at undgå at miste kontrollen på grund af træthed.** Vi anbefaler, at du holder 10 til 20 minutters hvil hver time.
14. **Stop motoren, og stil den på et sikkert sted, når du holder pause eller forlader maskinen.** Dette forebygger en uventet ulykke.
15. **Undlad at berøre motoren og dens lydpotte eller at stille dem på brændbare materialer, mens motoren kører, eller lige efter at du har stoppet den, da de er varme.** Det kan medføre forbrændinger og/eller brand.
16. **Betjen ikke maskinen i dårligt vejr, eller hvis der er risiko for lynnedslag.**

Skæreværktøjer

1. **Brug et passende skæreværktøj til dit arbejde.**
 - Nylon-skærehoveder (trådtrimmerhoveder) er egnede til at klippe græsplæner.
 - Metalklinger er egnede til at skære ukrudt, højt græs, buske, krat, underskov, skovtykninger og lignende.

Brug altid den beskyttelsesskærm til skæreværktøj, der passer til det anvendte skæreværktøj.
2. **Ved brug af et nylon-skærehoved må du kun bruge fleksibel, ikke-metallisk tråd, der anbefales i denne brugsanvisning. Brug aldrig ståltråd eller stålreb.** De kan brække af og blive til et farligt projektil.
3. **Brug aldrig roterende metalkæder i flere dele, plejklinger eller klinger, der ikke anbefales i denne brugsanvisning.** Ellers kan det medføre alvorlig personskade.
4. **Ved håndtering af metalklingen skal du altid bære handsker og sætte klingedækslet på klingens.** Klingen kan skære i bare hænder.
5. **Ved brug af metalklinger skal du undgå "tilbageslag" og altid være forberedt på tilbageslag ved et uheld.** Se i afsnittet *Tilbageslag*.

Tilbageslag (klinge kast)

Tilbageslag (klinge kast) kan ske, når den roterende klinge kommer i kontakt med en genstand, som den ikke umiddelbart kan skære. Det kan være så voldsomt, at enheden og/eller operatøren bliver kastet i en vilkårlig retning, og eventuelt tab af kontrollen med enheden, hvilket kan medføre alvorlig personskade. Tilbageslag kan ske uden varsel, hvis klingen blokerer, går i stå eller binder, og det er mere sandsynligt på steder, hvor det er svært at se det materiale, der skæres i.

Tilbageslag sker især, når klingesegmentet anvendes i retning mellem klokken 12 og klokken 2 mod faste genstande, buske og træer med en diameter på 3 cm eller derover.

► Fig.1

Sådan undgår du tilbageslag:

1. Anvend segmentet mellem klokken 8 og klokken 11.
 2. Sving maskinen jævnt i en halvcirkel fra højre mod venstre, som ved brug af en le. Dette gør det muligt for det rigtige klingesegment at komme i kontakt med de planter, der skal skæres.
 3. Anvend aldrig segmentet mellem klokken 12 og klokken 2.
 4. Anvend aldrig segmentet mellem klokken 11 og klokken 12 og mellem klokken 2 og klokken 5, medmindre operatøren er godt uddannet og erfaren og gør dette på egen risiko.
- Fig.2
5. Brug aldrig skærende klinger i nærheden af hårde genstande som f.eks. hegn, vægge, træstubbe og sten.
 6. Brug aldrig skærende klinger lodret til anvendelsesformål som f.eks. kantning og klipning af hække.
 7. Undgå at bruge maskinen på steder, hvor det er svært at se den genstand, der skæres i.

Vibration

Udsættelse for kraftig vibration beskadiger operatørens blodkar eller nervesystem og medfører følgende symptomer i fingre, hænder eller håndled: "Sovende" led (følelseløshed), prikken, smerte, stikkende fornemmelse, ændring af hudfarven eller af huden. Søg læge, hvis nogen af disse symptomer opstår.

For at undgå risiko for "hvide fingre" skal du holde dine hænder varme under brugen og holde maskinen og tilbehøret i god stand.

Vedligeholdelse

1. Få maskinen efterset på vores autoriserede servicecenter, og brug kun identiske reservedele. Brug kun identiske reservedele og tilbehør, som er fremstillet af MAKITA. Forkert reparation og dårlig vedligeholdelse kan forkorte maskinens levetid og øge risikoen for ulykker.
2. Du må aldrig ændre eller fjerne nogen af maskinens komponenter. Det kan medføre brand og/eller alvorlig personskade.
3. Rengør maskinen efter brug, og kontroller, at alle skruer og møtrikker er strammet til.
4. Kontroller tilstanden af skæreværktøjet, skæreværktøjets beskyttelsesskærm og skuldersele. Den skærende klinge skal være skarp. Du må aldrig rette beskadigede skæreværktøjer ud eller svejse dem.

Opbevaring

1. Udfør komplet rengøring og vedligeholdelse, før maskinen opbevares. Fjern akkuen. Monter dækslet på den skærende klinge.
2. Opbevar maskinen på et tørt og højt eller aflåst sted, der er utilgængeligt for børn.
3. Stil ikke maskinen op ad noget som f.eks. en væg. Ellers kan den vælte pludseligt og forårsage personskade.

Andre instruktioner

1. Vær opmærksom på miljøet. Undgå unødvendig brug af gasspjældet for mindre forurening og støj. Juster karburatoren korrekt.
2. Brug ikke motoren med en defekt udstødningslydpotte.

Førstehjælp

1. Sørg for, at der findes en førstehjælpskasse i nærheden af skærearbejdet, hvis der skulle ske en ulykke. Erstat straks enhver genstand, der fjernes fra førstehjælpskassen.
2. Opgiv følgende oplysninger, når du ringer efter hjælp:
 - Hvor ulykken er sket
 - Hvad der er sket
 - Antallet af tilskadede personer
 - Typen af personskader
 - Dit navn

Yderligere sikkerhedsinstruktioner

1. For at undgå ulykker skal der være en afstand på mere end 15 m mellem operatørerne, når to eller flere operatører arbejder i det samme område. Sørg også for, at en person holder øje med afstanden mellem operatørerne. Hvis en person eller et dyr kommer ind i arbejdsområdet, skal du med det samme ophøre med brugen.
2. Brug kun skæreværktøjer, der er mærket med en hastighed svarende til eller større end den hastighed, der er angivet på maskinen.
3. Sørg for at fjerne dækslet på den skærende klinge før brugen.

BESKRIVELSE AF DELENE

EM408MP

- Fig.3: 1. Hætte 2. Rør 3. Skærm (universel type) 4. Skærmforlænger 5. Skærer

EM409MP

- Fig.4: 1. Hætte 2. Rør 3. Skærm (smal type) 4. Skærer

SAMLING

⚠ ADVARSEL: Før samling eller justering af udstyret skal du slukke for motoren og fjerne tændrørshætten eller akkuen. Ellers kan skæreværktøjet eller andre dele bevæge sig og medføre alvorlig personskade.







⚠ ADVARSEL: Bær arbejdshandsker, før du håndterer den skærende klinge. Under samling eller justering kan dine fingre komme i berøring med den skærende klinge, hvilket kan medføre alvorlig personskade.

⚠ ADVARSEL: Ved samling eller justering af udstyret skal du altid lægge det ned. Samling eller justering af udstyret i stående position kan medføre alvorlig personskade.

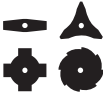
⚠ ADVARSEL: Følg advarslerne og forholdsreglerne i kapitlet "SIKKERHEDSADVARSLER" samt brugsanvisningen til motorenheden.

Korriger kombinationen af skæreværktøj og skærm

⚠FORSIGTIG: Brug altid den rigtige kombination af skæreværktøj og skærm. En forkert skærm vil muligvis ikke beskytte dig mod flyvende rester og sten. Det kan også påvirke maskinens balance og medføre alvorlig personskade.

Model	Skæreværktøj	Skærm
EM408MP	Metalklinge (med møtrik, kop og klemmeskive) 	Skærm (universel type) 
	Nylonskærehoved/plastikklinge 	Skærm (universel type) med skærmforlænger 
EM409MP	Nylonskærehoved/plastikklinge 	Skærm (smal type) 

Montering af skærmen (beskyttelsesskærm til skæreværktøj)

⚠ADVARSEL: Undlad til enhver tid at bruge et skæreværktøj uden en passende skærm.

⚠ADVARSEL: Brug altid skæreværktøjet med den korrekte kombination af skærm. Ellers kan kontakt med et skæreværktøj medføre alvorlig personskade.

BEMÆRKNING: Stram regelmæssigt boltene på skærmen. Stram boltene til højre og venstre ligeligt, så mellemrummet mellem klemmen og skærmen er konstant.

Skærm (universel type)

⚠FORSIGTIG: Sørg for at skubbe skærmforlænger ind, indtil den er sat helt ind. Ellers kan skærmforlænger falde af og medføre personskade.

⚠FORSIGTIG: Pas på ikke at komme til skade med skæreren monteret på skærmforlænger.

Fastgør skærmen på klemmen med bolte.

► **Fig.5:** 1. Klemme 2. Skærm

For at montere skærmforlænger skal du sætte skærmforlænger på skærmen og derefter trykke klemmerne på. Sørg for, at taperne på skærmforlænger passer i åbningerne på skærmen.

► **Fig.6:** 1. Skærm (universel type) 2. Klemme
3. Skærmforlænger 4. Skærer (indvendigt)
5. Åbning 6. Tap

For at fjerne skærmforlænger fra skærmen skal du løsne klemmerne og trække skærmforlænger ud.

BEMÆRK: Skæreren på skærmforlænger holder nylontråden i den bedste længde til skæring.

Skærm (smal type)

⚠FORSIGTIG: Pas på ikke at komme til skade med skæreren monteret på skærmen.

Fastgør skærmen til klemmen ved hjælp af bolte.

► **Fig.7:** 1. Klemme 2. Skærm 3. Skærer

BEMÆRK: Skæreren på skærmen holder nylontråden i den bedste længde til skæring.

Montering af skæreværktøjet

⚠FORSIGTIG: Sørg for at bruge ægte MAKITA skæreværktøjer.

⚠FORSIGTIG: Sørg for at fjerne unbrakonøglene efter monteringen.

BEMÆRK: Ved montering af skæreværktøjet skal du vende maskinen med bunden i vejret for at gøre proceduren lettere.

Montering af metalklingen

For EM408MP

⚠FORSIGTIG: Ved håndtering af metalklingen skal du altid bære handsker og sætte klingedækslet på klingen.

⚠FORSIGTIG: Metalklingens udvendige diameter skal være 230 mm (9"). Brug aldrig klinger med en udvendig diameter på mere end 230 mm (9").

⚠FORSIGTIG: Metalklingen skal være velpoleret og fri for revner eller skader. Hvis metalklingen rammer en sten under brugen, skal du med det samme stoppe motoren og efterse klingen.

⚠FORSIGTIG: Polér eller udskift metalklingen for hver tre timers brug.

⚠FORSIGTIG: Anvend de(n) medfølgende skruenøgle(r) til at fjerne eller montere klingen.

Anvendelig klinge

Metalklinge (2 tænder)



Metalklinge (3 tænder)



Metalklinge (4 tænder)



Metalklinge (8 tænder)



1. Sørg for at modtagespændeskiven er monteret på skaflet.
2. Indsæt sekskantnøglen gennem hullet i gearhuset for at låse akslen fast. Drej akslen, indtil sekskantnøglen er sat helt ind.
3. Monter metalklingen på modtagespændeskiven.
4. Monter klemmeskiven og koppen, og fastgør derefter møtrikken godt.

Tilspændingsmoment: 16 - 23 N•m

5. Fjern sekskantnøglen.

► **Fig.8:** 1. Møtrik 2. Kop 3. Klemmeskive
4. Metalklinge 5. Modtagespændeskive
6. Aksel 7. Sekskantnøgle

► **Fig.9:** 1. Topnøgle 2. Sekskantnøgle 3. Stram

Se efter, at pilene på klingen og skærmen peger samme vej.

► **Fig.10:** 1. Pil

Følg monteringsprocedurerne i omvendt rækkefølge for at afmontere metalklingen.

BEMÆRK: Harpiksdelen på møtrikken til fastgørelse af klingen slides med tiden. Udskift møtrikken, hvis der ser ud til at være slid eller deformation.

Montering af nylonskærehovedet

⚠FORSIGTIG: Hvis nylonskærehovedet slår mod en sten under brugen, skal du med det samme stoppe motoren og kontrollere nylonskærehovedet.

► **Fig.11:** 1. Nylonskærehoved
2. Modtagespændeskive 3. Aksel
4. Sekskantnøgle 5. Stram

1. Sørg for at modtagespændeskiven er monteret på skaflet.
2. Indsæt sekskantnøglen gennem hullet i gearhuset.
3. Skru nylonskærehovedet på akslen.
4. Fjern sekskantnøglen, når du har monteret nylonskærehovedet.

For at fjerne nylonskærehovedet drejes det i retningen med uret, mens der holdes på modtagespændeskiven med unbrakonøglen.

Montering af plastikklingen

Ekstraudstyr

⚠FORSIGTIG: Hvis plastikklingen rammer en sten eller en hård genstand ved et uheld under brugen, skal du stoppe maskinen og inspicere den for beskadigelse. Hvis plastikklingen er beskadiget, skal den udskiftes med det samme. Brug af et beskadiget skæreværktøj kan forårsage alvorlig personskade.

⚠FORSIGTIG: Sørg for at fjerne unbrakonøglen efter monteringen.

BEMÆRKNING: Sørg for at bruge en ægte Makita plastikklinge.

► **Fig.12:** 1. Plastikklinge 2. Modtagespændeskive
3. Aksel 4. Unbrakonøgle 5. Stram

1. Sørg for at modtagespændeskiven er monteret på skaflet.
2. Indsæt sekskantnøglen gennem hullet i gearhuset, og drej spindlen, indtil spindlen er låst fast.
3. Placer plastikklingen direkte på spindlen med gevindet, og stram til.
4. Fjern unbrakonøglen.

For at fjerne plastikklingen drejes den i retningen med uret, mens der holdes på modtagespændeskiven med sekskantnøglen.

Montering af monteringsrøret

⚠FORSIGTIG: Kontroller altid, at monteringsrøret sidder fast efter installationen. Forkert installation kan medføre, at tilbehøret falder af effektenheden og forårsager personskade.

Monter monteringsrøret på effektenheden.

1. Drej håndtaget på motorenheden mod tilbehørsiden.

► **Fig.13:** 1. Håndtag

2. Fjern hættten på tilbehøret. Juster stiften i forhold til pilemærket, og indsæt monteringsrøret, indtil udløserknappen kommer op.

► **Fig.14:** 1. Udløserknap 2. Pilemærke 3. Stift

3. Drej håndtaget mod motorenhedssiden.

► **Fig.15:** 1. Håndtag

Sørg for, at overfladen på håndtaget ligger parallelt med røret.

For at fjerne røret skal du dreje håndtaget mod tilbehørssiden og trække røret ud, idet der trykkes ned på udløserknappen.

► **Fig.16:** 1. Udløserknap 2. Håndtag 3. Rør

ANVENDELSE

⚠ ADVARSEL: Følg advarslerne og forholdsreglerne i kapitlet "SIKKERHEDSADVARSLER" samt brugsanvisningen til motorenheden.

⚠ ADVARSEL: Hvis skæreværktøjet bevæger sig i tomgang, skal du stille motorens tomgangshastighed ned. Ellers kan du ikke stoppe skæreværktøjet ved at slippe gasspjældet, hvilket kan medføre alvorlig personskade.

Justering af bøjlepositionen og skulderselen

For DUX60 Akku flerfunktions motorhoved,
EX2650LH Flerfunktions motorhoved

⚠ ADVARSEL: Undlad at bruge maskinen, hvis du ikke kan justere bøjlepositionen og længden af skulderselen inden for området som vist. Brug af maskinen med forkert vægtbalance kan presse skæreværktøjet opad og forårsage personskade.

Når du udskifter et stykke tilbehør med et andet, kan udstyrets vægtbalance ændres. I så fald skal du justere bøjlepositionen og længden af skulderselen på følgende måde.

► **Fig.17:** 1. Bøjle

For at ændre bøjleposition skal du løsne fastgøringskraven på bøjlen og derefter flytte bøjlen.

Juster bøjlepositionen og længden af skulderselen, så:

- Bøjlen er placeret 750 mm eller højere fra jorden,
- skæreværktøjet er placeret 100 mm til 300 mm fra jorden, og
- den uafskærmede del af skæreværktøjet er 750 mm eller længere væk i vandret retning fra bøjlen.

Når du har justeret bøjlepositionen, skal du stramme skruen forsvarligt med en skruenøgle eller skruetrækker (afhængigt af motorenheden).

Justering af skulderselen

For DUX18/UX01G Akku flerfunktions motorhoved

⚠ ADVARSEL: Undlad at bruge maskinen, hvis du ikke kan justere længden af skulderselen inden for området som vist. Brug af maskinen med forkert vægtbalance kan presse skæreværktøjet opad og forårsage personskade.

Når du udskifter et stykke tilbehør med et andet, kan udstyrets vægtbalance ændres. I så fald skal du justere længden af skulderselen på følgende måde.

► **Fig.18:** 1. Bøjle

Juster længden af skulderselen så:

- Bøjlen er placeret 750 mm eller højere fra jorden,
- skæreværktøjet er placeret 100 mm til 300 mm fra jorden, og
- den uafskærmede del af skæreværktøjet er 750 mm eller længere væk i vandret retning fra bøjlen.

Brug af et nylonskærehoved

Anvend spidsen af nylonskæretråden til at skære under brugen. Da nylonskæretråden slides og bliver kortere, når der skæres, skal operatøren fremføre den manuelt. Tryk nylonskærehovedet mod jorden, mens det roterer, for at fremføre nylonskæretråden.

BEMÆRK: Hvis nylonskæretråden ikke fremføres, skal du spole den op. Se kapitlet "VEDLIGEHODELSE".

VEDLIGEHODELSE

⚠ ADVARSEL: Før inspektion eller vedligeholdelse af udstyret skal du slukke for motoren og fjerne tændrørshætten eller akkuen. Ellers kan skæreværktøjet eller andre dele bevæge sig og medføre alvorlig personskade.

⚠ ADVARSEL: Ved inspektion eller vedligeholdelse af udstyret skal du altid lægge det ned. Samling eller justering af udstyret i stående position kan medføre alvorlig personskade.

⚠ ADVARSEL: Følg advarslerne og forholdsreglerne i kapitlet "SIKKERHEDSADVARSLER" samt brugsanvisningen til motorenheden.

BEMÆRKNING: Anvend aldrig benzin, rensebenzin, fortynder, alkohol og lignende. Det kan medføre misfarvning, deformation eller revner.

For at opretholde produktets SIKKERHED og PÅLIDELIGHED må reparation, vedligeholdelse eller justering kun udføres af et autoriseret Makita servicecenter eller fabrikksservicecenter med anvendelse af Makita reservedele.

Overordnet inspektion

- Stram løse bolte, møtrikker og skruer.
- Kontroller for beskadigede dele og klinger. Bed om nødvendigt vores autoriserede servicecenter for at udskifte dem.

Genopslibning af skæreværktøjet

⚠ ADVARSEL: Undlad selv at slibe de skærende klinger. Manuel genopslibning medfører ubalance i den skærende klinge og kan medføre vibrationer og beskadigelse af udstyret.

Bed et Makita autoriseret servicecenter om at genopslibe og afbalancere skærende klinger.

Smøring af bevægelige dele

BEMÆRKNING: Følg instruktionerne vedrørende hyppighed og tilført mængde fedtstof. Ellers kan manglende smøring beskadige de bevægelige dele.

Gearkasse:

⚠ FORSIGTIG: Tilfør ikke fedtstof, når gearkassen er varm. Varmt gearkasse kan medføre forbrændinger.

Tilfør fedtstof (Shell Alvania 1 eller 2 eller tilsvarende) til gearhuset gennem smørehullet for ca. hver 30 arbejdstimer.

► Fig.19: 1. Smørehul

Drevaksel:

Tilfør fedtstof (Shell Alvania 1 eller 2 eller tilsvarende) til drevakslen for ca. hver 30 arbejdstimer.

► Fig.20

BEMÆRK: Ægte Makita-fedtstof kan købes fra din lokale Makita-forhandler.

Udskiftning af nylontråden

⚠ ADVARSEL: Brug kun nylontråd med en diameter angivet i denne brugsanvisning. Brug aldrig tungere snor, metaltråd, reb eller lignende. Hvis du ikke gøre dette, kan det forårsage beskadigelse af maskinen og resultere i alvorlig personskade.

⚠ ADVARSEL: Tag altid nylonkærehoved ud af maskinen, når du udskifter nylontråden.

⚠ ADVARSEL: Sørg for, at dækslet på nylonkærehovedet er fastgjort korrekt til huset som beskrevet i denne instruktionsvejledning. Hvis dækslet ikke er fastgjort forsvarligt, kan nylonkærehovedet flyve fra hinanden og forårsage alvorlig personskade.

Udskift nylontråden, hvis den ikke længere kan fremføres. Metoden til udskiftning af nylontråden varierer afhængigt af typen af nylonkærehovedet.

96-M10L

► Fig.21

Udskiftning af plastikklungen

Udskift klingen, hvis den er slidt eller knækket.

► Fig.22

Ved montering af plastikklungen skal du justere retningen af pilen på klingen i forhold til den på skærmen.

Opbevaring

⚠ ADVARSEL: Følg advarslerne og forholdsreglerne i kapitlet "SIKKERHEDSADVARSLER" samt brugsanvisningen til motorenheden.

Ved opbevaring af tilbehøret adskilt fra motorenheden, skal du putte hæften på enden af skaftet.

► Fig.23

Interval for inspektion og vedligeholdelse

Driftstimer		Inden brug	Dagligt (10 timer)	30 timer
Hele enheden	Inspicer visuelt for beskadigede dele	✓	-	-
Alle fastgøringskruer og -møtrikker	Stram	✓	-	-
Gearhus	Tilfør fedtstof	-	-	✓
Drevaksel	Tilfør fedtstof	-	-	✓
Skærende klinge	Inspicer visuelt for beskadigelse	✓	✓	-
Motorenhed	Se i brugsanvisningen til motorenheden			

FEJLFINDING

Inden du beder om reparation, skal du først udføre din egen inspektion. Hvis du finder et problem, der ikke er beskrevet i brugsanvisningen, må du ikke forsøge at skille maskinen ad. Henvend dig i stedet til et Makita autoriseret servicecenter, og benyt altid Makita-reservedele til reparation.

Unormal tilstand	Sandsynlig årsag (fejl)	Afhjælpning
Motoren starter ikke.	-	Se i brugsanvisningen til motorenheden.
Motoren stopper hurtigt.	-	Se i brugsanvisningen til motorenheden.
Motorhastigheden øges ikke.	-	Se i brugsanvisningen til motorenheden.
Skæreværktøjet roterer ikke. ⇒ Stop motoren med det samme.	Løs montering af skæreværktøjet	Stram forsvarligt.
	Skæreværktøjet sidder fast i en kvist.	Fjern fremmedlegemet
	Unormalt drevsystem	Kontakt et autoriseret servicecenter for reparation.
Hovedenheden ryster unormalt. ⇒ Stop motoren med det samme.	Knækket, bøjet eller slidt skæreværktøj	Udskift skæreværktøjet.
	Løs montering af skæreværktøjet	Stram forsvarligt.
	Den ene ende af nylonkæretråden er knækket, og nylonkærehovedet er kommet ud af balance.	Fræmfør nylonkæretråden ved at banke nylonkærehovedet let mod jorden.
	Ujævn montering af skæreværktøj	Monter korrekt.
	Unormalt drevsystem	Kontakt et autoriseret servicecenter for reparation.
Den skærende klinge stopper ikke med det samme. ⇒ Stop motoren med det samme.	Motorenheden fungerer ikke korrekt.	Se i brugsanvisningen til motorenheden.
Nylonkæretråden fremføres ikke.	Tråden er brugt op eller viklet ind i spolen.	Spol tråden op.
Nylonkæretråden er ikke skåret i den rigtige længde.	Trådsøkæderen på skærmen er beskadiget eller mangler.	Kontakt et autoriseret servicecenter for reparation.
	Tråden stikker ud under skærmen.	Spol tråden op.

ΠΙΝΑΚΑΣ ΠΕΡΙΕΧΟΜΕΝΩΝ

ΠΡΟΔΙΑΓΡΑΦΕΣ	90	ΛΕΙΤΟΥΡΓΙΑ	97
ΠΡΟΕΙΔΟΠΟΙΗΣΕΙΣ ΑΣΦΑΛΕΙΑΣ	91	ΣΥΝΤΗΡΗΣΗ	98
ΠΕΡΙΓΡΑΦΗ ΕΞΑΡΤΗΜΑΤΩΝ	95	ΑΝΤΙΜΕΤΩΠΙΣΗ ΠΡΟΒΛΗΜΑΤΩΝ	100
ΣΥΝΑΡΜΟΛΟΓΗΣΗ	95		

ΠΡΟΔΙΑΓΡΑΦΕΣ

Μοντέλο:		EM408MP	EM409MP
Διαστάσεις: μήκος x πλάτος x ύψος (χωρίς εργαλείο κουρέματος)		880 mm x 320 mm x 196 mm	880 mm x 185 mm x 203 mm
Διάμετρος μεσινέζας		2,0 mm	
Ισχύον εργαλείο κοπής και διάμετρος κοπής	Λάμα 2 δοντιών (P/N 197997-3)	230 mm	-
	Λάμα 3 δοντιών (P/N 195298-3)	230 mm	-
	Λάμα 4 δοντιών (P/N B-14118)	230 mm	-
	Λάμα 8 δοντιών (P/N B-14130)	230 mm	-
	Κεφαλή κοπής με νάιλον (P/N 191D89-4)	300 mm	330 mm
	Πλαστική λάμα (P/N 198383-1)	255 mm	
Σχέση μετάδοσης		14:19	
Καθαρό βάρος		1,4 kg	1,2 kg

- Λόγω του συνεχόμενου προγράμματος που εφαρμόζουμε για έρευνα και ανάπτυξη, τα τεχνικά χαρακτηριστικά στο παρόν έντυπο υπόκεινται σε αλλαγή χωρίς προειδοποίηση.
- Τα τεχνικά χαρακτηριστικά μπορεί να διαφέρουν από χώρα σε χώρα.
- Βάρος σύμφωνα με διαδικασία EPTA 01/2014

Εγκεκριμένη ηλεκτρική μονάδα

Αυτό το προσάρτημα εγκρίνεται για χρήση μόνο με τις ακόλουθες ηλεκτρικές μονάδες:

- DUX60 Φορητή πολυλειτουργική ηλεκτρική κεφαλή
- DUX18 Φορητή πολυλειτουργική ηλεκτρική κεφαλή
- UX01G Φορητή πολυλειτουργική ηλεκτρική κεφαλή
- EX2650LH Πολυλειτουργική ηλεκτρική κεφαλή

⚠ ΠΡΟΕΙΔΟΠΟΙΗΣΗ: Μη χρησιμοποιείτε ποτέ το προσάρτημα με μη εγκεκριμένη ηλεκτρική μονάδα. Ο μη εγκεκριμένος συνδυασμός μπορεί να προκαλέσει σοβαρό τραυματισμό.

Σύμβολα

Τα ακόλουθα σύμβολα χρησιμοποιούνται στο εγχειρίδιο οδηγιών του προσαρτήματος και στο παρόν εγχειρίδιο οδηγιών. Κατανοήστε αυτούς τους ορισμούς.



Δώστε ιδιαίτερη φροντίδα και προσοχή!



Διαβάστε το εγχειρίδιο οδηγιών.



Να φοράτε κράνος ασφαλείας, προστατευτικά γυαλιά και ωτοασπίδες!



Να φοράτε προστασία ματιών και ωτοασπίδες.



Πρέπει να φοράτε προστατευτικά γάντια!



Να φοράτε ανθεκτικές μπότες με αντισθητικές σόλες. Συνιστώνται μπότες ασφαλείας με ασάβινα προστατευτικά για τα δάκτυλα των ποδιών!



Κρατήστε τους παρευρισκόμενους σε απόσταση τουλάχιστον 15 m μακριά.



Κίνδυνος. Να προσέχετε για εκτοξευόμενα αντικείμενα.



Κλότσημα!



Προοριζόμενη χρήση

Για EM408MP

Αυτό το προσάρτημα έχει σχεδιαστεί μόνο για το κούρεμα γρασιδιού, χόρτων, θάμνων και ελαφριάς βλάστησης σε συνδυασμό με μια εγκεκριμένη ηλεκτρική μονάδα. Μη χρησιμοποιείτε ποτέ το προσάρτημα για άλλο σκοπό. Η κακή χρήση του προσαρτήματος μπορεί να προκαλέσει σοβαρό τραυματισμό.

Για EM409MP

Αυτό το προσάρτημα έχει σχεδιαστεί μόνο για το κούρεμα γρασιδιού και ελαφρών ζιζανίων σε συνδυασμό με μια εγκεκριμένη ηλεκτρική μονάδα. Μη χρησιμοποιείτε ποτέ το προσάρτημα για άλλο σκοπό. Η κακή χρήση του προσαρτήματος μπορεί να προκαλέσει σοβαρό τραυματισμό.

⚠️ ΠΡΟΕΙΔΟΠΟΙΗΣΗ: Διαβάστε το εγχειρίδιο οδηγιών του προσαρτήματος καθώς και το παρόν εγχειρίδιο οδηγιών πριν από τη χρήση. Η μη τήρηση των προειδοποιήσεων και οδηγιών μπορεί να καταλήξει σε σοβαρό τραυματισμό.

Δήλωση Συμμόρφωσης ΕΚ

Μόνο για χώρες της Ευρώπης

Εμείς ως οι κατασκευαστές: **Makita Europe N.V.**, Διευθύνση επιχείρησης: **Jan-Baptist Vinkstraat 2 3070 Kortenberg ΒΕΛΓΙΟ**. Εξουσιοδοτούμε τον **Hiroshi Tsujimura** για τη σύνταξη του τεχνικού αρχείου και δηλώνουμε, υπό την αποκλειστική μας ευθύνη, ότι το(α) προϊόν(τα), Χαρακτηρισμός: **Προσάρτημα κουρευτικού γκαζόν**. Προσδιορισμός τύπων: **EM408MP / EM409MP**. Ικανοποιούν όλες τις σχετικές διατάξεις της οδηγίας **2006/42/ΕΚ** και επίσης ικανοποιούν όλες τις σχετικές διατάξεις των ακόλουθων Οδηγιών ΕΚ/ΕΕ: **2000/14/ΕΚ** και κατασκευάζονται σύμφωνα με τα ακόλουθα εναρμονισμένα πρότυπα: **EN ISO 11806-1:2011, EN 60745-1:2009+A11:2010**. Τόπος και ημερομηνία δήλωσης: **Kortenberg, Βέλγιο. 01. 06. 2020** Υπευθύνος: **Hiroshi Tsujimura, Διευθυντής - Makita Europe N.V.**

ΠΡΟΕΙΔΟΠΟΙΗΣΕΙΣ ΑΣΦΑΛΕΙΑΣ

Προειδοποιήσεις ασφάλειας για το κουρευτικό γκαζόν

⚠️ ΠΡΟΕΙΔΟΠΟΙΗΣΗ: Διαβάστε όλες τις προειδοποιήσεις ασφάλειας, τις οδηγίες, τις εικονογραφημένες και τις προδιαγραφές που παρέχονται με αυτό το μηχανήμα. Αν δεν τηρείτε όλες τις οδηγίες που αναγράφονται κατωτέρω, μπορεί να προκληθεί πυρκαγιά ή/και σοβαρός τραυματισμός στον χειριστή ή/και στους παρευρισκόμενους.

Φυλάξτε όλες τις προειδοποιήσεις και τις οδηγίες για μελλοντική παραπομπή.

Ο όρος «κουρευτικό γκαζόν» και «μηχάνημα» στις προειδοποιήσεις και τις προφυλάξεις αναφέρεται στο συνδυασμό του προσαρτήματος και της ηλεκτρικής μονάδας. Ο όρος «μοτέρ» στις προειδοποιήσεις και τις προφυλάξεις αναφέρεται στον κινητήρα ή στο ηλεκτρικό μοτέρ της ηλεκτρικής μονάδας.

Γενική ασφάλεια

1. Οι αρχάριοι ή άπειροι χειριστές θα πρέπει να ζητήσουν από τον αντιπρόσωπο εκπαίδευση σε όλες τις λειτουργίες του μηχανήματος. Μην επιτρέπετε ποτέ σε παιδιά, σε άτομα με μειωμένες σωματικές, αισθητήριες ή διανοητικές ικανότητες ή χωρίς πείρα και γνώσεις ή σε άτομα που δεν γνωρίζουν τις οδηγίες να χρησιμοποιούν το μηχανήμα.
2. Συνιστάται να δανείζετε το μηχανήμα μόνο στα άτομα που έχουν αποδεδειγμένη εμπειρία στο χειρισμό της. Πάντα να παραδίδετε το εγχειρίδιο οδηγιών.
3. Όταν χειρίζεστε το μηχανήμα, να είσαστε σε ετοιμότητα, να προσέχετε τι κάνετε και να χρησιμοποιείτε κοινή λογική. Μη χρησιμοποιείτε το μηχανήμα όταν είστε κουρασμένοι, άρρωστοι ή βρίσκεστε υπό την επήρεια ναρκωτικών ουσιών, αλκοόλ ή φαρμάκων. Μια στιγμή απροσεξίας κατά τη διάρκεια χειρισμού του μηχανήματος μπορεί να προκαλέσει σοβαρό προσωπικό τραυματισμό.
4. Να αποφεύγετε τη χρήση του μηχανήματος σε κακές καιρικές συνθήκες, ιδίαιτερα όταν υπάρχει κίνδυνος για εμφάνιση κεραυνών.
5. Τηρήστε τους εθνικούς και τοπικούς κανονισμούς για τη χρήση ηλεκτρικών μηχανημάτων για εξωτερικούς χώρους.

Προοριζόμενη χρήση του μηχανήματος

Το μηχανήμα αυτό προορίζεται μόνο για την κοπή γρασιδιού, χόρτων, θάμνων και ελαφριάς βλάστησης. Μη χρησιμοποιήσετε ποτέ το μηχανήμα για άλλους σκοπούς όπως κοπή μπροντούρας ή φράκτη. Η χρήση για κάποιο σκοπό για τον οποίο δεν προορίζεται μπορεί να έχει ως αποτέλεσμα σοβαρό τραυματισμό.

Προσωπικός προστατευτικός εξοπλισμός

1. Πάντα να φοράτε χονδρό, μακρύ παντελόνι, σταθερές μπότες, γάντια και μακρομάνικη κοσμή. Μη φοράτε φαρδιά ρούχα, κοσμήματα, κοντά παντελόνια ή σαγιονάρες και μην περπατάτε ξυπόλητοι. Δέστε τα μαλλιά σας για να μην ξεπερνούν το ύψος των ώμων σας.
2. Πάντα να φοράτε κράνος όταν υπάρχει ο κίνδυνος της πτώσης αντικειμένων.
3. Να φοράτε πάντα προστατευτικά γυαλιά για να προστατεύετε τα μάτια σας από τραυματισμό όταν χρησιμοποιείτε το μηχανήμα. Τα προστατευτικά γυαλιά πρέπει να συμμορφώνονται με το πρότυπο ANSI Z87.1 στις ΗΠΑ, το πρότυπο EN 166 στην Ευρώπη ή το πρότυπο AS/NZS 1336 στην Αυστραλία/Νέα Ζηλανδία. Στην Αυστραλία/Νέα Ζηλανδία, απαιτείται από το νόμο να φοράτε και προσωπίδα για την προστασία του προσώπου σας.

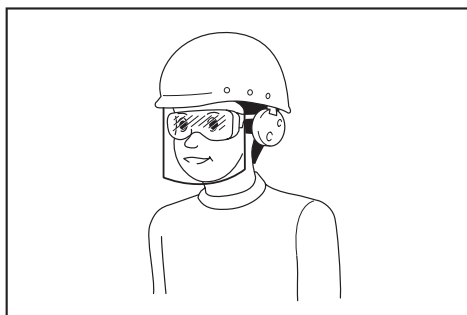

Ο εργοδότης έχει την ευθύνη να επιβάλλει τη χρήση κατάλληλου προστατευτικού εξοπλισμού ασφαλείας από τους χειριστές του εργαλείου και από άλλα άτομα που βρίσκονται στην άμεση περιοχή εργασίας.

4. **Να φοράτε προστατευτικά για την ακοή, όπως υποακτίδες.** Η έκθεση σε θόρυβο μπορεί να προκαλέσει απώλεια ακοής.
5. **Πάντα να φοράτε σταθερά παπούτσια με αντιολισθητική σόλα.** Αυτά προστατεύουν τα πόδια σας από τραυματισμούς και διασφαλίζουν το καλό πάτημα.
6. **Να φοράτε μάσκα κατά της σκόνης αν απαιτείται.**
7. **Να χρησιμοποιείτε ατομικό εξοπλισμό προστασίας. Να φοράτε πάντα προστασία ματιών.** Εάν χρησιμοποιείτε το σωστό προστατευτικό εξοπλισμό, όπως προσωπίδα κατά της σκόνης, αντιολισθητικά παπούτσια ασφαλείας, κράνος ή προστατευτικό ακοής, ανάλογα με τις συνθήκες, θα μειωθεί ο κίνδυνος πρόκλησης προσωπικών τραυματισμών.

Προετοιμασία πριν από τη χρήση

1. **Πριν τη χρήση, να ελέγχετε πάντα ότι το μηχάνημα είναι ασφαλές για λειτουργία:**
 - Ελέγξτε για διαρροές καυσίμου.
 - Βεβαιωθείτε ότι όλοι οι συνδετήρες βρίσκονται στη θέση τους και είναι ασφαλισμένοι.
 - Αντικαταστήστε τα κατεστραμμένα μέρη.
 - Βεβαιωθείτε ότι το εργαλείο κουρέματος είναι σωστά τοποθετημένο και καλά ασφαλισμένο.
 - Βεβαιωθείτε ότι ο προφυλακτήρας του εργαλείου κουρέματος είναι σωστά προσαρτημένος στη θέση του όπως περιγράφεται στο παρόν εγχειρίδιο.
 - Ελέγξτε τη σκανδάλη στραγγαλισμού, το μοχλό απασφάλισης και άλλους διακόπτες ελέγχου για ομαλή δράση και σωστή λειτουργία.
 - Καθαρίστε τις χειρολαβές για να έχετε σωστό έλεγχο του μηχανήματος.
 - Βεβαιωθείτε ότι οι χειρολαβές είναι τοποθετημένες όπως περιγράφεται σε αυτό το εγχειρίδιο.

Αν δεν τηρήσετε αυτές τις οδηγίες, μπορεί να προκληθεί σοβαρός τραυματισμός.

2. **Χρησιμοποιήστε μια κοφτερή λάμα.** Απορρίψτε τις λάμες που είναι λυγισμένες, περιστραμμένες, ραγισμένες, σπασμένες, κομμένες ή κατεστραμμένες με οποιονδήποτε τρόπο. Μια λάμα που δεν είναι κοφτερή είναι πιο πιθανό να εμπλακεί και να προκαλέσει κλότσημα.

3. **Πάντα να χρησιμοποιείτε όλα τα απαιτούμενα μέρη για τη σωστή στερέωση της λάμας.** Η λανθασμένη στερέωση εξαρτημάτων μπορεί να προκαλέσει την εκτόξευση της λάμας και τον σοβαρό τραυματισμό του χειριστή ή/και των παρευρισκόμενων.

Ηλεκτρική ασφάλεια και ασφάλεια μπαταρίας

1. **Μην εκθέτετε το μηχάνημα, την μπαταρία ή τον φορτιστή σε βροχή ή υγρές συνθήκες.** Η είσοδος νερού στο εργαλείο μπορεί να αυξήσει τον κίνδυνο πρόκλησης ηλεκτροπληξίας.
2. **Μη φορτίζετε την μπαταρία στη βροχή, αλλά ούτε σε υγρές τοποθεσίες.**
3. **Μην αλλάζετε την μπαταρία στη βροχή.**

Ανεφοδιασμός

1. **Διακόψτε τη λειτουργία του κινητήρα πριν από τον ανεφοδιασμό.** Μείνετε μακριά από γυμνές φλόγες και σπινθήρες. **Μην καπνίζετε ποτέ κατά τον ανεφοδιασμό.** Διαφορετικά, μπορεί να προκληθεί πυρκαγιά ή/και έκρηξη.
2. **Να πραγματοποιείτε τον ανεφοδιασμό σε εξωτερικό χώρος.** Ο ανεφοδιασμός σε κλειστό δωμάτιο μπορεί να προκαλέσει έκρηξη του ατμού καυσίμου.
3. **Αποφύγετε την επαφή με το καύσιμο ή το λάδι κινητήρα. Μην εισπνέετε τον ατμό καυσίμου.** Αν χυθεί καύσιμο ή λάδι, σκουπίστε το αμέσως από το μηχάνημα ή/και το έδαφος. **Αν χυθεί καύσιμο στα ρούχα σας, αλλάξτε τα αμέσως για να μην πιπίσουν φωτιά.**
4. **Μετά τον ανεφοδιασμό, σφίξτε προσεκτικά την τάπα ρεζερβουάρ καυσίμου και ελέγξτε για διαρροές καυσίμου.** Απομακρυνθείτε τουλάχιστον 3 μέτρα από την πηγή και τις εγκαταστάσεις ανεφοδιασμού πριν εκκινήσετε τον κινητήρα.
5. **Να μεταφέρετε και να αποθηκεύετε το καύσιμο σε κατάλληλα δοχεία.** Να κρατάτε τα παιδιά μακριά από το αποθηκευμένο καύσιμο.

Εκκίνηση του μηχανήματος

1. **Τα παιδιά, οι παρευρισκόμενοι και τα κατοικίδια ζώα πρέπει να βρίσκονται τουλάχιστον 15 μέτρα μακριά κατά την εκκίνηση ή χρήση του μηχανήματος.** Επιπλέον, οι παρευρισκόμενοι πρέπει να φορούν προστασία ματιών, επειδή υπάρχει ο κίνδυνος τραυματισμού από τα αντικείμενα που πετάνονται. Διαφορετικά, η απρόσμενη ενέργεια των παρευρισκόμενων ή το κλότσημα της λάμας μπορεί να προκαλέσουν σοβαρό τραυματισμό στον χειριστή ή/και σε παρευρισκόμενους.
2. **Να ξεκινάτε να χρησιμοποιείτε το μηχάνημα μόνο σε εξωτερικό χώρο, σε καλά αεριζόμενο μέρος.** Η λειτουργία σε μια περιορισμένη ή ανεπαρκώς αεριζόμενη περιοχή μπορεί να έχει ως αποτέλεσμα το θάνατο λόγω ασφυξίας ή δηλητηρίασης από μονοξείδιο του άνθρακα.
3. **Πριν το ξεκίνημα, βεβαιωθείτε ότι το εργαλείο κουρέματος δεν βρίσκεται σε επαφή με σκληρά αντικείμενα όπως κλαδιά, πέτρες κτλ. επειδή το εργαλείο κουρέματος θα περιστραφεί κατά την εκκίνηση.**
4. **Αν το εργαλείο κουρέματος περιστρέφεται στο ρελαντί, ρυθμίστε τις στροφές ρελαντί ώστε να σταματάει στο ρελαντί.** Διαφορετικά, η ακούσια επαφή με το κινούμενο εργαλείο κουρέματος μπορεί να έχει ως αποτέλεσμα σοβαρό τραυματισμό.

5. Διακόψτε αμέσως τη λειτουργία του μοτέρ αν παρατηρήσετε οποιοδήποτε πρόβλημα.
6. Βεβαιωθείτε ότι δεν υπάρχουν ηλεκτρικά καλώδια, σωλήνες νερού ή αερίου κ.λπ. οι οποίες θα μπορούσαν να προκαλέσουν κίνδυνο αν υποστούν ζημιές από τη χρήση του μηχανήματος.

Μεταφορά

1. Διακόψτε τη λειτουργία του μοτέρ κατά τη μεταφορά. Διαφορετικά, η ακούσια εκκίνηση μπορεί να προκαλέσει τραυματισμό.
2. Κατά τη μεταφορά του μηχανήματος, πάντα να τοποθετείτε το κάλυμμα στην κοπτική λάμα. Η επαφή με γυμνές λάμες θα έχει ως αποτέλεσμα τραυματισμό.
3. Διασφαλίστε την ασφαλή τοποθέτηση του μηχανήματος κατά τη μεταφορά με αυτοκίνητο για την αποφυγή της διαρροής καυσίμου.
4. Να σηκώνετε ολόκληρο το μηχανήμα από το έδαφος όταν μεταφέρετε το μηχανήμα. Αν σέρνετε το μηχανήμα μπορεί να προκληθεί ζημιά στο ρεζερβουάρ καυσίμου και διαρροή καυσίμου, έχοντας ως αποτέλεσμα την πυρκαγιά.

Λειτουργία

1. Να χρησιμοποιείτε το μηχανήμα μόνο με καλό φωτισμό και ορατότητα. Η χρήση στο σκοτάδι ή σε περιοχές με κακή ορατότητα μπορεί να προκαλέσει απρόσμενο ατύχημα.
2. Αποφύγετε τη χρήση του μηχανήματος όταν είναι δύσκολο να διατηρήσετε την ισορροπία σας, για παράδειγμα, όταν εργάζεστε σε απότομη επιφάνεια ή έχει πολύ αέρα.
3. Κατά τη διάρκεια της λειτουργίας, μην στέκεστε ποτέ σε ασταθή ή ολισθηρή επιφάνεια ή σε καθηφορά. Κατά τις κρίμες εποχές, να προσέχετε τον πάγο και το χιόνι και να φροντίζετε ώστε να πατάτε καλά.
4. Αν σας πλησιάζει κάποιος, διακόψτε τη λειτουργία του μοτέρ. Διαφορετικά, το περιστρεφόμενο εργαλείο κουρέματος μπορεί να χτυπήσει τον παρευρισκόμενο και να έχει ως αποτέλεσμα σοβαρό τραυματισμό.
5. Καθαρίστε την περιοχή εργασίας πριν από τη λειτουργία. Απομακρύνετε όλα τα αντικείμενα, όπως πέτρες, σπασμένα γυαλιά, καρφιά, σύρματα ή σκονιά, τα οποία μπορούν να εκτοξευτούν ή να εμπλακούν στο εξάρτημα κουρέματος. Τα ξένα σωματίδια μπορεί να προκαλέσουν ζημιά στο εργαλείο κουρέματος και μπορεί να προκληθεί επικίνδυνο κλότσημα.
6. Για τον σταθερό έλεγχο του μηχανήματος, κατά τη διάρκεια της λειτουργίας να πραγματοποιείτε τα εξής:
 - Να κρατάτε το μηχανήμα και με τα δύο χέρια, σταθερά στη δεξιά πλευρά σας.
 - Κρεμάστε το μηχανήμα στον(ους) ώμο(ους) σας με τον ιμάντα ώμου.
 - Εξασφαλίστε ασφαλές πάτημα. Μην εργαστείτε ποτέ επάνω σε σκάλα ή δέντρο.
 - Να αποφεύγετε το υπερβολικό τέντωμα.
 - Να διατηρείτε το εργαλείο κουρέματος κάτω από το ύψος της μέσης σας.

- Να κρατάτε όλα τα μέρη του σώματός σας μακριά από το περιστρεφόμενο εργαλείο κουρέματος και τη ζεστή επιφάνεια.

Αυτές οι ενέργειες μειώνουν τον κίνδυνο τραυματισμού.

7. Αν εμπλακούν χόρτα ή κλαδιά μεταξύ του εργαλείου κουρέματος και του προφυλακτήρα, να διακόψετε πάντα τη λειτουργία του μοτέρ πριν τον καθαρισμό. Διαφορετικά, η ακούσια περιστροφή των λαμών μπορεί να προκαλέσει σοβαρό τραυματισμό.
8. Ποτέ μη ρίξετε κάτω και μην πετάξετε το μηχάνημα, εκτός σε περίπτωση έκτακτης ανάγκης. Αν το μηχανήμα πέσει ή χτυπήσει κάτι, ελέγξτε αμέσως τις διατάξεις ασφαλείας, καθώς και για διαρροές καυσίμου ή άλλες ζημιές. Η λειτουργία ενός δυσλειτουργικού μηχανήματος μπορεί να προκαλέσει τραυματισμό ή/και πυρκαγιά.
9. Να επιθεωρείτε συχνά το εργαλείο κουρέματος ή αμέσως μόλις χτυπήσει μια πέτρα ή άλλο σκληρό αντικείμενο. Αν το εργαλείο κουρέματος σπάσει κατά τη λειτουργία, το στασμένο κομμάτι μπορεί να εκτοξευτεί και να προκαλέσει τραυματισμό.
10. Διακόψτε τη λειτουργία του μοτέρ κατά την επιθεώρηση, τον καθαρισμό ή την αντικατάσταση του εργαλείου κουρέματος. Διαφορετικά, το εργαλείο κουρέματος μπορεί να περιστραφεί απρόσμενα και να έχει ως αποτέλεσμα σοβαρό τραυματισμό.
11. Διατηρείτε το σωστό έλεγχο μέχρι να σταματήσει εντελώς το εργαλείο κουρέματος, όταν διακόπτετε τη λειτουργία του μοτέρ ή όταν αφήνετε τη σκανδάλη στραγγαλισμού. Μια λάμα που κινείται ελεύθερα μπορεί να προκαλέσει τραυματισμό.
12. Πριν εκκινήσετε τη λειτουργία κοπής, περιμένετε μέχρι το εργαλείο κουρέματος να φτάσει επαρκή ταχύτητα για την κοπή. Αυτό μειώνει τον κίνδυνο κλοτσήματος και την εμπλοκή χόρτων.
13. Κάντε ένα διάλειμμα για να αποφεύγετε την απώλεια του ελέγχου που προκαλείται από την κόπωση. Σας συνιστούμε να κάνετε 10 έως 20 λεπτά διάλειμμα κάθε ώρα.
14. Όταν ξεκουράζεστε ή όταν αφήνετε το μηχανήμα, να διακόπτετε τη λειτουργία του μοτέρ και να τον τοποθετείτε σε μια ασφαλή τοποθεσία. Αποτρέπονται τα απρόσμενα ατυχήματα.
15. Μην αγγίζετε τον κινητήρα ούτε τον σιγαστήρα του και μην τους τοποθετείτε πάνω σε καύσιμα υλικά ενώ ο κινητήρας βρίσκεται λειτουργία ή μόλις έχει σταματήσει, επειδή είναι πολύ ζεστά. Μπορεί να προκύψουν εγκαύματα ή/και πυρκαγιά.
16. Μην θέτετε το εργαλείο σε λειτουργία σε άσηχμες καιρικές συνθήκες ή αν υπάρχει κίνδυνος για κεραυνούς.

Εργαλεία κουρέματος

1. Να χρησιμοποιείτε εργαλείο κουρέματος κατάλληλο για την εργασία σας.
 - Οι κεφαλές κοπής με νάιλον (κεφαλές κουρευτικού με πετονιά) είναι κατάλληλες για την κοπή γκαζόν.
 - Οι μεταλλικές λάμες είναι κατάλληλες για την κοπή χόρτων, υψηλού γρασιδιού, θάμνων, βάλτων, χαμηλής βλάστησης, δασυλλίων και άλλων παρόμοιων.

Πάντα να χρησιμοποιείτε σωστά το προφυλακτήρα του εργαλείου κουρέματος που είναι κατάλληλο για το εργαλείο κουρέματος που χρησιμοποιείται.

- Όταν χρησιμοποιείτε κεφαλή κοπής με νάιλον, να χρησιμοποιείτε μόνο την εύκαμπτη, μη μεταλλική γραμμή που συνιστάται στο παρόν εγχειρίδιο. Μη χρησιμοποιήσετε ποτέ σύρμα ή συρματοσχοινο. Αυτό μπορεί να σπάσουν και να εκτοξευτούν επικίνδυνα.
- Μη χρησιμοποιήσετε ποτέ μεταλλικές περιστεφόμενες αλυσίδες πολλαπλών κομματιών, αλυσίδες λάμας ή λάμες που δεν συνιστώνται στο παρόν εγχειρίδιο. Διαφορετικά μπορεί να προκληθεί σοβαρός τραυματισμός.
- Κατά το χειρισμό της μεταλλικής λάμας, πάντα να φοράτε γάντια και να τοποθετείτε το κάλυμμα λάμας πάνω στη λάμα. Η λάμα μπορεί να κόψει τα γυμνά χέρια.
- Όταν χρησιμοποιείτε μεταλλικές λάμες, αποφύγετε το «κλότσημα» και να είστε πάντα προετοιμασμένοι για κάποιο τυχαίο κλότσημα. Δείτε την ενότητα Κλότσημα.

Κλότσημα (ώθηση λάμας)

Το κλότσημα (ώθηση λάμας) μπορεί να συμβεί όταν η περιστρεφόμενη λάμα έρθει σε επαφή με ένα αντικείμενο που δεν μπορεί να κόψει αμέσως. Μπορεί να είναι αρκετά βίαιο να προκαλέσει την ώθηση της μονάδας ή/και του χειριστή προς οποιαδήποτε κατεύθυνση, και πιθανώς την απώλεια του ελέγχου της μονάδας, έχοντας ως αποτέλεσμα σοβαρό τραυματισμό. Το κλότσημα μπορεί να συμβεί χωρίς προειδοποίηση αν η λάμα σκαλώσει, μπλοκάρει ή εμπλακεί και είναι πιθανό να συμβεί σε περιοχές όπου είναι δύσκολο να δείτε το υλικό που κόβετε.

Το κλότσημα εμφανίζεται ιδιαίτερα κατά την χρήση του τμήματος της λάμας των 12 και 2 «ωρών» πάνω σε στερεά, θάμνους και δέντρα με διάμετρο 3 cm ή μεγαλύτερη.
► **Εικ.1**

Για την αποφυγή του κλοτσήματος:

- Χρησιμοποιήστε το τμήμα μεταξύ των 8 και 11 «ωρών».
- Κινήστε το εργαλείο σταθερά σε ημικύκλιο, από τα δεξιά προς τα αριστερά, σαν να χρησιμοποιείτε δρεπάνι. Αυτό επιτρέπει στο σωστό τμήμα της λάμας να έρθει σε επαφή με τα φυτά που θα κοπούν.
- Μη χρησιμοποιήσετε ποτέ το τμήμα μεταξύ των 12 και 2 «ωρών».
- Μη χρησιμοποιήσετε ποτέ το τμήμα μεταξύ των 11 και 12 «ωρών» και το τμήμα μεταξύ των 2 και 5 «ωρών», εκτός αν ο χειριστής είναι καλά εκπαιδευμένος και έμπειρος και το κάνει με δική του ευθύνη.

► **Εικ.2**

- Μη χρησιμοποιείτε ποτέ κοπτικές λεπίδες κοντά σε στερεά, όπως φράκτες, τοίχους, κορμούς δέντρων και πέτρες.
- Μη χρησιμοποιήσετε ποτέ κοπτικές λάμες κάθετα, για εργασίες όπως μπορντούρες και φράκτες από θάμνους.
- Να αποφεύγετε τη χρήση του εργαλείου σε περιοχές όπου είναι δύσκολο να βλέπετε το αντικείμενο που κόβετε.

Κραδασμός

Η έκθεση σε υπερβολικούς κραδασμούς μπορεί να τραυματίσει τα αιμοφόρα αγγεία ή το νευρικό σύστημα του χειριστή και να προκαλέσει τα ακόλουθα συμπτώματα στα δάκτυλα, στα χέρια ή στους καρπούς: «Κόιμηση» (μούδιασμα), μυρμήγκιασμα, αλλαγή χρώματος ή παραμόρφωση του δέρματος. Αν προκύψει οποιοδήποτε από αυτά τα συμπτώματα, επισκεφτείτε γιατρό.

Για να περιορίσετε τον κίνδυνο της «ασθένειας των άσπρων δακτύλων», διατηρείτε τα χέρια σας ζεστά κατά τη λειτουργία και διατηρείτε σε καλή κατάσταση το μηχανήμα και τα αξεσουάρ.

Συντήρηση

- Φροντίστε για το σέρβις του μηχανήματός σας από εξουσιοδοτημένο κέντρο σέρβις, χρησιμοποιώντας μόνο γνήσια ανταλλακτικά μέρη. Να χρησιμοποιείτε μόνο γνήσια ανταλλακτικά και εξαρτήματα που παρέχει η MAKITA. Η λαθραία επισκευή και η κακή συντήρηση μπορεί να μειώσουν τη διάρκεια ζωής του μηχανήματος και να αυξήσουν τον κίνδυνο ατυχημάτων.
- Ποτέ μην τροποποιήσετε και μην αφαιρέσετε οποιοδήποτε συστατικό μέρος του μηχανήματος. Μπορεί να προκληθεί πυρκαγιά ή/και σοβαρός τραυματισμός.
- Μετά τη χρήση, καθαρίστε το μηχανήμα και ελέγξτε ότι όλες τις βίδες και παξιμάδια είναι σφιγμένες.
- Ελέγξτε την κατάσταση του εργαλείου κουρέματος, του προφυλακτήρα του εργαλείου κουρέματος και του ιμάντα ώμου. Η κοπτική λάμα πρέπει να είναι αιχμηρή. Ποτέ μην ισιώσετε και μη συγκολλήσετε κατεστραμμένα εργαλεία κουρέματος.

Αποθήκευση

- Πριν τη φύλαξη του εργαλείου, εκτελέστε πλήρη καθαρισμό και συντήρηση. Αφαιρέστε την κασέτα μπαταριών. Προσαρτήστε το κάλυμμα στην κοπτική λάμα.
- Φυλάξτε το εργαλείο σε ένα ψηλό ή κλειδωμένο μέρος χωρίς υγρασία, μακριά από παιδιά.
- Μην ακουμπάτε το εργαλείο επάνω σε κάτι, όπως σε έναν τοίχο. Διαφορετικά, μπορεί να πέσει ξαφνικά και να προκληθεί τραυματισμός.

Άλλες οδηγίες

- Να προσέχετε το περιβάλλον. Αποφύγετε την άσκοπη λειτουργία του γκαζιού για λιγότερη ρύπανση και εκπομπές θορύβου. Ρυθμίστε το καρμπιρατέρ σωστά.
- Μη θέτετε τον κινητήρα σε λειτουργία με ελαττωματικό σιγαστήρα καυσαερίων.

Πρώτες βοήθειες

- Για την περίπτωση ατυχήματος, φροντίστε να υπάρχει διαθέσιμο ένα κουτί πρώτων βοηθειών στην περιοχή όπου εκτελούνται οι εργασίες κοπής. Αντικαταστήστε αμέσως το οποιοδήποτε αντικείμενο που πάθηκε από το κουτί των πρώτων βοηθειών.
- Όταν ζητάτε βοήθεια, δώστε τις ακόλουθες πληροφορίες:
 - Τόπος ατυχήματος
 - Τι συνέβη
 - Αριθμός τραυματισμένων ατόμων
 - Είδος τραυματισμών
 - Το όνομά σας

Επιπλέον οδηγίες για την ασφάλεια

1. Προς αποφυγή ενδεχόμενου ατυχήματος, η απόσταση μεταξύ δύο χειριστών πρέπει να είναι 15 m, όταν στον ίδιο χώρο εργάζονται δύο ή περισσότεροι χειριστές. Επίσης, ορίστε ένα άτομο που θα παρατηρεί την απόσταση μεταξύ των χειριστών. Αν κάποιο άτομο ή ζώο εισέλθει στο χώρο εργασίας, διακόψτε αμέσως τη λειτουργία του εργαλείου.
2. Να χρησιμοποιείτε μόνο εργαλείο κουρέματος που είναι επισημασμένα με ταχύτητα ίση με ή υψηλότερη από την ταχύτητα που είναι επισημασμένη στο εργαλείο.
3. Φροντίστε να αφαιρέσετε το κάλυμμα στην κοπτική λάμα πριν τη λειτουργία.

ΠΕΡΙΓΡΑΦΗ ΕΞΑΡΤΗΜΑΤΩΝ

EM408MP

- **Εικ.3:** 1. Καπάκι 2. Σωλήνας 3. Προστατευτικό (τύπου γενικής χρήσης) 4. Επέκταση προστατευτικού 5. Κόπτης

EM409MP

- **Εικ.4:** 1. Καπάκι 2. Σωλήνας 3. Προστατευτικό (στενού τύπου) 4. Κόπτης

ΣΥΝΑΡΜΟΛΟΓΗΣΗ

▲ΠΡΟΕΙΔΟΠΟΙΗΣΗ: Πριν συναρμολογήσετε ή ρυθμίσετε τον εξοπλισμό, σβήστε το μοτέρ και βγάλτε την πίπα μπουζί ή την κασέτα μπαταριών. Διαφορετικά, το εργαλείο κουρέματος ή τα άλλα μέρη μπορεί να μετακινηθούν και να προκληθεί σοβαρός τραυματισμός.







▲ΠΡΟΕΙΔΟΠΟΙΗΣΗ: Πριν το χειρισμό της κοπτικής λάμας, να φοράτε προστατευτικά γάντια. Κατά τη συναρμολόγηση ή ρύθμιση, τα δάκτυλά σας μπορεί να έρθουν σε επαφή με την κοπτική λάμα και να προκληθεί σοβαρός τραυματισμός.

▲ΠΡΟΕΙΔΟΠΟΙΗΣΗ: Όταν συναρμολογείτε ή ρυθμίζετε τον εξοπλισμό, να τον αφήνετε πάντα κάτω. Η συναρμολόγηση ή ρύθμιση του εξοπλισμού σε όρθια θέση μπορεί να έχει ως αποτέλεσμα σοβαρό τραυματισμό.

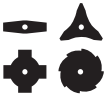
▲ΠΡΟΕΙΔΟΠΟΙΗΣΗ: Ακολουθήστε τις προειδοποιήσεις και προφυλάξεις στο κεφάλαιο «ΠΡΟΕΙΔΟΠΟΙΗΣΕΙΣ ΑΣΦΑΛΕΙΑΣ» και το εγχειρίδιο οδηγιών της ηλεκτρικής μονάδας.

Σωστός συνδυασμός εργαλείου κουρέματος και προστατευτικού

▲ΠΡΟΣΟΧΗ: Πάντα να χρησιμοποιείτε το σωστό συνδυασμό του εργαλείου κουρέματος και του προστατευτικού. Ένα λανθασμένο προστατευτικό μπορεί να μη σας προστατεύει από τα σκουπίδια και τις πέτρες που πετάνονται. Μπορεί, επίσης, να επηρεάσει την ισορροπία του εργαλείου και να έχει ως αποτέλεσμα σοβαρό προσωπικό τραυματισμό.

Μοντέλο	Εργαλείο κουρέματος	Προστατευτικό
EM408MP	Μεταλλική λάμα (με παξιμάδι, κούπα και ροδέλα σύσφιξης) 	Προστατευτικό (τύπου γενικής χρήσης) 
	Κεφαλή κοπής με νάιλον / Πλαστική λάμα 	Προστατευτικό (τύπου γενικής χρήσης) με επέκταση προστατευτικού 
EM409MP	Κεφαλή κοπής με νάιλον / Πλαστική λάμα 	Προστατευτικό (στενού τύπου) 

Τοποθέτηση του προστατευτικού (προφυλακτικής εργαλείου κουρέματος)

ΠΡΟΕΙΔΟΠΟΙΗΣΗ: Μην χρησιμοποιείτε ποτέ ένα εργαλείο κουρέματος χωρίς κατάλληλο προστατευτικό.

ΠΡΟΕΙΔΟΠΟΙΗΣΗ: Να χρησιμοποιείτε πάντα το εργαλείο κουρέματος με το σωστό συνδυασμό προστατευτικού. Διαφορετικά, η επαφή με το εργαλείο κουρέματος μπορεί να προκαλέσει σοβαρό τραυματισμό.

ΕΙΔΟΠΟΙΗΣΗ: Περιοδικά, να σφίγγετε τα μπουλόνια στο προστατευτικό. Σφίξτε τα δεξιά και αριστερά μπουλόνια ομοιόμορφα, με τρόπο ώστε το κενό μεταξύ του σφιγκτήρα και του προστατευτικού να είναι σταθερό.

Προστατευτικό (τύπου γενικής χρήσης)

ΠΡΟΣΟΧΗ: Βεβαιωθείτε να σπρώξετε την επέκταση προστατευτικού μέχρι να εισαχθεί πλήρως. Διαφορετικά, η επέκταση προστατευτικού μπορεί να πέσει και να έχει ως αποτέλεσμα προσωπικό τραυματισμό.

ΠΡΟΣΟΧΗ: Προσέχετε να μην τραυματιστείτε με τον κόπτη στερεωμένο στην επέκταση προστατευτικού.

Στερεώστε το προστατευτικό στο σφιγκτήρα χρησιμοποιώντας μπουλόνια.

► **Εικ.5:** 1. Σφιγκτήρας 2. Προστατευτικό

Για να τοποθετήσετε την επέκταση προστατευτικού, εισαγάγετε την επέκταση προστατευτικού στο προστατευτικό και μετά τοποθετήστε τα κλιπ ασφαλιζόντάς τα. Βεβαιωθείτε ότι οι γλωττίδες στην επέκταση προστατευτικού ταιριάζουν με τις υποδοχές στο προστατευτικό.

► **Εικ.6:** 1. Προστατευτικό (τύπου γενικής χρήσης)
2. Κλιπ 3. Επέκταση προστατευτικού
4. Κόπτης (εσωτερικό) 5. Εσοχή 6. Γλωττίδα

Για να βγάλετε την επέκταση προστατευτικού από το προστατευτικό, απασφαλίστε τα κλιπ και τραβήξτε την επέκταση προστατευτικού προς τα έξω.

ΠΑΡΑΤΗΡΗΣΗ: Ο κόπτης στην επέκταση προστατευτικού διατηρεί τη νάilon μεσινέζα στο βέλτιστο μήκος για κοπή.

Προστατευτικό (στενού τύπου)

ΠΡΟΣΟΧΗ: Προσέχετε να μην τραυματιστείτε με τον κόπτη στερεωμένο στο προστατευτικό.

Προσαρτήστε το προστατευτικό στο σφιγκτήρα χρησιμοποιώντας μπουλόνια.

► **Εικ.7:** 1. Σφιγκτήρας 2. Προστατευτικό 3. Κόπτης

ΠΑΡΑΤΗΡΗΣΗ: Ο κόπτης στο προστατευτικό διατηρεί τη νάilon μεσινέζα στο βέλτιστο μήκος για κοπή.

Τοποθέτηση του εργαλείου κουρέματος

ΠΡΟΣΟΧΗ: Βεβαιωθείτε να χρησιμοποιείτε γνήσια εργαλεία κουρέματος της ΜΑΚΙΤΑ.

ΠΡΟΣΟΧΗ: Βεβαιωθείτε να βγάλετε το εξαγωνικό κλειδί μετά από την εγκατάσταση.

ΠΑΡΑΤΗΡΗΣΗ: Όταν τοποθετείτε το εργαλείο κουρέματος, αναποδογυρίστε το εργαλείο για διευκόλυνση της διαδικασίας.

Τοποθέτηση της μεταλλικής λάμας

Για EM408MP

ΠΡΟΣΟΧΗ: Κατά το χειρισμό της μεταλλικής λάμας, πάντα να φοράτε γάντια και να τοποθετείτε το κάλυμμα λάμας πάνω στη λάμα.

ΠΡΟΣΟΧΗ: Η εξωτερική διάμετρος της μεταλλικής λάμας πρέπει να είναι 230 mm (9"). Μη χρησιμοποιήσετε ποτέ λάμες που έχουν εξωτερική διάμετρο μεγαλύτερη από 230 mm (9").

ΠΡΟΣΟΧΗ: Η μεταλλική λάμα πρέπει πάντα να είναι καλά γυαλισμένη και χωρίς ρωγμές ή σπασίματα. Αν η μεταλλική λάμα χτυπήσει μια πέτρα κατά τη λειτουργία, σταματήστε τη λειτουργία του μοτέρ και ελέγξτε αμέσως τη λάμα.

ΠΡΟΣΟΧΗ: Γυαλίστε ή αντικαταστήστε τη μεταλλική λάμα κάθε τρεις ώρες λειτουργίας.

ΠΡΟΣΟΧΗ: Πάντα να χρησιμοποιείτε το(α) παρεχόμενο(α) κλειδί(α) για την αφαίρεση ή την τοποθέτηση της λάμας.

Ισχύουσα λάμα

Μεταλλική λάμα (2 δοντιών)



Μεταλλική λάμα (3 δοντιών)



Μεταλλική λάμα (4 δοντιών)



Μεταλλική λάμα (8 δοντιών)



1. Βεβαιωθείτε ότι η ροδέλα λήψης είναι συνδεδεμένη στον άξονα.

2. Εισαγάγετε το εξαγωνικό κλειδί μέσα στην οπή στο κιβώτιο οδοντωτών τροχών για να ασφαλίσετε τον άξονα. Περιστρέψτε τον άξονα μέχρι το εξαγωνικό κλειδί να εισαχθεί πλήρως.

3. Προσαρτήστε τη μεταλλική λάμα στη ροδέλα λήψης.
 4. Τοποθετήστε τη ροδέλα σύσφιξης και την κούπα και μετά σφίξτε καλά το παξιμάδι.
Ροπή σύσφιξης: 16 - 23 N•m
 5. Αφαιρέστε το εξαγωνικό κλειδί.
- **Εικ.8:** 1. Παξιμάδι 2. Κούπα 3. Ροδέλα σύσφιξης 4. Μεταλλική λάμα 5. Ροδέλα λήψης 6. Άξονας 7. Εξαγωνικό κλειδί
- **Εικ.9:** 1. Σωληνωτό κλειδί 2. Εξαγωνικό κλειδί 3. Σφίξτε

Βεβαιωθείτε ότι τα βέλη στη λάμα και το προστατευτικό υποδεικνύουν την ίδια κατεύθυνση.

- **Εικ.10:** 1. Βέλος

Για να αφαιρέσετε τη μεταλλική λάμα, ακολουθήστε τη διαδικασία τοποθέτησης με αντίστροφη σειρά.

ΠΑΡΑΤΗΡΗΣΗ: Το τμήμα ρητίνης στο παξιμάδι στερέωσης λάμας φθειρείται με το πέρασμα του χρόνου. Αντικαταστήστε το παξιμάδι αν εμφανίζεται οποιαδήποτε φθορά ή παραμόρφωση.

Τοποθέτηση κεφαλής κοπής με νάιλον

▲ΠΡΟΣΟΧΗ: Αν η κεφαλή κοπής με νάιλον χτυπήσει μια πέτρα κατά τη λειτουργία, σταματήστε τη λειτουργία του μοτέρ και ελέγξτε αμέσως την κεφαλή κοπής με νάιλον.

- **Εικ.11:** 1. Κεφαλή κοπής με νάιλον 2. Ροδέλα λήψης 3. Άξονας 4. Εξαγωνικό κλειδί 5. Σφίξτε
1. Βεβαιωθείτε ότι η ροδέλα λήψης είναι συνδεδεμένη στον άξονα.
 2. Εισαγάγετε το εξαγωνικό κλειδί μέσα στην οπή στο κιβώτιο οδοντωτών τροχών.
 3. Βιδώστε την κεφαλή κοπής με νάιλον επάνω στον άξονα.
 4. Αφού τοποθετήσετε την κεφαλή κοπής με νάιλον, βγάλετε το εξαγωνικό κλειδί.
- Για αφαίρεση της κεφαλής κοπής με νάιλον, περιστρέψτε τη δεξιόστροφα ενώ κρατάτε τη ροδέλα λήψης με το εξαγωνικό κλειδί.

Τοποθέτηση πλαστικής λάμας

Προαιρετικό εξάρτημα

▲ΠΡΟΣΟΧΗ: Αν, κατά τη διάρκεια της λειτουργίας, η πλαστική λάμα χτυπήσει κατά λάθος σε πέτρα ή σκληρό αντικείμενο, διακόψτε τη λειτουργία του εργαλείου και ελέγξτε για τυχόν ζημιά. Αν έχει υποστεί ζημιά η πλαστική λάμα, αντικαταστήστε την αμέσως. Η χρήση ενός κατεστραμμένου κοπτικού εργαλείου μπορεί να έχει ως αποτέλεσμα σοβαρό προσωπικό τραυματισμό.

▲ΠΡΟΣΟΧΗ: Βεβαιωθείτε να βγάλετε το εξαγωνικό κλειδί μετά από την εγκατάσταση.

ΕΙΔΟΠΟΙΗΣΗ: Χρησιμοποιήστε οπωσδήποτε γνήσια πλαστική λάμα Makita.

- **Εικ.12:** 1. Πλαστική λάμα 2. Ροδέλα λήψης 3. Άξονας 4. Εξαγωνικό κλειδί 5. Σφίξτε

1. Βεβαιωθείτε ότι η ροδέλα λήψης είναι συνδεδεμένη στον άξονα.
2. Βάλτε το εξαγωνικό κλειδί μέσα στην οπή στο κιβώτιο οδοντωτών τροχών και περιστρέψτε την άτρακτο μέχρι να ασφαλίσει.
3. Τοποθετήστε την πλαστική λάμα απευθείας επάνω στην σπειροτομημένη άτρακτο και σφίξτε.
4. Αφαιρέστε το εξαγωνικό κλειδί.

Για αφαίρεση της πλαστικής λάμας, περιστρέψτε τη δεξιόστροφα ενώ κρατάτε τη ροδέλα λήψης με το εξαγωνικό κλειδί.

Τοποθέτηση του πρόσθετου σωλήνα

▲ΠΡΟΣΟΧΗ: Να ελέγχετε πάντα ότι ο πρόσθετος σωλήνας είναι ασφαλισμένος μετά την τοποθέτηση. Η λανθασμένη τοποθέτηση μπορεί να προκαλέσει την πτώση του προσαρτήματος από την ηλεκτρική μονάδα και προσωπικό τραυματισμό.

Τοποθετήστε τον πρόσθετο σωλήνα στην ηλεκτροκίνητη μονάδα.

1. Γυρίστε το μοχλό της ηλεκτρικής μονάδας προς την πλευρά του προσαρτήματος.
- **Εικ.13:** 1. Μοχλός
2. Αφαιρέστε το καπάκι του προσαρτήματος. Ευθυγραμμίστε τον πείρο με το σημάδι βέλους και εισαγάγετε τον πρόσθετο σωλήνα μέχρι να πεταχτεί το κουμπί απασφάλισης.
- **Εικ.14:** 1. Κουμπί απασφάλισης 2. Σημάδι βέλους 3. Πείρος
3. Γυρίστε το μοχλό προς την πλευρά της ηλεκτρικής μονάδας.
- **Εικ.15:** 1. Μοχλός

Βεβαιωθείτε ότι η επιφάνεια του μοχλού είναι παράλληλη προς το σωλήνα.

Για να αφαιρέσετε το σωλήνα, γυρίστε το μοχλό προς τη μεριά του προσαρτήματος και τραβήξτε το σωλήνα προς τα έξω ενώ πιέζετε ταυτόχρονα προς τα κάτω το κουμπί απασφάλισης.

- **Εικ.16:** 1. Κουμπί απασφάλισης 2. Μοχλός 3. Σωλήνας

ΛΕΙΤΟΥΡΓΙΑ

▲ΠΡΟΕΙΔΟΠΟΙΗΣΗ: Ακολουθήστε τις προειδοποιήσεις και προφυλάξεις στο κεφάλαιο «ΠΡΟΕΙΔΟΠΟΙΗΣΕΙΣ ΑΣΦΑΛΕΙΑΣ» και το εγχειρίδιο οδηγιών της ηλεκτρικής μονάδας.

▲ΠΡΟΕΙΔΟΠΟΙΗΣΗ: Αν το εργαλείο κουρέματος κινείται στο ρελαντί, μειώστε την ταχύτητα ρελαντί του κινητήρα. Διαφορετικά, δεν μπορείτε να σταματήσετε το εργαλείο κουρέματος με απενεργοποιημένο το γκάς και μπορεί να προκληθεί σοβαρός τραυματισμός.

Ρύθμιση της θέσης αναρτήρα και ιμάντα ώμου

Για DUX60 Φορητή πολυλειτουργική ηλεκτρική κεφαλή, EX2650LH Πολυλειτουργική ηλεκτρική κεφαλή

⚠ ΠΡΟΕΙΔΟΠΟΙΗΣΗ: Μη χρησιμοποιείτε το εργαλείο αν δεν μπορείτε να ρυθμίσετε τη θέση αναρτήρα και το μήκος του ιμάντα ώμου εντός του εύρους όπως απεικονίζεται. Αν χρησιμοποιήσετε το εργαλείο με λανθασμένη ισορροπία βάρους, το εργαλείο κουρέματος μπορεί να γυρίσει προς τα πάνω και να έχει ως αποτέλεσμα προσωπικό τραυματισμό.

Όταν αντικαθιστάτε ένα εξάρτημα με ένα άλλο, η ισορροπία βάρους του εξοπλισμού μπορεί να αλλάξει. Σε αυτή την περίπτωση, ρυθμίστε τη θέση αναρτήρα και το μήκος του ιμάντα ώμου όπως περιγράφεται στη συνέχεια.

► **Εικ.17:** 1. Αναρτήρας

Για να αλλάξετε τη θέση αναρτήρα, χαλαρώστε τη βίδα στερέωσης στον αναρτήρα και μετά μετακινήστε τον αναρτήρα.

Ρυθμίστε τη θέση αναρτήρα και το μήκος του ιμάντα ώμου με τρόπο ώστε:

- ο αναρτήρας να βρίσκεται 750 mm ή περισσότερο από το έδαφος,
- το εργαλείο κουρέματος βρίσκεται 100 mm έως 300 mm από το έδαφος και,
- το απροστάτευτο μέρος του εργαλείου κουρέματος να βρίσκεται οριζοντίως 750 mm ή περισσότερο μακριά από τον αναρτήρα.

Αφού ρυθμίσετε τη θέση αναρτήρα, σφίξτε με ασφάλεια τη βίδα με ένα κλειδί ή κατσαβίδι (ανάλογα με την ηλεκτρική μονάδα).

Ρύθμιση του ιμάντα ώμου

Για DUX18/UX01G Φορητή πολυλειτουργική ηλεκτρική κεφαλή

⚠ ΠΡΟΕΙΔΟΠΟΙΗΣΗ: Μη χρησιμοποιείτε το εργαλείο αν δεν μπορείτε να ρυθμίσετε το μήκος του ιμάντα ώμου εντός του εύρους όπως απεικονίζεται. Αν χρησιμοποιήσετε το εργαλείο με λανθασμένη ισορροπία βάρους, το εργαλείο κουρέματος μπορεί να γυρίσει προς τα πάνω και να έχει ως αποτέλεσμα προσωπικό τραυματισμό.

Όταν αντικαθιστάτε ένα εξάρτημα με ένα άλλο, η ισορροπία βάρους του εξοπλισμού μπορεί να αλλάξει. Σε αυτή την περίπτωση, ρυθμίστε το μήκος του ιμάντα ώμου όπως περιγράφεται στη συνέχεια.

► **Εικ.18:** 1. Αναρτήρας

Ρυθμίστε το μήκος του ιμάντα ώμου με τρόπο ώστε:

- ο αναρτήρας να βρίσκεται 750 mm ή περισσότερο από το έδαφος,
- το εργαλείο κουρέματος βρίσκεται 100 mm έως 300 mm από το έδαφος και,
- το απροστάτευτο μέρος του εργαλείου κουρέματος να βρίσκεται οριζοντίως 750 mm ή περισσότερο μακριά από τον αναρτήρα.

Με χρήση κεφαλής κοπής με νάιλον

Κατά τη λειτουργία, χρησιμοποιήστε τη μύτη της μεσινέζας κοπής νάιλον για την κοπή. Καθώς η μεσινέζα κοπής νάιλον φθείρεται και μικραίνει με τη λειτουργία κοπής, ο χειριστής πρέπει να την τροφοδοτεί χειροκίνητα. Για την τροφοδοσία της μεσινέζας κοπής νάιλον, κτυπήστε την κεφαλή κοπής νάιλον επάνω στο έδαφος ενώ περιστρέφεται.

ΠΑΡΑΤΗΡΗΣΗ: Αν δεν γίνει η τροφοδοσία της μεσινέζας κοπής νάιλον, επανατυλίξτε την. Ανατρέξτε στο κεφάλαιο «ΣΥΝΤΗΡΗΣΗ».

ΣΥΝΤΗΡΗΣΗ

⚠ ΠΡΟΕΙΔΟΠΟΙΗΣΗ: Πριν επιθεωρήσετε ή συντηρήσετε τον εξοπλισμό, σβήστε το μοτέρ και βγάλτε την πίπα μπουζί ή την κασέτα μπαταριών. Διαφορετικά, το εργαλείο κουρέματος ή τα άλλα μέρη μπορεί να μετακινηθούν και να προκληθεί σοβαρός τραυματισμός.

⚠ ΠΡΟΕΙΔΟΠΟΙΗΣΗ: Όταν επιθεωρείτε ή συντηρείτε τον εξοπλισμό, να τον αφήνετε πάντα κάτω. Η συναρμολόγηση ή ρύθμιση του εξοπλισμού σε όρθια θέση μπορεί να έχει ως αποτέλεσμα σοβαρό τραυματισμό.

⚠ ΠΡΟΕΙΔΟΠΟΙΗΣΗ: Ακολουθήστε τις προειδοποιήσεις και προφυλάξεις στο κεφάλαιο «ΠΡΟΕΙΔΟΠΟΙΗΣΕΙΣ ΑΣΦΑΛΕΙΑΣ» και το εγχειρίδιο οδηγιών της ηλεκτρικής μονάδας.

ΕΙΔΟΠΟΙΗΣΗ: Μην χρησιμοποιείτε ποτέ βενζίνη, πετρελαϊκό αιθέρα, διαλυτικό, αλκοόλη ή παρόμοιες ουσίες. Μπορεί να προκληθεί αποχρωματισμός, παραμόρφωση ή ρωγμές.

Για τη διατήρηση της ΑΣΦΑΛΕΙΑΣ και ΑΞΙΟΠΙΣΤΙΑΣ του προϊόντος, οι επισκευές και οποιαδήποτε άλλη εργασία συντήρησης ή ρύθμισης πρέπει να εκτελούνται από εξουσιοδοτημένα ή εργοστασιακά κέντρα εξυπηρέτησης της Makita, χρησιμοποιώντας πάντοτε ανταλλακτικά της Makita.

Γενική επιθεώρηση

- Σφίξτε τα χαλαρά μπουλόνια, παξιμάδια και βίδες.
- Ελέγξτε για κατεστραμμένα εξαρτήματα και λάμες. Ζητήστε από ένα εξουσιοδοτημένο κέντρο σέρβις μας να τα αντικαταστήσει αν είναι απαραίτητα.

Ακόνισμα του εργαλείου κουρέματος

⚠ ΠΡΟΕΙΔΟΠΟΙΗΣΗ: Μην επιχειρήσετε να ακονίσετε τις κοπτικές λάμες μόνοι σας. Το ακόνισμα με το χέρι προκαλεί ανισορροπίες στην κοπτική λάμα και μπορεί να προκαλέσει δονήσεις και ζημιά στον εξοπλισμό.

Ζητήστε από ένα εξουσιοδοτημένο κέντρο σέρβις της Makita να ακονίσει και να ζυγοσταθμίσει τις μη κοφτερές κοπτικές λάμες.

Λίπανση κινούμενων μερών

ΕΙΔΟΠΟΙΗΣΗ: Ακολουθήστε τις οδηγίες για τη συχνότητα και την παρεχόμενη ποσότητα γράσου. Διαφορετικά, η ανεπαρκής λίπανση μπορεί να προκαλέσει ζημιά στα κινούμενα μέρη.

Κιβώτιο ταχυτήτων:

▲ ΠΡΟΣΟΧΗ: Μην εφαρμόζετε γράσο όταν το κιβώτιο ταχυτήτων είναι ζεστό. Ένα ζεστό κιβώτιο ταχυτήτων μπορεί να προκαλέσει τραυματισμό λόγω εκγυαμάτος.

Βάλτε γράσο (Shell Alvania 1 ή 2 ή ισοδύναμο) στο κιβώτιο οδοντωτών τροχών μέσα από την οπή γράσου περίπου κάθε 30 ώρες εργασίας.

► **Εικ.19:** 1. Οπή γράσου

Άξονας οδήγησης:

Βάλτε γράσο (Shell Alvania 1 ή 2 ή ισοδύναμο) στον άξονα οδήγησης περίπου κάθε 30 ώρες εργασίας.

► **Εικ.20**

ΠΑΡΑΤΗΡΗΣΗ: Μπορείτε να αγοράσετε αυθεντικό γράσο της Makita από τον τοπικό σας αντιπρόσωπο της Makita.

Αντικατάσταση της νάιλον μεσινέζας

▲ ΠΡΟΕΙΔΟΠΟΙΗΣΗ: Να χρησιμοποιείτε τη νάιλον μεσινέζα μόνο με τη διάμετρο που καθορίζεται στο παρόν εγχειρίδιο οδηγιών. Μην χρησιμοποιείτε ποτέ πιο χονδρή γραμμή, σύρμα, σκοινί ή κάτι παρόμοιο. Αν δεν το κάνετε αυτό, μπορεί να προκληθεί ζημιά στο εργαλείο και να έχει ως αποτέλεσμα σοβαρό προσωπικό τραυματισμό.

▲ ΠΡΟΕΙΔΟΠΟΙΗΣΗ: Να αφαιρείτε πάντα την κεφαλή κοπής με νάιλον από το εργαλείο όταν αλλάζετε τη νάιλον μεσινέζα.

▲ ΠΡΟΕΙΔΟΠΟΙΗΣΗ: Φροντίστε ώστε το κάλυμμα της κεφαλής κοπής με νάιλον να είναι στερεωμένο σωστά στο περίβλημα όπως περιγράφεται στο παρόν εγχειρίδιο οδηγιών. Αν δεν ασφαλίσετε κατάλληλα το κάλυμμα, μπορεί να προκληθεί η εκτόξευση της κεφαλής κοπής με νάιλον προκαλώντας σοβαρό προσωπικό τραυματισμό.

Μεσοδιάστημα επιθεώρησης και συντήρησης

Ωρα λειτουργίας		Πριν από τη λειτουργία	Κάθε ημέρα (10 ώρες)	30 ώρες
Ολόκληρη μονάδα	Επιθεωρήστε οπτικά για κατεστραμμένα μέρη	✓	-	-
Όλες οι βίδες και παξιμάδια στερέωσης	Σφίξτε	✓	-	-
Κιβώτιο οδοντωτών τροχών	Χορηγήστε γράσο	-	-	✓
Άξονας οδήγησης	Χορηγήστε γράσο	-	-	✓
Κοπτική λάμα	Επιθεωρήστε οπτικά για ζημιά	✓	✓	-
Ηλεκτρική μονάδα	Ανατρέξτε στο εγχειρίδιο οδηγιών της ηλεκτρικής μονάδας			

Αντικαταστήστε τη νάιλον μεσινέζα αν δεν είναι πλέον δυνατή η τροφοδοσία της. Η μέθοδος αντικατάστασης της νάιλον μεσινέζας διαφέρει ανάλογα με τον τύπο της κεφαλής κοπής με νάιλον.

96-M10L

► **Εικ.21**

Αντικατάσταση της πλαστικής λάμας

Αντικαταστήστε τη λάμα αν έχει φθαρεί ή σπάσει.

► **Εικ.22**

Όταν τοποθετείτε την πλαστική λάμα, ευθυγραμμίστε την κατεύθυνση του βέλους στη λάμα με αυτή στο προστατευτικό.

Αποθήκευση

▲ ΠΡΟΕΙΔΟΠΟΙΗΣΗ: Ακολουθήστε τις προειδοποιήσεις και προφυλάξεις στο κεφάλαιο «ΠΡΟΕΙΔΟΠΟΙΗΣΕΙΣ ΑΣΦΑΛΕΙΑΣ» και το εγχειρίδιο οδηγιών της ηλεκτρικής μονάδας.

Όταν αποθηκεύετε το προσάρτημα ξεχωριστά από την ηλεκτρική μονάδα, τοποθετήστε το καπάκι στο άκρο του άξονα.

► **Εικ.23**

ΑΝΤΙΜΕΤΩΠΙΣΗ ΠΡΟΒΛΗΜΑΤΩΝ

Πριν ζητήσετε επισκευές, εκτελέστε αρχικά τη δική σας επιθεώρηση. Αν εντοπίσετε πρόβλημα που δεν επεξηγείται στο εγχειρίδιο, μην επιχειρήσετε να αποσυναρμολογήσετε το μηχάνημα. Αντ' αυτού, ζητήστε βοήθεια από τα εξουσιοδοτημένα κέντρα εξυπηρέτησης της Makita και πάντα να χρησιμοποιείτε ανταλλακτικά της Makita για τις επισκευές.

Κατάσταση προβλήματος	Πιθανή αιτία (δυσλειτουργία)	Αποκατάσταση
Το μοτέρ δεν εκκινείται.	-	Ανατρέξτε στο εγχειρίδιο οδηγιών της ηλεκτρικής μονάδας.
Το μοτέρ σταματά γρήγορα.	-	Ανατρέξτε στο εγχειρίδιο οδηγιών της ηλεκτρικής μονάδας.
Οι στροφές μοτέρ δεν αυξάνονται.	-	Ανατρέξτε στο εγχειρίδιο οδηγιών της ηλεκτρικής μονάδας.
Το εργαλείο κουρέματος δεν περιστρέφεται. ⇒ Σταματήστε το μοτέρ αμέσως.	Χαλαρό προσάρτημα του εργαλείου κουρέματος	Σφίξτε καλά.
	Το εργαλείο κουρέματος πιάστηκε σε ένα μικρό κλαδί.	Αφαιρέστε τα ξένα σώματα
	Μη φυσιολογικό σύστημα μετάδοσης	Απευθυνθείτε σε εξουσιοδοτημένο κέντρο σέρβις για επίσκεψη.
Η κύρια μονάδα υφίσταται ανώμαλη δόνηση. ⇒ Σταματήστε το μοτέρ αμέσως.	Σπασμένο, λυγισμένο ή φθαρμένο εργαλείο κουρέματος	Αντικαταστήστε το εργαλείο κουρέματος.
	Χαλαρό προσάρτημα του εργαλείου κουρέματος	Σφίξτε καλά.
	Το ένα άκρο της μεσινέζας κοπής νάιλον έσπασε και η κεφαλή κοπής με νάιλον δεν είναι ισορροπημένη.	Τροφοδοτήστε τη μεσινέζα κοπής νάιλον κτυπώντας την κεφαλή κοπής με νάιλον στο έδαφος.
	Ακανόνιστη σύνδεση του εργαλείου κουρέματος	Συνδέστε καλά.
Μη φυσιολογικό σύστημα μετάδοσης	Μη φυσιολογικό σύστημα μετάδοσης	Απευθυνθείτε σε εξουσιοδοτημένο κέντρο σέρβις για επίσκεψη.
	Η ηλεκτρική μονάδα δεν λειτουργεί σωστά.	Ανατρέξτε στο εγχειρίδιο οδηγιών της ηλεκτρικής μονάδας.
Η κοπτική λάμα δεν σταματά αμέσως. ⇒ Σταματήστε το μοτέρ αμέσως.	Η μεσινέζα έχει εξαντληθεί ή έχει εμπλακεί στο καρούλι.	Επαναυλίξτε τη μεσινέζα.
Η μεσινέζα κοπής νάιλον δεν τροφοδοτείται.	Η μεσινέζα έχει εξαντληθεί ή έχει εμπλακεί στο καρούλι.	Επαναυλίξτε τη μεσινέζα.
Η μεσινέζα κοπής νάιλον δεν κόπηκε στο σωστό μήκος.	Ο κόπτης μεσινέζας στο προστατευτικό είναι κατεστραμμένος ή λείπει.	Απευθυνθείτε σε εξουσιοδοτημένο κέντρο σέρβις για επίσκεψη.
	Η μεσινέζα επεκτείνεται πέρα από το προστατευτικό.	Επαναυλίξτε τη μεσινέζα.

İÇİNDEKİLER

TEKNİK ÖZELLİKLER	101	KULLANIM	108
GÜVENLİK UYARILARI	102	BAKIM	108
PARÇALARIN TANIMI	105	SORUN GİDERME	110
MONTAJ	105		

TEKNİK ÖZELLİKLER

Model:		EM408MP	EM409MP
Boyutlar: uzunluk x genişlik x yükseklik (kesici parça hariç)		880 mm x 320 mm x 196 mm	880 mm x 185 mm x 203 mm
Misina çapı		2,0 mm	
Kullanılabilecek kesici parça ve kesme çapı	2 dişli bıçak (P/N 197997-3)	230 mm	-
	3 dişli bıçak (P/N 195298-3)	230 mm	-
	4 dişli bıçak (P/N B-14118)	230 mm	-
	8 dişli bıçak (P/N: B-14130)	230 mm	-
	Misinalı kesim başlığı (P/N 191D89-4)	300 mm	330 mm
	Plastik bıçak (P/N 198383-1)	255 mm	
Dişli oranı		14:19	
Net ağırlık		1,4 kg	1,2 kg

- Sürekli yapılan araştırma ve geliştirmelerden dolayı, burada belirtilen özellikler önceden bildirilmeksizin değiştirilebilir.
- Özellikler ülkeden ülkeye değişebilir.
- EPTA-Prosedürü 01/2014 uyarınca ağırlık

Onaylı güç ünitesi

Bu ek parça sadece aşağıdaki güç ünitesi(üniteleri) ile kullanım için onaylanmıştır:

- DUX60 Kablosuz çok fonksiyonlu akülü kafa
- DUX18 Kablosuz çok fonksiyonlu akülü kafa
- UX01G Kablosuz çok fonksiyonlu akülü kafa
- EX2650LH Çok fonksiyonlu akülü kafa

⚠UYARI: Ek parçayı hiçbir zaman onaysız güç ünitesi ile kullanmayın. Onaysız kombinasyon ciddi yaralanmalara neden olabilir.

Semboller

Ek parça üzerinde ve bu kullanma kılavuzunda aşağıdaki semboller kullanılmıştır. Bu tanımları anlayın.



Özel önem ve dikkat gösterin!



El kitabını okuyun.



Koruyucu kask, gözlük ve kulak koruyucu takın!



Koruyucu gözlük ve kulaklık takın.



Koruyucu eldiven takılmalıdır!



Altı kaymayan sağlam ayakkabılar giyin. Çelik burunlu güvenlik ayakkabıları önerilir!



Çevredekileri en az 15 m uzakta tutun.



Tehlike; sıçrayan nesnelere korunun.



Geri tepme!



İzin verilen maksimum alet hızı



Kullanım amacı

EM408MP için

Bu ek parça yalnızca, onaylı bir güç ünitesi ile birlikte çim, yabani ot, çalı ve ağaçların altında yetişen bitkileri kesmek amacıyla tasarlanmıştır. Ek parçayı hiçbir zaman başka amaçlarla kullanmayın. Ek parçanın amacı dışında kullanılması ciddi yaralanmalara neden olabilir.

EM409MP için

Bu ek parça yalnızca, onaylı bir güç ünitesi ile birlikte çim ve hafif yabani otları kesmek amacıyla tasarlanmıştır. Ek parçayı hiçbir zaman başka amaçlarla kullanmayın. Ek parçanın amacı dışında kullanılması ciddi yaralanmalara neden olabilir.

⚠UYARI: Kullanmadan önce ek parça kullanma kılavuzunu ve bu kullanma kılavuzunu okuyun. Uyarılara ve talimatlara uyulmaması ciddi yaralanmalar ile sonuçlanabilir.

EC Uygunluk Beyanı

Sadece Avrupa ülkeleri için

Üretici firma: **Makita Europe N.V.**, İş adresi: **Jan-Baptist Vinkstraat 2 3070 Kortenberg BELÇİKA** olarak **Hiroshi Tsujimura**'ya teknik dosyayı derleme yetkisi verir ve yegane bizim sorumluluğumuzda aşağıda adı verilen ürünün/ürünlerin:

Adı: **Yan Tırpan Ek Parçası**. Tip Adı: **EM408MP / EM409MP**. **2006/42/EC**'nin ilgili tüm hükümlerini karşıladığını ve ayrıca aşağıdaki EC/UE Direktiflerinin: **2000/14/EC** ilgili hükümlerini karşıladığını ve aşağıdaki Uyumlu Hale Getirilmiş Standartlara uygun olarak imal edildiğini beyan ederiz: **EN ISO 11806-1:2011, EN 60745-1:2009+A11:2010**.

Beyan yeri ve tarihi: **Kortenberg, Belçika. 01. 06. 2020**
Sorumlu kişi: **Hiroshi Tsujimura, Direktör - Makita Europe N.V.**

Hiroshi Tsujimura

GÜVENLİK UYARILARI

Yan tırpan güvenlik uyarıları

⚠UYARI: Bu makine ile birlikte verilen tüm güvenlik uyarılarını, talimatları, resimleri ve teknik özellikleri okuyun. Aşağıda listelenen tüm talimatlara uyulmaması yangına ve/veya kullanıcının ve/veya çevredekilerin ciddi şekilde yaralanmasına neden olabilir.

Tüm uyarıları ve talimatları ile-ride başvurmak için saklayın.

Uyarılarda ve önlemlerdeki "yan tırpan" ve "makine" terimi, ek parça ve güç ünitesi kombinasyonunu ifade eder.

Uyarılarda ve önlemlerdeki "motor" terimi, motoru veya güç ünitesinin elektrik motorunu ifade eder.

Genel güvenlik

1. İlk kez kullanan veya deneyimsiz kullanıcı bayiden makinenin tüm kullanımı ile ilgili eğitim talep etmelidir. Çocukların, fiziksel, duyuşsal ya da zihinsel yetenekleri kısıtlı olan veya deneyim ya da bilgileri olmayan kişilerin veya kullanma talimatlarına aşına olmayan insanların makineyi kullanmasına asla izin vermeyin.
2. Makinenin sadece deneyimli olduklarını ispatlamış kişilere ödünç verilmesi önerilir. Her zaman kullanma kılavuzunu da verin.
3. Makineyi kullanırken uyanık olun, ne yaptığınızı gözleyin ve sağduyunuzu kullanın. Yorgun veya hastayken veya uyuşturucu madde, alkol ya da ilacın etkisi altındayken makineyi kullanmayın. Makineyi kullanırken bir anlık bir dikkatsizlik ciddi kişisel yaralanmayla sonuçlanabilir.
4. Makineyi kötü hava şartlarında, özellikle yıldırım riski varken kullanmaktan sakının.
5. Dışarıda kullanılan elektrikli/benzinli makinele- rin kullanımı ile ilgili ulusal ve yerel mevzuatınıza uyun.

Makinenin kullanım amacı

Bu makine sadece çim, yabani ot, çalı ve ağaçların altında yetişen bitkileri kesmek için tasarlanmıştır. Makineyi asla kenar düzeltme veya çit budama gibi başka amaçlarla kullanmayın. Amacı dışında kullanmak ciddi yaralanmalarla sonuçlanabilir.

Kişisel koruyucu ekipmanlar

1. Daima kalın, uzun pantolon, sağlam ayakkabı, eldiven ve uzun kollu gömlek giyin. Bol kıyafet, takı, kısa pantolon, sandalet giymeyin veya çıplak ayakla kullanmayın. Saçlarınızı omuz hizasının üzerinde kalacak şekilde bağlayın.
2. Cisim düşme riski olan yerlerde daima kask takın.
3. Makineyi kullanırken gözlerinizi yaralanmaya karşı korumak için her zaman koruyucu gözlük takın. Gözlükler ABD'de ANSI Z87.1, Avrupa'da EN 166 veya Avustralya/Yeni Zelanda'da AS/NZS 1336 ile uyumlu olmalıdır. Avustralya/Yeni Zelanda'da yüzünüzü korumak için yüz siperi takılması da yasal olarak zorunludur.

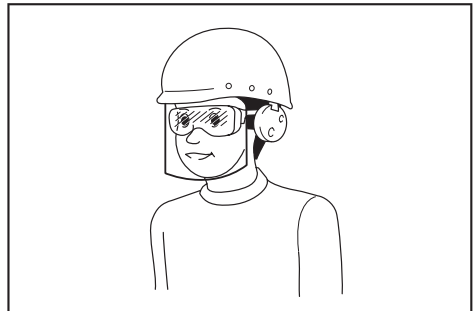

Aleti kullananların ve çalışma alanının hemen yakınında bulunanların uygun güvenlik koruyucu ekipman kullanmalarını mecbur etmek iş verenin sorumluluğundadır.

4. **Kulak tıkacı gibi kulak koruyucu takın.** Gürültüye maruz kalmak işitme kaybına neden olabilir.
5. **Daima kaymaz tabanlı sağlam ayakkabı giyin.** Bu, ayaklarınızın yaralanmasını önler ve yere sağlam basmanızı sağlar.
6. **Gerektiğinde toz maskesi takın.**
7. **Kişisel koruyucu ekipman kullanın. Daima göz koruması kullanın.** Uygun koşullarda toz maskeleri, altı kaymayan emniyetli ayakkabılar, sert başlıklar ya da kulak korumaları gibi koruyucu donanım kullanılması, yaralanmaları önler.
3. **Yakıt veya motor yağı ile temas etmekten kaçının.** Yakıt buharını solumayın. Yakıt veya yağ dökülürse makineden ve/veya zeminden derhal silerek temizleyin. Yakıt elbiselerinizi dökülürse elbisenizin tutuşmasını engellemek için elbisenizi hemen değiştirin.
4. **Yakıt doldurduktan sonra yakıt deposu kapığını dikkatlice sıkın ve yakıt kaçağı olup olmadığını kontrol edin. Motoru çalıştırmadan önce yakıt doldurma kaynağından veya alanından en az 3 m uzaklaşın.**
5. **Yakıtı yalnızca onaylı kaplarda taşıyın ve depolayın. Çocukları depolanan yakıttan uzan tutun.**

Kullanmadan önceki hazırlıklar

1. **Kullanmadan önce daima makinenin kullanmak için güvenli olduğundan emin olun:**
 - Yakıt kaçağı olup olmadığını kontrol edin.
 - Tüm sabitleme elemanlarının yerinde ve sıkı olduğunu kontrol edin.
 - Hasarlı parçaları değiştirin.
 - Kesici parçanın düzgün bir şekilde takıldığından ve sıkıca sabitlendiğinden emin olun.
 - Kesici parça siperinin bu kullanma kılavuzunda anlatıldığı gibi yerine düzgün bir şekilde takıldığından emin olun.
 - Gaz düğmesinin, güvenlik kilidi kolunun ve diğer kumanda düğmesinin takılmadan ve düzgün çalıştıklarını kontrol edin.
 - Makineye düzgün kumanda etmek için kolları temizleyin.
 - Kolların bu kılavuzda açıklandığı gibi takıldığından emin olun.

Bu talimatlara uyulmaması ciddi yaralanmalara sebep olabilir.

2. **Keskin bir bıçak kullanın. Eğik, çarpık, çatlamış, kırık, ufalanmış veya hasarlı bıçakları hiç bir şekilde kullanmayın.** Kör bir bıçağın takılma ve geri tepme ihtimali daha yüksektir.
3. **Bıçağı düzgün bir şekilde sabitlemek için daima gereken tüm parçaları kullanın.** Uygun olmayan sabitleme parçaları, bıçağın fırlamasına neden olarak kullanıcının ve/veya çevredekilerin ciddi şekilde yaralanmasına yol açabilir.

Elektrik ve batarya güvenliği

1. **Makine, batarya veya şarj aletini yağmur veya ıslak koşullara maruz bırakmayın.** Makinenin içine su girmesi elektrik çarpması riskini arttıracaktır.
2. **Bataryayı yağmurda veya ıslak yerlerde şarj etmeyin.**
3. **Bataryayı yağmurda değiştirmeyin.**

Yakıt doldurma

1. **Yakıt doldurmadan önce motoru durdurun. Açık alev ve kıvılcımlardan uzak tutun. Yakıt doldurma esnasında asla sigara içmeyin.** Aksi takdirde yangın ve/veya patlamaya neden olabilir.
2. **Yakıt doldurma işini dışarıda yapın.** Kapalı odada yakıt doldurulması yakıt buharının patlamasına neden olabilir.

Makinenin başlatılması

1. **Makineyi çalıştırırken veya kullanırken çocukları, çevredekileri ve evcil hayvanları en az 15 m uzakta tutun. Buna ilaveten fırlayan cisimlerden hala yaralanma riski olduğundan çevredekiler göz koruyucu takmalıdır.** Aksi takdirde çevredekilerin beklenmeyen hareketi veya bıçağın geri tepmesi kullanıcının ve/veya çevredekilerin ciddi şekilde yaralanmasına neden olabilir.
2. **Makineyi yalnızca dışarıda iyi havalandırılan bir yerde çalıştırın ve kullanın.** Kapalı veya yetersiz havalandırılan bir yerde çalışmak boğulma veya karbonmonoksit zehirlenmesi nedeniyle ölüme neden olabilir.
3. **Çalıştırma sırasında kesici parça döneceği için, kullanmaya başlamadan önce, kesici parçanın dal, taş vb. gibi sert cisimlere temas etmediğinden emin olun.**
4. **Kesici parça boşa dönüyorsa rölantri devrini, boştaayken duracak şekilde ayarlayın.** Aksi takdirde hareketli kesici parçaya yanlışlıkla temas edilmesi ciddi yaralanmaya sonuçlanabilir.
5. **Herhangi bir sorun fark ederseniz motoru hemen durdurun.**
6. **Makinenin kullanımından dolayı hasar görmesi halinde tehlikeye yol açabilecek elektrik kabloları, su boruları, gaz boruları, vb. olmadığından emin olun.**

Nakliye

1. **Nakliye sırasında motoru durdurun.** Aksi takdirde yanlışlıkla çalıştırmak yaralanmaya sebep olabilir.
2. **Makineyi naklemeden kesici bıçağa mutlaka kapak takın.** Çıplak bıçaklara temas etmek yaralanmayla sonuçlanabilir.
3. **Yakıt kaçaklarını engellemek için araba ile naklemeden makinenin güvenli konumda olmasını sağlayın.**
4. **Makineyi taşıırken tüm makineyi yerden kaldırın.** Makinenin sürüklenmesi yakıt deposunun hasar görmesine ve yakıt kaçağına neden olarak yangına yol açabilir.

Kullanım

1. **Makineyi sadece iyi ışık ve görüş şartları altında kullanın.** Karanlık veya görüşün zayıf olduğu yerlerde kullanmak beklenmeyen kazaya neden olabilir.
2. **Dengenizi korumakta zorlanıyorsanız, örneğin dik bir yüzeyde veya rüzgarlı bir günde çalışırken, makineyi kullanmaktan kaçının.**

3. Kullanım sırasında, asla sabit olmayan ya da kaygan bir yüzeyde veya dik meyilli bir yerde durmayın. Soğuk mevsimlerde, buz ve kara karşı dikkatli olun ve her zaman yere sağlam bastığınızdan emin olun.
4. Yanınıza biri yaklaşıyorsa motoru durdurun. Aksi takdirde dönen kesici parça çevrenizde kişiye vurabilir ve ciddi yaralanmaya yol açabilir.
5. Çalışmadan önce çalışma alanını temizleyin. Kayalar, kırık cam, çiviler, tel veya ip gibi fırlatılabilecek veya kesici ek parçaya dolanabilecek tüm cisimleri kaldırın. Yabancı maddeler kesici parçaya zarar verebilir ve tehlikeli geri tepmelere neden olabilir.
6. Makineye sağlam bir şekilde kumanda etmek için kullanım sırasında şunları yapın:
 - Makineyi her iki elinizle sağ tarafınızda sıkıca tutun.
 - Omuz askısı ile makineyi omzunuza (omuzlarınıza) asın.
 - Yere sağlam ve dengeli basın. Asla bir merdivenin üzerinde veya ağaçta durarak çalışmayın.
 - Fazla uzanmaktan kaçının.
 - Kesici parçayı bel hizasının altında tutun.
 - Vücudunuzun tüm kısımlarını dönen kesici parça ve sıcak yüzeyden uzak tutun.

Bu hareketler yaralanma riskini azaltır.

7. Kesici parça ile siperin arasına ot veya çalı takılırsa çıkarmadan önce daima motoru durdurun. Aksi takdirde bıçağın yanlışlıkla döndürülmesi ciddi yaralanmaya sebep olabilir.
8. Acil durumlar dışında makineyi asla düşürmeyin veya atmayın. Makine düşer ve bir şeye vurursa hemen yakıt kaçağı olup olmadığını, güvenlik aygıtlarını ve diğer hasarları kontrol edin. Arızalı bir makinenin kullanılması yaralanma ve/veya yangına neden olabilir.
9. Kesici parçayı sık sık veya bir taş veya başka sert cisimlere çarptıktan hemen sonra kontrol edin. Kesici parça kullanım sırasında kırılırsa kırılan parça fırlayarak yaralanmaya neden olabilir.
10. Kesici parçayı kontrol ederken, temizlerken veya değiştirirken motoru durdurun. Aksi takdirde kesici parça beklenmeyen şekilde dönebilir ve ciddi yaralanmaya yol açabilir.
11. Motoru durdururken veya gaz düğmesini bırakırken kesici parça tamamen durana kadar uygun kontrolü koruyun. Durana kadar dönmeye devam eden bıçak yaralanmaya sebep olabilir.
12. Kesim işlemine başlamadan önce kesici parçanın kesim için yeterli hıza ulaşmasını bekleyin. Bu, geri tepme ve otlara takılma riskini azaltır.
13. Yorgunluk nedeniyle kontrol kaybı oluşmasını önlemek için dinlenin. Saat başına 10 ila 20 dakika dinlenmeniz önerilir.
14. Dinlenirken veya makineyi boş bırakırken motoru durdurun ve makineyi güvenli bir yere koyun. Bunlar, beklenmeyen kazayı önler.
15. Motor çalışırken veya durduktan hemen sonra sıcak olduklarından motora ve susturucusuna dokunmayın ve bunları yabancı maddelerin üzerine koymayın. Yanık ve/veya yangına sebep olabilir.
16. Aleti kötü havada veya yıldırım riski varken çalıştırmayın.

Kesici Parçalar

1. İşinize uygun kesici parça kullanın.
 - Misinalı kesim başlıkları (misinalı yan kırpan başlıkları) çim kesmek için uygundur.
 - Metal bıçaklar otları, yüksek çimleri, çalılıkları, çalları, ağaç altlarını, sık çalılık ve benzerlerini kesmek için uygundur.
- Kesici parça siperinin kullanılan kesici parçaya uygun olduğundan mutlaka emin olun.**
2. Misinalı kesim başlığı kullanırken sadece bu kılavuzda önerilen elastik, metalik olmayan misina kullanın. Asla tel veya tel halat kullanmayın. Bunlar koparak tehlikeli fırlayan parçalar olabilir.
 3. Metal çok parçalı döner zincirler, çim biçme makinesi bıçakları veya bu kılavuzda önerilmeyen bıçakları asla kullanmayın. Aksi takdirde ciddi yaralanmaya neden olabilir.
 4. Metal bıçakla işlem yaparken daima eldiven giyin ve bıçak kapağını bıçağın üzerine takın. Bıçak çıplak elleri kesebilir.
 5. Metal bıçakları kullanırken “geri tepmeden” kaçınınız ve kazara geri tepmeye karşı daima hazırlıklı olun. *Geri tepme* kısmına bakınız.

Geri tepme (bıçak itmesi)

Geri tepme (bıçak itmesi) dönen bıçak hemen kesmediği bir cisme temas ettiğinde oluşur. Ünite ve/veya kullanıcının herhangi bir yönde itilmesine ve muhtemelen ünitenin kontrolü kaybetmesine neden olarak ciddi yaralanmaya yol açabilecek kadar şiddetli olabilir. Bıçak takılır, tutukluk yapar veya sıkışırsa geri tepme uyarı vermeden oluşabilir ve kesilen materyalin görülmesi zor olan yerlerde oluşma ihtimali daha yüksektir.

Geri tepme özellikle bıçak bölümünü, çapı 3 cm veya daha büyük olan sert cisimlere, çallara ve ağaçlara saat 12 ile 2 yönünde uygularken oluşur.

► Şek.1

Geri tepmeden sakınmak için:

1. Bıçak bölümünü saat 8 ila 11 yönünde uygulayın.
 2. Aleti, kırpan kullanırken olduğu gibi sağdan sola doğru yarım daire çizecek şekilde eşit olarak sallayın. Bu, bıçağın uygun bölümünün kesilecek bitkilere temas etmesini sağlar.
 3. Bıçak bölümünü asla saat 12 ile 2 yönünde uygulamayın.
 4. Kullanıcı iyi eğitilmiş ve deneyimli değilse ve riski kendi üzerine alarak yapmadığı sürece bıçak bölümünü asla saat 11 ile 12 ve 2 ila 5 yönünde uygulamayın.
- Şek.2
5. Kesici bıçakları asla çit, duvar, ağaç gövdesi veya taş gibi sert cisimlere yakın kullanmayın.
 6. Kesici bıçakları asla, kenar düzeltme ve çit budama gibi işlemler için dikey olarak kullanmayın.
 7. Aleti kesilen cismi görmenin zor olduğu yerlerde kullanmaktan kaçınınız.

Titreşim

Aşırı titreşime maruz kalmak kullanıcının kan damarlarına veya sinir sistemine zarar verir ve parmaklarda, ellerde veya bileklerde aşağıdaki belirtilere neden olur: Uyuşma, karıncalanma, ağrı, bıçak saplanıyor hissi, cilt renginde değişme. Bu belirtilerden herhangi biri oluşursa doktora görünün.

“Beyaz parmak hastalığı” riskini azaltmak için kullanım sırasında ellerinizi sıcak tutun ve makine ve aksesuarlara iyi bakın.

Bakım

1. Makinenize yetkili servis merkezimizce sadece orijinal yedek parçaları kullanarak servis yaptırın. Sadece MAKITA tarafından tedarik edilen orijinal yedek parçaları ve aksesuarları kullanın. Yanlış onarım ve kötü bakım makinenin ömrünü kısaltabilir ve kaza riskini artırabilir.
2. Makinenin hiçbir parçasını modifiye etmeyin veya çıkarmayın. Yangın ve/veya ciddi yaralanmaya neden olabilir.
3. Kullandıktan sonra makineyi temizleyin ve tüm vida ve somunların sıkı olduklarını kontrol edin.
4. Kesici parça, kesici parça siperi ve omuz askısının durumunu kontrol edin. Kesici bıçak keskin olmalıdır. Hasarlı kesici parçaları asla düzeltmeyin veya kaynak yapmayın.

Depolama

1. Aleti saklamadan önce, tam bir temizlik ve bakım yapın. Batarya kartuşunu çıkarın. Kapağı kesici bıçağa takın.
2. Aleti, çocukların ulaşamayacağı, kuru ve yüksek ya da kilitli bir yerde saklayın.
3. Aleti herhangi bir yere, örneğin duvara, dayamayın. Aksi takdirde aniden düşebilir ve yaralanmaya neden olabilir.

Diğer talimatlar

1. Çevreye dikkat edin. Daha az kirlenme ve gürültü emisyonları için gereksiz gaz verme işlemlerinden kaçının. Karbüratörü doğru şekilde ayarlayın.
2. Motoru arızalı egzoz susturucusu ile çalıştırmayın.

İlk yardım

1. Kaza durumuna karşı kesim yapılan yere yakın bir yerde bir ilk yardım seti olmasını sağlayın. İlk yardım setinden alınan tüm malzemelerin yerini derhal doldurun.
2. Yardım isterken aşağıdaki bilgileri verin:
 - Kazanın yeri
 - Ne olduğu
 - Yaralı kişi sayısı
 - Yaralanma türü
 - Adınız

İlave güvenlik talimatları

1. Kazayı önlemek için, bir alanda iki veya daha fazla operatör çalışırken operatörler arasında en az 15 m mesafe bırakın. Ayrıca, bir kişiyi operatörler arasındaki mesafeyi gözlemlemekle görevlendirin. Çalışma alanına bir kişi ya da hayvan girerse çalışmayı derhal durdurun.
2. Sadece aletin üzerinde yazılı hıza eşit veya daha yüksek hıza sahip kesici parçalar kullanın.
3. Kullanmadan önce kesici bıçak üzerindeki kılıfı mutlaka çıkarın.

PARÇALARIN TANIMI

EM408MP

- Şek.3: 1. Başlık 2. Boru 3. Koruyucu (üniversal tip) 4. Koruyucu uzantısı 5. Kesici

EM409MP

- Şek.4: 1. Başlık 2. Boru 3. Koruyucu (dar tip) 4. Kesici

MONTAJ

⚠UYARI: Ekipmanı monte etmeden veya ayarlamadan önce motoru kapatın ve buji başlığını veya batarya kartuşunu çıkarın. Aksi takdirde kesici parça ve diğer parçalar hareket ederek ciddi yaralanmaya yol açabilir.







⚠UYARI: Kesici bıçakla işlem yapmadan önce koruyucu eldiven giyin. Montaj veya ayar sırasında parmaklarınız kesici bıçağa temas edebilir ve ciddi yaralanmaya neden olabilir.

⚠UYARI: Ekipmanı monte ederken veya ayarlarken daima yere koyun. Ekipmanın dik konumda monte edilmesi veya ayarlanması ciddi yaralanmaya neden olabilir.

⚠UYARI: “GÜVENLİK UYARILARI” bölümündeki ve güç ünitesinin kullanma kılavuzundaki uyarılara ve önlemlere uyun.

Kesici parça ve koruyucunun doğru kombinasyonu

⚠ DİKKAT: Daima doğru kesici parça ve koruyucu kombinasyonunu kullanın. Hatalı koruyucu sizi fırlayan çöplerden ve taşlardan koruyamayabilir. Aletin dengesini de etkileyebilir ve ciddi yaralanmaya yol açabilir.

Model	Kesici parça	Koruyucu
EM408MP	Metal bıçak (somun, kap ve sıkma pulu ile) 	Koruyucu (üniversal tip) 
	Misinali kesim başlığı / Plastik bıçak 	Koruyucu uzantılı koruyucu (üniversal tip) 
EM409MP	Misinali kesim başlığı / Plastik bıçak 	Koruyucu (dar tip) 

Koruyucunun (kesici parça siperi) takılması

⚠ UYARI: Uygun koruyucu bulunmayan bir kesici parçayı hiçbir zaman kullanmayın.

⚠ UYARI: Kesici parçayı daima doğru koruyucu kombinasyonu ile kullanın. Aksi takdirde kesici parçaya temas edilmesi ciddi yaralanmayla sonuçlanabilir.

ÖNEMLİ NOT: Koruyucu üzerindeki civataları düzenli olarak sıkın. Sağ ve sol civataları, klemp ile koruyucu arasındaki boşluk sabit olacak şekilde eşit oranda sıkın.

Koruyucu (üniversal tip)

⚠ DİKKAT: Koruyucu uzantısının bastırarak tam olarak oturmasını sağlayın. Aksi takdirde koruyucu uzantısı düşerek yaralanmaya neden olabilir.

⚠ DİKKAT: Koruyucu uzantısına monteli kesici ile kendinizi yaralamamaya dikkat edin.

Koruyucuyu civatalar ile klemp monte edin.

► **Şek.5:** 1. Klemp 2. Koruyucu

Koruyucu uzantısını monte etmek için koruyucu uzantısını koruyucuya takın ve daha sonra klipsleri geçirin. Koruyucu uzantısı üzerindeki tırnakların koruyucu üzerindeki yuvalara oturduğundan emin olun.

► **Şek.6:** 1. Koruyucu (üniversal tip) 2. Klips
3. Koruyucu uzantısı 4. Kesici (iç kısım)
5. Yuva 6. Tırnak

Koruyucu uzantısını koruyucudan sökmek için klipsleri açın ve koruyucu uzantısını çekerek çıkarın.

NOT: Koruyucu uzantısı üzerindeki kesici, naylon misinayı kesim için en uygun uzunlukta tutar.

Koruyucu (dar tip)

⚠ DİKKAT: Koruyucuya monteli kesici ile kendinizi yaralamamaya dikkat edin.

Koruyucuyu civataları kullanarak klemp monte edin.

► **Şek.7:** 1. Klemp 2. Koruyucu 3. Kesici

NOT: Koruyucu üzerindeki kesici, naylon misinayı kesim için en uygun uzunlukta tutar.

Kesici parçanın takılması

⚠ DİKKAT: Orijinal MAKITA kesici parçalar kullandığınızdan emin olun.

⚠ DİKKAT: Taktıktan sonra altıgen anahtarını mutlaka çıkarın.

NOT: Kesici parçayı takarken kolay işlem için aleti baş aşağı çevirin.

Metal bıçağın takılması

EM408MP için

⚠DİKKAT: Metal bıçakla işlem yaparken daima eldiven giyin ve bıçak kapağını bıçağın üzerine takın.

⚠DİKKAT: Metal bıçağın dış çapı 230 mm (9") olmalıdır. Asla dış çapı 230 mm'den (9") büyük hiçbir bıçak kullanmayın.

⚠DİKKAT: Metal bıçak iyi taşlanmış olmalı, üzerine çatlak veya kırık bulunmamalıdır. Metal bıçak çalışma sırasında bir taş çarparsa hemen motoru durdurun ve bıçağı kontrol edin.

⚠DİKKAT: Her üç saatlik kullanım sonunda metal bıçağı taşıyın veya değiştirin.

⚠DİKKAT: Bıçağı sökmek veya takmak için daima ürünle verilen anahtar(lar)ı kullanın.

Geçerli bıçak

Metal bıçak (2 dişli)



Metal bıçak (3 dişli)



Metal bıçak (4 dişli)



Metal bıçak (8 dişli)



1. Alıcı pulun şafta takıldığından emin olun.
2. Şaftı sabitlemek için altıgen anahtarı dişli kutusundaki deliğe sokun. Altıgen anahtar sonuna kadar sokulana dek şaftı döndürün.
3. Metal bıçağı alıcı pulunun üzerinde monte edin.
4. Sıkma pulunu ve kabi takın ve daha sonra somunu iyice sıkın.

Sıkma torku: 16 - 23 N•m

5. Altıgen anahtarı çıkartın.

► **Şek.8:** 1. Somun 2. Kap 3. Sıkma pulu 4. Metal bıçak 5. Alıcı pul 6. Şaft 7. Altıgen anahtar

► **Şek.9:** 1. Lokma anahtar 2. Altıgen anahtar 3. Sıkıla

Bıçak ve koruyucu üzerindeki okların aynı yönü gösterdiğinden emin olun.

► **Şek.10:** 1. Ok

Metal bıçağı çıkarmak için takma prosedürünü tersinden takip edin.

NOT: Bıçak sabitleme somunu üzerindeki reçine kısmı zamanla aşınır. Herhangi bir aşınma veya deformasyon gözüküyorsa somunu değiştirin.

Misinalı kesim başlığının takılması

⚠DİKKAT: Misinalı kesim başlığı çalışma sırasında bir taş çarparsa hemen motoru durdurun ve misinalı kesim başlığını kontrol edin.

► **Şek.11:** 1. Misinalı kesim başlığı 2. Alıcı pul 3. Şaft 4. Altıgen anahtar 5. Sıkıla

1. Alıcı pulun şafta takıldığından emin olun.
2. Altıgen anahtarı dişli kutusundaki deliğe sokun.
3. Misinalı kesim başlığını şafta vidalayın.
4. Misinalı kesim başlığını taktıktan sonra altıgen anahtarı çıkarın.

Misinalı kesim başlığını çıkarmak için, alıcı pulu altıgen anahtarla tutarken saat yönünde döndürün.

Plastik bıçağın takılması

İsteğe bağlı aksesuar

⚠DİKKAT: Plastik bıçak çalışma sırasında kazara bir kayaya ya da sert bir nesneye çarparsa aleti durdurun ve hasar olup olmadığını kontrol edin. Eğer plastik bıçak hasar görmüşse, plastik bıçağı hemen değiştirin. Hasarlı bir kesici parça kullanmak ciddi kişisel yaralanmayla sonuçlanabilir.

⚠DİKKAT: Taktıktan sonra altıgen anahtarı mutlaka çıkarın.

ÖNEMLİ NOT: Orijinal Makita plastik bıçak kullandığınızdan emin olun.

► **Şek.12:** 1. Plastik bıçak 2. Alıcı pul 3. Şaft 4. Altıgen anahtar 5. Sıkıla

1. Alıcı pulun şafta takıldığından emin olun.
2. Altıgen anahtarı dişli kutusundaki delikten sokun ve mil kilitlemeye kadar mil döndürün.
3. Plastik bıçağı doğrudan dişli milin üzerine yerleştirin ve sıkın.
4. Altıgen anahtarı çıkartın.

Plastik bıçağı çıkarmak için, alıcı pulu altıgen anahtarla tutarken saat yönünde döndürün.

Ek borunun takılması

⚠DİKKAT: Monte ettikten sonra ek borunun sabitlenmiş olduğunu mutlaka kontrol edin. Hatalı montaj ek parçanın güç ünitesinden düşmesine neden olabilir ve yaralanmaya yol açabilir.

Ek boruyu ana üniteye takın.

1. Güç ünitesinin mandalını ek parça tarafına doğru çevirin.

► **Şek.13:** 1. Mandal

2. Ek parçanın başlığını çıkarın. Pimi ok işareti ile hizalayın ve serbest bırakma düğmesi yukarı çıkana dek ek boruyu sokun.

► **Şek.14:** 1. Serbest bırakma düğmesi 2. Ok işareti 3. Pim

3. Mandalı güç ünitesi tarafına doğru çevirin.

► **Şek.15:** 1. Mandal

Mandalın yüzeyinin boruya paralel olduğundan emin olun.

Boruyu çıkarmak için, mandalı ek parça tarafına doğru çevirin ve serbest bırakma düğmesine basarak boruyu çekip çıkarın.

► **Şek.16:** 1. Serbest bırakma düğmesi 2. Mandal
3. Boru

KULLANIM

UYARI: “GÜVENLİK UYARILARI” bölümündeki ve güç ünitesinin kullanma kılavuzundaki uyarılara ve önlemlere uyun.

UYARI: Kesici parça boşta hareket ediyorsa motorun rölanti devrini düşürün. Aksi takdirde gazı keserek kesici parçayı durduramazsınız ve bu ciddi yaralanmaya yol açabilir.

Askının konumunun ve omuz askısının ayarlanması

DUX60 Kablosuz çok fonksiyonlu akülü kafa, EX2650LH Çok fonksiyonlu akülü kafa için

UYARI: Askının konumunu ve omuz askısı uzunluğunu şekilde gösterildiği gibi aralığın içinde kalacak şekilde ayarlayamazsanız aleti kullanmayın. Aletin uygun olmayan yük dengesiyle kullanılması kesici parçayı yukarı doğru getirerek yaralanmaya neden olabilir.

Bir aksesuarı başka bir aksesuarla değiştirirken ekipmanın ağırlık dengesi değişebilir. Bu durumda askının konumunu ve omuz askısı uzunluğunu şu şekilde ayarlayın.

► **Şek.17:** 1. Askı

Askı konumunu değiştirmek için, askı üzerindeki sabitleme vidasını gevşetin ve daha sonra askıyı hareket ettirin.

Askının konumunu ve omuz askısı uzunluğunu şunları sağlayacak şekilde ayarlayın:

- askı zeminden 750 mm veya daha yüksek konumda,
- kesici parça zeminden 100 mm ila 300 mm yüksek konumda,
- kesici parçanın korunmayan kısmı askıdan yatay olarak en az 750 mm uzakta.

Askının konumunu ayarladıktan sonra, anahtar veya tornavida kullanarak (güç ünitesine bağlıdır) vidayı iyice sıkın.

Omuz askısının ayarlanması

DUX18/UX01G Kablosuz çok fonksiyonlu akülü kafa için

UYARI: Omuz askısı uzunluğunu şekilde gösterildiği gibi aralığın içinde kalacak şekilde ayarlayamazsanız aleti kullanmayın. Aletin uygun olmayan yük dengesiyle kullanılması kesici parçayı yukarı doğru getirerek yaralanmaya neden olabilir.

Bir aksesuarı başka bir aksesuarla değiştirirken ekipmanın ağırlık dengesi değişebilir. Bu durumda omuz askısı uzunluğunu şu şekilde ayarlayın.

► **Şek.18:** 1. Askı

Omuz askısı uzunluğunu şunları sağlayacak şekilde ayarlayın:

- askı zeminden 750 mm veya daha yüksek konumda,
- kesici parça zeminden 100 mm ila 300 mm yüksek konumda,
- kesici parçanın korunmayan kısmı askıdan yatay olarak en az 750 mm uzakta.

Misinalı kesim başlığının kullanılması

Çalışma sırasında kesim için naylon kesim misinasının ucunu kullanın. Naylon kesim misinası kesim işlemi ile birlikte aşınır kıaldığından kullanıcının misinayı elle beslemesi gerekir. Naylon kesim misinasını beslemek için, misinalı kesim başlığı dönerken başlığı yere vurun.

NOT: Naylon kesim misinası dışarı çıkmıyorsa misinayı geri sarın. “BAKIM” bölümüne bakın.

BAKIM

UYARI: Ekipmanı kontrol etmeden veya bakımını yapmadan önce motoru kapatın ve buji başlığını veya batarya kartuşunu çıkarın. Aksi takdirde kesici parça ve diğer parçalar hareket ederek ciddi yaralanmaya yol açabilir.

UYARI: Ekipmanı kontrol ederken veya bakımını yaparken daima yere koyun. Ekipmanın dik konumda monte edilmesi veya ayarlanması ciddi yaralanmaya neden olabilir.

UYARI: “GÜVENLİK UYARILARI” bölümündeki ve güç ünitesinin kullanma kılavuzundaki uyarılara ve önlemlere uyun.

ÖNEMLİ NOT: Benzin, tiner, alkol ve benzeri maddeleri kesinlikle kullanmayın. Renk değişimi, deformasyon veya çatlaklar oluşabilir.

Aleti EMNİYETLİ ve ÇALIŞMAYA HAZIR durumda tutmak için onarımlar, başka her türlü bakım ve ayarlamalar daima Makita yedek parçaları kullanılarak Makita yetkili servis merkezleri veya Fabrikanın Servis Merkezleri tarafından yapılmalıdır.

Genel kontrol

- Gevşek civataları, vidaları ve somunları sıkılayın.
- Hasarlı parça ve bıçak olup olmadığını kontrol edin. Gerekirse yetkili servis merkezinde bu parçaları değiştirin.

Kesici parçanın bilemesi

⚠UYARI: Kesici bıçağı kendi başınıza bilemeyin. Manuel bileme kesici bıçakta dengesizliklere neden olur ve titreşimlere ve ekipmanın hasar görmesine yol açabilir.

Kör kesici bıçakları bilemesi ve yeniden dengeli hale getirmesi için Makita yetkili servis merkezine başvurun.

Hareketli parçaların yağlanması

ÖNEMLİ NOT: Sıklık ve sağlanan gres miktarına ilişkin talimatları takip edin. Aksi takdirde yetersiz yağlama hareketli parçalara zarar verebilir.

Dişli kutusu:

⚠DİKKAT: Dişli kutusu sıcakken yağlama yapmayın. Sıcak dişli kutusu, yanık yaralarına sebep olabilir.

Yaklaşık her 30 çalışma saatinde bir dişli kutusuna gres deliğinden gres (Shell Alvania 1 veya 2 ya da eşdeğeri) basın.

► Şek.19: 1. Gres deliği

Tahrik mili:

Yaklaşık her 30 çalışma saatinde bir tahrik miline gres (Shell Alvania 1 veya 2 ya da eşdeğeri) basın.

► Şek.20

NOT: Makita bayinizden orijinal Makita gres satın alabilirsiniz.

Kontrol ve bakım aralıkları

Çalışma saati		Çalıştırmadan Önce	Her gün (10 saat)	30 saat
Tüm ünite	Hasarlı parça olup olmadığını gözle kontrol edin	✓	-	-
Tüm sabitleme vidaları ve somunlar	Sıkıla	✓	-	-
Dişli kutusu	Gres basın	-	-	✓
Tahrik mili	Gres basın	-	-	✓
Kesici bıçak	Hasar olup olmadığını gözle kontrol edin	✓	✓	-
Güç ünitesi	Güç ünitesi kullanma kılavuzuna bakın			

Misininin değiştirilmesi

⚠UYARI: Sadece bu kullanma kılavuzunda belirtilen çapta misina kullanın. Asla daha ağır sicim, metal tel, ip ya da benzerini kullanmayın. Aksi takdirde aletin hasar görmesine neden olabilir ve ciddi yaralanmalara yol açabilir.

⚠UYARI: Misinayı değiştirirken misinalı kesim başlığını aletten mutlaka çıkarın.

⚠UYARI: Misinalı kesim başlığı kapağının bu kullanma kılavuzunda açıklandığı gibi gövdeye doğru şekilde sabitlendiğinden emin olun. Kapağın sağlam şekilde takılmaması, misinalı kesim başlığının çıkarak ciddi yaralanmalara yol açmasına neden olabilir.

Daha fazla beslenmiyorsa misinayı değiştirin. Misina değiştirme yöntemi misinalı kesim başlığı türüne göre değişir.

96-M10L

► Şek.21

Plastik bıçağın değiştirilmesi

Bıçak aşınır veya kırılırsa yenisiyle değiştirin.

► Şek.22

Plastik bıçağı takarken, bıçak üzerindeki okun yönünü koruyucununki ile aynı hizaya getirin.

Saklama

⚠UYARI: "GÜVENLİK UYARILARI" bölümündeki ve güç ünitesinin kullanma kılavuzundaki uyarılara ve önlemlere uyun.

Güç ünitesinden ayrılmış ek parçayı depolarken şaftın ucuna başlığı takın.

► Şek.23

SORUN GİDERME

Onarım için servise gitmeden önce kendi kontrollerinizi yapın. Kılavuzda açıklanmayan bir problemle karşılaşırsanız makineyi demonte etmeye çalışmayın. Bunun yerine, Makita yetkili servis merkezlerine başvurun ve daima orijinal Makita yedek parçaları kullanın.

Anormal durum	Olası nedeni (arıza)	Çözümü
Motor çalışmıyor.	-	Güç ünitesi kullanma kılavuzuna bakın.
Motor hemen duruyor.	-	Güç ünitesi kullanma kılavuzuna bakın.
Motor devri yükselmiyor.	-	Güç ünitesi kullanma kılavuzuna bakın.
Kesici parça dönmüyor. ⇒ Motoru hemen durdurun.	Gevşek kesici parça montajı	İyice sıkın.
	Kesici parça dala takılmış.	Yabancı cismi çıkarın
	Anormal tahrik sistemi	Tamir için yetkili servis merkezine başvurun.
Ana ünite anormal derecede titreşiyor. ⇒ Motoru hemen durdurun.	Kesici parça kırılmış, eğilmiş veya aşınmıştır	Kesici parçayı değiştirin.
	Gevşek kesici parça montajı	İyice sıkın.
	Naylon kesim misinasının bir ucu kopmuş ve misinalı kesim başlığı dengeyi kaybetmiş.	Misinalı kesim başlığını yere çarparak naylon kesim misinasını besleyin.
	Düzensiz kesici parça montajı	Düzensiz monte edin.
	Anormal tahrik sistemi	Tamir için yetkili servis merkezine başvurun.
Kesici bıçak hemen durmuyor. ⇒ Motoru hemen durdurun.	Güç ünitesi düzgün çalışmıyor.	Güç ünitesi kullanma kılavuzuna bakın.
Naylon kesim misinası beslemiyor.	Misina bitmiş veya makaraya takılmış.	Misınayı geri sarın.
Naylon kesim misinası doğru uzunlukta kesilmemiş.	Koruyucu üzerindeki misina kesici hasarlı veya eksik.	Tamir için yetkili servis merkezine başvurun.
	Misina uzantıları koruyucuyu geçiyor.	Misınayı geri sarın.

INNEHÅLLSFÖRTECKNING

SPECIFIKATIONER.....	111	ANVÄNDNING.....	118
SÄKERHETSVARNINGAR.....	112	UNDERHÅLL.....	118
BESKRIVNING AV DELAR.....	115	FELSÖKNING.....	120
MONTERING.....	115		

SPECIFIKATIONER

Modell:		EM408MP	EM409MP
Mått: längd x bredd x höjd (utan skärverktyg)		880 mm x 320 mm x 196 mm	880 mm x 185 mm x 203 mm
Nylontrådens diameter		2,0 mm	
Tillämpligt trimmerverktyg och skärdiameter	2-tandsblad (art.nr. 197997-3)	230 mm	-
	3-tandsblad (art.nr. 195298-3)	230 mm	-
	4-tandsblad (art.nr. B-14118)	230 mm	-
	8-tandsblad (art.nr. B-14130)	230 mm	-
	Trimmerhuvud (art.nr. 191D89-4)	300 mm	330 mm
	Plastkniv (art.nr. 198383-1)	255 mm	
Utväxlingsförhållande		14:19	
Nettovikt		1,4 kg	1,2 kg

- På grund av vårt pågående program för forskning och utveckling kan dessa specifikationer ändras utan föregående meddelande.
- Specifikationer kan variera mellan olika länder.
- Vikt enligt EPTA-procedur 01/2014

Godkänd drivenhet

Denna tillsats är endast godkänd för användning med följande drivenheter:

- DUX60 Sladdlös multifunktionell drivenhet
- DUX18 Sladdlös multifunktionell drivenhet
- UX01G Sladdlös multifunktionell drivenhet
- EX2650LH multifunktionell drivenhet

⚠ VARNING: Använd aldrig tillsatsen med icke-godkända drivenheter. En icke-godkänd kombination kan orsaka allvarliga skador.

Symboler

Följande symboler används på tillsatser och i denna bruksanvisning. Förstå dessa definitioner.



Var extra försiktig och uppmärksam!



Läs igenom bruksanvisningen.



Använd skyddshjälm, skyddsglasögon och hörselskydd!



Bär ögon- och öronskydd.



Skyddshandskar måste användas!



Använd kraftiga stövlar med halkfri sula. Skyddsstövlar med stålförstärkt tåhätta rekommenderas!



Håll åskådare på minst 15 m (50 fot) avstånd.



Fara! Se upp för flygande föremål.



Bakåtkast!



Högsta tillåtna maskinhastighet



Avsedd användning

För EM408MP

Denna tillsats har utformats enbart för att beskära gräs, ogräs, buskar och undervegetation i kombination med en godkänd drivenhet. Använd aldrig tillsatsen för andra ändamål. Missbruk av tillsatsen kan leda till allvarliga skador.

För EM409MP

Denna tillsats har utformats enbart för att trimma gräs och lätt ogräs i kombination med en godkänd drivenhet. Använd aldrig tillsatsen för andra ändamål. Missbruk av tillsatsen kan leda till allvarliga skador.

⚠ VARNING: Läs bruksanvisningen för tillbehöret samt denna bruksanvisning före användning. Om varningarna och anvisningarna inte följs kan det resultera i allvarliga personskador.

EU-konformitetsdeklaration

Gäller endast inom EU

Vi, som tillverkare: **Makita Europe N.V.**, bolagsadress: **Jan-Baptist Vinkstraat 2 3070 Kortenberg BELGIUM**. Auktoriserar **Hiroshi Tsujimura** för sammansättningen av den tekniska filen och deklarerar på eget ansvar att produkten/produkterna:

Beteckning: **Grästrimmertillsats**. Typbeteckning(ar): **EM408MP/EM409MP**.

Uppfyller alla relevanta villkor i **2006/42/EC** och uppfyller även alla relevanta villkor i följande EC-/EU-direktiv: **2000/14/EC** och är tillverkad i enlighet med följande harmoniserade normer: **EN ISO 11806-1:2011**, **EN 60745-1:2009+A11:2010**.

Plats och datum för deklarationen: **Kortenberg, Belgien. 01. 06. 2020**

Ansvärgivare: **Hiroshi Tsujimura, direktör – Makita Europe N.V.**

SÄKERHETSVARNINGAR

Säkerhetsvarningar för grästrimmer

⚠ VARNING: Läs igenom alla säkerhetsvarningar, anvisningar, illustrationer och specifikationer som medföljer denna maskin. Underlåtenhet att följa instruktionerna kan leda till brand och/eller allvarliga personskador hos användaren och/eller åskådare.

Spara alla varningar och instruktioner för framtida referens.

Termerna "grästrimmer" och "maskin" i varningar och försiktighetsåtgärder avser kombinationen av tillsatsen och drivenheten. Termen "motor" i varningar och försiktighetsåtgärder avser motorn eller elmotorn på drivenheten.

Allmän säkerhet

1. Förstagångsanvändare eller oerfarna användare bör be återförsäljaren om utbildning av maskinens alla funktioner. Låt aldrig barn eller personer med nedsatt fysisk, sensorisk eller mental förmåga, eller personer som saknar kunskap och erfarenhet av maskinen eller som ej är förtrogna med dessa anvisningar, använda maskinen.
2. Det rekommenderas att endast låna ut maskinen till personer som har bevisad erfarenhet. Lämna alltid över bruksanvisningen.
3. Var hela tiden vaksam, koncentrera dig på det du gör och använd sunt förnuft när du använder maskinen. Använd inte maskinen när du är trött, sjuk eller påverkad av droger, alkohol eller mediciner. Ett ögonblick av ouppmärksamhet när maskinen är igång kan resultera i allvarlig personskada.
4. Undvik att använda maskinen vid dåliga väderförhållanden, speciellt vid risk för åska.
5. Följ dina nationella och lokala föreskrifter för användning av elverktyg utomhus.

Maskinens avsedda användning

Denna maskin är endast avsedd för klippning av gräs, ogräs, buskar och undervegetation. Använd aldrig maskinen för några andra ändamål som kant- eller häckklippning. Användning för ej avsedda ändamål kan leda till allvarlig skada.

Personlig skyddsutrustning

1. Använd alltid tjocka, långa byxor, kraftiga stövlar, handskar och en långärmad tröja. Bär inte löst åtsittande kläder, kortbyxor, sandaler eller gå barfota. Sätt upp håret så att det är över axelhöjd.
2. Använd alltid hjälm när det finns risk för fallande föremål.
3. Använd alltid skyddsglasögon för att skydda dina ögon från skada vid användning av maskinen. Skyddsglasögonen måste uppfylla ANSI Z87.1 i USA, EN 166 i Europa, eller AS/NZS 1336 i Australien/Nya Zeeland. I Australien/Nya Zeeland måste man enligt lag även bära ansikts-skydd för att skydda ansiktet.

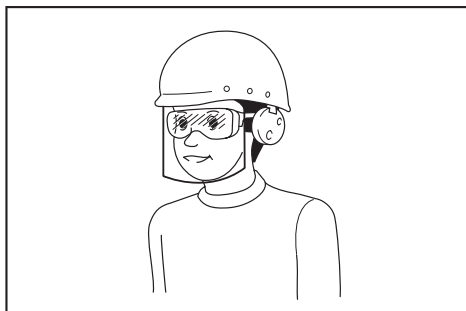

Det är arbetsgivarens ansvar att se till att användare och övriga personer i det omedelbara arbetsområdet använder lämplig skyddsutrustning.

4. **Använd hörselskydd, som hörselkåpor.** Kraftigt buller kan orsaka hörselskador.
 5. **Använd alltid kraftiga skor med halkfri sula.** Detta skyddar dina fötter mot skador och garanterar en god balans.
 6. **Använd dammskyddsmask vid behov.**
 7. **Använd personlig säkerhetsutrustning. Använd alltid skyddsglasögon.** Användning av skyddsutrustning, som till exempel dammask, halkfria skor, skyddshjälm och hörselskydd, under lämpliga förhållanden minskar risken för personskador.
4. **När du har tankat måste du stänga tanklocket försiktigt och leta efter bränsleläckage.** Förflytta dig minst 3 m (10 fot) från tankplatsen innan du startar motorn.
 5. **Transportera och förvara endast bränsle i godkända behållare. Håll barn borta från bränsle.**

Förberedelser innan användning

1. **Kontrollera alltid före användningen att maskinen är säker att använda:**
 - Leta efter bränsleläckage.
 - Se till att alla fästdon är på plats och sitter fast.
 - Byt ut skadade delar.
 - Se till att skärverktuget är ordentligt installerat och sitter ordentligt fast.
 - Se till att skärverktygets skydd är ordentligt monterat i den position som beskrivs i denna manual.
 - Kontrollera gasreglaget, startspärren och övriga kontroller så att de fungerar korrekt och smidigt.
 - Gör rent handtag för korrekt hantering av maskinen.
 - Se till att handtagen är monterade enligt instruktionerna i denna bruksanvisning.

Om du inte följer dessa instruktioner kan det orsaka allvarlig personskada.

2. **Använd vassa blad. Släng blad som är böjda, krokiga, spruckna, trasiga, flisiga eller skadade på annat sätt.** Ett blad som inte är vasst fastnar lättare och orsakar bakåtkast.
3. **Använd alltid erforderliga delar för att sättas fast bladet ordentligt.** Felaktigt monterade delar kan göra så att bladet lossnar och orsakar allvarliga personskador på användaren och/eller åskådare.

EI- och batterisäkerhet

1. **Utsätt inte maskinen, batteriet eller laddaren för regn eller fukt.** Vatten som kommer in i verktyget ökar risken för elektrisk stöt.
2. **Ladda inte batteriet i regn eller i fuktiga eller våta utrymmen.**
3. **Byt inte ut batteriet i regn.**

Tanka

1. **Stanna motorn innan du tankar. Håll borta från öppna lågor och gnistor. Rök aldrig när du tankar.** Det kan leda till bra och/eller explosion.
2. **Tanka utomhus.** Att tanka i ett slutet utrymme kan leda till explosion av bränsleångor.
3. **Undvik kontakt med bränsle eller motorolja. Andas inte in bränsleångor. Om du spiller bränsle eller olja, torka genast bort det från maskinen och/eller marken. Om du spiller bränsle på dina kläder måste du genast byta om för att förhindra att kläderna fattar eld.**

Starta maskinen

1. **Håll barn, åskådare och djur på ett avstånd av minst 15 m (50 fot) när du startar maskinen. Dessutom bör åskådare bära skyddsglasögon eftersom det fortfarande finns en risk för skada från flygande föremål.** Övriga åskådare eller bakåtkast från bladet kan orsaka allvarlig skada på användaren och/eller åskådare.
2. **Starta och använd endast maskinen utomhus i ett välventilerat område.** Användning i ett instängt eller dåligt ventilerat område kan leda till död på grund av kvävning eller kolmonoxidförgiftning.
3. **Kontrollera innan du startar att skärverktyget inte är i kontakt med hårda föremål såsom grenar, stenar etc. eftersom skärverktyget roterar vid start.**
4. **Om skärverktyget roterar vid tomgång måste du justera tomgångshastigheten så att det inte roterar.** Oavsiktlig kontakt med roterande skärverktyg kan leda till allvarliga skador.
5. **Stäng av motorn omedelbart om du upptäcker eventuella motorproblem.**
6. **Se till att det inte finns några elkablar, vattenrör, gasledningar etc. som kan orsaka fara om de skadas av maskinen.**

Transport

1. **Stäng av motorn under transport.** Oavsiktlig start kan leda till personskada.
2. **Vid transport av maskinen måste skärbladets hölje alltid monteras.** Kontakt med fria blad leder till personskada.
3. **Se till att maskinen är placerad säker vid transport i bil för att förhindra bränsleläckage.**
4. **Lyft upp hela maskinen från marken när du bär maskinen.** Att dra maskinen leder till skada på bränsletanken och bränsleläckage, vilket i sin tur leder till brand.

Användning

1. **Använd endast maskinen då du har goda ljus- och siktförhållanden.** Att använda den på mörka platser eller på platser med dålig sikt kan leda till oväntade olyckor.
2. **Undvik att använda maskinen när det är svårt att hålla balansen, t.ex. i en kraftig lutning eller i stark vind.**
3. **Stå aldrig på ett instabilt eller halt underlag eller i en sluttning under användningen. Var observant på is och snö under vintersäsongen och se till att du alltid står stadigt.**
4. **Om någon närmar sig när du arbetar, stäng av motorn.** Annars kan det roterande skärverktyget träffa åskådaren och leda till allvarlig personskada.

5. **Rensa arbetsområdet innan du börjar arbeta. Ta bort alla föremål, som stenar, trasigt glas, spikar, vajrar eller snören som kan slungas iväg eller trassla in sig i skärtilbehöret.** Främmande föremål kan skada skärverktyget och orsaka farliga bakåtkast.
6. **Gör på följande sätt vid användning för att kontrollera maskinen stadigt:**
 - Håll maskinen stadigt med båda händer på din högra sida.
 - Häng maskinen på axlarna med bärselen.
 - Se till att stå stadigt. Arbeta aldrig på en stege eller i ett träd.
 - Undvik att sträcka dig för långt.
 - Håll skärverktyget under midjenivå.
 - Håll alla kroppsdelar borta från det roterande skärverktyget och varma ytor.

Dessa åtgärder minskar risken för personskada.
7. **Om gräs eller grenar fastnar mellan skärverktyget och skyddet måste du alltid stänga av motorn innan du tar bort det.** Annars kan oavsiktlig rotation av bladen leda till allvarlig personskada.
8. **Tappa eller kasta aldrig maskinen, förutom i nödfall.** Om maskinen tappas eller träffar någonting måste du omedelbart leta efter bränsleläckage, kontrollera säkerhetsanordningarna och andra skador. Att använda en trasig maskin kan leda till personskada och/eller brand.
9. **Inspektera skärverktyget regelbundet, eller omedelbart efter det har träffat en sten eller annat hårt föremål.** Om skärverktyget går sönder vid användning kan den trasiga delen slungas iväg och orsaka personskada.
10. **Stäng av motorn vid inspektion, rengöring eller byte av skärverktyg.** Annars kan skärverktyget rotera oavsiktligt och leda till allvarlig personskada.
11. **Upprätthåll korrekt kontroll tills skärverktyget stannat fullständigt, när du stänger av motorn eller släpper gasreglaget.** Ett roterande blad kan orsaka personskada.
12. **Innan du påbörjar arbetet måste du vänta tills skärverktyget uppnått tillräcklig hastighet för att skära.** Detta minskar risken för bakåtkast och intrassling i gräs.
13. **Ta en paus för att förebygga trötthet och förlo-rad kontroll.** Vi rekommenderar en paus på 10 till 20 minuter varje timme.
14. **Stäng av motorn och placera maskinen på en säker plats när du vilår eller lämnar maskinen.** Detta förhindrar oväntade olyckor.
15. **Rör inte vid motorn eller avgasröret och placera dem inte på brännbart material när motorn är på eller precis efter den stängts av då den är varm.** Brännskador och/eller brand kan uppstå.
16. **Använd inte verktyget i dåligt väder eller när det finns risk för åska.**

Skärverktyg

1. **Använd lämpligt skärverktyg för ditt arbete.**
 - Trimmerhuvuden (med nylontråd) är lämpliga för att trimma gräsytor.
 - Metallblad är lämpliga vid kapning av ogräs, högt gräs, buskage, snår, sly och liknande.**Använd alltid lämpligt skydd för det skärverktyg som du använder.**
2. **När du använder ett trimmerhuvud, använd endast flexibel tråd utan metall som rekommenderas i denna manual. Använd aldrig vajer eller vajertråd.** Dessa kan brytas av och bli farliga projektiler.
3. **Använd aldrig metallflerdelade svängkedjor, slagknivar eller blad som inte rekommenderas i denna manual.** Det kan i så fall leda till allvarliga personskador.
4. **Vid hantering av metallblad måste du alltid använda handskar och sätta på skydden på bladen.** Bladet kan skära oskyddade händer.
5. **När du använder metallknivar ska du undvika "bakåtkast" och alltid vara förberedd på oavsiktliga bakåtkast.** Se avsnittet *Bakåtkast*.

Bakåtkast (bladet slår bakåt)

Bakåtkast (bladet slår bakåt) kan ske när det snurrande bladet kommer i kontakt med ett föremål som det inte omedelbart kan kapa. Det kan vara väldigt nog att få enheten och/eller användaren ett slungas iväg, och eventuellt förlora kontrollen över enheten, vilket kan leda till allvarliga skador. Bakåtkast kan ske utan förvarning om bladet trasslar sig, stallar eller fastnar, och sker troligare i områden där det är svårt att se materialet som kapas.

Bakåtkast uppstår särskilt när man använder kniven i segmentet mellan klockan 12 och 2 på fasta föremål, buskar och träd med en diameter på 3 cm eller större.

► Fig.1

För att undvika bakåtkast:

1. **Använd röjsågen i segmentet mellan klockan 8 och 11.**
2. **Sväng maskinen jämnt i en halvcirkel från höger till vänster, som när du använder en lie.** På så sätt kommer rätt segment av bladet i kontakt med det som ska kapas.
3. **Använd aldrig röjsågen i segmentet mellan klockan 12 och 2.**
4. **Använd aldrig röjsågen i segmentet mellan klockan 11 och 12 och mellan 2 och 5, såvida inte användaren är välutbildad och erfaren och gör det på egen risk.**

► Fig.2

5. **Använd aldrig skärblad nära fasta föremål som till exempel staket, väggar, trädstammar och stenar.**
6. **Använd aldrig skärblad vertikalt, till exempel för kantskärning och trimning av häckar.**
7. **Undvik att använda maskinen i områden där det är svårt att se föremålen som ska kapas.**

Vibration

Exponering mot överdrivna vibrationer kan skada användarens blodkärl eller nervsystem och orsakar följande symptom i fingrarna, händerna och handlederna: "Domningar" (stumhet), darrningar, smärtor, stickningar, färgförändringar i huden och hudförändringar. Uppsök läkare om du drabbats av något av dessa symptom.

För att undvika risken för "vita fingrar" ska du hålla dina händer varma under användningen och underhålla maskinen och tillbehören noggrant.

Underhåll

1. Se till att din maskin servas på vårt auktoriserade servicecenter där endast originalreservdelar används. Använd endast MAKITAs originalreservdelar och tillbehör. Felaktig reparation och dåligt utfört underhåll kan förkorta maskinens livslängd och öka risken för olyckor.
2. Förändra aldrig eller ta bort komponenter från maskinen. Det kan leda till brand och/eller allvarlig skada.
3. Efter användning måste maskinen göras rent och alla skruvar och muttrar kontrolleras så de sitter fast.
4. Kontrollera skärverktygets, dess skydd och bärselens tillstånd. Skärbladet måste vara vasst. Rätta aldrig ut eller svetsa skadade skärverktyg.

Förvaring

1. Utför rengöring och underhåll på verktyget innan det tas i förvar. Ta bort batterikassetten. Montera skyddet på skärkniven.
2. Förvara verktyget på en torr, hög eller låst plats utom räckhåll för barn.
3. Luta inte verktyget mot något, såsom en vägg. Det kan plötsligt falla ned och orsaka personskador.

Övriga instruktioner

1. Tänk på miljön. Undvik onödiga gaspådrag för att skapa mindre föroreningar och lägre ljud. Justera förgasaren ordentligt.
2. Använd inte motorn om ljuddämparen inte fungerar.

Första hjälpen

1. Se till att en förbandslåda finns i närheten i händelse av olyckor. Se till att förbandslådan alltid hålls komplett.
2. Ange följande information när du ber om hjälp:
 - Platsen för olyckan
 - Vad som hänt
 - Antal skadade personer
 - Skadans slag
 - Ditt namn

Ytterligare säkerhetsinstruktioner

1. För att undvika olyckor ska ett avstånd på 15 m (50 fot) hållas mellan användare när två eller fler användare arbetar inom samma område. Utse en person som håller uppsikt över avståndet mellan användarna. Om någon eller ett djur kommer in i arbetsområdet måste arbetet genast avbrytas.
2. Använd endast skärverktyg som är märkta med ett maximalt varvtal som är lika med eller högre än varvtalet som är märkt på maskinen.
3. Se till att ta bort skärbladets hölje innan användning.

BESKRIVNING AV DELAR

EM408MP

- Fig.3: 1. Lock 2. Rör 3. Skydd (universaltyp) 4. Skyddförlängning 5. Kap

EM409MP

- Fig.4: 1. Lock 2. Rör 3. Skydd (smal typ) 4. Kap

MONTERING

⚠ VARNING: Före montering eller justering av utrustningen stänger du av motorn och avlägsnar tändhatten eller batterikassetten. I annat fall kan skärverktyget eller andra delar röra sig och orsaka allvarliga skador.







⚠ VARNING: Använd skyddshandskar när du tar i skärbladet. Vid montering eller justering kan det hända att fingrarna kommer i kontakt med skärbladen, vilket kan leda till allvarliga skador.

⚠ VARNING: Lägg alltid ner utrustningen när du ska montera eller justera den. Om du monterar eller justerar utrustningen i upprätt läge kan det leda till allvarliga skador.

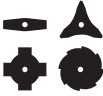
⚠ VARNING: Följ varningar och försiktighetsåtgärder i kapitlet "SÄKERHETSVARNINGAR" och i drivenhetens bruksanvisning.

Korrekt kombination av skärverktyg och skydd

⚠ FÖRSIKTIGT: Använd alltid korrekt kombination av skärverktyg och skydd. Fel skydd kanske inte skyddar dig från flygande föremål och stenar. Det kan även påverka maskinens balans och leda till allvarlig skada.

Modell	Skärverktyg	Skydd
EM408MP	Metallblad (med mutter, lock och klämbricka) 	Skydd (universaltyp) 
	Trimmerhuvud/plastkniv 	Skydd (universaltyp) med skyddförlängning 
EM409MP	Trimmerhuvud/plastkniv 	Skydd (smal typ) 

Montera skyddet (skärverktygsskydd)

⚠ VARNING: Använd aldrig ett skärverktyg utan lämpligt skydd.

⚠ VARNING: Använd alltid skärverktyg med korrekt kombination av skydd. Annars kan kontakt med skärverktyget leda till allvarliga skador.

OBSERVERA: Dra regelbundet åt skyddets bultar. Dra åt bultarna på höger och vänster sida jämnt så att spelet mellan klämman och skyddet är konstant.

Skydd (universaltyp)

⚠ FÖRSIKTIGT: Se till att trycka in skyddförlängningen tills den är helt inne. I annat fall kan skyddförlängningen ramla av, vilket kan leda till personskada.

⚠ FÖRSIKTIGT: Var försiktig så att du inte skadar dig själv med kapen som är monterad på skyddskyddförlängningen.

Fäst skyddet på klämman med bultar.

► **Fig. 5:** 1. Klämman 2. Skydd

För att installera skyddförlängningen sätter du in skyddförlängningen i skyddet och snäpper på clipset. Se till att flikarna på skyddförlängningen passar i skåran på skyddet.

► **Fig. 6:** 1. Skydd (universaltyp) 2. Clips
3. Skyddförlängning 4. Kap (insida) 5. Skåra
6. Flik

För att ta bort skyddförlängningen från skyddet lossar du clipsen och drar ut skyddförlängningen.

OBS: Kapen på skyddförlängningen håller nylontråden på bästa längd för kapning.

Skydd (smal typ)

⚠ FÖRSIKTIGT: Var försiktig så att du inte skadar dig själv med kapen som är monterad på skyddet.

Fäst skyddet på klämman med bultar.

► **Fig. 7:** 1. Klämman 2. Skydd 3. Kap

OBS: Kapen på skyddet håller nylontråden på bästa längd för kapning.

Montera kapverktyget

⚠ FÖRSIKTIGT: Använd endast MAKITAS originalskärverktyg.

⚠ FÖRSIKTIGT: Se till att du tar bort insexnyckeln efter att du skruvat åt sexkantskruvarna.

OBS: Vid montering av skärverktyg ska maskinen vara vänd uppåt för enklare procedur.

Montering av metallblad

För EM408MP

⚠ FÖRSIKTIGT: Vid hantering av metallblad måste du alltid använda handskar och sätta på skydden på bladen.

⚠ FÖRSIKTIGT: Metallbladens utsida måste vara 230 mm (9"). Använd aldrig blad som har en utvändig diameter som är större än 230 mm (9").

⚠ FÖRSIKTIGT: Metallbladet måste vara ordentligt slipat och fritt från sprickor och brott. Om metallbladet träffar en sten, stäng omedelbart av motorn och kontrollera bladet.

⚠ FÖRSIKTIGT: Slipa eller byt ut metallbladet var tredje arbetstimme.

⚠ FÖRSIKTIGT: Använd alltid de medföljande nycklarna för att demontera/montera bladet.

Tillämpliga blad

Metallblad (2-tänder)



Metallblad (3-tänder)



Metallblad (4-tänder)



Metallblad (8-tänder)



1. Se till att mottagarbrickan är fastsatt på skaftet.
2. Sätt i insexnyckeln i hålet på växelhuset för att låsa axeln. Roter axeln tills insexnyckeln är inne hela vägen.
3. Montera metallbladet på mottagarbrickan.

4. Montera klämbrickan och locket och dra därefter åt muttern ordentligt.

Åtdragningsmoment: 16 - 23 N•m

5. Ta bort insexnyckeln.

► **Fig.8:** 1. Mutter 2. Lock 3. Klämbricka 4. Metallblad 5. Mottagarbricka 6. Skaft 7. Insexnyckel

► **Fig.9:** 1. Hylsnyckel 2. Insexnyckel 3. Dra åt

Se till att pilarna på bladet och skyddet pekar i samma riktning.

► **Fig.10:** 1. Pil

Ta bort metallbladet genom att följa monteringsproceduren i omvänd ordning.

OBS: Plastdelen på bladets fästmutter slits ut med tiden. Byt ut muttern om den är sliten eller deformerad.

Montera trimmerhuvudet

⚠ FÖRSIKTIGT: Om trimmerhuvudet träffar en sten, stäng omedelbart av motorn och kontrollera trimmerhuvudet.

► **Fig.11:** 1. Trimmerhuvud 2. Mottagarbricka 3. Skaft 4. Insexnyckel 5. Dra åt

1. Se till att mottagarbrickan är fastsatt på skaftet.
2. Sätt i insexnyckeln i hålet på växelhuset.
3. Skruva fast trimmerhuvudet på axeln.
4. Efter montering av trimmerhuvudet måste du ta bort insexnyckeln.

Om du vill ta bort trimmerhuvudet vrider du det medurs samtidigt som du håller i mottagarbrickan med insexnyckeln.

Installera plastkniv

Valfria tillbehör

⚠ FÖRSIKTIGT: Om plastkniven oavsiktligt slår emot en sten eller ett hårt föremål under användningen ska maskinen stängas av och inspekteras för eventuella skador. Om plastkniven är skadad ska den genast bytas ut. Om du använder ett skadat skärverktyg kan det orsaka allvarlig personskada.

⚠ FÖRSIKTIGT: Se till att du tar bort insexnyckeln efter att du skruvat åt sexkantskruvarna.

OBSERVERA: Använd endast Makitas originalplastkniv.

► **Fig.12:** 1. Plastkniv 2. Mottagarbricka 3. Skaft 4. Insexnyckel 5. Dra åt

1. Se till att mottagarbrickan är fastsatt på skaftet.
2. För in insexnyckeln genom hålet på växelhuset och vrid spindeln tills den är låst.
3. Placera plastkniven direkt på den gängade axeln och dra åt.
4. Ta bort insexnyckeln.

Om du vill ta bort plastkniven vrider du den medurs samtidigt som du håller i mottagarbrickan med insexnyckeln.

Montera anslutningsröret

⚠ FÖRSIKTIGT: Kontrollera alltid att anslutningsröret är ordentligt fastsatt efter installation. Felaktig installation kan göra så att tillsatsen lossar från drivenheten och orsakar personsador.

Montera anslutningsröret på drivenheten.

1. Vrid drivenhetens spak mot tillbehörsidan.

► **Fig.13:** 1. Spak

2. Ta bort tillbehörets lock. Rikta in stiftet efter pilen och för in anslutningsröret tills frigöringsknappen poppar upp.

► **Fig.14:** 1. Frigöringsknapp 2. Pil 3. Stift

3. Vrid spaken mot drivenhetens sida.

► **Fig.15:** 1. Spak

Se till att spärrens yta är parallell mot röret.

För att ta bort röret, vrid spärren mot tillbehörets sida och dra ut röret samtidigt som frigöringsknappen trycks ner.

► **Fig.16:** 1. Frigöringsknapp 2. Spärr 3. Rör

ANVÄNDNING

⚠ VARNING: Följ varningar och försiktighetsåtgärder i kapitlet "SÄKERHETSVARNINGAR" och i drivenhetens bruksanvisning.

⚠ VARNING: Om skärverktyget roterar vid tomgång, dra ner tomgångsvarvtalet på motorn. I annat fall kan du inte stoppa skärverktyget med hjälp av gasreglaget, vilket kan leda till allvarliga skador.

Justering av bygelpositionen och axelbandet

För DUX60 Sladdlös multifunktionell drivenhet, EX2650LH Multifunktionell drivenhet

⚠ VARNING: Använd inte maskinen om du inte kan justera upphängningens position och axelremmens längd inom området på bilden. Att använda maskinen med felaktig viktbalans kan föra skärverktyget uppåt och leda till personskada.

När du byter ut ett tillbehör mot ett annat kan utrustningens viktbalans ändras. Om så är fallet justerar du bygelpositionen och axelbandets längd enligt följande.

► **Fig.17: 1.** Upphängningsanordning

För att ändra bygelpositionen lossar du fästskruven på bygeln och flyttar den.

Justera bygelpositionen och axelbandets längd så att:

- bygeln placeras 750 mm eller högre från marken,
- skärverktyget placeras på 100–300 mm från marken och
- den oskyddade delen av skärverktyget befinner sig horisontellt 750 mm eller längre bort från bygeln.

När justeringen av bygelpositionen är klar drar du åt skruven ordentligt med nyckel eller skruvmejsel (beroende på drivenhet).

Justera bärselen

För DUX18/UX01G Sladdlös multifunktionell drivenhet

⚠ VARNING: Använd inte maskinen om du inte kan justera axelbandets längd inom området på bilden. Att använda maskinen med felaktig viktbalans kan föra skärverktyget uppåt och leda till personskada.

När du byter ut ett tillbehör mot ett annat kan utrustningens viktbalans ändras. Om så är fallet justerar du axelbandets längd enligt följande.

► **Fig.18: 1.** Upphängningsanordning

Justera axelbandets längd så att:

- bygeln placeras 750 mm eller högre från marken,
- skärverktyget placeras på 100–300 mm från marken och
- den oskyddade delen av skärverktyget befinner sig horisontellt 750 mm eller längre bort från bygeln.

Använda ett trimmerhuvud

Vid kapning ska man använda spetsen av nylontråden. När nylontråden slitits och blir kortare måste användaren mata ut mer tråd manuellt. För att mata ut trimmerhuvudet knackar du skärhuvudet mot marken medan det roterar.

OBS: Om nylontråden inte matas ut, linda om den. Se kapitel "UNDERHÅLL".

UNDERHÅLL

⚠ VARNING: Före kontroll eller underhåll av utrustningen stänger du av motorn och avlägsnar tändhatten eller batterikassetten. I annat fall kan skärverktyget eller andra delar röra sig och orsaka allvarliga skador.

⚠ VARNING: Lagg alltid ner utrustningen när du ska inspektera den eller utföra underhåll. Om du monterar eller justerar utrustningen i upprätt läge kan det leda till allvarliga skador.

⚠ VARNING: Följ varningar och försiktighetsåtgärder i kapitlet "SÄKERHETSVARNINGAR" och i drivenhetens bruksanvisning.

OBSERVERA: Använd inte bensin, förtuningsmedel, alkohol eller liknande. Missfärgning, deformation eller sprickor kan uppstå.

För att upprätthålla produktens SÄKERHET och TILLFÖRLITLIGHET bör allt underhålls- och justeringsarbete utföras av ett auktoriserat Makita servicecenter och med reservdelar från Makita.

Övergripande inspektion

- Dra åt lösa bultar, muttrar och skruvar.
- Leta efter skadade delar och blad. Be ett auktoriserat servicecenter att byta ut delar om så krävs.

Vässa skärverktyget

⚠ VARNING: Vässa inte skärknivar på egen hand. Manuell vässning av skärknivar ger obalans och kan leda till vibrationer och skada på utrustningen.

Be ett auktoriserat Makita servicecenter vässa och balansera slöa skärknivar.

Smörja rörliga delar

OBSERVERA: Följ instruktionerna angående hur mycket smörjmedel som ska appliceras och hur ofta detta ska göras. I annat fall kan otillräcklig smörjning skada rörliga delar.

Växellåda:

⚠ FÖRSIKTIGT: Applicera inte smörjmedel när växelhuset är varmt. Det varma växelhuset kan orsaka brännskador.

Applicera fett (Shell Alvania 1 2, eller likvärdigt) i växelhuset genom smörjhålet efter var 30:e arbetstimme.

► Fig.19: 1. Hål för smörjmedel

Drivaxel:

Applicera fett (Shell Alvania 1, 2 eller likvärdigt) på drivaxeln efter var 30:e arbetstimme.

► Fig.20

OBS: Smörjfett från Makita måste köpas från din Makita-leverantör.

Byta ut nylontråden

⚠ VARNING: Använd endast nylontråd med den diameter som anges i denna bruksanvisning. Använd aldrig tyngre lina, metallkabel, rep eller liknande. Det kan hända att verktyget blir skadat med allvarliga personskador som följd.

⚠ VARNING: Ta alltid bort trimmerhuvudet från verktyget när nylontråden byts ut.

⚠ VARNING: Se till att skyddet på trimmerhuvudet är ordentligt fäst på kåpan, såsom beskrivs i denna bruksanvisning. I annat fall kan det orsaka att trimmerhuvudet flyger isär vilket leder till allvarlig personskada.

Byt ut nylontråden om den inte matas ut mer. Metoden för att byta ut nylontråden varierar beroende på typen av trimmerhuvud.

96-M10L

► Fig.21

Intervall för inspektion och underhåll

Arbetstimmar		Innan användning	Dagligen (10 h)	30 h
Hela enheten	Leta visuellt efter skadade delar	✓	-	-
Alla fästskruvar och muttrar	Dra åt	✓	-	-
Växellåda	Tillsätt smörjmedel	-	-	✓
Drivaxel	Tillsätt smörjmedel	-	-	✓
Skärkniv	Leta visuellt efter skador	✓	✓	-
Drivenhet	Se bruksanvisningen för drivenheten			

Byta ut plastkniven

Byt ut kniven när den är sliten eller skadad.

► Fig.22

När du installerar plastkniven passar du in riktningen på pilen på kniven med den på skyddet.

Förvaring

⚠ VARNING: Följ varningar och försiktighetsåtgärder i kapitlet "SÄKERHETSVARNINGAR" och i drivenhetens bruksanvisning.

Sätt på höljet över skaftet om tillsatsen förvaras separat från drivenheten.

► Fig.23

FELSÖKNING

Innan du ber om reparation ska du först utföra en egen kontroll. Om du hittar ett problem som inte finns förklarat i bruksanvisningen ska du inte försöka att ta isär maskinen. Fråga istället ett auktoriserat servicecenter för Makita, och använd alltid reservdelar från Makita för reparationer.

Feltillstånd	Trolig orsak (felsfunktion)	Åtgärd
Motorn startar inte.	-	Se bruksanvisningen för drivenheten.
Motorn stannar genast.	-	Se bruksanvisningen för drivenheten.
Motorhastigheten ökar inte.	-	Se bruksanvisningen för drivenheten.
Skärverktyget roterar inte. ⇒ Stanna motorn omedelbart.	Lossa skärverktygets tillsats	Dra åt ordentligt.
	En gren har fastnat i skärverktyget.	Ta bort det främmande föremålet
	Onormalt drivsystem	Kontakta ett auktoriserat servicecenter för reparation.
Enheten vibrerar onormalt. ⇒ Stanna motorn omedelbart.	Trasigt, böjt eller slitet skärverktyg	Byt ut skärverktyget.
	Lossa skärverktygets tillsats	Dra åt ordentligt.
	En ände av nylontråden har gått av och trimmerhuvudet är obalanserat.	Mata ut nylontråd genom att knappa trimmerhuvudet i marken.
	Ojämn fastsättning av skärverktyget	Fäst ordentligt.
Onormalt drivsystem		Kontakta ett auktoriserat servicecenter för reparation.
Skärkniven stannar inte med en gång. ⇒ Stanna motorn omedelbart.	Drivenheten fungerar inte som den ska.	Se bruksanvisningen för drivenheten.
Nylontråden matas inte ut.	Tråden är slut eller intrasslad i spolen.	Linda upp ny tråd.
Nylontråden kapas inte av i rätt längd.	Trädkaparen på skyddet är skadad eller saknas.	Kontakta ett auktoriserat servicecenter för reparation.
	Tråden går ut förbi skyddet.	Linda upp ny tråd.

INNHALDSFORTEGNELSE

TEKNISKE DATA	121	BRUK	128
SIKKERHETSADVARSEL	122	VEDLIKEHOLD	128
DELEBESKRIVELSE	125	FEILSØKING	130
MONTERING	125		

TEKNISKE DATA

Modell:		EM408MP	EM409MP
Mål: lengde x bredde x høyde (uten skjæreverktøy)		880 mm x 320 mm x 196 mm	880 mm x 185 mm x 203 mm
Nylontrådens diameter		2,0 mm	
Gjelder skjæreverktøy og skjærediameter	2-tannet blad (delenr. 197997-3)	230 mm	-
	3-tannet blad (delenr. 195298-3)	230 mm	-
	4-tannet blad (delenr. B-14118)	230 mm	-
	8-tannet blad (delenr. B-14130)	230 mm	-
	Nylontrimmerhode (delenr. 191D89-4)	300 mm	330 mm
	Plastblad (delenr. 198383-1)	255 mm	
Spindelkasseforhold		14:19	
Nettovekt		1,4 kg	1,2 kg

- På grunn av vårt kontinuerlige forsknings- og utviklingsprogram kan spesifikasjonene som oppgis i dette dokumentet endres uten varsel.
- Spesifikasjonene kan variere fra land til land.
- Vekt i henhold til EPTA-prosedyre 01/2014

Godkjent drivenhet

Dette tilbehøret er godkjent for bruk kun med følgende drivenhet(er):

- DUX60 batteridrevet flerfunksjonelt drivhode
- DUX18 batteridrevet flerfunksjonelt drivhode
- UX01G batteridrevet flerfunksjonelt drivhode
- EX2650LH flerfunksjonelt drivhode

⚠ ADVARSEL: Bruk aldri tilbehøret uten godkjent drivenhet. En kombinasjon som ikke er godkjent, kan føre til alvorlig skade.

Symboler

Følgende symboler brukes på tilbehøret og i denne brukerveiledningen. Forstå disse definisjonene.

 Vær spesielt forsiktig og oppmerksom!

 Les bruksanvisningen.

 Bruk hjelm, vernebriller og hørselvern.



Bruk alltid vernebriller og hørselsvern.



Bruk vernehansker.



Bruk robust fottøy med såler som gir godt feste. Vernesko med stålkappe anbefales.



Personer i nærheten skal være minst 15 m (50 fot) unna.



Vær oppmerksom på at objekter kan bli kastet ut.



Tilbakeslag!



Høyeste tillatte verktøyhastighet



Du må aldri bruke metallblad.

Riktig bruk

For EM408MP

Dette tilbehøret er kun laget for å trimme gress, ugress, busker og underskog sammen med en godkjent drivenhet. Dette tilbehøret må aldri brukes til andre formål. Feil bruk av tilbehøret kan føre til alvorlig skade.

For EM409MP

Dette tilbehøret er kun laget for å trimme gress og mindre ugress sammen med en godkjent drivenhet. Dette tilbehøret må aldri brukes til andre formål. Feil bruk av tilbehøret kan føre til alvorlig skade.

⚠ ADVARSEL: Les både brukerveiledningen for tilbehøret og denne brukerveiledningen før bruk. Hvis advarsler og instruksjoner ikke følges, kan det føre til alvorlig skade.

EF-samsvarserklæring

Gjelder kun for land i Europa

Vi, produsentene: **Makita Europe N.V.**, Kontoradresse: **Jan-Baptist Vinkstraat 2 3070 Kortenberg, BELGIA**. Gir **Hiroshi Tsujimura** fullmakt til å utarbeide den tekniske filen, og erklærer under vårt eneansvar at produktet/produktene;

Betegnelsen: **Gresstrimmertilbehør**. Typebetegnelse(r): **EM408MP / EM409MP**.

Oppfyller alle de relevante bestemmelsene i **2006/42/EF** og dessuten oppfyller alle de relevante bestemmelsene i følgende EF-/EU-direktiver: **2000/14/EF**, er produsert i samsvar med følgende harmoniserte standarder: **EN ISO 11806-1:2011, EN 60745-1:2009+A11:2010**.

Sted og dato for erklæringen: **Kortenberg, Belgia. 01. 06. 2020**
Ansvarlig person: **Hiroshi Tsujimura, direktør – Makita Europe N.V.**

SIKKERHETSADVARSEL

Sikkerhetsadvarsler for gresstrimmer

⚠ ADVARSEL: Les alle sikkerhetsadvarsler, anvisninger, illustrasjoner og spesifikasjoner som følger med maskinen. Hvis du ikke følger alle anvisningene nedenfor, kan det føre til brann og/eller alvorlig skade på operatøren og/eller personer i nærheten.

Oppbevar alle advarsler og instruksjoner for fremtidig bruk.

Uttrykket "gresstrimmer" og "maskin" under advarsler og forholdsregler henviser til kombinasjonen av tilbehøret og drivverket.

Uttrykket "motor" under advarsler og forholdsregler henviser til motoren eller den elektriske motoren til drivverket.

Generell sikkerhet

1. Førstegangs- eller uerfarne operatører skal be forhandleren om opplæring i all bruk av maskinen. Du må ikke la maskinen brukes av barn, personer med reduserte fysiske evner, sansevner eller mentale evner, personer som mangler erfaring og kunnskap, eller personer som ikke er kjent med disse instruksjonene for bruk av maskinen.
2. Det anbefales å kun låne bort maskinen til personer som har vist seg å være erfarne. Sørg alltid for at de får med seg brukerveiledningen.
3. Vær årvåken, følg med på det du gjør, og bruk sunn fornuft når du bruker maskinen. Du må aldri bruke maskinen hvis du er trett, syk eller påvirket av narkotika, alkohol eller medikamenter. Et øyeblikks uoppmerksomhet mens du bruker maskinen kan være nok til å forårsake alvorlige personskader.
4. Unngå å bruke maskinen under dårlige værforhold, spesielt hvis det er fare for lyn.
5. Følg lokale og nasjonale forskrifter for bruk av elektromaskiner utendørs.

Tiltenkt bruk for maskinen

Denne maskinen er kun beregnet på trimming av gress, ugress, busker og underskog. Du må aldri bruke maskinen til andre formål, som kantklipping eller hekklipping. Hvis den brukes til et formål den ikke er beregnet på, kan det føre til alvorlig skade.

Personlig verneutstyr

1. Bruk alltid tykke, lange bukser, robust fottøy, hansker og en langermet overdel. Ikke ha på deg løse klær, smykker, kortbukser, sandaler eller gå barfott. Fest håret slik at det er over skuldernivå.
2. Bruk alltid hjelm der det er fare for fallende gjenstander.
3. Bruk alltid vernebriller for å beskytte øynene mot skade når du bruker maskinen. Brillene må oppfylle kravene i ANSI Z87.1 i USA, EN 166 i Europa, eller AS/NZS 1336 i Australia/New Zealand. I Australia/New Zealand er det dessuten lovpålagt å bruke et ansiktsvern for å beskytte ansiktet.

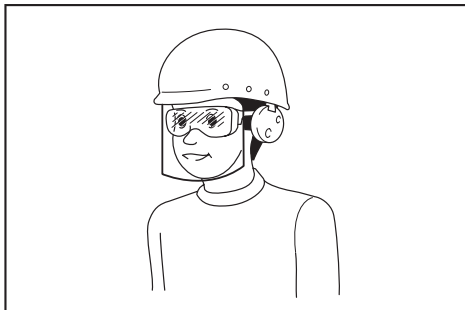

Det er arbeidsgivers ansvar å påse at verktøyoperatørene og alle andre personer i arbeidsområdet umiddelbare nærhet bruker riktig verneutstyr.

4. **Bruk hørselsvern, så som øreklokker.** Eksponering for støy kan føre til nedsatt hørsel.
 5. **Bruk alltid robust fotteyg med såler som gir godt feste.** Dette beskytter føttene mot skader og sørger for godt fotfeste.
 6. **Bruk en støvmaske hvis det er nødvendig.**
 7. **Bruk personlig verneutstyr. Bruk alltid beskyttelsesbriller.** Verneutstyr som for eksempel støvmaske, sklisikre vernesko, hjelm og hørselsvern reduserer faren for personskader når det brukes riktig.
3. **Unngå kontakt med drivstoff eller motorolje.** Du må ikke innånde drivstoffdamp. Hvis du søler drivstoff eller olje, må du fjerne det fra maskinen og/eller bakken umiddelbart. Hvis du søler drivstoff på klærne, må du skifte umiddelbart for å unngå antenning.

Klargjøring før bruk

1. **Før bruk må du alltid kontrollere at det vil være trygt å bruke maskinen:**
 - **Kontroller med tanke på drivstofflekkasjer.**
 - **Kontroller at alle festemekanismer er på plass og godt festet.**
 - **Skift ut skadde deler.**
 - **Kontroller at skjæreverktøyet er riktig montert og godt festet.**
 - **Kontroller at skjæreverktøyvernet er festet riktig i stillingen som beskrevet i denne veiledningen.**
 - **Kontroller at gassutløseren, spørrehendelen og andre manøverbrytere beveger seg smidig og fungerer som de skal.**
 - **Rengjør håndtakene slik at du har god kontroll over maskinen.**
 - **Kontroller at håndtakene er montert som beskrevet i denne veiledningen.**

Hvis du ikke følger disse instruksjonene, kan det føre til alvorlig skade.

2. **Bruk et skarpt blad. Kast blad som er bøyd, vridde, sprukne, ødelagte, har hakk eller er skadet på annen måte.** Det er større sannsynlighet for at et sløvt blad vil hekte seg fast og slå tilbake.
3. **Bruk alltid alle nødvendige deler slik at bladet blir festet riktig.** Hvis du bruker feil festedeler, kan bladet løsne og skade operatøren og/eller personer i nærheten alvorlig.

Elektrisk sikkerhet og batterisikkerhet

1. **Ikke utsett maskinen, batteriet eller laderen for regn eller fuktighet.** Hvis det kommer vann inn i verktøyet, vil risikoen for elektriske støt øke.
2. **Ikke skift batteri når det regner, eller i fuktige omgivelser.**
3. **Ikke skift ut batteriet når det regner.**

Etterfyll drivstoff

1. **Stans motoren før du etterfyller drivstoff. Hold maskinen unna åpne ild og gnister. Du må aldri røye mens du etterfyller drivstoff.** Det kan føre til brann og/eller eksplosjon.
2. **Etterfyll drivstoff utendørs.** Hvis du etterfyller i et lukket rom, kan det føre til eksplosjon eller drivstoffdamp.

Starte maskinen

1. **Hold barn, personer i nærheten og kjæledyr minst 15 m (50 fot) unna når du starter eller bruker maskinen.** Personer i nærheten skal dessuten bruke øyevern, ettersom det fortsatt er fare for skade som følge av flygende gjenstander. Ellers kan uventede handlinger fra personer i nærheten eller tilbakeslag fra bladet føre til alvorlig skade for operatøren og/eller personer i nærheten.
2. **Maskinen må kun startes og brukes utendørs i et godt ventilert område.** Bruk i et innestengt eller dårlig ventilert rom kan føre til dødsfall som følge av kvelning eller kullstoffforgiftning.
3. **Før du begynner, må du kontrollere at skjæreverktøyet ikke berører harde gjenstander som grener, steiner, osv., da skjæreverktøyet vil rotere når det startes.**
4. **Hvis skjæreverktøyet roterer på tomgang, justerer du tomgangshastigheten slik at det stanser på tomgang.** Ellers kan utilsiktet kontakt med skjæreverktøyet i bevegelse føre til alvorlig skade.
5. **Stans motoren umiddelbart hvis du oppdager et problem.**
6. **Pass på at det ikke finnes noen elektriske kabler, vannrør, gassrør, osv. som kan utgjøre en fare hvis de blir skadet av maskinen.**

Transport

1. **Stans motoren under transport.** Ellers kan utilsiktet oppstart føre til skade.
2. **Når du transporterer maskinen, må du alltid feste dekkelet på skjærebladet.** Kontakt med utlekkede blad fører til skade.
3. **Forsikre deg om at maskinen står riktig under transport i bil, slik at drivstofflekkasje unngås.**
4. **Løft hele maskinen opp fra bakken når du bærer maskinen.** Hvis du sleper maskinen, vil drivstofftanken bli skadet og lekket drivstoff, og det kan føre til brann.

Bruk

1. **Maskinen må kun brukes i godt lys og med god sikt.** Hvis du bruker den i mørket eller på et sted med dårlig sikt, kan det føre til uhell.
2. **Unngå å bruke maskinen når du har problemer med å holde balansen, for eksempel når du jobber i en skråning eller i vind.**

3. **Du må aldri stå på ustøtt eller glatt underlag eller i en bratt skråning mens du arbeider. Vær oppmerksom på is og snø i den kalde årstiden, og sørg alltid for at du har sikkert fotfeste.**
4. **Hvis det kommer noen mot deg, må du stanse motoren.** Ellers kan det roterende skjæreverktøy treffe personen i nærheten og føre til alvorlig skade.
5. **Rydd arbeidsområdet før bruk. Fjern alle gjenstander som steiner, knust glass, spikere, ståltråd eller hyssing, som kan bli slynget ut eller vikle seg inn i skjæretilbehøret.** Fremmedlegemer kan ødelegge skjæreverktøyet, og føre til farlig tilbakeslag.
6. **Slik sørger du for at du har full kontroll over maskinen under bruk:**
 - Hold godt fast i maskinen på din høyre side med begge hender.
 - Heng maskinen på skulderen/skuldrene med skuldreselen.
 - Pass på at du har godt fotfeste. Du må aldri stå i en stige eller stå/sitte i et tre.
 - Unngå å strekke deg for langt.
 - Hold skjæreverktøyet under livshøyde.
 - Hold alle deler av kroppen unna det roterende skjæreverktøyet og den varme overflaten.

Da reduserer du faren for skade.

7. **Hvis ugress eller greiner setter seg fast mellom skjæreverktøyet og vernet, må du alltid stanse motoren før du renser opp.** Ellers kan utilsiktet bladrotasjon føre til alvorlig skade.
8. **Du må aldri slippe eller kaste maskinen, unntatt i et nødtilfelle.** Hvis du mister maskinen eller den treffer noe, må du umiddelbart kontrollere med tanke på drivstoffekkasje, sikkerhetsutstyr og andre skader. Hvis du bruker en defekt maskin, kan det føre til skade og/eller brann.
9. **Undersøk skjæreverktøyet ofte, eller umiddelbart etter at det har truffet en stein eller andre harde gjenstander.** Hvis skjæreverktøyet knekker under bruk, kan den knekte delen bli slynget ut og føre til skade.
10. **Stans motoren før du undersøker, rengjør eller skifter ut skjæreverktøyet.** Ellers kan skjæreverktøyet plutselig rotere og føre til alvorlig skade.
11. **Ha full kontroll til skjæreverktøyet stanser helt opp når du stanser motoren eller slipper gassuttøseren.** Et rullende blad kan føre til skade.
12. **Før du begynner å kutte, må du vente til skjæreverktøyet oppnår tilstrekkelig fart til å kutte.** Dette reduserer faren for tilbakeslag og at ugress vikler seg fast.
13. **Ta pauser for å unngå at du mister kontrollen på grunn av tretthet.** Vi anbefaler at du tar en pause på 10–20 minutter hver time.
14. **Stans motoren, og plasser den på et trygt sted når du skal ha en pause eller forlater maskinen.** Dette forhindrer uhell.
15. **Ikke ta på motoren og lydputten, og ikke plasser dem på brennbare materialer mens motoren svinger eller like etter at du har stanset den, ettersom de er varme.** Det kan føre til brannskade og/eller brann.
16. **Ikke bruk verktøyet i dårlig vær hvis det er fare for lyn.**

Skjæreverktøy

1. **Bruk et skjæreverktøy som er egnet for arbeidet du skal utføre.**
 - Nylontrimmerhoder (trimmerhoder med tråd) egner seg for trimming av plengress.
 - Metallblader egner seg for kutting av ugress, høyt gress, busker, greiner, underskog, kratt og lignende.**Bruk alltid skjæreverktøyvernet som er beregnet på skjæreverktøyet du bruker.**
2. **Når du bruker et nylontrimmerhode, skal du kun bruke ikke-metallisk snor som anbefales i denne veiledningen. Du må aldri bruke ståltråd eller ståltau.** De kan ryke og bli til et farlig prosjektill.
3. **Du må aldri bruke svingbare metallkjeder med flere ledd eller blad som ikke anbefales i denne veiledningen.** Det kan føre til alvorlig skade.
4. **Når du håndterer metallbladet, må du alltid bruke hansker og sette bladdekslet på bladet.** Bladet kan kutte ubeskyttede hender.
5. **Når du bruker metallblad, må du unngå ”tilbakeslag” og alltid være forberedt på utilsiktede tilbakeslag.** Se delen *Tilbakeslag*.

Tilbakeslag (bladstøt)

Tilbakeslag (bladstøt) kan oppstå når det spinnende bladet kommer i kontakt med en gjenstand som ikke blir kuttet umiddelbart. Det kan være så kraftig at det fører til at enheten og/eller operatøren blir kastet i hvilken som helst retning, og operatøren kan miste kontroll over enheten slik at den fører til alvorlig skade. Tilbakeslag kan oppstå uten forvarsel hvis bladet hekter seg fast, stopper eller blir sperret, og det forekommer oftest på steder der det er vanskelig å se materialet som kuttes.

Tilbakeslag oppstår særlig når du bruker bladsegmentet mellom 12- og 2-posisjonen på faste gjenstander, busker og trær som har en diameter på 3 cm eller mer.

► Fig.1

Slik unngår du tilbakeslag:

1. **Bruk segmentet mellom 8- og 11-posisjonen.**
 2. **Sving verktøyet jevnt i en halvsirkel fra høyre til venstre, som en Ijå.** Da kommer riktig segment av bladet i kontakt med planter som skal kuttes.
 3. **Bruk aldri segmentet mellom 12- og 2-posisjonen.**
 4. **Bruk aldri segmentet mellom 11- og 12-posisjonen eller mellom 2- og 5-posisjonen hvis du ikke har grundig opplæring og mye erfaring og gjør dette på egen risiko.**
- Fig.2
5. **Bruk aldri skjærebladene i nærheten av faste gjenstander som gjerder, vegger, trestammer eller steiner.**
 6. **Bruk aldri skjærebladene vertikalt, f.eks. til kantklipping eller trimming av hekker.**
 7. **Unngå å bruke verktøyet på steder der det er vanskelig å se gjenstanden som kuttes.**

Vibrasjoner

Hvis du blir utsatt for kraftige vibrasjoner, kan blodkar eller nervesystemet bli skadet, og du kan oppleve følgende symptomer i fingrene, hendene eller håndleddene: "dovning" (nummenhet i kroppsdelene), prikking, smerter, stikkende følelse, endring av hudfargen eller av huden. Kontakt lege hvis disse symptomene oppstår.

For å unngå faren for å få "hvite fingre-sykdom", må du holde hendene varme under bruk, og vedlikeholde verktøyet og tilbehøret godt.

Vedlikehold

1. Få vårt autoriserte serviceverksted til å utføre service på maskinen kun ved hjelp av identiske reservedeler. Du må kun bruke identiske reservedeler og tilbehør som er levert av MAKITA. Feil reparasjon og dårlig vedlikehold kan forkorte levetiden til maskinen og øke faren for uhell.
2. Du må aldri endre eller fjerne noen av maskinens komponenter. Det kan føre til brann og/eller alvorlig skade.
3. Etter bruk rengjør du maskinen og kontrollerer at alle skruer og mutrer er stramme.
4. Kontroller tilstanden til skjæreverktøyet, skjæreverktøyvernet og skuldersonen. Skjærebladet må være skarpt. Du må aldri rette ut eller sveise ødelagte skjæreverktøy.

Oppbevaring

1. Utfør fullstendig rengjøring og vedlikehold av verktøyet før det legges til oppbevaring. Ta ut batteriinnsetningen. Fest dekselet til skjærebladet.
2. Oppbevar verktøyet på et tørt og høyt eller låst sted som er utilgjengelig for barn.
3. Ikke len verktøyet opp mot noe, for eksempel en vegg. Ellers kan det føre til at det plutselig faller og kan forårsake personskade.

Andre instruksjoner

1. Ta hensyn til miljøet. Unngå unødvendig gassbruk for å redusere forurensning og støyemisjon. Juster karburatoren riktig.
2. Ikke bruk motoren med defekt lydpotte.

Førstehjelp

1. Sørg for å ha et førstehjelpsskrin i nærheten av arbeidsstedet i tilfelle det skjer et uhell. Brukt materiale fra førstehjelpsskrinet må straks erstattes.
2. Hvis du ringer etter hjelp, må du oppgi følgende:
 - Hvor uheldet skjedde
 - Hva som har skjedd
 - Antall personer som har kommet til skade
 - Skadeomfang
 - Navnet ditt

Flere sikkerhetsinstruksjoner

1. Pass på at det er minst 15 m (50 fot) mellom operatører for å unngå uhell når to eller flere operatører arbeider innenfor et område. Sørg dessuten for at en person overvåker avstanden mellom operatører. Hvis en person eller et dyr kommer inn i arbeidsområdet, må arbeidet stanses umiddelbart.
2. Du må kun bruke skjæreverktøyene som er merket med en hastighet som er lik eller høyere enn hastigheten som er merket på verktøyet.
3. Husk å fjerne dekselet fra skjærebladet før bruk.

DELEBESKRIVELSE

EM408MP

- Fig.3: 1. Deksel 2. Rør 3. Vern (universelt)
4. Vernforlengelse 5. Kutter

EM409MP

- Fig.4: 1. Deksel 2. Rør 3. Vern (smalt) 4. Kutter

MONTERING

⚠ADVARSEL: Før du monterer eller justerer utstyret, må du slå av motoren og fjerne tennpluggen eller batteriet. Ellers kan skjæreverktøyet eller andre deler flytte på seg og føre til alvorlig skade.







⚠ADVARSEL: Bruk alltid vernehansker når du skal håndtere skjærebladet. Under montering eller justering kan fingrene dine komme i kontakt med skjærebladet, noe som kan føre til alvorlig skade.

⚠ADVARSEL: Legg alltid utstyret ned når du skal montere eller justere det. Hvis du monterer eller justerer utstyret når det står oppreist, kan det føre til alvorlig skade.

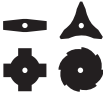
⚠ADVARSEL: Følg advarslene og forholdsreglene i kapittelet "SIKKERHETSADVARSLER" og i brukerveiledningen for drivverket.

Riktig kombinasjon av skjæreverktøy og vern

⚠️FORSIKTIG: Bruk alltid riktig kombinasjon av skjæreverktøy og vern. Hvis du bruker feil vern, kan det hende at det ikke beskytter deg mot flygende gjenstander og steiner. Det kan dessuten påvirke verktøyets balanse og føre til alvorlig personskade.

Modell	Skjæreverktøy	Vern
EM408MP	Metallblad (med mutter, kopp og klemmeskive) 	Vern (universelt) 
	Nylontrimmerhode/plastblad 	Vern (universelt) med vernforlengelse 
EM409MP	Nylontrimmerhode/plastblad 	Vern (smalt) 

Montere vernet (skjæreverktøyvern)

⚠️ADVARSEL: Du må aldri bruke et skjæreverktøy uten at det er utstyrt med riktig vern.

⚠️ADVARSEL: Bruk alltid skjæreverktøyet med riktig kombinasjon av vern. Ellers kan kontakt med skjæreverktøyet føre til alvorlig skade.

OBS: Stram boltene på vernet med jevne mellomrom. Stram høyre og venstre bolt jevnt, slik at sprekken mellom klemmen og vernet er konstant.

Vern (universelt)

⚠️FORSIKTIG: Pass på å skyve vernforlengelsen til den går helt inn. Ellers kan vernforlengelsen falle av og forårsake personskade.

⚠️FORSIKTIG: Pass på at du ikke skader deg når kutteren er montert på vernforlengelsen.

Fest vernet til klemmen med bolter.

► Fig.5: 1. Klemme 2. Vern

Når du skal montere vernforlengelsen, fører du vernforlengelsen inn i vernet og smekker klipsene på. Kontroller at tappene på vernforlengelsen passer inn i sporene på vernet.

► Fig.6: 1. Vern (universelt) 2. Klemme
3. Vernforlengelse 4. Kutter (innvendig)
5. Spor 6. Tapp

Når du skal fjerne vernforlengelsen fra vernet, løsner du klipsene og drar vernforlengelsen ut.

MERK: Kutteren på vernforlengelsen holder nylon-snøret i optimal lengde for kutting.

Vern (smalt)

⚠️FORSIKTIG: Pass på at du ikke skader deg når kutteren er montert på vernet.

Fest vernet til klemmen ved bruk av bolter.

► Fig.7: 1. Klemme 2. Vern 3. Kutter

MERK: Kutteren på vernet holder nylon-snøret i optimal lengde for kutting.

Montere skjæreverktøyet

⚠️FORSIKTIG: Pass på å bruke originale MAKITA-skjæreverktøy.

⚠️FORSIKTIG: Etter installasjon må du huske å ta vekk sekskantnøkkelen.

MERK: Når du monterer skjæreverktøyet, går monteringen enklere hvis du vender verktøyet opp ned.

Montere metallbladet

For EM408MP

⚠FORSIKTIG: Når du håndterer metallbladet, må du alltid bruke hansker og sette bladdekslet på bladet.

⚠FORSIKTIG: Metallbladet utvendige diameter må være 230 mm (9") Du må aldri bruk blad om har en større utvendig diameter enn 230 mm (9").

⚠FORSIKTIG: Metallbladet må være ordentlig slipt og uten sprekker eller skader. Hvis metallbladet treffer en stein under bruk, stanser du motoren umiddelbart og kontrollerer bladet.

⚠FORSIKTIG: Slip eller skift ut metallbladet hver tredje driftstime.

⚠FORSIKTIG: Du må alltid bruke skrunøkelen/skrunøkene som følger med når du skal demontere eller montere bladet.

Egnet blad

Metallblad (2-tannet)



Metallblad (3-tannet)



Metallblad (4-tannet)



Metallblad (8-tannet)



1. Kontroller at mottaksskiven er festet til akselen.
2. Før sekskantnøkkelen inn gjennom hullet i spindelkassen slik at akselen låses. Roter akselen til sekskantnøkkelen er ført helt inn.
3. Monter metallbladet på mottaksskiven.
4. Monter klemmeskiven og koppen, og deretter strammer du mutteren godt.

Tiltrekkingsmoment: 16 - 23 N•m

5. Fjern sekskantnøkkelen.

► **Fig.8:** 1. Mutter 2. Kopp 3. Klemmeskive 4. Metallblad 5. Mottaksskive 6. Aksel 7. Sekskantnøkkel

► **Fig.9:** 1. Pipenøkkel 2. Sekskantnøkkel 3. Stram

Kontroller at pilene på bladet og verket angir samme vei.

► **Fig.10:** 1. Pil

Når du skal demontere bladet, følger du monteringsprosedyren motsatt vei.

MERK: Hapiksdelen av bladets festemutter slites ned over tid. Skift ut mutteren hvis den virker slitt eller deformert.

Montere nylontrimmerhodet

⚠FORSIKTIG: Hvis nylontrimmerhodet treffer en stein under bruk, stanser du motoren umiddelbart og kontrollerer nylontrimmerhodet.

► **Fig.11:** 1. Nylontrimmerhode 2. Mottaksskive 3. Aksel 4. Sekskantnøkkel 5. Stram

1. Kontroller at mottaksskiven er festet til akselen.
2. Sett sekskantnøkkelen inn i hullet i spindelkassen.
3. Skru nylontrimmerhodet på akselen.
4. Når nylontrimmerhodet er montert, fjerner du sekskantnøkkelen.

Du kan fjerne nylontrimmerhodet ved å dreie det med klokken mens du holder fast mottakerskiven med sekskantnøkkelen.

Montere plastblad

Valgfritt tilbehør

⚠FORSIKTIG: Hvis plastbladet ved et uhell treffer en stein eller et hardt materiale, må verktøyet slås av og kontrolleres for skade. Hvis plastbladet er skadet, må det skiftes ut med en gang. Bruk av et skjæreverktøy som er skadet, kan føre til alvorlig personskaade.

⚠FORSIKTIG: Etter installasjon må du huske å ta vekk sekskantnøkkelen.

OBS: Pass på å bruke originale Makita-plastblad.

► **Fig.12:** 1. Plastblad 2. Mottaksskive 3. Aksel 4. Sekskantnøkkel 5. Stram

1. Kontroller at mottaksskiven er festet til akselen.
2. Sett sekskantnøkkelen inn gjennom hullet i spindelkassen, og roter spindelen til spindelen låser seg.
3. Plasser plastbladet direkte på den gjengede spindelen, og stram til.
4. Fjern sekskantnøkkelen.

For å ta av plastbladet, dreier du med klokken mens du holder fast mottakerpakningen med sekskantnøkkelen.

Montere festerøret

⚠FORSIKTIG: Kontroller alltid at tilbehørsrøret er sikret etter monteringen. Feil montering kan føre til at tilbehøret falle av fra drivverket og kan føre til personskaade.

Monter festerøret på et drivverket.

1. Drei spaken på drivverket mot tilbehørssiden.

► **Fig.13:** 1. Spak

2. Ta hetten av tilbehøret. Innrett splinten med pilmerket, og før festerøret inn til utløserknappen spretter ut.

► **Fig.14:** 1. Utløserknapp 2. Pilmerke 3. Splint

3. Drei spaken mot drivverkssiden.

► **Fig.15:** 1. Spak

Sørg for at overflaten på hendelen er parallell med røret.

Når du skal fjerne røret, dreier du spaken mot tilbehørssiden og trekker ut røret samtidig som du trykker inn utløserknappen.

► **Fig.16:** 1. Utløserknapp 2. Hendel 3. Rør

BRUK

⚠ADVARSEL: Følg advarslene og forholdsreglene i kapittelet "SIKKERHETSADVARSLER" og i brukerveiledningen for drivverket.

⚠ADVARSEL: Hvis skjæreverktøyet beveger seg når det går på tomgang, må du justere tomgangshastigheten for motoren ned. Ellers vil du ikke kunne stoppe skjæreverktøyet med gassen, noe som kan føre til alvorlig skade.

Justere av opphengsposisjon og skuldersel

For DUX60 batteridrevet flerfunksjonelt drivhode, EX2650LH flerfunksjonelt drivhode

⚠ADVARSEL: Ikke bruk verktøyet hvis du ikke kan justere opphengets posisjon eller skulderstroppens lengde innen området slik det er vist på illustrasjonen. Bruk av verktøyet med feil vektbalanse kan føre skjæreverktøyet oppover og føre til personskaade.

Når du erstatter et tilbehør med et annet, kan vektbalansen til utstyret endre seg. I slike tilfeller må opphengsposisjonen og lengden på skulderselen justeres på følgende måte.

► Fig.17: 1. Oppheng

For å endre opphengsposisjonen løsner du festeskruen på opphenget og flytter deretter opphenget.

Juster opphengsposisjonen og lengden på skulderselen slik at:

- opphenget befinner seg 750 mm eller høyere over bakken,
- skjæreverktøyet befinner seg mellom 100 mm og 300 mm over bakken, og
- skjæreverktøyets del uten vern er horisontalt 750 mm eller lengre borte fra opphenget.

Når du har justert opphengsposisjonen, strammer du skruen godt med en skrunøkkel eller et skrujern (avhengig av drivverket).

Justere skulderselen

For DUX18/UX01G batteridrevet flerfunksjonelt drivhode

⚠ADVARSEL: Ikke bruk verktøyet hvis du ikke kan justere skulderselens lengde innen området slik det er vist i illustrasjonen. Bruk av verktøyet med feil vektbalanse kan føre skjæreverktøyet oppover og føre til personskaade.

Når du erstatter et tilbehør med et annet, kan vektbalansen til utstyret endre seg. I slike tilfeller må lengden på skulderselen justeres på følgende måte.

► Fig.18: 1. Oppheng

Juster lengden på skulderselen slik at:

- opphenget befinner seg 750 mm eller høyere over bakken,
- skjæreverktøyet befinner seg mellom 100 mm og 300 mm over bakken, og
- skjæreverktøyets del uten vern er horisontalt 750 mm eller lengre borte fra opphenget.

Bruke et nylontrimmerhode

Under bruk bruker du tuppen på nylontrimmersnøret til kutting. Etter hver som nylontrimmersnøret blir slitt og kortere som følge av kuttingen må operatøren mate det manuelt. Dunk nylontrimmerhodet i bakken mens det roterer for å mate frem nylontrimmersnøret.

MERK: Hvis nylontrimmersnøret ikke mates, vikler du det på nytt. Du finner mer informasjon i kapittelet "VEDLIKEHOLD".

VEDLIKEHOLD

⚠ADVARSEL: Før du undersøker eller vedlikeholder utstyret, må du slå av motoren og fjerne tennpluggen eller batteriet. Ellers kan skjæreverktøyet eller andre deler flytte på seg og føre til alvorlig skade.

⚠ADVARSEL: Legg alltid utstyret ned når du skal undersøke eller vedlikeholde det. Hvis du monterer eller justerer utstyret når det står oppreist, kan det føre til alvorlig skade.

⚠ADVARSEL: Følg advarslene og forholdsreglene i kapittelet "SIKKERHETSADVARSLER" og i brukerveiledningen for drivverket.

OBS: Aldri bruk gasolin, bensin, tynner alkohol eller lignende. Det kan føre til misfarging, deformering eller sprekkdannelse.

For å opprettholde produktets SIKKERHET og PÅLITELIGHET, må reparasjoner, vedlikehold og justeringer utføres av autoriserte Makita servicesentre eller fabrikk-servicesentre, og det må alltid brukes reservedeler fra Makita.

Generell inspeksjon

- Fest løse bolter, muttere og skruer.
- Se etter ødelagte deler og blader. Be vårt autoriserte servicesenter om å bytte dem hvis det trengs.

Slippe skjæreverktøyet

⚠ADVARSEL: Du må ikke slippe skjærebled selv. Manuell sliping gjør et skjærebled ubalansert, og det fører til vibrasjoner og skade på utstyret.

Få et autorisert Makita-verksted til å slippe og balansere de sløve skjærebladene på nytt.

Smøring av bevegelige deler

OBS: Følg anvisningene for hvor ofte og hvor mye smurning som skal påføres. Ellers kan utilstrekkelig smurning føre til skade på bevegelige deler.

Girkasse:

⚠FORSIKTIG: Ikke påfør smurning mens girkassen er varm. En varm girkasse kan medføre brannskader.

Påfør smørefett (Shell Alvania 1 eller 2 eller tilsvarende) på spindelkassen gjennom smørehullet etter omkring ca. hver 30. driftstime.

► Fig.19: 1. Smørehull

Drivaksel:

Påfør smørefett (Shell Alvania 1 eller 2 eller tilsvarende) på drivakselen ca. hver 30. driftstime.

► Fig.20

MERK: Originalt Makita-smørefett kan kjøpes hos den lokale Makita-forhandleren.

Skifte nylontråden

⚠ADVARSEL: Bare bruk nylonsnøre med en diameter som angitt i denne håndboken. Aldri bruk tyngre snor, metalltråd, tau eller lignende. Hvis du ikke retter deg etter dette, kan verktøyet bli ødelagt og det kan føre til en alvorlig personskade.

⚠ADVARSEL: Du må alltid ta nylontrimmerhodet av verktøyet når du skifter nylonsnøret.

⚠ADVARSEL: Kontroller at dekselet til nylontrimmerhodet er godt festet til huset, som beskrevet i denne bruksanvisningen. Hvis dekselet ikke er festet godt nok, kan nylontrimmerhodet gå fra hverandre og forårsake alvorlig personskade.

Skift ut nylonsnøret hvis det ikke mates lenger. Metoden for utskifting av nylonsnøret varierer avhengig av typen nylontrimmerhode.

96-M10L

► Fig.21

Intervall for undersøkelse og vedlikehold

Driftstime		Før bruk	Daglig (10 t)	30 t
Hele enheten	Undersøk visuelt med tanke på ødelagte deler	✓	-	-
Alle festeskruer og muttere	Stram	✓	-	-
Spindelkasse	Påfør smørefett	-	-	✓
Drivaksel	Påfør smørefett	-	-	✓
Skjæreblad	Undersøk visuelt med tanke på skade	✓	✓	-
Drivverk	Se brukerveiledningen for drivverket			

Bytte ut plastbladet

Bytt ut bladet hvis det er utslitt eller ødelagt.

► Fig.22

Når du installerer et plastblad, pass på at pilretningen på bladet stemmer overens med pilretningen på beskytteren.

Lagring

⚠ADVARSEL: Følg advarslene og forholdsreglene i kapittelet "SIKKERHETSADVARSLER" og i brukerveiledningen for drivverket.

Når du ikke oppbevarer tilbehøret sammen med drivverket, må du sette dekselet på enden av skaftet.

► Fig.23

FEILSØKING

Utfør en inspeksjon på egen hånd for du ber om reparasjoner. Hvis du støter på et problem som ikke står forklart i bruksanvisningen, må du ikke forsøke å demontere maskinen. I stedet spør du et servicesenter som er autorisert av Makita og som alltid bruker reservedeler fra Makita ved reparasjon.

Unormal tilstand	Sannsynlig årsak (feil)	Løsning
Motoren starter ikke.	-	Se brukerveiledningen for drivverket.
Motoren stanser raskt.	-	Se brukerveiledningen for drivverket.
Motorhastigheten øker ikke.	-	Se brukerveiledningen for drivverket.
Skjæreverktøyet roterer ikke. ⇒ Stans motoren umiddelbart.	Skjæreverktøyet feste har løsnet	Stram godt.
	Skjæreverktøyet har satt seg fast i en kvist.	Fjern fremmedlegemet
	Unormalt drivsystem	Kontakt et autorisert serviceverksted for reparasjon.
Hovedenheten vibrerer uregelmessig. ⇒ Stans motoren umiddelbart.	Ødelagt, bøyd eller slitt skjæreverktøy	Skift ut skjæreverktøyet.
	Skjæreverktøyet feste har løsnet	Stram godt.
	Én ende av nylontrimmersnøret har røket, og nylontrimmerhodet er i ubalanse.	Mat nylontrimmersnøret ved å dunke nylontrimmerhodet mot bakken.
	Skjæreverktøyet er ujevnt festet	Fest det skikkelig.
	Unormalt drivsystem	Kontakt et autorisert serviceverksted for reparasjon.
Skjærebladet stanser ikke umiddelbart. ⇒ Stans motoren umiddelbart.	Drivverket virker ikke slik det skal.	Se brukerveiledningen for drivverket.
Nylontrimmersnøret mates ikke.	Snøret er oppbrukt eller sammenfiltret i spolen.	Vikle snøret på nytt.
Nylontrimmersnøret kuttet ikke i riktig lengde.	Snørekutteren på vernet er ødelagt eller mangler.	Kontakt et autorisert serviceverksted for reparasjon.
	Snøret strekker seg lengre en vernet.	Vikle snøret på nytt.

SISÄLLYSLUETTELO

TEKNISET TIEDOT	131	TYÖSKENTELY	138
TURVAVAROITUKSET	132	KUNNOSSAPITO	138
OSIEN KUVAUS	135	VIANMÄÄRITYS	140
KOKOONPANO	135		

TEKNISET TIEDOT

Malli:		EM408MP	EM409MP
Mitat: pituus x leveys x korkeus (ilman leikkuuterää)		880 mm x 320 mm x 196 mm	880 mm x 185 mm x 203 mm
Nailonsiiman halkaisija		2,0 mm	
Soveltuva leikkuutyökalu ja leikkuuhalkaisija	2-hampainen terä (osanro 197997-3)	230 mm	–
	3-hampainen terä (osanro 195298-3)	230 mm	–
	4-hampainen terä (osanro B-14118)	230 mm	–
	8-hampainen terä (osanro B-14130)	230 mm	–
	Nailonsiimapää (osanro 191D89-4)	300 mm	330 mm
	Muoviterä (osanro 198383-1)	255 mm	
Välityssuhde		14:19	
Nettopaino		1,4 kg	1,2 kg

- Jatkuvasta tutkimus- ja kehitystyöstämme johtuen esitetyt tekniset tiedot saattavat muuttua ilman erillistä ilmoitusta.
- Tekniset tiedot voivat vaihdella maittain.
- Paino EPTA-menetelmän 01/2014 mukainen

Hyväksytyt tehollähde

Tämä laite on hyväksytty käytettäväksi vain seuraavien tehollähteiden kanssa:

- Akkukäyttöinen monitoimimootorisykko DUX60
- Akkukäyttöinen monitoimimootorisykko DUX18
- Akkukäyttöinen monitoimimootorisykko UX01G
- Monitoimimootorisykko EX2650LH

VAROITUS: Älä koskaan liitä laitetta hyväksymättömään tehollähteeseen. Hyväksymätön yhdistelmä voi aiheuttaa vakavia vammoja.

Symbolit

Seuraavia symboleja käytetään lisävarusteessa ja käyttöohjeessa. Opettele näiden määritysten sisältö.



Huomioi erityisesti huolto-ohjeet ja huomautukset!



Lue käyttöohje.



Käytä suojakypärää, suojalaseja ja kuulosuojaimia!



Käytä suojalaseja ja kuulosuojaimia.



Suojakäsineitä on käytettävä!



Käytä tukevia saappaita, joissa on luisuttamaton pohja. On suositeltavaa käyttää teräskärkisiä turvasaappaita!



Pidä sivulliset vähintään 15 m (50 jalkaa) etäisyydellä.



Vaara; varo sinkoutuvia kappaleita.



Takapotku!



Sallittu työkalun huippunopeus



Käyttötarkoitus

EM408MP

Tämä laite on suunniteltu vain ruohon, heinän pensaiden ja pensasaitojen trimmaukseen yhdistettynä hyväksytyyn tehohäteeseen. Älä koskaan käytä laitetta mihinkään muuhun tarkoitukseen. Laitteen väärinkäyttö voi aiheuttaa vakavia vammoja.

EM409MP

Tämä laite on suunniteltu vain ruohon ja heinän trimmaukseen yhdistettynä hyväksytyyn tehohäteeseen. Älä koskaan käytä laitetta mihinkään muuhun tarkoitukseen. Laitteen väärinkäyttö voi aiheuttaa vakavia vammoja.

VAROITUS: Lue tämä käyttöohje ja lisävarusteen käyttöohje ennen käyttöä. Varoitusten ja ohjeiden noudattamatta jättäminen voi aiheuttaa vakavia vammoja.

VAKUUTUS EC-VASTAAVUUDESTA

Koskee vain Euroopan maita

Valmistaja: **Makita Europe N.V.**, osoite: **Jan-Baptist Vinkstraat 2 3070 Kortenberg BELGIUM.** valtuuttaa **Hiroshi Tsujimuran** laatimaan teknisen tiedoston ja vakuuttaa yksinomaisella vastuullaan, että seuraavat tuotteet: Mallimääritys: **Viimeistelyleikkurivaruste.**

Tyypimääritys: **EM408MP/EM409MP.**

Täyttävät kaikki **2006/42/EY** sekä seuraavien **EY/ EU** direktiivien olennaiset määräykset: **2000/14/EY** ja on valmistettu seuraavien harmonisoidujen standardien mukaan: **EN ISO 11806-1:2011, EN 60745-1:2009+A11:2010.**

Vakuutuksen paikka ja päivämäärä: **Kortenberg, Belgia. 01. 06. 2020**

Vastuuhenkilö: **Hiroshi Tsujimura, Director – Makita Europe N.V.**

TURVAVAROITUKSET

Viimeistelyleikkuria koskevat turvallisuusvaroitukset

VAROITUS: Lue kaikki tämän laitteen mukana toimitetut turvallisuusvaroitukset, ohjeet, kuvat ja määräykset. Alapuolella kuvattujen ohjeiden laiminlyönti voi johtaa tulipaloon ja/tai käyttäjään tai sivullisiin kohdistuvaan vakavaan tapaturmaan.

Säilytä varoitukset ja ohjeet tulevaa käyttöä varten.

Termit "viimeistelyleikkuri" ja "kone" viittaavat varoituksissa ja turvaohjeissa varusteen ja tehoyksikön yhdistelmään. Termi "moottori" varoituksissa ja varoitoimissa viittaa tehohäteeseen moottoriin tai sähkömoottoriin.

Yleinen turvallisuus

1. Ensikertalaisten tai kokemattomien käyttäjien on hyvä pyytää neuvoja jälleenmyyjältä laitteen käyttöä koskien. Älä koskaan anna lasten, henkilöiden, joiden fyysiset, sensoriset tai henkiset kyvyt ovat rajoittuneet tai joilla ei ole kokemusta tai tietoa laitteen käytöstä, tai henkilöiden, jotka eivät ole perehtyneet näihin käyttöohjeisiin, käyttää laitetta.
2. Suosittelemme, että lainaat laitetta vain kokeneelle käyttäjälle. Luovuta myös käyttöohje laitteen mukana.
3. Pysyttele valppaana, tarkkaile mitä olet tekemässä ja käytä yleistä maalaisjärkeä koneen käytön aikana. Älä käytä laitetta väsyneenä, sairaana tai huumeiden, alkoholin tai lääkkeiden vaikutuksen alaisena. Hetkellinenkin varomattomuus laitteen käytön aikana voi johtaa vakavaan henkilövahinkoon.
4. Vältä käyttämästä laitetta huonoissa sääolosuhteissa, varsinkin ukkosella salamankun vaaran takia.
5. Noudata ulkona käytettäviä laitteita koskevia kansallisia ja paikallisia määräyksiä.

Laitteen käyttötarkoitus

Tämä laite on tarkoitettu vain nurmikon, rikkaruohojen, pensaiden ja aluskasvillisuuden leikkaamiseen. Älä käytä sitä nurmikon reunojen tasaamiseen tai pensasaidan leikkaamiseen. Käyttö muuhun tarkoitukseen voi johtaa vakaviin vammoihin.

Henkilönsuojaimet

1. Käytä aina paksuja pitkiä housuja, tukevia saappaita ja käsineitä sekä pitkähihaista paitaa. Älä käytä väljää vaatetusta, koruja, lyhyitä housuja, sandaaleita äläkä kulje paljain jaloin. Suojaa hiukset niin, että ne ovat hartioiden yläpuolella.
2. Käytä aina suojakypärää, jos olemassa on putoavien esineiden vaara.
3. Käytä aina laitetta käyttäessäsi suojalaseja, jotka suojaavat silmiä vammoilta. Suojalasin on oltava standardin ANSI Z87.1 (USA), EN 166 (Eurooppa) tai AS/NZS 1336 (Australia/Uusi-Seelanti) mukaiset. Australiassa/Uudessa-Seelannissa on lainmukaisesti pakollista käyttää kasvosuojainta.

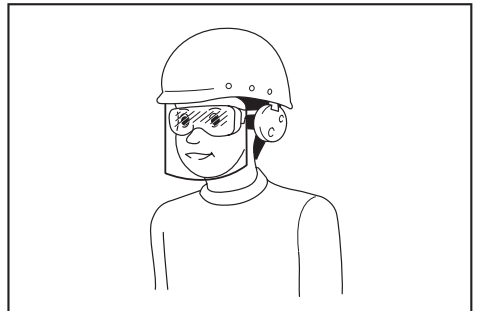

Työnantajien velvollisuuksiin kuuluu varmistaa, että laitteen käyttäjät ja työpaikan välittömässä läheisyydessä olevat muut sivulliset henkilöt käyttävät asianmukaisia henkilönsuojaimia.

- Käytä aina kuulosuojaimia.** Melulle altistuminen saattaa aiheuttaa kuulokyvyn heikentymistä.
- Käytä aina tukevia saappaita, joissa on luistamaton pohja.** Ne suojaavat loukkaantumiselta ja varmistavat tukevan jalansijan.
- Käytä tarvittaessa pölymaskia.**
- Käytä henkilönsuojaimia. Käytä aina suojalaseja.** Suojavarusteiden, esimerkiksi hengityssuojaimen, pitävien turvakengien, suojakypärän tai kuulosuojaimien, asianmukainen käyttö vähentää loukkaantumisia.

Valmistelut ennen käyttöä

- Varmista aina ennen käyttöä, että laitteen käyttö on turvallista:**
 - **Tarkasta mahdolliset polttoainevuodot.**
 - **Varmista, että kaikki kiinnikkeet ovat paikallaan lukittuna.**
 - **Vaihda vaurioituneet osat.**
 - **Varmista, että leikkuuterä on hyvin paikoillaan ja tiukkaan kiristetty.**
 - **Varmista, että leikkuuterän suoja on kiinnitetty paikalleen käyttöohjeen mukaisesti.**
 - **Tarkasta kaasuvipu, lukitusvipu ja muut ohjauskytkimet.**
 - **Puhdista kahvat koneen hallinnan helpottamiseksi.**
 - **Varmista, että kahvat on asennettu käyttöohjeen ohjeiden mukaan.**

Ohjeiden noudattamatta jättäminen saattaa johtaa vakavaan tapaturmaan.

- Käytä vain teräviä teriä. Älä koskaan käytä vääntyneitä, taipuneita, murtuneita, vaurioituneita tai viallisia teriä vaan poista ne käytöstä.** Tylsä terä aiheuttaa todennäköisemmin juuttumisen tai takapotkun.
- Käytä aina kaikkia vaadittuja osia terän kiinnittämiseen.** Virheellinen kiinnitys voi johtaa terän irtoamiseen ja sinkoutumiseen ja vahingoittaa käyttäjää tai sivullisia.

Sähköturvallisuus ja akku

- Älä jätä konetta, akkua tai laturia sateeseen tai kosteisiin olosuhteisiin.** Työkalun sisään päässyt vesi lisää sähköiskun vaaraa.
- Älä lataa akkua sateessa tai kosteissa olosuhteissa.**
- Älä vaihda akkua sateessa.**

Polttoaineen lisäys

- Sammuta moottori ennen polttoaineen lisäämistä. Pidä etäällä avotulesta ja kipinöistä. Älä tupakoi tankkauksen aikana.** Seurauksena voi olla räjähdys ja/tai tulipalo.
- Lisää polttoainetta vain ulkona.** Polttoaineen lisääminen suljetuissa tiloissa voi johtaa polttoaineen höyryjen räjähtämiseen.
- Vältä kosketusta polttoaineeseen tai moottoriöljyyn. Älä hengitä polttoaineen höyryjä. Mikäli polttoainetta tai öljyä pääsee roiskumaan moottoriin ja/tai maahan, pyyhi se pois välittömästi. Jos polttoainetta roiskuu vaatteille, vaihda ne välittömästi estääksesi niiden syttymisen palamaan.**

- Kierrä polttoainesäiliön korkki tiukasti kiinni täytön jälkeen. Siirry ainakin 3 m (10 jalkaa) päähän tankkauspaikasta ennen moottorin käynnistämistä.**
- Kuljeta ja varastoi polttoaineet hyväksytyssä säiliössä. Pidä lapset kaukana säilytetystä polttoaineesta.**

Koneen käynnistäminen

- Pidä sivulliset ja eläimet vähintään 15 m (50 jalkaa) etäisyydellä laitteesta, sen käynnistyksen tai käytön aikana. Tämän lisäksi sivullisten tulee käyttää silmäsuojia, jos olemassa on sinkoutuvien esineiden vaara.** Muutoin sivullisten toimet tai terän takapotku voi aiheuttaa vakavia, käyttäjään ja sivullisiin kohdistuvia tapaturmia.
- Käynnistä ja käytä laitetta vain ulkona hyvin ilmastoidulla alueella.** Käyttö suljetulla tai huonosti ilmastoidulla alueella voi aiheuttaa kuoleman tukehtuminen tai häkämärkytyksen takia.
- Varmista ennen käynnistystä, että leikkuuterä ei kosketa koviin esineisiin, kuten oksiin, kiviin jne., sillä leikkuuterä pyörii käynnistettäessä.**
- Jos leikkuuterä pyörii tyhjäkäynnillä, säädä moottorin tyhjäkäyntiä alhaisemmaksi.** Kosketus liikkuvaan leikkuuterään voi aiheuttaa vakavan henkilövahingon.
- Sammuta moottori heti, jos havaitset jotakin epätavallista.**
- Varmista, etteivät koneen käytöstä vaurioituneet sähköjohdot, kaasuputket jne. voi aiheuttaa vaaratilanteita.**

Kuljetus

- Pysäytä moottori kuljetuksen aikana.** Muutoin vahingossa tapahtuva käynnistyminen voi aiheuttaa tapaturman.
- Aseta leikkuuterän suojuksen paikalleen koneen kuljetuksen aikana.** Teräkosketus voi aiheuttaa vammoja.
- Varmista, että laite on turvallisessa asennossa autokuljetuksen aikana polttoaineuvoitojen välttämiseksi.**
- Nosta koko laite maasta sitä kannettaessa.** Laitteen raahaaminen maassa voi johtaa polttoainesäiliön vaurioitumiseen, polttoaineuvoitoihin ja tulipaloon.

Käyttö

- Käytä laitetta vain hyvässä valaistuksessa ja näkyvyydessä.** Käyttö heikossa valaistuksessa tai heikolla näkyvyydellä voi johtaa odottamattomiin tapaturmiin.
- Vältä koneen käyttämistä, kun tasapainon säilyttäminen on vaikeaa, kuten jyrkällä alustalla liukkaassa tai tuulisella säällä.**
- Älä koskaan seiso epävakaalla, voimakkaasti viettävällä tai liukkaalla alustalla, kun käytät työkalua. Jos työskentelet kylmissä oloissa, varo lunta ja jäätä ja varmista aina tukeva jalansija.**
- Jos sinua lähestytään, pysäytä laite välittömästi.** Muussa tapauksessa pyöriä leikkuuterä saattaa osua sivullisiin ja aiheuttaa henkilövahinkoja.

5. **Puhdista työalue ennen käyttöä. Poista kaikki kohteet, kuten kivet, lasinsirut, naulat, johdot, rimat yms., jotka voivat singota tai takertua leikkuuterään.** Ulkopuoliset kohteet voivat vahingoittaa leikkuuteriä ja aiheuttaa vaarallisia takapotkuja.
6. **Noudata seuraavia ohjeita laitteen käyttämiseksi tukevasti:**
 - Pidä kiinni laitteesta molemmilla käsilläsi oikealla puolella.
 - Kiinnitä kone hartioidesi valjaiden avulla.
 - Varmista tukeva jalansija. Älä koskaan työskentele tikkailla tai puuhun kiipeämällä.
 - Vältä ylikurkottamista.
 - Pidä leikkuuterä koko ajan vyötärön alapuolisella tasolla.
 - Pidä kaikki kehonosat kaukana pyörivästä leikkuuterästä ja kuumilta pinnoilta.

Nämä toimenpiteet rajoittavat tapaturmavaaraa.
7. **Jos leikkuuterän ja suojuksen tarttuu ruohoa tai oksia, sammuta aina moottori ennen niiden puhdistamista.** Muutoin vahingossa tapahtuva terän pyöriminen voi aiheuttaa tapaturman.
8. **Älä koskaan pudota tai heitä laitetta muuta kuin hätätilanteessa. Jos laite putoaa tai osuu johonkin, tarkasta polttoainevuodot, turvalaitteet ja muut vauriot välittömästi.** Viallisen laitteen käyttö voi aiheuttaa tapaturman ja/tai tulipalon.
9. **Tarkasta leikkuuterä säännöllisesti tai kun se on osunut kiveen tai muuhun kovaan esineeseen.** Jos leikkuuterä murtuu käytön aikana, voi se sinkoutua ulos ja aiheuttaa tapaturman.
10. **Sammuta moottori ennen leikkuuterien tarkastamista, puhdistamista tai vaihtamista.** Muussa tapauksessa pyörivä leikkuuterä saattaa johtaa vakavaan tapaturmaan.
11. **Säilytä koneen hallinta, kunnes terä on pysähtynyt kokonaan moottorin sammuttamisen tai kaasuväin vapauttamisen aikana.** Pyörivä terä aiheuttaa tapaturman.
12. **Odota, että leikkuuterä saavuttaa riittävän leikkauksenopeuden, ennen leikkaamisen aloittamista.** Tämä rajoittaa takapotkun ja juuttumisen vaaraa.
13. **Pidä lepotaukoja, jotta et väsymyksen takia menetä laitteen hallintaa.** On suositeltavaa pitää tunnin välein 10 - 20 minuutin tauko.
14. **Sammuta moottori ja aseta laite turvalliseen paikkaan lepotaun aikana tai poistuessasi laitteen luota.** Tämä ehkäisee odottamattomien onnettomuuksien syntymisen.
15. **Älä kosketa moottoriin tai äänenvaimentimeen tai aseta niitä syttyvien materiaalien päälle moottorin käydessä tai heti moottorin sammuttamisen jälkeen.** Seurauksena voi olla palovamma ja/tai tulipalo.
16. **Älä käytä työkalua huonoissa sääolosuhteissa tai jos on olemassa salamankun vaara.**

Leikkuuterät

1. **Käytä käyttötarkoitukseen soveltuvaa leikkuuterää.**
 - Nailonsimapäät (viimeistelyleikkuripäät) sopivat nurmikon viimeistelyleikkuuseen.
 - Metalliterät sopivat rikkaruohojen, pitkän heinikon, pensaiden, oksien, vesakon, risujen ja vastaavan leikkaamisen.

Käytä aina käytettävään leikkuuterään sopivaa teräsuojusta.
2. **Kun käytät nailonsimapäätä, käytä vain käyttöohjeessa mainittua joustavaa, ei-metallista siamaa.** Älä koskaan käytä vajeria tai rautalan-kaa. Ne voivat katketa ja sinkoutua ulos voimalla.
3. **Älä koskaan käytä moniosaisia nivelketjuja, varsiteriä tai teriä, joita ei ole suositeltu tässä käyttöohjeessa.** Muuten se voi aiheuttaa vakavia vammoja.
4. **Käytä metalliterien käsittelyssä suojakäsineitä ja laita teräsuojus terien päälle.** Muuten terät voivat viiltää pahoin paljaita käsiä.
5. **Kun käytät metalliteriä, varo ”takapotkua” ja ole aina valmiina takapotkun varalta.** Katso lisätietoja kohdasta *Takapotku*.

Takapotku (terän äkillinen ponnahdus)

Takapotku (terän äkillinen ponnahdus) voi esiintyä, jos pyörivä terä koskettaa kiinteään kohteeseen kriittisellä alueella. Tämä voi olla riittävän voimakas aiheuttamaan laitteen ja/tai käyttäjän liikkumisen mihin tahansa suuntaan ja menettämään laitehallinnan, jonka seurauksena voi aiheutua vakava henkilövahinko. Takapotku voi tapahtua varoittamatta, jos terä tarttuu, juuttuu tai pysähtyy ja tapahtuu todennäköisesti alueella, jossa leikattavan materiaalin näkeminen on vaikeaa.

Takapotkuja tapahtuu erityisesti yritettäessä leikata yli 3 cm:n paksuista puuta tai pensasta terän osalla, joka on kello 12:n ja 2:n välissä.

► Kuva 1

Ohjeet takapotkun välttämiseksi:

1. **Leikkaa puu terän osalla, joka on kello 8:n ja 11:n välissä.**
 2. **Liikuta laitetta tasaisesti puoliympyrän muotoisella liikkeellä oikealta vasemmalle, aivan kuin käyttäisit viikatetta.** Näin oikea terän osa koskettaa leikattavaan materiaaliin.
 3. **Älä koskaan terän osaa, joka on kello 12:n ja 2:n välissä.**
 4. **Leikkaa puuta terän osalla, joka on kello 11:n ja 12:n tai kello 2:n ja 5:n välillä vain, jos olet kokenut laitteen käyttäjä ja olet valmis tekemään niin omalla vastuullasi.**
- Kuva 2
5. **Älä koskaan käytä leikkuuteriä kiinteiden kohteiden, esimerkiksi aitojen, puunrunkojen tai kivien lähellä.**
 6. **Älä koskaan käytä leikkuuteriä pystysuunnassa leikkaamiseen, esimerkiksi pensasaitojen tasoittamiseen.**
 7. **Vältä laitteen käyttämistä alueilla, joissa leikat-tavan kohteen näkeminen on vaikeaa.**

Tärinä

Voimakas tärinä voi aiheuttaa heikosta verenkierrasta kärsiville henkilöille verisuoni- tai hermostovammoja. Tärinä voi aiheuttaa seuraavia oireita sormissa, käsissä tai ranteissa: tunnottomuutta, pisteleväää kipua, pistoksia, ihonvärin tai ihon muutoksia. Jos tällaisia oireita ilmenee, hakeudu lääkärin hoitoon.

Voit pienentää valkosormisuussyndrooman riskiä pitämällä kätesi lämpiminä käytön aikana ja huolehtimalla siitä, että laite ja sen lisävarusteet ovat kunnossa.

Huolto

1. Huollata laite vain valtuutetussa huolto- liikkeessämme ja käytä vain alkuperäisiä varaosia. Käytä vain alkuperäisiä MAKITAN toimittamia varaosia ja tarvikkeita. Virheelliset korjaukset ja huono kunnossapito voivat lyhentää laitteen käyttöikää ja kasvattaa tapaturmien vaaraa.
2. Älä koskaan muuta tai poista laitteen osia. Seurauksena voi olla tulipalo ja/tai vakava henkilövahinko.
3. Puhdista laite käytön jälkeen ja tarkasta kaikkien ruuvien ja muttereiden kireys.
4. Tarkasta leikkuuterän, teräsuojan ja valjaiden kunto. Leikkuuterän on oltava terävä. Älä koskaan suorista tai hitsaa viallisia teriä.

Varastointi

1. Ennen kuin asetat työkalun säilytykseen, suorita perusteellinen puhdistus ja huolto. Poista akkupaketti. Aseta leikkuuterän suojus paikalleen.
2. Säilytä työkalua hyvin tuuletetussa paikassa, joka on riittävän korkealla tai lukittu, jotta lapset eivät pääse siihen käsiksi.
3. Älä tue työkalua esimerkiksi seinää vasten. Muutoin se voi kaatua ja aiheuttaa vammoja.

Muut ohjeet

1. Huomioi ympäristö. Vältä turhaa kaasun käyttöä saaste- ja melupäästöjen rajoittamiseksi. Säädä kaasutin oikein.
2. Älä käytä moottoria viallisella äänenvaimentimella.

Ensiapu

1. Varmista, että ensiapupakkaus on käytettävissä työpaikan läheisyydessä. Täydennä ensiapulaukun sisältöä aina käytön mukaan.
2. Kun hälytät apua, ilmoita seuraavat tiedot:
 - onnettomuuden tapahtumapaikka
 - mitä on tapahtunut
 - loukkaantuneiden henkilöiden määrä
 - vammatyyppi
 - oma nimesi

Lisäturvallisuusohjeet

1. Onnettomuuksien välttämiseksi, pidä vähintään 15 m (50 ft) etäisyys muihin käyttäjiin, jos kaksi tai useampi käyttäjä työskentelee alueella. Määrää myös henkilö valvomaan käyttäjien välistä etäisyyttä. Jos henkilö tai eläin kulkee alueelle, lopeta käyttö välittömästi.
2. Käytä vain leikkuuteriä, joiden merkitty nopeus on vähintään yhtä suuri tai suurempi kuin laitteeseen merkitty nopeus.
3. Muista poistaa leikkuuterän suojus ennen käyttöä.

OSIEN KUVAUS

EM408MP

- **Kuva3:** 1. Kansi 2. Putki 3. Suojus (yleistyyppi)
4. Suojuksen jatke 5. Leikkuri

EM409MP

- **Kuva4:** 1. Kansi 2. Putki 3. Suojus (kapea tyyppi)
4. Leikkuri

KOKOONPANO

VAROITUS: Sammuta moottori ja irrota sytytystulpan hattu tai akku ennen laitteen kokoamista ja säätämistä. Muuten terät tai muut osat voivat liikkua ja aiheuttaa vakavan henkilövahingon.







VAROITUS: Pue aina suojakäsineet ennen leikkuuterän käsittelemistä. Kokoontulon aikana sormesi voivat joutua kosketuksiin leikkuuterän kanssa ja se voi aiheuttaa vakavan vamman.

VAROITUS: Kun kokoat ja säädät laitetta, laita se aina maahan. Laitteiden kokoaminen tai säätäminen pystyasennossa voi aiheuttaa vakavia vammoja.

VAROITUS: Noudata luvun ”TURVAVAROITUKSET” ja tehölähteen käyttöoppaan varoituksia ja varoitoimenpiteitä.

Oikea leikkuuterän ja suojuksen yhdistelmä

⚠️HUOMIO: Käytä aina oikeaa leikkuuterän ja suojuksen yhdistelmää. Väärä suojus ei ehkä suojaa lentäviltä roskilta ja kiviiltä. Se voi vaikuttaa myös laitteen tasapainoon ja aiheuttaa vakavan henkilövahingon.

Malli	Leikkuuterä	Suojus
EM408MP	Metalliterä (mutterilla, kupilla ja kiinnitysaluslevyllä) 	Suojus (yleistyyppi) 
	Nailonsiimäpää / muoviterä 	Suojus (yleistyyppi) suojan jatkeella 
EM409MP	Nailonsiimäpää / muoviterä 	Suojus (kapea tyyppi) 

Suojuksen asennus (leikkuuterän suojus)

⚠️VAROITUS: Älä käytä leikkuuterää ilman sopivaa suojusta.

⚠️VAROITUS: Käytä aina leikkuuterä oikealla suojusyhdistelmällä. Kosketus leikkuuterään voi aiheuttaa vakavan henkilövahingon.

HUOMAUTUS: Kiristä säännöllisesti suojuksen pultit. Kiristä vasemman ja oikeanpuoleiset pultit niin, että rako kiinnikkeen ja suojuksen välillä on yhtenäinen.

Suojus (yleistyyppi)

⚠️HUOMIO: Varmista, että suojuksen jatke on asennettu täysin paikalleen. Muussa tapauksessa suojuksen jatke voi pudota ja aiheuttaa henkilövahinkoja.

⚠️HUOMIO: Varo, että et loukkaa itseäsi suojuksen jatkeeseen kiinnitettyyn leikkuriin.

Kiinnitä suojus kiinnikkeeseen pulteilla.

► **Kuva5:** 1. Kiinnike 2. Suojus

Suojuksen jatkeen asentamiseksi, aseta suojuksen jatke suojukseen ja napsauta kiinnikkeet paikalleen. Varmista, että kielekkeet suojuksen jatkeessa sopivat loviin suojuksessa.

► **Kuva6:** 1. Suojus (yleistyyppi) 2. Kiinnitin
3. Suojuksen jatke 4. Leikkuri (sisällä)
5. Lovi 6. Kieleke

Suojuksen jatkeen irrottamiseksi, irrota kiinnikkeet ja vedä suojuksen jatke ulos.

HUOMAA: Leikkuri suojuksen jatkeessa pitää nailonsiiman pituuden parhaana leikkaamiseen.

Suojus (kapea tyyppi)

⚠️HUOMIO: Varo, että et loukkaa itseäsi kiinnikkeeseen kiinnitettyyn terään.

Kiinnitä suojus kiinnikkeeseen pulteilla.

► **Kuva7:** 1. Kiinnike 2. Suojus 3. Leikkuri

HUOMAA: Leikkuri suojuksessa pitää nailonsiiman pituuden parhaana leikkaamiseen.

Leikkuuterän asennus

⚠️HUOMIO: Käytä vain aitoja MAKITA-leikkuuteriä.

⚠️HUOMIO: Muista poistaa kuusioavain asentamisen jälkeen.

HUOMAA: Käännä leikkuuterä ylösalaisin asennustoiminnon helpottamiseksi.

Metalliterän asennus

EM408MP

▲HUOMIO: Käytä metalliterien käsittelyssä suojakäsineitä ja laita teräsuojus terien päälle.

▲HUOMIO: Metalliterän ulkohalkaisijan on oltava 230 mm (9"). Älä koskaan käytä teriä yli 230 mm (9") tuuman halkaisijalla.

▲HUOMIO: Metalliterän pitää olla hyvin teroitettu eikä siinä saa olla murtumia tai muita vaurioita. Jos metalliterä osuu vahingossa käytön aikana kiveen tai kovaan esineeseen, sammuta työkalu tarkista, ettei se ole vaurioitunut.

▲HUOMIO: Teroita tai vaihda leikkuuterä kolmen käyttötunnin välein.

▲HUOMIO: Käytä terien irrottamiseen ja kiinnittämiseen ainoastaan mukana toimitettua avainta.

Käytettävä terä

Metalliterä (2-hampainen)



Metalliterä (3-hampainen)



Metalliterä (4-hampainen)



Metalliterä (8-hampainen)



1. Varmista, että vasta-aluslevy on kiinnitetty akseliin.
2. Työnnä kuusiokoloavain vaihdekotelossa olevaan aukkoon akselin lukitsemiseksi. Kierrä akselia, kunnes kuusioavain on täysin sisällä.

3. Asenna metalliterä vasta-aluslevyyn.

4. Asenna kiinnitysaluslevy ja kuppi ja kiristä sitten mutteri tiukkaan.

Ki ristysmomentti: 16–23 N·m

5. Irrota kuusioavain.

► **Kuva8:** 1. Mutteri 2. Kuppi 3. Kiinnitysaluslevy 4. Metalliterä 5. Vasta-aluslevy 6. Akseli 7. Kuusioavain

► **Kuva9:** 1. Istukka-avain 2. Kuusioavain 3. Kiristä

Varmista, että nuolet terässä ja suojuksessa osoittavat samaan suuntaan.

► **Kuva10:** 1. Nuoli

Metalliterä irrotetaan päinvastaisessa järjestyksessä.

HUOMAA: Leikkuuterän kiinnitysmutterin hartsiosa kuluu ajan mittaan. Vaihda mutteri, jos se on kulunut tai rikkoutunut.

Nailonsiimapään asentaminen

▲HUOMIO: Jos nailonsiimapää osuu vahingossa käytön aikana kiveen tai kovaan esineeseen, sammuta työkalu tarkista, ettei se ole vaurioitunut.

► **Kuva11:** 1. Nailonsiimapää 2. Vasta-aluslevy 3. Akseli 4. Kuusioavain 5. Kiristä

1. Varmista, että vasta-aluslevy on kiinnitetty akseliin.
2. Työnnä kuusiokoloavain vaihdekotelossa olevaan aukkoon.
3. Kierrä nailonsiimapää akseliin.
4. Irrota kuusioavain, kun nailonsiimapää on asennettu.

Irrota nailonsiimapää kiertämällä sitä myötäpäivään pitäen samalla vasta-aluslevyä paikallaan kuusioavaimella.

Muoviterän asennus

Lisävaruste

▲HUOMIO: Jos muoviterä osuu vahingossa käytön aikana kiveen tai kovaan esineeseen, sammuta työkalu tarkista, ettei se ole vaurioitunut. Jos muoviterä on vaurioitunut, vaihda se heti. Vaurioituneen leikkuutyökalun käyttäminen voi aiheuttaa vakavia vammoja.

▲HUOMIO: Muista poistaa kuusioavain asentamisen jälkeen.

HUOMAUTUS: Käytä vain aitoja Makita-muoviteriä.

► **Kuva12:** 1. Muoviterä 2. Vasta-aluslevy 3. Akseli 4. Kuusioavain 5. Kiristä

1. Varmista, että vasta-aluslevy on kiinnitetty akseliin.
2. Aseta kuusioavain vaihdekotelossa olevaan koloon ja kierrä karaa, kunnes se lukittuu.
3. Kiinnitä muoviterä suoraan karakierteen ja kiristä se.
4. Irrota kuusioavain.

Irrota muoviterä kiertämällä sitä myötäpäivään samalla pitäen vasta-aluslevyä paikallaan kuusioavaimella.

Työkalun putken asentaminen

▲HUOMIO: Tarkista aina asennuksen jälkeen, että lisälaitteputki on kiinni. Virheellinen asennus voi johtaa laitteen irtoamiseen tehoyksiköstä ja aiheuttaa henkilövahinkoja.

Työkalun putken kiinnittäminen voimanlähteeseen.

1. Käännä tehoyksikön vipua varustetta kohti.

► **Kuva13:** 1. Vipua

2. Poista varusteen suojus. Kohdista tappi nuolimerkin kanssa ja liitä varusteputki, kunnes vapautuspainike ponnahtaa ylös.

► **Kuva14:** 1. Vapautuspainike 2. Nuolimerkki 3. Tappi

3. Käännä vipua tehoyksikköä kohti.

► **Kuva15:** 1. Vipua

Varmista, että vivun pinta on putken suuntainen.

Poista putki kääntämällä vipua varustetta kohti ja vedä putkea ulos painamalla samalla vapautuspainiketta.

► **Kuva16:** 1. Vapautuspainike 2. Vipua 3. Putki

TYÖSKENTELY

VAROITUS: Noudata luvun "TURVAVAROITUKSET" ja tehohähteen käyttöoppaan varoituksia ja varotoimenpiteitä.

VAROITUS: Jos leikkuuterä liikkuu tyhjäkäynnillä, säädä moottorin tyhjäkäyntiä alhaisemmaksi. Muuten et voi pysäyttää teriä kaasuvivun ollessa pois päältä ja tämä voi aiheuttaa vakavia vammoja.

Ripustimen asennon ja valjaiden säätäminen

Akkukäyttöinen monitoimimoottoriyksikkö DUX60, monitoimimoottoriyksikkö EX2650LH

VAROITUS: Älä käytä työkalua, jos et voi säätää ripustimen asentoa ja olkahihnan pituutta kuvan säätövälin mukaisesti. Virheellinen painopiste työkalua käytettäessä voi aiheuttaa leikkaustyökalun liikkumisen ylöspäin ja johtaa henkilövahinkoon.

Kun vaihdat lisävarusteen toiseen, laitteen painopiste voi siirtyä. Säädä silloin ripustimen paikkaa ja valjaiden pituutta seuraavasti.

► **Kuva17:** 1. Ripustin

Jos haluat muuttaa ripustimen paikkaa, löysää ripustimen kiinnitysruuvi ja siirrä sitten ripustinta.

Säädä ripustimen paikka ja valjaiden pituus siten, että:

- ripustin on vähintään 750 mm:n korkeudella maanpinnasta,
- leikkuuterä on 100-300 mm:n korkeudella maanpinnasta ja
- leikkuuterän suojaamaton osa on vaakasuunnassa vähintään 750 mm:n etäisyydellä ripustimesta.

Kun olet säätänyt ripustimen paikan, kiristä ruuvi tiukasti ruuviavaimella tai ruuvitalalla (tehohähteestä riippuen).

Olkahihnan säätäminen

Akkukäyttöinen monitoimimoottoriyksikkö DUX18/UX01G

VAROITUS: Älä käytä työkalua, jos et voi säätää olkahihnan pituutta kuvan säätövälin mukaisesti. Virheellinen painopiste työkalua käytettäessä voi aiheuttaa leikkaustyökalun liikkumisen ylöspäin ja johtaa henkilövahinkoon.

Kun vaihdat varusteen toiseen, laitteen painopiste voi siirtyä. Säädä silloin olkahihnan pituutta seuraavasti.

► **Kuva18:** 1. Ripustin

Säädä olkahihnan pituus siten, että:

- ripustin on vähintään 750 mm:n korkeudella maanpinnasta,
- leikkuuterä on 100-300 mm:n korkeudella maanpinnasta ja
- leikkuuterän suojaamaton osa on vaakasuunnassa vähintään 750 mm:n etäisyydellä ripustimesta.

Nailonsiimapään käyttäminen

Käytä nailonsiiman kärkeä leikkaamiseen. Kun nailonsiima kuluu ja lyhenee leikkauksen aikana, käyttäjän on pidennettävä sitä manuaalisesti. Kun haluat syöttää lisää nailonsiimaa ulos, napauta nailonsiimapäätä maata vasten sen pyöriessä.

HUOMAA: Jos nailonsiima ei tule ulos, kela se uudestaan. Katso luku "HUOLTO."

KUNNOSSAPITO

VAROITUS: Sammuta moottori ja irrota sytytystulpan hattu tai akku ennen laitteiden tarkistamista ja huoltamista. Muuten terät tai muut osat voivat liikkua ja aiheuttaa vakavan henkilövahingon.

VAROITUS: Kun tarkastat tai huollat laitetta, laita se aina maahan. Laitteiden kokoaminen tai säätäminen pystyasennossa voi aiheuttaa vakavia vammoja.

VAROITUS: Noudata luvun "TURVAVAROITUKSET" ja tehohähteen käyttöoppaan varoituksia ja varotoimenpiteitä.

HUOMAUTUS: Älä koskaan käytä bensiiniä, ohenteita, alkoholia tai tms. aineita. Muutoin pinta voi halkeilla tai sen värit ja muoto voivat muuttua. Muutoin laitteeseen voi tulla värjäytyksiä, muodon vääristymiä tai halkeamia.

Tuotteen TURVALLISUUDEN ja LUOTETTAVUUDEN takaamiseksi korjaukset, muut huoltotyöt ja säädöt on teetettävä Makitan valtuutetussa huoltopisteessä Makitan varaosia käyttäen.

Yleinen tarkastus

- Kiristä löysät pultit, mutterit ja ruuvit.
- Tarkista vaurioituneet osat ja terät. Pyydä tarvittaessa valtuutettua huoltoilikeitä vaihtamaan ne.

Leikkuuterän teroitus

VAROITUS: Älä teroita teriä itse. Manuaalinen teroitus aiheuttaa leikkuuterän epätasapainon ja se voi johtaa tärinään ja laitevaurioihin.

Pyydä tarvittaessa valtuutettua Makita-huoltoliikeitä teroittamaan ja tasapainottamaan tylsät leikkuuterät.

Liikkuvien osien voitelu

HUOMAUTUS: Noudata mukana toimitettujen ohjeiden määrittelemiä aikavälejä ja voiteluainemääriä. Muuten riittämätön voitelu voi vaurioittaa liikkuvia osia.

Hammasrattaisto:

▲HUOMIO: Älä voitele, kun vaihekotelo on kuuma. Kuuma vaihekotelo saattaa aiheuttaa palovammoja.

Lisää rasvaa (Shell Alvania 1 tai 2 tai vastaava) vaihekoteloon rasvausreiän kautta noin 30 käyttötunnin välein.

► Kuva19: 1. Rasvareikä

Käyttöakseli:

Lisää rasvaa (Shell Alvania 1 tai 2 tai vastaava) käyttöakseliin noin 30 käyttötunnin välein.

► Kuva20

HUOMAA: Voit hankkia aitoa Makita-rasvaa omalta Makita-jälleenmyyjältäsi.

Nailonsiiman vaihtaminen

▲VAROITUS: Käytä vain nailonsiimoja, joiden paksuus on käyttöoppaan määritysten mukainen. Älä koskaan käytä tätä raskaampia siimoja, metallilankaa, narua tai vastaavia. Tämän ohjeen laiminlyönti saattaa vaurioittaa työkalua ja johtaa vakaviin vammoihin.

▲VAROITUS: Irrota nailonsiimapää aina työkalusta, kun vaihdat nailonsiimaa.

▲VAROITUS: Varmista, että nailonsiimapään kansi on tukevasti kiinni kotelossa näissä ohjeissa kuvatulla tavalla. Jos kansi ei ole tukevasti kiinni, nailonsiimapää voi sinkoutua irti ja aiheuttaa vakavia vammoja.

Vaihda nailonsiima, jos siimaa ei syöty enää ulos. Nailonsiiman vaihtotapa vaihtelee käytetyn nailonsiimapään mukaan.

96-M10L

► Kuva21

Tarkastus- ja huoltovälit

Käyttötunnit		Ennen käyttöä	Päivittäin (10 t)	30 t
Koko yksikkö	Tarkasta silmämääräisesti ovatko osat vaurioituneet	✓	-	-
Kaikki kiinnitysruuvit ja mutterit	Kiristä	✓	-	-
Hammasrattaisto	Rasva	-	-	✓
Käyttöakseli	Rasva	-	-	✓
Leikkuuterä	Tarkasta silmämääräisesti ovatko osat vaurioituneet	✓	✓	-
Teholähde	Lisätietoja teholähteen käyttöoppaasta			

Muoviterän vaihtaminen

Vaihda terä, jos se on kulunut tai rikkoutunut.

► Kuva22

Asenna muoviterä kohdistamalla terässä oleva nuoli teräsuojuksessa olevan nuolen kanssa.

Säilytys

▲VAROITUS: Noudata luvun "TURVAVAROITUKSET" ja teholähteen käyttöoppaan varoituksia ja varotoimenpiteitä.

Kun säilytät varustetta erillään tehoyksiköstä, laita akselin päähän suojus.

► Kuva23

VIANMÄÄRITYS

Suorita oma tarkastus ennen yhteyden ottamista huoltoon. Jos ongelma jota ei ole mainittu käyttöohjeessa tapahtuu, älä yritä purkaa laitetta itse. Ota sen sijaan yhteyttä Makitan valtuuttamaan huoltoon ja käytä aina alkuperäisiä Makita-osia korjaukseen.

Epänormaali tila	Todennäköinen syy (toimintahäiriö)	Korjaus
Moottori ei käynnisty.	-	Lisätietoja teholähteen käyttöoppaasta.
Moottori sammuu pian.	-	Lisätietoja teholähteen käyttöoppaasta.
Moottorin nopeus ei kasva.	-	Lisätietoja teholähteen käyttöoppaasta.
Leikkuuterä ei pyöri. ⇒ Sammuta moottori välittömästi.	Leikkuuterä kiinnitetty huonosti	Kiristä tiukkaan.
	Leikkuuterä jumissa.	Poista vieraat materiaalit
	Epätavallinen käyttöjärjestelmä	Pyydä valtuutettua huoltoliikettä suorittamaan korjaus.
Pääyksikkö tärisee epänormaalisti. ⇒ Sammuta moottori välittömästi.	Leikkuuterä viallinen, taipunut tai kulunut	Vaihda leikkuuterä.
	Leikkuuterä kiinnitetty huonosti	Kiristä tiukkaan.
	Yksi nailonsiiman pää on katkennut ja nailonsiimapää on epätasapainossa.	Syötä nailonsiimaa napauttamalla nailonleikkupäätä maahan.
	Leikkuuterä kiinnitetty väärin	Kiinnitä se oikein.
	Epätavallinen käyttöjärjestelmä	Pyydä valtuutettua huoltoliikettä suorittamaan korjaus.
Leikkuuterä ei pysähdy välittömästi. ⇒ Sammuta moottori välittömästi.	Teholähde ei toimi kunnolla.	Lisätietoja teholähteen käyttöoppaasta.
Nailonsiima ei tule ulos.	Siima on loppunut tai juuttunut kelaan.	Kelaa siima uudestaan.
Nailonsiima on leikattu väärän pituiseksi.	Nailonsiimaleikkurin suojuksen on viallinen tai puuttuu.	Pyydä valtuutettua huoltoliikettä suorittamaan korjaus.
	Nailonsiima on suojusta pidempi.	Kelaa siima uudestaan.

SATURS

SPECIFIKĀCIJAS	141	EKSPLUATĀCIJA	148
DROŠĪBAS BRĪDINĀJUMI	142	APKOPE	148
DETAĻU APRAKSTS	145	PROBLĒMU NOVĒRSANA	150
MONTĀŽA	145		

SPECIFIKĀCIJAS

Modelis:		EM408MP	EM409MP
Izmēri: garums x platums x augstums (bez griešanas instrumenta)		880 mm x 320 mm x 196 mm	880 mm x 185 mm x 203 mm
Neilona auklas diametrs		2,0 mm	
Izmantojamais griešanas instruments un griešanas diametrs	2 zobu asmens (P/N 197997-3)	230 mm	-
	3 zobu asmens (P/N 195298-3)	230 mm	-
	4 zobu asmens (P/N B-14118)	230 mm	-
	8 zobu asmens (P/N B-14130)	230 mm	-
	Neilona griezējgalva (P/N 191D89-4)	300 mm	330 mm
	Plastmasas asmens (P/N 198383-1)	255 mm	
Pārnesumskaitlis		14:19	
Neto svars		1,4 kg	1,2 kg

- Nepārtrauktās izpētes un izstrādes programmas dēļ šeit uzrādītās specifikācijas var tikt mainītas bez brīdinājuma.
- Atkarībā no valsts specifikācijas var atšķirties.
- Svārs atbilstīgi EPTA procedūrai 01/2014

Apstiprinātais piedziņas bloks

Šī papildierīce ir apstiprināta lietošanai tikai ar šādiem piedziņas blokiem:

- Bezvada daudzfunkciju instrumentgalva DUX60
- Bezvada daudzfunkciju instrumentgalva DUX18
- Bezvada daudzfunkciju instrumentgalva UX01G
- Daudzfunkciju instrumentgalva EX2650LH

▲BRĪDINĀJUMS: Nekad nelietojiet papildierīci kopā ar neapstiprinātu piedziņas bloku. Nepareiza kombinācija var izraisīt smagu traumu.

Simboli

Uz papildierīces un šajā rokasgrāmatā ir izmantoti norādītie simboli. Izprotiet šīs definīcijas.



Rīkojieties īpaši rūpīgi un uzmanīgi.



Izlasiet lietošanas rokasgrāmatu.



Lietojiet aizsargķiveri, acu un ausu aizsardzības līdzekļus.



Izmantojiet acu un ausu aizsargus.



Jāvalkā aizsargcimdi.



Valkājiet izturīgus apavus ar neslīdošām zolēm. Ieteicami apavi ar tērauda purngaliem.



Nodrošiniet, lai citi cilvēki būtu vismaz 15 m (50 pēdu) attālumā.



Bīstami! Sargieties no izvsiestiem priekšmetiem.



Atsitiens.



Lielākais pieļaujamais darbarīka darbības ātrums



Paredzētā lietošana

Modelim EM408MP

Šī papildierīce paredzēta lietošanai tikai kopā ar apstiprinātu piedziņas bloku zāles, nezāļu, krūmu un krūmāju griešanai. Nekad neizmantojiet papildierīci citiem mērķiem. Nepareizi izmantojot papildierīci, var izraisīt smagas traumas.

Modelim EM409MP

Šī papildierīce paredzēta lietošanai tikai kopā ar apstiprinātu piedziņas bloku zāles un nelielu nezāļu griešanai. Nekad neizmantojiet papildierīci citiem mērķiem. Nepareizi izmantojot papildierīci, var izraisīt smagas traumas.

▲BRĪDINĀJUMS: Pirms lietošanas izlasiet papildierīces rokasgrāmatu, kā arī šo rokasgrāmatu. Neievērojot brīdinājumus un norādījumus, var radīt smagas traumas.

EK Atbilstības deklarācija

Tikai Eiropas valstīm

Mēs – ražotāji: „Makita Europe N.V.”, darījumdarbības adrese: **Jan-Baptist Vinkstraat 2 3070 Kortenberg BEĻĢIJA**. Pilnvarojam **Hiroshi Tsujimura (Hiroši Cudžimuru)** sagatavot tehnisko dokumentāciju un ar pilnu atbildību paziņojam, ka izstrādājums (-i); Apzīmējums: **zāles apgriezējmašīnas papildierīce**. Modeļa(-u) nosaukums: **EM408MP/EM409MP**. atbilst attiecīgajiem Direktīvas **2006/42/EK** noteikumiem, kā arī attiecīgajiem šādu EK/ES direktīvu noteikumiem: Direktīva **2000/14/EK**, un ir izgatavoti saskaņā ar šādiem saskaņotajiem standartiem: **EN ISO 11806-1:2011, EN 60745-1:2009+A11:2010**. Paziņojuma vieta un datums: **Kortenberg, Beļģija. 01. 06. 2020**. Atbildīgā persona: **Hiroshi Tsujimura (Hiroši Cudžimura), Makita Europe N.V. vadītājs.**

DROŠĪBAS BRĪDINĀJUMI

Zāles apgriezējmašīnas drošības brīdinājumi

▲BRĪDINĀJUMS: Izlasiet visus drošības brīdinājumus, norādes, ilustrācijas un tehniskos datus, ko saņēmt kopā ar šo ierīci. Ja neievērosit visas tālākās norādes var rasties aizdegšanās risks un/vai iespējamās nopietnas traumas operatoram un/vai blakusstāvētājiem.

Glabājiet visus brīdinājumus un norādījumus, lai varētu tajos ieskatīties turpmāk.

Brīdinājumus un piesardzības norādījumus lietotais jēdziens „zāles apgriezējmašīna” un „ierīce” nozīmē papildierīces un piedziņas bloka kombināciju. Brīdinājumus un piesardzības norādījumus lietotais termins „motors” nozīmē piedziņas bloka dzinēju vai elektromotoru.

Vispārējā drošība

1. Pirms pirmās lietošanas reizes vai ierīci lietojot nepieredzējušam lietotājam, jālūdz tirgotājam pilnīga instruktaža par ierīces lietošanu. Šo ierīci nedrīkst lietot bērni, personas ar samazinātām fiziskām, uztveres vai garīgām spējām, personas, kam trūkst pieredzes un zināšanu, vai personas, kas nav iepazīnušas ar norādījumiem par ierīces lietošanu.
2. Ieteicams aizdot ierīci tikai cilvēkiem, kuriem ir pierādāma ierīces lietošanas pieredze. Vienmēr iedodiet līdzī ar lietošanas rokasgrāmatu.
3. Lietojot ierīci, strādājiet uzmanīgi, apzinieties savas darbības un rīkojieties prātīgi. Nelietojiet ierīci, ja esat narkotiku, alkohola un medikamentu ietekmē. Lietojot ierīci, īss neuzmanības brīdis var izraisīt smagus ievainojumus.
4. Neizmantojiet ierīci sliktos laikapstākļos, jo īpaši laikā, kad iespējams zibens.
5. Ievērojiet valsts un vietējos noteikumus attiecībā uz āra mehānisko ierīču lietošanu.

Ierīces izmantošanas veids

Šī ierīce ir paredzēta tikai zāles, nezāļu, krūmu un krūmāju griešanai. Nekad neizmantojiet ierīci citiem mērķiem, piemēram, malu vai dzīvīgu griešanai. Lietojot ierīci citiem mērķiem, var radīt smagus ievainojumus.

Individuālās aizsardzības līdzekļi

1. Vienmēr valkājiet biezas, garas bikses, izturīgu apavus, cimdus un kreklu ar garām piedurknēm. Nevalkājiet vaļīgu apģērbu, rotaslietas, īsas bikses, sandales un neestrādājiet bez apaviem. Sakārtojiet matus, lai tie nesniegtos pāri pleciem.
2. Ja ir iespējams krītošu priekšmetu radīts apdraudējums, vienmēr valkājiet ķiveri.
3. Izmantojot darbarīku, vienmēr lietojiet aizsargbrilles, lai pasargātu acis no traumas. Brillēm jāatbilst standartam ANSI Z87.1 (AVS), EN 166 (Eiropā) vai AS/NZS 1336 Austrālijā/Jaunzēlandē. Austrālijā un Jaunzēlandē ar likumu noteikts, ka darba laikā jālieto arī sejsargs.

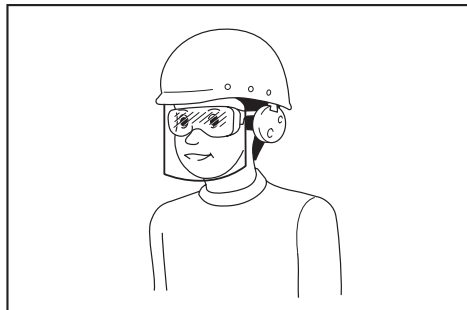

Darba devējam ir jānodrošina, lai darbarīka operatori un citas tiešajā darba vietā esošās personas izmantotu vajadzīgos aizsardzības līdzekļus.

- Lietojiet asu aizsardzības līdzekļus, piemēram, austiņas. Troksnis var izraisīt dzirdes zudumu.
- Vienmēr valkājiet izturīgus apavus ar neslīdošām zolēm. Tie aizsargās pēdas pret traumām un nodrošinās stabilu pamatu.
- Ja vajadzīgs, izmantojiet putekļu masku.
- Izmantojiet individuālos aizsardzības līdzekļus. Vienmēr lietojiet aizsargbrilles. Attiecīgos apstākļos lietojot aizsarglīdzekļus, piemēram, putekļu masku, aizsargapavus ar neslīdošu zoli, aizsargķiveri un asu aizsargus, mazināsies traumu risks.
- Nepieskarieties degvielai vai dzinēja eļļai. Neelpojiet degvielas tvaikus. Ja izšļakstījusies degviela vai eļļa, nekavējoties to noslaukiet no ierīces un/vai zemes. Ja degviela izšļakstījusies uz jūsu drēbēm, nekavējoties nomainiet tās, lai novērstu iespējamu aizdegšanos.
- Pēc degvielas uzpildes rūpīgi pievelciet degvielas tvertnes vāciņu un pārbaudiet, vai nav degvielas noplūdes. Pirms dzinēja iedarbināšanas attālinieties 3 m (10 pēdas) no degvielas uzpildes avota.
- Degvielu pārvadājiet un glabājiet tikai šim nolūkam apstiprinātās tvertnēs. Raugieties, lai glabāšanā novietotajai degvielai nepieklūtu bērni.

Sagatavošana lietošanai

- Pirms lietošanas vienmēr pārbaudiet, vai ierīce ir droša ekspluatācijai:
 - Pārbaudiet, ka nenoplūst degviela.
 - Pārlicinieties, ka visi stiprinājumi ir vietās un ir fiksēti.
 - Nomainiet bojātās detaļas.
 - Pārlicinieties, ka griešanas instruments ir pareizi uzstādīts un stingri nofiksēts.
 - Pārlicinieties, ka griešanas instrumenta aizsargs ir pareizi pievienots tādā stāvoklī, kā aprakstīts šajā rokasgrāmatā.
 - Pārbaudiet, ka akceleratora mēlīte, atbloķēšanas svira un citi vadības slēdži darbojas vienmērīgi un pareizi.
 - Notīriet rokturus, lai nodrošinātu stabilu ierīces vadību.
 - Pārlicinieties, ka rokturi ir uzstādīti, kā aprakstīts šajā rokasgrāmatā.

Neievērojot šos norādījumus, var radīt smagus ievainojumus.

- Izmantojiet asu asmeni. Izmetiet salocītus, ieplaisājušus, salūzušus, sašķeltus vai citādi bojātus asmeņus. Jo trulāks asmens, jo lielāka varbūtība, ka tas aizķersies vai izraisīs atsitieni.
- Asmens pienācīgai nostiprināšanai vienmēr izmantojiet visas vajadzīgās detaļas. Nepareizi nostiprinot detaļas, asmens var atrauties un smagi ievainot operatoru un/vai tuvumā esošos cilvēkus.

Elektrodrošība un akumulatora drošība

- Sargiet ierīci, akumulatoru un lādētāju no lietus vai mitriem apstākļiem. Ja darbarīkā iekļūst ūdens, palielināsies elektriskā trieciena rašanās risks.
- Nelādējiet akumulatoru lietū vai mitrās vietās.
- Neveiciet akumulatora nomaiņu lietū.

Degvielas uzpilde

- Pirms degvielas uzpildes izslēdziet dzinēju. Izvairieties no dzirkstelēm un atklātas liesmas. Nekad nesmēķējiet, uzpildot degvielu. Pretējā gadījumā var notikt aizdegšanās un/vai sprādziens.
- Uzpildiet degvielu ārpus telpām. Uzpildot degvielu telpā, var izraisīt degvielas tvaiku sprādzienu.

Ierīces iedarbināšana

- Iedarbinot vai lietojot ierīci, raugieties, lai bērni, citi tuvumā esošie cilvēki un dzīvnieki būtu vismaz 15 m (50 pēdu) attālumā. Turklāt tuvumā esošajiem cilvēkiem ir jāvalkā acu aizsardzības līdzekļi, jo arī šādos gadījumos ir iespējams izsviestu priekšmetu radīts apdraudējums. Pretējā gadījumā tuvumā esošo cilvēku negaidīta rīcība vai asmens atsitieni operatoram un/vai tuvumā esošajiem cilvēkiem var radīt smagus ievainojumus.
- Iedarbiniet ierīci un strādājiet ar to tikai ārā, labi vēdinātā zonā. Darbība slēgtās vai slikti vēdinātās zonās var izraisīt nāvi, nosmokot vai saindējoties ar oglekļa monoksīdu.
- Pirms iedarbināšanas pārbaudiet, vai griešanas instruments nesaskaras ar cietiem objektiem, piemēram, zariem, akmeņiem u. c., jo griešanas instruments pēc iedarbināšanas sāks griezties.
- Ja griešanas instruments griežas tukšgaitā, pielāgojiet tukšgaitas ātrumu tā, lai tukšgaitā tas apstātos. Pretējā gadījumā nejausa saskare ar rotējošu griešanas instrumentu var radīt smagus ievainojumus.
- Ja konstatējat jebkādas traucējumus, nekavējoties apturiet motoru.
- Raugieties, lai tuvumā nav elektrības vada, ūdens cauruļu, gāzes cauruļu vai citu infrastruktūras elementu, kas varētu radīt bīstamu situāciju, ja tos darba laikā sabojā ar šo ierīci.

Pārvietošana

- Pārvietojiet ierīci ar izslēgtu motoru. Pretējā gadījumā, nejausi iedarbinot ierīci, var radīt ievainojumus.
- Pārvietojot ierīci, vienmēr uzlieciet griešanas asmens aizsargu. Saskaroties ar neaizsegtiem asmeņiem, iespējams savainoties.
- Pārvietojot ierīci ar automobili, novietojiet to drošā stāvoklī, lai novērstu degvielas noplūdi.
- Pārnēsājot ierīci, vienmēr paceliet to zemes. Velkot ierīci, var sabojāt degvielas tvertni un izraisīt degvielas noplūdi, tādējādi izraisot aizdegšanos.

Ekspluatācija

1. Lietojiet ierīci tikai tādās vietās, kur ir labs apgaismojums un laba redzamība. Lietojot to tumšās vietās vai vietās, kur ir slihta redzamība, iespējams nejauši izraisīt negadījumu.
2. Neizmantojiet ierīci, ja ir grūti noturēt līdzsvaru, piemēram, stāvās vietās vai vējinātā laikā.
3. Izmantošanas laikā nekad nestāviet uz nestabilas vai slidenas virsmas vai uz stāvas nogāzes. Aukstajā gadalaikā uzmanieties no ledus un sniega un vienmēr nodrošiniet stabilu pamatu zem kājām.
4. Ja jums tuvojas citi cilvēki, apturiet motoru. Pretējā gadījumā rotējošs griešanas instruments var tīrīt tuvumā esošajam cilvēkam un viņu smagi ievainot.
5. Pirms darba notīriet darba zonu. Noņemiet visus priekšmetus, piemēram, akmeņus, stikla lauskas, naglas, vadus vai auklas, kurus ierīce var aizsviest vai kas var iekerties griešanas papildierīcē. Svešķermeņi var bojāt griešanas instrumentu un izraisīt bīstamu atsitienu.
6. Vadiet ierīci vienmērīgi, strādājot izpildiet norādītās darbības.
 - Turiet ierīci stingri ar abām rokām sev labajā pusē.
 - Iekertiet ierīci uz pleca(-iem) ar plecu siksnām.
 - Stāviet uz droša pamata. Nekad nestrādājiet uz kāpnēm vai kokā.
 - Nesniedzieties pāri ierīcei.
 - Turiet griešanas instrumentu zem vidukļa līmeņa.
 - Raugieties, lai ķermeņa daļas nesaskartos ar rotējošo griešanas instrumentu un tā karsto virsmu.Tādējādi samazināsiet traumu risku.
7. Ja nezāles vai zari iekērušies starp griešanas instrumentu un aizsargu, pirms svešķermeņu izņemšanas vienmēr apturiet motoru. Pretējā gadījumā nejauša asmens rotācija var radīt smagus ievainojumus.
8. Iznēmot ārkārtas gadījumus, nekad nenometiet vai neaizsviediet ierīci. Ja ierīce nokrīt vai atsisas pret kādu priekšmetu, pārbaudiet, vai nav degvielas noplūdes, pārbaudiet drošības ierīces, kā arī vai nav citu bojājumu. Strādājot ar bojātu ierīci, var savainoties un/vai izraisīt aizdegšanos.
9. Regulāri pārbaudiet griešanas instrumentu pēc atsisānās pret akmeni vai citu cietu priekšmetu. Ja, strādājot ar griešanas instrumentu, tas tiek bojāts, atlūzušais gabals var atrauties un radīt ievainojumus.
10. Pārbaudot, tīrot vai nomainot griešanas instrumentu, izslēdziet motoru. Pretējā gadījumā griešanas instruments negaidīti var sākt griezties un radīt smagus ievainojumus.
11. Izslēdzot motoru vai atlaižot akceleratora mēlīti, saglabājiet stabilu vadību, līdz griešanas instrumenta rotācija apstājas pavisam. Asmens, kas griežas pēc inerces, var radīt smagus ievainojumus.
12. Pirms griešanas sākuma nogaidiet, līdz griešanas instruments sasniedz griešanai pietiekamu ātrumu. Tā samazināsiet atsitienu risku un novērsīsiet nezāļu iekēršanu.

13. Regulāri atpūties, lai noguruma dēļ nezaudētu vadību. Atpūsties ieteicams 10–20 minūtes pēc katras darba stundas.
14. Atpūšoties vai atstājot ierīci nepieskatītu, apturiet motoru un novietojiet ierīci drošā vietā. Tā novērsīsiet nejauša negadījuma iespējamību.
15. Dzinējam darbojoties vai tūlīt pēc tā apturēšanas nepieskarieties dzinējam un tā slāpētājam un nenovietojiet tos uz ugunsdrošiem materiāliem, jo šīs detaļas ir karstas. Līdz ar to varat apdedzināties un/vai šie materiāli var aizdegties.
16. Nelietojiet darbarīku sliktos apstākļos vai ja ir iespējams zibens.

Griešanas instrumenti

1. Izmantojiet konkrētajam darbam piemērotu griešanas instrumentu.
 - Neilona griezējgalvas (zāles apgriezējmašīnas galvas) ir piemērotas mauriņa zāles griešanai.
 - Metāla asmeņi ir piemēroti nezāļu, garas zāles, krūmu, brikšņu, krūmāju, ataugu u. c. griešanai.Vienmēr izmantojiet griešanas instrumenta aizsargu, ka ir atbilstīgi piemērots izmantotajam griešanas instrumentam.
2. Izmantojot neilona griezējgalvu, lietojiet tikai elastīgu, metālu nesaturošu auklu, kas ieteikta šajā rokasgrāmatā. Nekad nelietojiet vadus vai tērauda troses. Tie var pārlūzt, un no tiem var atdalīties bīstamas šķembas.
3. Nekad neizmantojiet vairāku posmu metāla ķēdes, spriguļa asmeņus vai asmeņus, kas nav ieteikti šajā rokasgrāmatā. Pretējā gadījumā iespējams smagi savainoties.
4. Darbojoties ar metāla asmeni, vienmēr valkājiet cimdus un uzlieciet asmens aizsargu. Asmens var sagriezt kailas rokas.
5. Izmantojot metāla asmeņus, nepieļaujiet atsitienu vienmēr esiet gatavs nejaušam atsitienam. Skatiet sadaļu *Atsitiens*.

Atsitiens (asmens grūdiens)

Atsitiens (asmens grūdiens) var rasties, ja rotējošais asmens saskaras ar priekšmetu un to tūlīt nenogriež. Tas var būt pietiekami spēcīgs, lai ierīci un/vai operatoru atsviestu jebkurā virzienā, kā arī izraisītu ierīces vadības zudumu, tādējādi radot smagus ievainojumus. Asmenim aizķeroties, apstājoties vai iestrēgstot, atsitiens var notikt bez brīdinājuma un, visticamāk, notikt vietās, kur nav iespējams redzēt griežamo materiālu.

Atsitiens rodas jo īpaši tad, ja izmanto asmens posmu, kas attēlā norādīts starp 12 un 2, zāgējot cietu koksni, krūmus un kokus, kuru diametrs ir 3 cm vai lielāks.

► Att.1

Lai nepieļautu atsitienu, rīkojieties, kā norādīts.

1. Izmantojiet asmens posmu starp 8 un 11.
2. Darbarīku vienmērīgi pārvietojiet pusaplī no labās uz kreiso pusi — līdzīgi kā ar izkapti. Tādējādi nodrošināsiet, ka griežamajam augam pieskaršies asmens pareizais posms.

3. Nekad neizmantojiet asmens posmu starp 12 un 2.
4. Nekad neizmantojiet asmens posmu starp 11 un 12 un starp 2 un 5, ja vien lietotājs nav pietiekami apmācīts un pieredzējis, kā arī pats uzņemas risku.

► Att.2

5. Nekad neizmantojiet griezējasmēni pārāk tuvu cietiem priekšmetiem, piemēram, žogiem, sienām, stumbriem un akmeņiem.
6. Nekad neizmantojiet griezējasmēni vertikāli, piemēram, malu apgriešanai vai dzīvžogu cirpšanai.
7. Centieties neizmanto darbarīku zonās, kur pietiekami skaidri nav iespējams redzēt griežamo objektu.

Vibrācija

Pārmērīga vibrācija kaitīgi ietekmē lietotāja asinšvadus un nervu sistēmu un pirkstos, rokās un locītavās izraisa šādus simptomus: “iemiģšanu” (nejutīgumu), tirpšanu, sāpes, durstīgas sajūtas, ādas krāsas vai ādas izmaiņas. Ja novērojami kādi no minētajiem simptomiem, apmeklējiet ārstu!

Lai samazinātu “balto pirkstu slimības” rašanās risku, ekspluatācijas laikā uzturiet rokas siltas un veiciet rūpīgu ierīces un piederumu apkopi.

Tehniskā apkope

1. Nododiet ierīci apkopei pilnvarotā servisa centrā un izmantojiet tikai identiskas rezerves daļas. Izmantojiet tikai identiskas rezerves daļas un piederumus, ko piegādā MAKITA. Nepareizi veikta labošana un slikta tehniskā apkope var sātināt ierīces darbību un palielināt negadījumu risku.
2. Nekad nepārveidojiet un nenoņemiet ierīces elementus. Tas var izraisīt aizdegšanos un/vai radīt smagus ievainojumus.
3. Pēc lietošanas notīriet ierīci un pārbaudiet, vai visas skrūves un uzgriežņi ir cieši pievilkti.
4. Pārbaudiet griešanas instrumenta, griešanas instrumenta aizsarga un plecu siksnas stāvokli. Griešanas asmenim jābūt asam. Nekad netaisnojiet un nemetiniet bojātus griešanas instrumentus.

Glabāšana

1. Pirms darbarīka novietošanas glabāšanai veiciet visas tīrīšanas un apkopes procedūras. Izņemiet akumulatora kasetni. Piestipriniet pārsegu griezējasmēnim.
2. Glabājiet darbarīku sausā un augstā vai aizslēgtā vietā, kas nav pieejama bērniem.
3. Neatbalstiet darbarīku, piemēram, pret sienu. Tas var pēkšņi krist un izraisīt ievainojumus.

Citi norādījumi

1. Izturieties saudzīgi pret vidi. Lieki nedarbiniet akseleratoru, lai neradītu piesārņojumu un trokšņa emisijas. Noregulējiet karburatoru pareizi.
2. Nedarbiniet dzinēju, ja izplūdes slāpētājs ir bojāts.

Pirmā palīdzība

1. Ja noticis negadījums, pārliecinieties, ka griešanas vietas tuvumā ir pieejama pirmās palīdzības aptieciņa. Ja no pirmās palīdzības aptieciņas paņemts kāds priekšmets, nekavējoties atlieciet vietā jaunu.
2. Lūdzot palīdzību, vienmēr sniedziet šādu informāciju:
 - negadījuma vieta;
 - kas noticis;
 - ievainoto personu skaits;
 - ievainojumu veids;
 - jūsu vārds.

Papildu drošības norādījumi

1. Lai novērstu negadījumu, ja vienā zonā strādā divi vai vairāki lietotāji, raugieties, lai attālumstarp operatoriem būtu lielāks par 15 m (50 pēdām). Norikojiet arī personu, kas uzraudzīs atstatumu starp operatoriem. Ja darba zonā ienāk kāds cilvēks vai dzīvnieks, nekavējoties pārtrauciet darbu.
2. Izmantojiet tikai tādas griešanas instrumentus, kuri ir marķēti ar ātrumu, kas ir vienāds ar ātrumu, kas norādīts uz darbarīka, vai lielāks par to.
3. Pirms darba sākuma noņemiet griešanas asmens aizsargu.

DETAĻU APRAKSTS

EM408MP

- Att.3: 1. Vāciņš 2. Caurule 3. Aizsargs (universālais) 4. Aizsarga pagarinātājs 5. Frēze

EM409MP

- Att.4: 1. Vāciņš 2. Caurule 3. Aizsargs (šaurais) 4. Frēze

MONTĀŽA

▲BRĪDINĀJUMS: Pirms aprīkojuma salikšanas vai regulēšanas izslēdziet motoru un noņemiet aizdedzes sveces vāciņu vai akumulatora kasetni. Pretējā gadījumā griešanas instruments vai citas detaļas var sākt kustību un radīt smagus ievainojumus.







▲BRĪDINĀJUMS: Pirms darbībām ar griešanas asmeni uzvelciet aizsargcimdus. Veicot salikšanu vai regulēšanu, pirksti var pieskarties griešanas asmenim, kas var radīt smagus ievainojumus.

▲BRĪDINĀJUMS: Veicot aprīkojuma salikšanu vai regulēšanu, vienmēr nolieciet to guļus. Aprīkojuma salikšana vai regulēšana stateniskā stāvoklī var radīt smagu traumu.

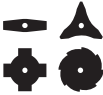
▲BRĪDINĀJUMS: Ievērojiet brīdinājumus un piesardzības norādījumus nodaļā “DROŠĪBAS BRĪDINĀJUMI” un piedziņas bloka lietošanas rokasgrāmatā.

Pareiza griešanas instrumenta un aizsarga kombinācija

⚠UZMANĪBU: Vienmēr lietojiet pareizu griešanas instrumenta un aizsarga kombināciju. Nepareizais aizsargs var nenodrošināt aizsardzību pret lidojošiem gružiem un akmeņiem. Tas var ietekmēt arī darbarīka līdzsvaru un smagi ievainot cilvēku.

Modelis	Griešanas instruments	Aizsargs
EM408MP	Metāla asmens (ar uzgriezni, vāciņu un piespiedējblīvi) 	Aizsargs (universālais) 
	Neilona griezējgalva / plastmasas asmens 	Aizsargs (universālais) ar aizsarga pagarinātāju 
EM409MP	Neilona griezējgalva / plastmasas asmens 	Aizsargs (šaurais) 

Aizsarga (griešanas instrumenta aizsargs) uzstādīšana

⚠BRĪDINĀJUMS: Nekad nelietojiet griešanas instrumentu bez piemērota aizsarga.

⚠BRĪDINĀJUMS: Vienmēr lietojiet griešanas instrumentu kopā ar pareizo aizsargu. Pretējā gadījumā saskare ar griešanas instrumentu var radīt smagus ievainojumus.

IEVĒRĪBAI: Periodiski pievelciet aizsarga bultskrūves. Labās un kreisās puses bultskrūves pievelciet vienmērīgi, lai atstarpe starp skavu un aizsargu būtu nemainīga.

Aizsargs (universālais)

⚠UZMANĪBU: Spiediet aizsarga pagarinātāju, līdz tas ir ievietots pavisam. Pretējā gadījumā aizsarga pagarinātājs var izkrist un ievainot cilvēku.

⚠UZMANĪBU: Rīkojieties uzmanīgi, lai nesavinotos ar nazi, kas uzstādīts uz aizsarga pagarinātāja.

Ar skrūvēm piestipriniet aizsargu pie skavas.

► **Att.5:** 1. Skava 2. Aizsargs

Lai uzstādītu aizsarga pagarinātāju, ievietojiet aizsarga pagarinātāju aizsargā un iespiediet skavas. Raugieties, lai aizsarga pagarinātāja izciļņi ievietotos aizsarga atverēs.

► **Att.6:** 1. Aizsargs (universālais) 2. Skava
3. Aizsarga pagarinātājs 4. Nazis (iekšpusē)
5. Atvere 6. Izciļnis

Lai aizsargam noņemtu aizsarga pagarinātāju, attaisiet skavas un izvelciet aizsarga pagarinātāju.

PIEZĪME: Nazis uz aizsarga pagarinātāja nodrošina griešanai vispiemērotāko neilona auklas garumu.

Aizsargs (šaurais)

⚠UZMANĪBU: Rīkojieties uzmanīgi, lai nesavinotos ar nazi, kas uzstādīts uz aizsarga.

Pieskrūvējiet aizsargu pie skavas ar skrūvēm.

► **Att.7:** 1. Skava 2. Aizsargs 3. Frēze

PIEZĪME: Nazis uz aizsarga nodrošina griešanai vispiemērotāko neilona auklas garumu.

Griešanas instrumenta uzstādīšana

⚠UZMANĪBU: Izmantojiet oriģinālos MAKITA griešanas instrumentus.

⚠UZMANĪBU: Pēc uzstādīšanas neaizmirstiet izņemt sešstūru uzgriežņu atslēgu.

PIEZĪME: Lai atvieglotu griešanas instrumenta uzstādīšanu, pagrieziet darbarīku otrādi.

Metāla asmens uzstādīšana

Modelim EM408MP

⚠UZMANĪBU: Darbojoties ar metāla asmeni, vienmēr valkājiet cimdus un uzlieciet asmens aizsargu.

⚠UZMANĪBU: Metāla asmens ārējam diametram jābūt 230 mm (9"). Nekad nelietojiet asmeņus, kuru ārējais diametrs ir lielāks par 230 mm (9").

⚠UZMANĪBU: Metāla asmenim jābūt nopulētam, bez plaisām un lūzumiem. Ja darba gaitā metāla asmens atsitās pret akmeni, apturiet motoru un nekavējoties pārbaudiet asmeni.

⚠UZMANĪBU: Ik pēc trim ekspluatācijas stundām notīriet vai nomainiet metāla asmeni.

⚠UZMANĪBU: Lai noņemtu vai uzliktu asmeni, vienmēr izmantojiet komplektā pievienotās atslēgas.

Piemērotie asmeņi

Metāla asmens (ar 2 zobiem)



Metāla asmens (ar 3 zobiem)



Metāla asmens (ar 4 zobiem)



Metāla asmens (ar 8 zobiem)



1. Pārliecinieties, ka uztverošā starplika ir pievienota vārpstai.
2. Ievietojiet sešstūra atslēgu zobratu kārbas atverē, lai fiksētu vārpstu. Grieziet vārpstu, līdz sešstūra atslēga ir pilnībā ievietota.
3. Uzstādiēt metāla asmeni uz uztverošās starplikas.
4. Ievietojiet piespiedējbīvi un vāciņu, pēc tam cieši pievelciet uzgriezni.

Pievilkšanas griezes moments: 16–23 N•m

5. Izņemiet sešstūra atslēgu.

► **Att.8:** 1. Uzgrieznis 2. Vāciņš 3. Piespiedējbīve 4. Metāla asmens 5. Uztverošā starplika 6. Vārpsta 7. Sešstūra atslēga

► **Att.9:** 1. Gala uzgriežņu atslēga 2. Sešstūra atslēga 3. Pievelciet

Raugieties, lai bultas uz asmens un aizsarga būtu vērstas vienā virzienā.

► **Att.10:** 1. Bultiņa

Lai izņemtu metāla asmeni, veiciet darbības uzstādīšanai pretējā secībā.

PIEZĪME: Asmens stiprinājuma uzgriežņa gumijas daļa laika gaitā nodilst. Konstatējot nodiluma vai deformācijas pazīmes, nomainiet uzgriezni.

Neilona griezējgalvas uzstādīšana

⚠UZMANĪBU: Ja darba gaitā neilona griezējgalva atsitās pret akmeni, apturiet motoru un nekavējoties pārbaudiet neilona griezējgalvu.

► **Att.11:** 1. Neilona griezējgalva 2. Uztverošā starplika 3. Vārpsta 4. Sešstūra atslēga 5. Pievelciet

1. Pārliecinieties, ka uztverošā starplika ir pievienota vārpstai.
2. Ievietojiet sešstūra atslēgu zobratu kārbas atverē.
3. Uzskrūvējiet neilona griezējgalvu uz vārpstas.
4. Pēc neilona griezējgalvas uzstādīšanas noņemiet sešstūra atslēgu.

Lai noņemtu neilona griezējgalvu, grieziet to pulksteņrādītāju kustības virzienā, vienlaikus ar sešstūru uzgriežņu atslēgu turot uztverošo starpliku.

Plastmasas asmens uzstādīšana

Papildu piederumi

⚠UZMANĪBU: Ja ekspluatācijas laikā plastmasas asmens nejausi atsitās pret akmeni vai cietu priekšmetu, izslēdziet darbarīku un pārbaudiet, vai tas nav bojāts. Ja plastmasas asmens ir bojāts, tas nekavējoties jānomaina. Izmantojot bojātu griešanas instrumentu, iespējams traumēt cilvēkus.

⚠UZMANĪBU: Pēc uzstādīšanas neaizmirstiet izņemt sešstūru uzgriežņu atslēgu.

IEVĒRĪBA! Izmantojiet oriģinālo Makita plastmasas asmeni.

► **Att.12:** 1. Plastmasas asmens 2. Uztverošā starplika 3. Vārpsta 4. Sešstūru uzgriežņatslēga 5. Pievelciet

1. Pārliecinieties, ka uztverošā starplika ir pievienota vārpstai.
2. Ievietojiet sešstūra atslēgu zobratu kārbas atverē un grieziet vārpstu, līdz vārpsta ir fiksēta.
3. Plastmasas asmeni uzlieciet tieši uz vītņotās vārpstas un pievelciet.
4. Izņemiet sešstūru uzgriežņatslēgu.

Lai noņemtu plastmasas asmeni, grieziet to pulksteņrādītāju kustības virzienā, vienlaikus ar sešstūru uzgriežņu atslēgu turot uztverošo starpliku.

Papildu caurules piestiprināšana

⚠UZMANĪBU: Vienmēr pēc montāžas pārbaudiet, vai papildierīces caurule ir cieši nostiprināta. Ja papildierīce nav pareizi uzmontēta, tā var atvienoties no piedziņas bloka un izraisīt traumas.

Papildu cauruli piestipriniet pie piedziņas bloka.

1. Grieziēt piedziņas bloka sviru papildierīces virzienā.

▶ **Att.13:** 1. Svira

2. Noņemiet papildierīces vāku. Salāgojiet tapu ar bultiņas atzīmi un ievietojiet papildierīces cauruli, līdz izvirzās atbrīvošanas poga.

▶ **Att.14:** 1. Atlaišanas poga 2. Bultiņas atzīme 3. Tapu

3. Pagrieziet sviru pret piedziņas bloku.

▶ **Att.15:** 1. Svira

Pārliecinieties, ka sviras virsma ir novietota paralēli caurulei.

Lai noņemtu cauruli, pagrieziet sviru pret papildierīci un, spiežot atbrīvošanas pogu, izvelciet cauruli.

▶ **Att.16:** 1. Atlaišanas poga 2. Svira 3. Caurule

EKSPLUATĀCIJA

⚠BRĪDINĀJUMS: Ievērojiet brīdinājumus un piesardzības norādījumus nodaļā "DROŠĪBAS BRĪDINĀJUMI" un piedziņas bloka lietošanas rokasgrāmatā.

⚠BRĪDINĀJUMS: Ja griešanas instruments griežas tukšgaitā, noregulējiet dzinēja tukšgaitas ātrumu tā, lai tas apstātos. Pretējā gadījumā griešanas instrumentu nebūs iespējams apturēt ar izslēgtu akselelatoru, tādējādi, iespējams, radot smagus ievainojumus.

Cilpas stāvokļa un pleca siksnas noregulēšana

Bezvada daudzfunkciju instrumentgalvai DUX60, daudzfunkciju instrumentgalvai EX2650LH

⚠BRĪDINĀJUMS: Neizmantojiet instrumentu, ja nevarat noregulēt cilpas stāvokli un plecu siksnas garumu attēlā redzamajā diapazonā. Instrumenta izmantošana ar nepareizu svira līdzsvaru var veicināt griešanas instrumenta pacelšanu un izraisīt traumu.

Nomainot vienu piederumu pret citu, aprīkojuma svira līdzsvars var mainīties. Šādā gadījumā noregulējiet cilpas stāvokli un pleca siksnas garumu, kā norādīts.

▶ **Att.17:** 1. Cilpa

Lai mainītu cilpas stāvokli, izskrūvējiet cilpas stiprināšanas skrūvi un pavisiet cilpu.

Noregulējiet cilpas stāvokli un plecu siksnas garumu tā, lai:

- cilpa atrastos 750 mm vai augstāk virs zemes,
- griešanas instruments būtu 100 mm vai 300 mm augstumā virs zemes un
- griešanas instrumenta neaizsargātā daļa horizontāli atrastos 750 mm attālumā no cilpas vai tālāk.

Pēc cilpas pozīcijas noregulēšanas cieši pievelciet skrūvi ar atslēgu vai skrūvgriezi (atkarībā no piedziņas bloka).

Plecu siksnas regulēšana

Bezvada daudzfunkciju instrumentgalvai DUX18/UX01G

⚠BRĪDINĀJUMS: Neizmantojiet instrumentu, ja nevarat noregulēt plecu siksnas garumu attēlā redzamajā diapazonā. Instrumenta izmantošana ar nepareizu svira līdzsvaru var veicināt griešanas instrumenta pacelšanu un izraisīt traumu.

Nomainot vienu piederumu pret citu, aprīkojuma svira līdzsvars var mainīties. Šādā gadījumā noregulējiet pleca siksnas garumu, kā norādīts.

▶ **Att.18:** 1. Cilpa

Noregulējiet plecu siksnas garumu tā, lai:

- cilpa atrastos 750 mm vai augstāk virs zemes,
- griešanas instruments būtu 100 mm vai 300 mm augstumā virs zemes un
- griešanas instrumenta neaizsargātā daļa horizontāli atrastos 750 mm attālumā no cilpas vai tālāk.

Neilona griezēģalvas lietošana

Strādājot ar instrumentu, griešanai izmantojiet neilona griešanas auklas galu. Ja neilona griešanas aukla ir nodilusi un griešanas laikā saīsinājusies, operatoram tā jāpagarina manuāli. Lai izbīdītu neilona griešanas auklu, griezēģalvu piesitiet pie zemes, galvai griežoties.

PIEZĪME: Ja neilona griešanas aukla nepagarinās, attīniet to. Skatiet nodaļu "APKOPE".

APKOPE

⚠BRĪDINĀJUMS: Pirms aprīkojuma pārbaudes vai apkopes izslēdziet motoru un noņemiet aizdedzes sveces vāciņu vai akumulatora kasetni. Pretējā gadījumā griešanas instruments vai citas detaļas var sākt kustību un radīt smagus ievainojumus.

⚠BRĪDINĀJUMS: Veicot aprīkojuma pārbaudi vai apkopi, vienmēr nolieciet to guļus. Aprīkojuma salikšana vai regulēšana stateniskā stāvoklī var radīt smagus ievainojumus.

⚠BRĪDINĀJUMS: Ievērojiet brīdinājumus un piesardzības norādījumus nodaļā "DROŠĪBAS BRĪDINĀJUMI" un piedziņas bloka lietošanas rokasgrāmatā.

IEVĒRĪBAI: Nekad neizmantojiet gāzoliņu, benzīnu, atšķaidītāju, spirtu vai līdzīgus šķidrumus. Tas var radīt izbalēšanu, deformāciju vai plaisas.

Lai saglabātu izstrādājuma DROŠU un UZTICAMU darbību, remontdarbus, apkopi un regulēšanu uzticiet veikt tikai Makita pilnvarotam vai rūpnīcas apkopes centram, un vienmēr izmantojiet tikai Makita rezerves daļas.

Vispārēja pārbaude

- Pievelciet vaļīgas skrūves un uzgriežņus.
- Pārbaudiet, vai nav bojātu daļu un asmeņu. Ja nepieciešams, sazinieties ar pilnvarotu apkopes centru, lai nomainītu bojātās detaļas.

Griešanas instrumenta asināšana

▲BRĪDINĀJUMS: Neasiniet griešanas asmeņus saviem spēkiem. Manuāla asināšana izjauc griešanas asmens līdzsvaru, kas var radīt vibrācijas un sabojāt aprīkojumu.

Lai uzasinātu un nolīdzsvarotu griezējasmehānismus, vērsieties Makita pilnvarotā servisa centrā.

Kustīgo daļu eļļošana

IEVĒRĪBAI: Izpildiet aprīkojuma eļļošanas biežuma un daudzuma norādījumus. Nepietiekama eļļošana var sabojāt kustīgās detaļas.

Zobratu kārba:

▲UZMANĪBU: Neeļļojiet, ja zobratu kārba ir karsta. Karsta zobratu kārba var radīt apdegumus.

Aptuveni ik pēc 30 darba stundām caur eļļošanas atveri ieziediet zobratu kārbu ar smērvielu (Shell Alvania 1 vai 2 vai līdzvērtīgu smērvielu).

► Att.19: 1. Eļļošanas atvere

Piedziņas vārpsta:

Aptuveni ik pēc 30 darba stundām uzklājiet smērvielu piedziņas vārpstai (Shell Alvania 1 vai 2 vai līdzvērtīgu smērvielu).

► Att.20

PIEZĪME: Oriģinālo Makita smērvielu var nopirkt pie vietējā Makita izplatītāja.

Neilona auklas maiņa

▲BRĪDINĀJUMS: Izmantojiet neilona auklu, kuras diametrs atbilst šajā instrukciju rokasgrāmatā norādītajam. Nekādā gadījumā nelietojiet smagāku auklu, metāla stiepli, parastu auklu vai tam līdzīgu piederumu. Tā var tikt bojāts darbarīks un rasties smagas traumas.

▲BRĪDINĀJUMS: Kad maināt neilona auklu, vienmēr noņemiet neilona griezējgalvu no darbarīka.

▲BRĪDINĀJUMS: Pārbaudiet, vai neilona griezējgalvas vāks korpusam piestiprināts pareizi, kā norādīts šajā rokasgrāmatā. Ja vāks nav pareizi piestiprināts, neilona griezējgalva var sadalīties, radot smagus ievainojumus.

Ja neilona auklu vairs nevar pagarināt, nomainiet to. Neilona auklas maiņas veids atkarīgs no neilona griezējgalvas veida.

96-M10L

► Att.21

Plastmasas asmens nomaīņa

Nomainiet asmeni, ja tas ir nodilis vai salūzis.

► Att.22

Uzstādot plastmasas asmeni, pēc virziena savietojiet bultiņas, kas redzamas uz asmens un uz aizsargierīces.

Glabāšana

▲BRĪDINĀJUMS: Ievērojiet brīdinājumus un piesardzības norādījumus nodaļā "DROŠĪBAS BRĪDINĀJUMI" un piedziņas bloka lietošanas rokasgrāmatā.

Ja glabājat papildierīci atsevišķi no piedziņas bloka, caurules galā uzlieciet vāku.

► Att.23

Pārbažu un tehnisko apkopju intervāls

Darba stundas		Pirms lietošanas	Katru dienu (10 h)	30 h
Ierīce kopumā	Vizuāli pārbaudiet, vai nav bojātu detaļu	✓	-	-
Visas stiprinājuma skrūves un uzgriežņi	Pievelciet	✓	-	-
Zobratu kārba	Ieziediet	-	-	✓
Piedziņas vārpsta	Ieziediet	-	-	✓
Griezējasmens	Vizuāli pārbaudiet, vai nav bojājumu	✓	✓	-
Piedziņas bloks	Skatiet piedziņas bloka lietošanas rokasgrāmatu			

PROBLĒMU NOVĒRŠANA

Pirms nododat ierīci remontā, arī paši veiciet pārbaudi. Ja konstatējat problēmu, kas rokasgrāmatā nav aprakstīta, nemēģiniet izjaukt ierīci. Tā vietā nododiet ierīci „Makita” pilnvarotos apkopes centros, kur vienmēr tiek izmantotas oriģinālās „Makita” rezerves daļas.

Neatbilstošas darbības stāvoklis	Iespējamais iemesls (kļūme)	Risinājums
Motors nedarbojas.	-	Skatiet piedziņas bloka lietošanas rokasgrāmatu.
Motors ātri apstājas.	-	Skatiet piedziņas bloka lietošanas rokasgrāmatu.
Motora griešanās ātrums nepaliekas.	-	Skatiet piedziņas bloka lietošanas rokasgrāmatu.
Griešanas instruments negriežas. ⇒ Nekavējoties apturiet motoru.	Vaiļģa griešanas instrumenta papildierīce	Stingri pievelciet.
	Griešanas instrumentā iepinies zars.	Izņemiet svešķermeni.
	Piedziņas sistēmas novirze	Vērsieties pilnvarotā apkopes centrā, lai veiktu remontu.
Galvenā ierīce netipiski vibrē. ⇒ Nekavējoties apturiet motoru.	Salauzts, saliekts vai nodilis griešanas instruments	Nomainiet griešanas instrumentu.
	Vaiļģa griešanas instrumenta papildierīce	Stingri pievelciet.
	Viens neilona griešanas auklas gals ir nolauzts un neilona griezējgalva vairs nav līdzsvarota.	Pagariniet neilona griešanas auklu, uzsitot ar neilona griezējgalvu pa zemi.
	Nepareiza griešanas instrumenta papildierīce	Uzlieciet pareizi.
	Piedziņas sistēmas novirze	Vērsieties pilnvarotā apkopes centrā, lai veiktu remontu.
Griezējasmens nekavējoties neapstājas. ⇒ Nekavējoties apturiet motoru.	Piedziņas bloks nedarbojas pareizi.	Skatiet piedziņas bloka lietošanas rokasgrāmatu.
Neilona griešanas aukla nepagarinās.	Aukla ir izlietota vai ir iepiniesies spolē.	Attīniet auklu.
Neilona griešanas aukla nav nogriezta pareizajā garumā.	Aizsargā ievietotais auklas nazis ir bojāts vai nokritis.	Vērsieties pilnvarotā apkopes centrā, lai veiktu remontu.
	Aukla pagarinās pāri aizsargam.	Attīniet auklu.

TURINYS

SPECIFIKACIJOS	151	NAUDOJIMAS	158
SAUGOS ĮSPĖJIMAI	152	TECHNINĖ PRIEŽIŪRA.....	158
DALIŲ APRAŠYMAS	155	GEDIMŲ ŠALINIMAS	160
SURINKIMAS	155		

SPECIFIKACIJOS

Modelis:		EM408MP	EM409MP
Matmenys: ilgis x plotis x aukštis (be pjovimo įrankio)		880 mm x 320 mm x 196 mm	880 mm x 185 mm x 203 mm
Nailoninės vielos skersmuo		2,0 mm	
Taikomas pjovimo įrankis ir pjovimo skersmuo	2 dantų peilis (dalis Nr. 197997-3)	230 mm	–
	3 dantų peilis (dalis Nr. 195298-3)	230 mm	–
	4 dantų peilis (dalis Nr. B-14118)	230 mm	–
	8 dantų ašmenys (dalis Nr. B-14130)	230 mm	–
	Nailoninė pjovimo galvutė (dalis Nr. 191D89-4)	300 mm	330 mm
	Plastikinis peilis (dalis Nr. 198383-1)	255 mm	
Pavaros santykis		14:19	
Grynasis svoris		1,4 kg	1,2 kg

- Atliekame tęstinius tyrimus ir nuolatos tobuliname savo gaminius, todėl čia pateikiamos specifikacijos gali būti keičiamos be įspėjimo.
- Skirtingose šalyse specifikacijos gali skirtis.
- Svoris pagal EPTA 2014 m. sausio mėn. procedūrą

Patvirtintas galios įrenginys

Šis priedas patvirtintas naudoti tik su toliau nurodytu (-ais) varančiuoju (-iaisais) įrankiu (-iais):

- DUX60 Belaidė daugiafunkcė benzininė galvutė
- DUX18 Belaidė daugiafunkcė benzininė galvutė
- UX01G Belaidė daugiafunkcė benzininė galvutė
- EX2650LH Daugiafunkcė benzininė galvutė

ĮSPĖJIMAS: Niekada nenaudokite priedo su nepatvirtintu galios įrenginiu. Nepatvirtintas derinys gali sunkiai susižaloti.

Simboliai

Tolesni simboliai yra nurodyti ant priedo ir naudojami šioje naudojimo instrukcijoje. Supraskite šias apibrėžtis.



Būkite itin atsargūs ir dėmesingi!



Perskaitykite instrukcijų vadovą.



Naudokite apsauginį šalną, akių ir ausų apsaugines priemones!



Naudokite akių ir ausų apsaugines priemones.



Būtina mūvėti apsaugines pirštines!



Avėkite tvirtus batus neslidžiais padais. Rekomenduojama avėti batus su plieno apsaugomis kojų pirštams!



Pašaliniai asmenys turi atsitraukti bent 15 m (50 pėdų).



Pavojus; saugokitės skriejančių objektų.



Atatranka!



Didžiausias leistinasis įrankio greitis



Numatytoji naudojimo paskirtis

Skirta EM408MP

Šis priedas yra skirtas tik žolei, piktžolėms, krūmams ir atžalynams pjauti kartu su patvirtintu galios įrenginiu. Niekada nenaudokite priedo kitiems tikslams. Netinkamai elgiantis su priedu galima sunkiai susižaloti.

Skirta EM409MP

Šis priedas yra skirtas tik žolei ir neperaugusioms piktžolėms pjauti kartu su patvirtintu galios įrenginiu. Niekada nenaudokite priedo kitiems tikslams. Netinkamai elgiantis su priedu galima sunkiai susižaloti.

⚠️ ĮSPĖJIMAS: Prieš naudojimą perskaitykite priedo naudojimo instrukciją, o taip pat ir šią instrukciją. Nepaisant įspėjimų ir nurodymų, galima sunkiai susižeisti.

ES atitikties deklaracija

Tik Europos šalis

Mes, gamintojai: **Makita Europe N.V.**, buveinės adresas: **Jan-Baptist Vinkstraat 2 3070 Kortenberg BELGIJA**. Įgaliojame **Hiroshi Tsujimura** parengti techninių duomenų bylą ir atsakingai tvirtiname, kad gaminys (-iai); Pavadinimas: **Žoliapjovės priedas**. Tipa (-ų) ženklinaimas: **EM408MP / EM409MP**.

Atitinka visas susijusias Direktyvos **2006/42/EB** nuostatas, taip pat atitinkamas toliau nurodytų EB/ES direktyvų nuostatas: **2000/14/EB** ir gaminami pagal tolesnius suderintus standartus: **EN ISO 11806-1:2011, EN 60745-1:2009+A11:2010**.

Deklaracijos sudarymo vieta ir data: **Kortenbergas, Belgija. 01. 06. 2020**

Atsakingasis asmuo: **Hiroshi Tsujimura, direktorius – „Makita Europe N.V.“**

SAUGOS ĮSPĖJIMAI

Žoliapjovės saugos įspėjimai

⚠️ ĮSPĖJIMAS: Perskaitykite visus saugumo įspėjimus, nurodymus, peržiūrėkite su prietaisu pateiktas iliustracijas ir specifikacijas. Nesilaikant visų toliau išvardytų reikalavimų, gali kilti gaisras ir (arba) gresia rimtas operatoriaus ir (arba) pašalinių asmenų sužalojimas.

Išsaugokite visus įspėjimus ir instrukcijas, kad galėtumėte jas peržiūrėti ateityje.

Įspėjimuose ir atsargumo priemonėse terminai „žoliapjovė“ ir „įrenginys“ reiškia priedo ir galios įrenginio derinį. Įspėjimuose ir atsargumo priemonėse terminas „variklis“ reiškia variklį arba galios įrenginio elektros variklį.

Bendroji saugumo informacija

1. Pirmą kartą įrenginį naudojantis arba nepatyręs operatorius turėtų prašyti pardavimo atstovo, kad jis apmokyty jį dirbti su įrenginiu. Niekada neleiskite, kad šį įrankį naudotų asmenys (įskaitant vaikus) su fizine, jutimine ar psichine negalia arba stokojantys patirties ir žinių, ar kurie nėra perskaitę šios instrukcijos, kaip naudoti šį įrankį.
2. Rekomenduojama leisti naudoti šį įrankį tik patyrusiems asmenims. Visada turėkite naudojimo instrukciją.
3. Būkite budrūs, stebėkite, ką darote, ir vadovaukitės sveiku protu, kai naudojate įrankį. Nenaudokite įrankio, kai esate pavargę, nesveikuojate arba kol veikia vaistai, alkoholis ar narkotikai. Dirbant su įrankiu užtenka vienos neatidumo akimirkos ir galima rimtai susižeisti.
4. Venkite naudoti įrankį esant blogam orui, ypač jei gali žaibuoti.
5. Vadovaukitės nacionalinėmis ir vietinėmis taisyklėmis, skirtomis lauko elektriniams įrankiams naudoti.

Įrankio naudojimo paskirtis

Šis įrankis skirtas tik žolei, piktžolėms, krūmams ir atžalynams pjauti. Niekada nenaudokite įrankio jokiems kitiems tikslams, pavyzdžiui, dekoratyviniams augalams ar gyvatvorėms karchyti. Naudodami ne pagal paskirtį galite rimtai susižeisti.

Asmeninės apsaugos priemonės

1. Visada dėvėkite storas, ilgas kelnes, tvirtus batus, pirštines ir marškinius ilgomis rankovėmis. Nedėvėkite laisvų rūbų, laisvai kabančių papuošalų, trumpų kelnių, sandalų arba nebūkite basi. Susiriškite plaukus virš pečių lygio.
2. Visada užsidėkite šalmą, kai yra krantančių daiktų pavojus.
3. Kai naudojate įrenginį, visada užsidėkite apsauginius akininius akims nuo sužalojimo apsaugoti. Akiniai turi atitikti ANSI Z87.1 JAV, EN 166 Europoje arba AS/NZS 1336 Australijoje / Naujojoje Zelandijoje. Australijoje / Naujojoje Zelandijoje taip pat teisiškai privaloma naudoti veido skydelį.

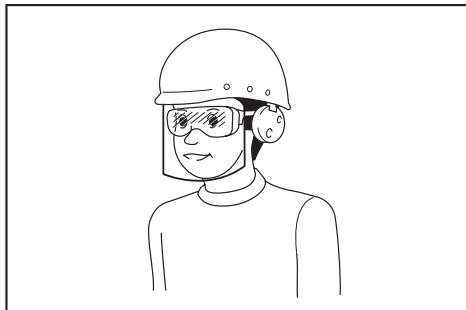

Darbdavys privalo užtikrinti, kad įrankio operatoriai ir kiti šalia jo darbo vietos esantys asmenys naudotų tinkamas apsaugos priemones.

- Užsidėkite ausų apsaugas, pvz., ausines. Dėl triukšmo galima prarasti klausą.
- Visuomet avėkite tvirtus batus neslidžiais padais. Jie apsaugo kojas nuo sužeidimų ir užtikrina tinkamą pusiausvyrą.
- Jei reikia, užsidėkite kaukę nuo dulkių.
- Naudokite asmenines saugos priemones. Visada naudokite akių apsaugos priemones. Apsauginės priemonės, pavyzdžiui, respiratorius, apsauginiai batai neslidžiais padais, šalmas ar ausų apsaugos, naudojamos atitinkamomis sąlygomis, sumažina susižeidimo pavojų.

Paruošimas prieš naudojimą

- Prieš pradėdami naudoti šį įrankį, patikrinkite, ar jį saugu naudoti:
 - Patikrinkite, ar nėra kuro nuotėkių.
 - Patikrinkite, ar tvirtinimo detalės yra vietoje ir saugiai užfiksuotos.
 - Pakeiskite pažeistas dalis.
 - Patikrinkite, ar tinkamai sumontuotas ir saugiai pritvirtintas pjovimo įrankis.
 - Patikrinkite, ar pjovimo įrankio apsauga tinkamai uždėta, kaip nurodyta šioje instrukcijoje.
 - Patikrinkite, ar lengvai ir tinkamai veikia droselio gaidukas, atlaisvinimo svirtis ir kitos valdymo svirtys.
 - Nuvalykite rankenas, kad galėtumėte tinkamai valdyti įrankį.
 - Patikrinkite, ar rankenos sumontuotos taip, kaip aprašyta šioje instrukcijoje.
 Nepaisant šių nurodymų, galima sunkiai susižeisti.
- Naudokite aštrią geležtę. Išmeskite geležtes, kurios yra sulenktos, deformuotos, įtrūkusios, sugadintos, įskeltos arba kitaip pažeistos. Atbukusi geležtė gali užsikabinti ir sukelti atitrūkimą.
- Visada naudokite visas reikiamas dalis, kad tinkamai užfiksuotumėte geležtę. Dėl netinkamai pritvirtintų dalių geležtė gali atšokti ir sunkiai sužaloti operatorių bei (arba) šalia esančius asmenis.

Elektros ir akumuliatoriaus sauga

- Saugokite mašiną, akumuliatorių arba įkroviklį nuo lietaus ar drėgmės. Į įrankį patekęs vanduo padidins elektros smūgio pavojų.
- Nenaudokite akumuliatoriaus lyjant arba drėgnose vietose.
- Nekeiskite akumuliatoriaus lyjant.

Kuro papildymas

- Prieš pildami kuro, išjunkite variklį. Saugokitės kibirkščių ir atviros liepsnos. Niekada nerūkykite, papildydami kuro atsargas. Kitaip gali gaisras ir (arba) sprogtimas.
- Kuro atsargas papildykite lauke. Kuro atsargų papildymas uždaroje patalpoje gali sukelti sprogtimą dėl kuro garų.
- Venkite kontakto su kuru arba varikline alyva. Neįkvėpkite kuro garų. Išsiliejus kuro ar alyvos, nedelsdami nuvalykite juos nuo įrankio ir (arba) žemės. Jei kuro išsiliejo ant drabužių, nedelsdami juos pakeiskite, kad neužeistų.

- Papildę kuro atsargas, kruopščiai užsukite kuro bako dangtelį ir patikrinkite, ar nėra kuro nuotėkių. Prieš įjungdami variklį, pasitraukite bent 3 m (10 pėdų) nuo kuro tiekimo šaltinio ir vietos.
- Kurą vežkite ir laikykite tik patvirtintose talpyklose. Neleiskite vaikams prisitarti prie laikomo kuro.

Įrenginio paleidimas

- Įjungdami ar naudodami įrankį, įsitikinkite, kad arčiau nei 15 m (50 pėdų) atstumu nebūtų vaikų, pašalinių asmenų ir gyvūnų. Be to, pašaliniai asmenys turėtų dėvėti akių apsaugą, nes išlieka pavojus susižeisti skriejančiais objektais. Priešingu atveju netikėtas pašalinio asmens veiksmas ar geležtės atitrūkimas gali sunkiai sužaloti operatorių ir (arba) pašalinius asmenis.
- Įjunkite ir naudokite įrankį tik lauke, gerai vėdinamoje vietoje. Naudojimas uždaroje ar blogai vėdinamoje patalpoje gali sukelti mirtį dėl uždegimo arba apsinuodijimo anglies monoksidu.
- Prieš įjungdami šį pjovimo įrankį, įsitikinkite, ar jis nesiliečia prie jokių kietų objektų, pavyzdžiui, šakų, akmenų ir pan., nes įjungus įrankį gali įvykti atitrūkimas.
- Jei pjovimo įrankis sukasi tuščiaja eiga, sureguliuokite tuščiosios eigos greitį taip, kad jis sustotų, veikdamas tuščiaja eiga. Priešingu atveju atsitiktinis kontaktas su judančiu pjovimo įrankiu gali sukelti rimtų sužalojimų.
- Jei pastebėjote gedimą, nedelsdami išjunkite variklį.
- Įsitikinkite, kad nėra jokių elektros laidų, vandentiekio vamzdžių, dujų vamzdžių ir pan., kuriuos pažeidus įranga gali kilti pavojus.

Transportavimas

- Veždami įrankį, išjunkite variklį. Kitaip atsitiktinai įsijungus įrankiui, galimi sužalojimai.
- Veždami įrankį, visada uždėkite gautą ant pjovimo peilio. Pritelę neuždengtus asmenis galite susižaloti.
- Jei vežate įrankį automobiliu, būtinai tinkamai jį padėkite, kad iš jo netekėtų kuras.
- Nešdami įrankį, jį visą pakelkite nuo žemės. Tempdami įrankį, galite pažeisti kuro baką ir sukelti kuro nuotėkį, kuris gali sukelti gaisrą.

Naudojimas

- Naudokite įrankį tik esant geram apšvietimui ir matomumui. Naudodami įrankį tamsoje arba esant blogam matomumui, galite sukelti netikėtą avariją.
- Venkite naudoti įrenginį, kai sunku išlaikyti pusiausvyrą, pavyzdžiui, dirbant ant stauso šlaito ar vėjuotą dieną.
- Darbo metu niekada nestovėkite ant nestabilaus ar slidaus paviršiaus arba ant stauso šlaito. Šaltuoju metų laiku saugokitės ledo ir sniego bei visada užtikrinkite saugią kojų atramą.

4. Kai kas nors prisiartina, sustabdykite variklį. Kitu atveju besisukantis pjovimo įrankis gali atsitrengti į pašalinį asmenį, o tai gali baigtis sunkiu sužeidimu.
5. **Prieš naudojimą išvalykite darbo plotą. Pašalinkite visus objektus, pavyzdžiui, uolienas, stiklo šukes, vinis, vielas arba virves, kurie gali būti įstrigti ar įsivelti į pjovimo priedą.** Pašaliniai daiktai ir dalelės gali sugadinti pjovimo įrankį ir sukelti pavojingą atatranką.
6. **Kad tolygiai valdytumėte įrankį, jį naudodami atlikite šiuos veiksmus:**
 - Tvirtai laikykite įrankį abiem rankomis dešinėje pusėje.
 - Užkabinkite įrankį ant savo peties (pečių), naudodami perpeninį diržą.
 - Tvirtai stovėkite ant žemės. Niekada nedirbkite, stovėdami ant kopėčių arba medyje.
 - Venkite pjauti per didelį plotą.
 - Laikykite pjovimo įrankį žemiau liemens.
 - Visas kūno dalis laikykite toliau nuo besisukančio pjovimo įrankio ir įkaitusio paviršiaus.

Tokie veiksmai mažina susižalojimo pavojų.
7. Jeigu tarp pjovimo įrankio ir apsauginio gaubto įstrigtų piktžolių arba šakų, prieš jas šalindami, visada išjunkite variklį. Kitaip atsitiktinai sukantis asmenims, galimi sužalojimai.
8. Niekada nepaleiskite ar nenumeskite įrankio, nebent įvyktų nelaimingas atsitikimas. Jei įrankis nukrito ar į ką nors atsitrengė, nedelsdami patikrinkite, ar nėra kuro nuotėkio, taip pat patikrinkite apsauginius prietaisus ir galimus pažeidimus. Naudojant įrankį su veikimo triktimi, galimas sužalojimas ir (arba) gaisras.
9. Pjovimo įrankį apžiūrėkite dažnai arba nedelsdami po to, kai jis atsitrengia į akmenį ar kitą kietą daiktą. Jei pjovimo įrankis sugenda jį naudojant, sugedusi dalis gali nuskriti ir sužaloti.
10. Apžiūrėdami, valydami arba pakeisdami pjovimo įrankį, sustabdykite variklį. Antraip pjovimo įrankis gali netikėtai pasisukti, o tai gali baigtis sunkiu sužeidimu.
11. Stabdydami variklį arba atleisdami droselio gaiduką, tinkamai suvaldykite įrankį, kol pjovimo įrankis visiškai sustos. Iš inercijos besisukantis diskas gali sužaloti.
12. Prieš pradėdami pjauti, palaukite, kol pjovimo įrankis pasieks pakankamą pjovimo greitį. Tai sumažina atatrankos ir piktžolių įspalniojimo pavojų.
13. Pailsėkite, kad dėl nuovargio neprarastumėte gebėjimo valdyti įrankį. Rekomenduojame kas valandą pailsėti nuo 10 iki 20 minučių.
14. Sustabdykite variklį ir padėkite įrankį į saugią vietą poilsio pertraukų metu ir tuomet, kai paliekate įrankį be priežiūros. Tai užkirs kelią netikėtoms avarijoms.
15. Nelieskite variklio ir jo duslintuvo arba nedėkite jų ant degių medžiagų, kai variklis veikia arba iš karto po to, kai jį sustabdėte, nes jie yra įkaitę. Galite nudegti ir (arba) gali kilti gaisras.
16. Nenaudokite įrankio, kai prastas oras arba yra žaibavimo pavojus.

Pjovimo įrankiai

1. **Naudokite jūsų darbiui tinkamą pjovimo įrankį.**
 - Nailoninės pjovimo galvutės (vielinių žolia-pjovių galvutės) tinka vejų žolei pjauti.
 - Metalinei peiliai tinka piktžolėms, aukšta žolei, krūmams, krūmokšniams, krūmynams, atžalynams, sąžalynams ir pan. pjauti.

Visada tinkamai naudokite pjovimo įrankio apsauginį gaubtą, pritaikytą naudojamam pjovimo įrankiui.
2. Naudodami nailoninę pjovimo galvutę, naudokite tik lanksčią, nemetalinę liniją, kaip rekomenduojama šioje instrukcijoje. Niekada nenaudokite vielos arba vielinio lyno. Jie gali nulūžti ir tapti pavojingais šoviniais.
3. Niekada nenaudokite iš daug grandžių sudarytų besisukančių grandinių, spragilų tipo peilių arba peilių, kurių nerekomenduojama naudoti šioje instrukcijoje. Antraip galima sunkiai susižeisti.
4. Naudodami metalinį peilį, visuomet mūvėkite pirštines ir uždėkite gaubtą ant peilių. Peiliai gali įpjauti neapsaugotas rankų vietas.
5. Naudodami metalinius peilius, venkite „atatrankos“ ir visada būkite pasiruošę atsitiktinei atatrankai. Žr. skyrių *Atatranka*.

Atatranka (peilio sviedimas)

Atatranka (peilio sviedimas) gali įvykti, kai besisukantis peiliai susiliečia su objektu, kurio iš karto nenupjauna. Ji gali būti tokia stipri, kad pastumtų įrankį ir (arba) operatorių bet kuria kryptimi, todėl operatorius gali nesuvaldyti įrankio ir sunkiai susižeisti. Atatranka gali įvykti be įspėjimo, jei peiliai užsikabina, užstringa arba sulinksta, ir labiau tikėtina, kad tai įvyks tose vietose, kuriose sunku matyti pjaunamą medžiagą.

Atatranka dažniausiai įvyksta tada, kai peilis kietas medžiagas, krūmus ir 3 cm arba didesnio skersmens medžius pjauna dalimi, atitinkančia laikrodžio ciferblato dalį tarp 12 ir 2 valandos.

► Pav.1

Norėdami išvengti atatrankos:

1. Pjaukite peilio dalimi, atitinkančia laikrodžio ciferblato dalį nuo 8 iki 11 valandos.
2. Mojuokite įrankiu pusradiais iš dešinės į kairę, lyg pjautumėte žolę dalgiu. Tai leidžia tinkamam peilio segmentui liestis su pjaunamais augalais.
3. Niekada nepjaukite peilio dalimi, atitinkančia laikrodžio ciferblato dalį nuo 12 iki 2 valandos.
4. Niekada nepjaukite ta peilio dalimi, kuri atitinka laikrodžio ciferblato dalį nuo 11 iki 12 valandos ir nuo 2 iki 5 valandos, nebent būtų kvalifikuoti bei patyrę operatoriai ir tai darytumėte savo pačių rizika.

► Pav.2

5. Niekada nenaudokite pjovimo peilių arti kietų medžiagų, pavyzdžiui, tvorų, sienų, medžių kamienų ir akmenų.
6. Niekada nelaiškite pjovimo peilių vertikaliai, atlikdami tokius darbus kaip gyvatvorių formavimas ir karpymas.
7. Venkite naudoti įrankį tose vietose, kuriose sunku matyti pjaunamą objektą.

Vibracija

Per didelę vibraciją pažeidžia operatoriaus kraujagysles arba nervų sistemą. Dėl vibracijos pirštuose, rankose ar riešuose atsiranda tokių simptomų: nejautrumas (nutirpimas), dilgčiojimas, skausmas, dūrimo pojūtis, odos spalvos ar odos pasikeitimas. Pajutę bet kurį iš šių simptomų, kreipkitės į gydytoją.

Siekdami sumažinti pavojų susirgti „pirštų balimo liga“, dirbdami rankas laikykite šiltai ir tinkamai techniškai prižiūrėkite įrankį bei priedus.

Techninė priežiūra

1. Įrankio techninė priežiūra privalo būti atliekama mūsų įgaliotuosiuose techninio aptarnavimo centruose, naudojant tik identiškas keičiamąsias dalis. Naudokite tik originalias atsargines dalis ir priedus, tiekiamus bendrovės „Makita“. Netinkamas remontas ir prasta techninė priežiūra gali sutrumpinti įrankio naudojimo laiką ir padidinti nelaimingų atsitikimų pavojų.
2. Niekada nekeiskite ir nepašalinkite įrankio sudedamųjų dalių. Dėl to gali kiltis gaisras ir (arba) galite sunkiai susižaloti.
3. Po naudojimo išvalykite įrankį ir patikrinkite, ar tvirtai priveržti visi varžtai ir veržlės.
4. Patikrinkite pjovimo įrankio, pjovimo įrankio gaubto ir perpetinio diržo būklę. Pjovimo peiliai turi būti aštrūs. Niekada netiesinkite ir nevirinkite pažeistų pjovimo įrankių.

Sandėliavimas

1. Prieš sandėliuodami įrankį, atlikite visus jo valymo ir techninės priežiūros darbus. Ištraukite akumulatoriaus kasetę. Uždėkite gaubtą ant pjovimo ašmenų.
2. Laikykite įrankį sausoje ir aukštoje arba rakinamoje, vaikams neprieinamoje vietoje.
3. Neatremkite įrankio į ką nors, pvz., į sieną. Priešingu atveju jis gali staiga nukristi ir sužaloti.

Kiti nurodymai

1. Atkreipkite dėmesį į aplinką. Venkite nereikalingo droselio veikimo dėl mažesnės taršos ir triukšmo. Tinkamai sureguliuokite karbiuratorius.
2. Neįjunkite variklio, jeigu sugedęs išmetimo sistemos duslintuvas.

Pirmoji pagalba

1. Nelaimingų atsitikimų atveju įsitinkinkite, kad pirmosios pagalbos dėžutė būtų netoli pjovimo veiksmų atlikimo vietos. Jei panaudojote kokių nors pirmosios pagalbos priemonių, tuoj pat papildykite rinkinį.
2. Kreipdamiesi pagalbos, pateikite šią informaciją:
 - nelaimingo atsitikimo vietą;
 - kas atsitiko;
 - sužeistųjų skaičių;
 - sužeidimo tipą;
 - savo vardą ir pavardę.

Papildomi nurodymai dėl saugumo

1. Kai toje pačioje vietoje dirba du arba daugiau operatorių, tarp jų turi būti išlaikomas didesnis nei 15 m (50 pėdų) atstumas, kad būtų išvengta nelaimingo atsitikimo. Be to, paskirkite asmenį, kuris stebėtų atstumą tarp operatorių. Jei į darbo sritį patenka asmuo ar gyvūnas, nedelsdami sustabdykite veiksmus.
2. Naudokite tik tuos pjovimo įrankius, ant kurių nurodytas sukimosi greitis prilygsta arba viršija ant įrankio nurodytą sukimosi greitį.
3. Prieš naudojimą būtina nuimkite gaubtą nuo pjovimo peilių.

DALIŲ APRAŠYMAS

EM408MP

- Pav.3: 1. Dangtelis 2. Vamzdis 3. Apsauginis gaubtas (universalus) 4. Apsauginio gaubto ilginamoji dalis 5. Pjaustytuvas

EM409MP

- Pav.4: 1. Dangtelis 2. Vamzdis 3. Apsauginis gaubtas (siauras) 4. Pjaustytuvas

SURINKIMAS

⚠️ ĮSPĖJIMAS: Prieš surinkdami arba reguliuodami įrangą, išjunkite variklį ir išimkite uždegimo žvakę arba akumulatoriaus kasetę. Antraip pjovimo įrankis arba kitos dalys gali pajudėti, o tai gali baigtis sunkiu sužeidimu.







⚠️ ĮSPĖJIMAS: Prieš naudodami pjovimo peilį, užsimaukite apsaugines pirštines. Surenkant arba reguliuojant įrankį jūsų pirštai gali liestis su pjovimo peiliu, todėl galite sunkiai susižeisti.

⚠️ ĮSPĖJIMAS: Kai surenkate arba reguliuojate įrankį, visada jį nuleiskite. Surenkant arba reguliuojant įrangą esant stačiai padėčiai, galima sunkiai susižaloti.

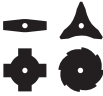
⚠️ ĮSPĖJIMAS: Laikykites įspėjimų ir atsargumo priemonių, nurodytų skyriuje SAUGUMO ĮSPĖJIMAI ir galios įrenginio naudojimo instrukcijoje.

Tinkamas pjovimo įrankio ir apsauginio gaubto derinys

⚠️ PERSPĖJIMAS: Visada naudokite tinkamą pjovimo įrankio ir apsauginio gaubto derinį. Netinkamas apsauginis gaubtas gali neapsaugoti jūsų nuo skriejančių nuolaužų ir akmenų. Tai taip pat gali turėti įtakos įrankio pusiausvyrai, todėl galite sunkiai susižaloti.

Modelis	Pjovimo įrankis	Apsauginis gaubtas
EM408MP	<p>Metalinis peilis (su veržle, dangteliu ir veržtuvo poveržle)</p> 	<p>Apsauginis gaubtas (universalus)</p> 
	<p>Nailoninė pjovimo galvutė / plastikinis peilis</p> 	<p>Apsauginis gaubtas (universalus) su apsauginio gaubto ilginamąja dalimi</p> 
EM409MP	<p>Nailoninė pjovimo galvutė / plastikinis peilis</p> 	<p>Apsauginis gaubtas (siauras)</p> 

Apsauginio gaubto (pjovimo įrankio apsaugos) montavimas

⚠️ PERSPĖJIMAS: Jokiais atvejais nenaudokite pjovimo įrankio be tinkamos apsaugos.

⚠️ PERSPĖJIMAS: Visada naudokite pjovimo įrankį su tinkamu apsauginio gaubto deriniu. Priešingu atveju kontaktas su pjovimo įrankiu gali sukelti rimtų sužalojimų.

PASTABA: Reguliariai priveržkite varžtus, esančius ant apsauginio gaubto. Vienodai priveržkite kairįjį ir dešinį varžtus, kad tarpas tarp veržtuvo ir apsauginio gaubto būtų vienodas.

Apsauginis gaubtas (universalus)

⚠️ PERSPĖJIMAS: Įsitikinkite, ar gerai įstātėte apsauginio gaubto ilginamąją dalį, kol ji bus visiškai įkišta. Antraip apsauginio gaubto ilginamoji dalis gali nukristi ir sunkiai sužaloti.

⚠️ PERSPĖJIMAS: Būkite atsargūs, kad nesusižeistumėte į pjaustytuvą, sumontuotą ant apsauginio gaubto ilginamosios dalies.

Varžtais pritvirtinkite apsauginį gaubtą prie veržtuvo.

► **Pav.5:** 1. Veržtuvas 2. Apsauginis gaubtas

Norėdami sumontuoti apsauginio gaubto ilginamąją dalį, įkiškite apsauginio gaubto ilginamąją dalį į apsauginį gaubtą, tada užkabinkite spaustukus. Įsitikinkite, kad ant apsauginio gaubto ilginamosios dalies esančios auselės įsistatytų į apsauginiame gaubte esančias angas.

► **Pav.6:** 1. Apsauginis gaubtas (universalus) 2. Spaustukas 3. Apsauginio gaubto ilginamoji dalis 4. Pjaustytuvas (vidinis) 5. Anga 6. Auselė

Kad išimtumėte apsauginio gaubto ilginamąją dalį iš apsauginio gaubto, atlaisvinkite spaustukus ir ją ištraukite.

PASTABA: Ant apsauginio gaubto ilginamosios dalies įrengtas pjaustytuvas laiko nailoninę vielą geriausio pjovimui ilgio.

Apsauginis gaubtas (siauras)

⚠️ PERSPĖJIMAS: Būkite atsargūs, kad nesusižeistumėte pjaustytuvu, sumontuotu ant apsauginio gaubto.

Varžtais pritvirtinkite apsauginį gaubtą prie spaustuvo.

► **Pav.7:** 1. Veržtuvas 2. Apsauginis gaubtas 3. Pjaustytuvas

PASTABA: Ant apsauginio gaubto įrengtas pjaustytuvas laiko nailoninę vielą geriausio pjovimui ilgio.

Pjovimo įrankio montavimas

⚠️ PERSPĖJIMAS: Būtinai naudokite originalius „Makita“ pjovimo įrankius.

⚠️ PERSPĖJIMAS: Sumontavę būtinai išimkite šešiakampį veržliaraktį.

PASTABA: Montuodami pjovimo įrankį, apverskite įrankį, kad būtų lengviau atlikti procedūrą.

Metaliųjų peilių įstatymas

Skirta EM408MP

⚠️ PERSPĖJIMAS: Naudodami metalinį peilį, visuomet mūvėkite pirštines ir uždėkite gaubtą ant peilių.

⚠️ PERSPĖJIMAS: Metalinių peilių išorinis skersmuo turi būti 230 mm (9"). Niekada nenaudokite didesnių nei 230 mm (9") išorinio skersmens peilių.

⚠️ PERSPĖJIMAS: Metalinis peilis turi būti aštrus ir be jokių įtrūkimų ar įskilimų. Jei naudojimo metu metalinis peilis atsitrenkia į akmenį, sustabdykite variklį ir nedelsdami patikrinkite peilius.

⚠️ PERSPĖJIMAS: Pagaląskite arba pakeiskite metalinį peilį kas tris darbo valandas.

⚠️ PERSPĖJIMAS: Nuimti arba uždėti peiliams visada naudokite pridėtą veržliaraktį (-čius).

Taikytini peiliai

Metalinis peilis (2 dantų)



Metalinis peilis (3 dantų)



Metalinis peilis (4 dantų)



Metalinis peilis (8 dantų)



1. Įsitinkinkite, kad priėmimo velenas yra pritvirtintas prie veleno.
2. Įkiškite šešiakampį veržliaraktį į angą pavaru dėžėje, kad užrakintumėte veleną. Sukite veleną, kol šešiakampis veržliaraktis bus visiškai įkištas.
3. Sumontuokite metalinį peilį ant imtuvo poveržlės.
4. Uždėkite veržtuvo poveržlę ir dangtelį, tada saugiai priveržkite veržlę.

Tvirtinimo sukimo momentas: 16–23 N•m

5. Ištraukite šešiakampį veržliaraktį.

► **Pav.8:** 1. Veržlė 2. Dangtelis 3. Veržtuvo poveržlė 4. Metalinis peilis 5. Imtuvo poveržlė 6. Velenas 7. Šešiakampis veržliaraktis

► **Pav.9:** 1. Lizdinis raktas 2. Šešiakampis veržliaraktis 3. Priveržti

Įsitinkinkite, kad ant peilio ir apsauginio gaubto esančios rodyklės rodytų ta pačia kryptimi.

► **Pav.10:** 1. Rodyklė

Išimdami metalinius peilius, atlikite tuos pačius veiksmus atvirkštine tvarka.

PASTABA: Ant peilio tvirtinimo veržlės esanti guminė dalis laikui bėgant susidėvi. Pakeiskite veržlę, jeigu ji susidėvi arba deformuojasi.

Nailoninės pjovimo galvutės montavimas

⚠️ PERSPĖJIMAS: Jei naudojimo metu nailoninė pjovimo galvutė atsitrenkia į akmenį, sustabdykite variklį ir nedelsdami patikrinkite galvutę.

► **Pav.11:** 1. Nailoninė pjovimo galvutė 2. Imtuvo poveržlė 3. Velenas 4. Šešiakampis veržliaraktis 5. Priveržti

1. Įsitinkinkite, kad priėmimo velenas yra pritvirtintas prie veleno.
2. Įkiškite veržliaraktį per pavaru dėžėje esančią angą.
3. Prisukite nailoninę pjovimo galvutę ant veleno.
4. Sumontavę nailoninę pjovimo galvutę, ištraukite šešiakampį veržliaraktį.

Norėdami nuimti nailoninę pjovimo galvutę, sukite ją pagal laikrodžio rodyklę, laikydami priėmimo poveržlę šešiabriauniu veržliaraktčiu.

Plastikinio peilio sumontavimas

Pasirenkamas priedas

⚠️ PERSPĖJIMAS: Jeigu dirbant plastikinis peilis netyčia atsitrenktų į akmenį arba kitą kietą objektą, išjunkite įrankį ir apžiūrėkite, ar peilis neapgadintas. Jeigu plastikinis peilis būtų apgadintas, tuoj pat jį pakeiskite. Naudojant apgadintą pjovimo įrankį, galima sunkiai susižaloti.

⚠️ PERSPĖJIMAS: Sumontavę būtinai išimkite šešiakampį veržliaraktį.

PASTABA: Būtinai naudokite originalų „Makita“ plastikinį peilį.

► **Pav.12:** 1. Plastikinis peilis 2. Imtuvo poveržlė 3. Velenas 4. Šešiakampis raktas 5. Priveržti

1. Įsitinkinkite, kad priėmimo velenas yra pritvirtintas prie veleno.
2. Pro pavaru dėžėje esančią skylę įkiškite šešiakampį veržliaraktį ir sukite veleną tol, kol jis bus užfiksuotas.
3. Sumontuokite plastikinį peilį tiesiai ant srieginio veleno ir priveržkite.
4. Ištraukite šešiakampį raktą.

Norėdami nuimti plastikinį peilį, laikydami imtuvo poveržlę šešiakampiu veržliaraktčiu, sukite jį pagal laikrodžio rodyklę.

Priedo vamzdžio sumontavimas

⚠️ PERSPĖJIMAS: Po montavimo visada patikrinkite, ar priedo vamzdis užfiksuotas. Netinkamai sumontavus, priedas gali nukristi nuo galios įrenginio ir sužaloti.

Prirtvirtinkite priedo vamzdį prie galios įrenginio.

1. Pasukite maitinimo bloko svirtį pritvirtinimo pusės link.

► **Pav.13:** 1. Svirtis

2. Nuimkite priedo dangtelį. Sutapdinkite kaištį su rodyklės žyma ir kiškite priedo vamzdį, kol iššoks atlaisvinimo mygtukas.

► **Pav.14:** 1. Atlaisvinimo mygtukas 2. Rodyklės žyma 3. Kaištis

3. Pasukite svirtį galios įrenginio link.

► **Pav.15:** 1. Svirtis

Pasirūpinkite, kad svirties paviršius būtų lygiagretus vamzdžio atžvilgiu.

Norėdami nuimti vamzdį, pasukite svirtį priedo šono link ir ištraukite vamzdį, tuo pačiu metu spausdami atlaisvinimo mygtuką.

► **Pav.16:** 1. Atlaisvinimo mygtukas 2. Svirtis 3. Vamzdis

NAUDOJIMAS

⚠️ ĮSPĖJIMAS: Laikykitės įspėjimų ir atsargumo priemonių, nurodytų skyriuje SAUGUMO ĮSPĖJIMAI ir galios įrenginio naudojimo instrukcijoje.

⚠️ ĮSPĖJIMAS: Jei pjovimo įrankis juda tuščiaja eiga, sureguliuokite tuščiosios eigos greitį taip, kad variklis sustotų. Kitaip negalėsite sustabdyti pjovimo įrankio išjungtu droseliu, todėl galite sunkiai susižaloti.

Pakabos padėties ir perpetinio diržo reguliavimas

DUX60 belaidei daugiafunkcei benzininei galvutei, EX2650LH daugiafunkcei benzininei galvutei

⚠️ ĮSPĖJIMAS: Nenaudokite įrankio, jei negalite reguliuoti pakabos padėties ir perpetinio diržo ilgio, kaip pavaizduota iliustracijoje. Įrankio su netinkamu svorio balansu naudojimas gali priversti pjovimo įrankio kilimą aukštyn ir gali kilti susižalojimo pavojus.

Keičiant priedą kitu, gali pasikeisti įrankio svorio balansas. Tokiu atveju pareguliuokite pakabos padėtį ir perpetinio diržo ilgį.

► **Pav.17:** 1. Pakaba

Norėdami pakeisti pakabos padėtį, atlaisvinkite pakabos fiksavimo varžtą, tuomet nuimkite pakabą.

Pareguliuokite pakabos padėtį ir perpetinio diržo ilgį, kad:

- pakaba būtų 750 mm arba aukščiau nuo žemės;
- pjovimo įrankis būtų 100–300 mm aukštyje nuo žemės ir
- neuždengta pjovimo įrankio dalis horizontaliai būtų 750 mm arba toliau nuo pakabos.

Sureguliuavę pakabos padėtį, saugiai priveržkite varžtą veržliarakčiu arba atsuktuvu (priklausomai nuo galios įrenginio).

Perpetinio diržo tvirtinimas

DUX18/UX01G belaide daugiafunkcei benzininei galvutei

⚠️ ĮSPĖJIMAS: Nenaudokite įrankio, jei negalite sureguliuoti pečių diržų ilgio, kaip parodyta paveikslėlyje. Įrankio su netinkamu svorio balansu naudojimas gali priversti pjovimo įrankio kilimą aukštyn ir gali kilti susižalojimo pavojus.

Keičiant priedą kitu, gali pasikeisti įrankio svorio balansas. Tokiu atveju pareguliuokite perpetinio diržo ilgį tokia tvarka.

► **Pav.18:** 1. Pakaba

Pareguliuokite perpetinio diržo ilgį taip, kad:

- pakaba būtų 750 mm arba aukščiau nuo žemės;
- pjovimo įrankis būtų 100–300 mm aukštyje nuo žemės ir
- neuždengta pjovimo įrankio dalis horizontaliai būtų 750 mm arba toliau nuo pakabos.

Nailoninės pjovimo galvutės naudojimas

Veikimo metu naudokite nailoninės pjovimo vielos galą pjovimui. Kadangi pjaunant nailoninę pjovimo vielą susidėvi ir sutrumpėja, operatorius turi ją tiesti rankiniu būdu. Norėdami paduoti nailoninę pjovimo virvutę, sukdami prispauskite nailoninę pjovimo galvutę prie žemės.

PASTABA: Jeigu nailoninė viela netiekiamo, atskirkite ją. Žr. veiksmus, aprašytus skyriuje TECHNINĖ PRIEŽIŪRA.

TECHNINĖ PRIEŽIŪRA

⚠️ ĮSPĖJIMAS: Prieš atlikdami techninę įrangos priežiūrą arba apžiūrą, išjunkite variklį ir išimkite uždegimo žvakę arba akumuliatoriaus kasetę. Antraip pjovimo įrankis arba kitos dalys gali pajudėti, o tai gali baigtis sunkiu sužeidimu.

⚠️ ĮSPĖJIMAS: Kai tikrinatė įrangą arba atliekatė jos techninės priežiūros darbus, visada ją nuleiskite. Surenkant arba reguliuojant įrangą esant stačiai padėčiai, galima sunkiai susižaloti.

⚠️ ĮSPĖJIMAS: Laikykitės įspėjimų ir atsargumo priemonių, nurodytų skyriuje SAUGUMO ĮSPĖJIMAI ir galios įrenginio naudojimo instrukcijoje.

PASTABA: Niekada nenaudokite gazolino, benzino, tirpiklio, spirito arba panašių medžiagų. Gali atsirasti išblukimų, deformacijų arba įtrūkimų.

Kad gaminytis būtų SAUGUS ir PATIKIMAS, jį taisyti, apžiūrėti ar vykdyti bet kokią kitą priežiūrą ar derinimą turi įgaliojasis kompanijos „Makita“ techninės priežiūros centras; reikia naudoti tik kompanijos „Makita“ pagamintas atsargines dalis.

Bendroji patikra

- Priveržkite atsilaisvinusius varžtus, veržles ir sraigtus.
- Patikrinkite, ar nėra pažeistų dalių ir peilių. Jei reikia, kreipkitės į įgaliotąjį techninės priežiūros centrą, kad juos pakeistų.

Pjovimo įrankio galandimas

⚠️ JSPĖJIMAS: Negaląskite patys pjoviklio ašmenų. Rankinis galandimas sutrikdo pjoviklio ašmenų veikimą ir gali sukelti vibracijas bei sugadinti įrankį.

Kreipkitės į įgaliotąjį „Makita“ techninės priežiūros centrą, jei reikia išgaląsti ir sureguliuoti atbukusius pjovimo peilius.

Judamųjų dalių sutepimas

PASTABA: Laikykitės tepimo dažnumo ir naudojamo tepalo kiekio nurodymų. Kitu atveju judančios dalys gali būti sugadintos dėl nepakankamo tepimo.

Pavaros dėžė:

⚠️ PERSPĖJIMAS: Netepkite dalių, kai pavarų dėžė yra karšta. Karšta pavarų dėžė gali nudeginti.

Tepkite tepalu („Shell Alvania“ 1 arba 2, arba lygiaverčiu) pavarų dėžę pro tepimo angą kas 30 darbo valandų.

► Pav.19: 1. Tepimo anga

Varančioji ašis:

Maždaug kiekvieną kartą ant varančiosios ašies tepkite tepalu („Shell Alvania“ 1 arba 2, arba lygiaverčiu) kas 30 darbo valandų.

► Pav.20

PASTABA: Originalaus „Makita“ tepalo galite įsigyti iš savo vietinio „Makita“ pardavimo atstovo.

Tikrinimo ir techninės priežiūros intervalai

Veikimo valandos		Prieš naudojimą	Kasdien (10 h)	30 h
Visas prietaisas	Apžiūrėkite, ar nėra apgadintų dalių	✓	-	-
Visi fiksavimo varžtai ir veržlės	Priveržti	✓	-	-
Pavarų dėžė	Tepkite tepalu	-	-	✓
Varančioji ašis	Tepkite tepalu	-	-	✓
Pjoviklio ašmenys	Apžiūrėkite, ar nėra pažeidimų	✓	✓	-
Galios įrenginys	Žr. galios įrenginio naudojimo instrukciją			

Nailoninės vielos keitimas

⚠️ JSPĖJIMAS: Naudokite tik šioje naudojimo instrukcijoje nurodyto skersmens nailoninę vielą. Niekada nenaudokite sunkesnės, metalinės vielos, lyno ar pan. Kitaip įrankis gali būti sugadintas, todėl žmonės gali būti smarkiai sužaloti.

⚠️ JSPĖJIMAS: Kai keičiate nailoninę vielą, visada nuimkite nailoninę pjovimo galvutę nuo įrankio.

⚠️ JSPĖJIMAS: Nailoninės pjovimo galvutės apsauginį gaubtą būtina reikiai tinkamai pritvirtinti prie korpuso, kaip aprašyta šioje naudojimo instrukcijoje. Tinkamai nepritvirtinus apsauginio gaubto, nailoninės pjovimo galvutė gali nuskristi ir sunkiai sužeisti.

Pakeiskite nailoninę vielą, jeigu ji nebetiekama. Nailoninės pjovimo galvutės keitimo būdas skiriasi priklausomai nuo galvutės tipo.

96-M10L

► Pav.21

Plastikinio peilio pakeitimas

Jeigu peilis nusidėvėjo arba sulūžo, pakeiskite jį.

► Pav.22

Montuojant plastikinį peilį, ant peilio esančios rodyklės kryptis turi sutapti su ant apsauginio gaubto esančios rodyklės kryptimi.

Laikymas

⚠️ JSPĖJIMAS: Laikykitės įspėjimų ir atsargumo priemonių, nurodytų skyriuje SAUGUMO ĮSPĖJIMAI ir galios įrenginio naudojimo instrukcijoje.

Kai nenaudojate priedo, atskirto nuo galios įrenginio, uždėkite dangtelį ant veleno galo.

► Pav.23

GEDIMŲ ŠALINIMAS

Prieš atiduodami remontui, pirmiausia patys patikrinkite. Jei radote gedimą, kuris nėra paaiškintas vadove, nebandykite prietaiso ardyti. Tokiu atveju kreipkitės į „Makita“ įgaliotąjį priežiūros centrą ir remontui visada naudokite „Makita“ atsargines dalis.

Neįprasta būklė	Tikėtina priežastis (triktis)	Ištaisomoji priemonė
Variklio nepavyksta paleisti.	-	Žr. galios įrenginio naudojimo instrukciją.
Variklis greitai sustoja.	-	Žr. galios įrenginio naudojimo instrukciją.
Variklio greitis nedidėja.	-	Žr. galios įrenginio naudojimo instrukciją.
Pjovimo įrankis nesisuka. ⇒ Nedelsdami sustabdykite variklį.	Atsilaisvinęs pjovimo įrankio priedas	Tvirtai prisukite.
	Į pjovimo įrankį įsivėlė šakelė.	Pašalinkite svetimkūnį
	Neįprastai veikia pavaros sistema	Dėl remonto kreipkitės į įgaliotąjį techninės priežiūros centrą.
Neįprastai vibruoja pagrindinis skyrius. ⇒ Nedelsdami sustabdykite variklį.	Sugedęs, sulenktas arba susidėvėjęs pjovimo įrankis	Pakeiskite pjovimo įrankį.
	Atsilaisvinęs pjovimo įrankio priedas	Tvirtai prisukite.
	Sulūžo vienas nailoninės pjovimo vielos galas ir išsiderino nailoninė pjovimo galvutė.	Tiekite nailoninę pjovimo vielą, stuktelėdami nailoninę pjovimo galvutę į žemę.
	Netinkamai prijungtas pjovimo įrankio priedas	Tinkamai prijunkite priedą.
Neįprastai veikia pavaros sistema	Dėl remonto kreipkitės į įgaliotąjį techninės priežiūros centrą.	
Pjoviklio ašmenys iš karto nenustoja veikti. ⇒ Nedelsdami sustabdykite variklį.	Netinkamai veikia galios įrenginys.	Žr. galios įrenginio naudojimo instrukciją.
Netiekama nailoninė pjovimo viela.	Vielą susidėvėjusi arba susipainiojusi ritėje.	Atsukite vielą.
Nailoninė pjovimo viela nėra nupjauta tinkamo ilgio.	Vielos pjaustytuvas ant apsauginio gaubto yra pažeistas arba jo nėra.	Dėl remonto kreipkitės į įgaliotąjį techninės priežiūros centrą.
	Vielą tęsiasi už apsauginio gaubto.	Atsukite vielą.

SISUKORD

TEHNILISED ANDMED	161	TÖÖRIISTA KASUTAMINE	168
OHUTUSHOIATUSED	162	HOOLDUS	168
OSADE KIRJELDUS	165	VEAOTSING	170
KOKKUPANEK	165		

TEHNILISED ANDMED

Mudel:	EM408MP	EM409MP	
Mõõtmed: pikkus × laius × kõrgus (ilma lõikeriistata)	880 mm × 320 mm × 196 mm	880 mm × 185 mm × 203 mm	
Nailontamiili läbimõõt	2,0 mm		
Kasutatav lõikeseade ja lõikeläbimõõt	2-hambaline tera (P/N 197997-3)	230 mm	-
	3-hambaline tera (P/N 195298-3)	230 mm	-
	4-hambaline tera (P/N B-14118)	230 mm	-
	8-hambaline tera (P/N B-14130)	230 mm	-
	Nailonist lõikepea (P/N 191D89-4)	300 mm	330 mm
	Plastist lõiketera (P/N 198383-1)	255 mm	
Ülekandearv	14:19		
Netokaal	1,4 kg	1,2 kg	

- Meie pideva uuringu- ja arendusprogrammi tõttu võidakse tehnilisi andmeid muuta ilma sellest ette teatamata.
- Tehnilised andmed võivad riigiti erineda.
- Kaal EPTA-protseduuri 01/2014 kohaselt

Heakskiidetud mootorseade

See tarkiv on heaks kiidetud ainult järgmis(t)e mootor-seadme(te)ga kasutamiseks:

- Juhtmeta universaalne mootorajam DUX60
- Juhtmeta universaalne mootorajam DUX18
- Juhtmeta universaalne mootorajam UX01G
- Universaalne mootorajam EX2650LH

⚠ HOIATUS: Ärge kasutage tarkivut koos heakskiitmata mootorajamiga. Heakskiiduta kombinatsioon võib tuua kaasa raske kehavigastuse.

Sümbolid

Tarkivut ja selles kasutusjuhendis kasutatakse järgmisi sümboleid. Saage järgmistest definitsioonidest aru.



Olge äärmiselt ettevaatlik ja tähelepanelik!



Lugege juhendit.



Kandke kiivrit, kaitseprille ja kõrvakaitsmeid!



Kandke silma- ja kõrvakaitsvahendeid.



Alati tuleb kanda kaitsekindaid!



Kandke tugevaid libisemiskindla tallaga jalatseid. Soovitatavalt kandke terasest ninakapiga kaitsejalatseid!



Kõrvalised isikud ei tohi asuda lähemal kui 15 m (50 ft).



Ohtlik; pidage silmas õhkupaiskuvaid objekte.



Tagasilöökt!



Tööriista suurim lubatud töökiirus



Kavandatud kasutus

Mudelile EM408MP

See tarvik on ette nähtud ainult heakskiidetud mootorseadmega ühendatult muru, pöösaste, umbrohu ja alustaimestiku lõikamiseks. Ärge kasutage tarvikut muudel eesmärkidel. Tarviku väärkasutamine võib tuua kaasa raske kehavigastuse.

Mudelile EM409MP

See tarvik on ette nähtud ainult heakskiidetud mootorseadmega ühendatult muru ja õrnema umbrohu trimmimiseks. Ärge kasutage tarvikut muudel eesmärkidel. Tarviku väärkasutamine võib tuua kaasa raske kehavigastuse.

⚠️HOIATUS: Enne seadme kasutamist lugege nii tarviku kasutusjuhendit kui ka seda kasutusjuhendit. Hoiatuste ja juhiste eiramine võib põhjustada tõsise kehavigastuse.

EÜ vastavusdeklaratsioon

Ainult Euroopa riikide puhul

Meie kui tootjad: **Makita Europe N.V.**, ettevõtte aadress: **Jan-Baptist Vinkstraat 2, 3070 Kortenberg, BELGIUM.** Volitame **Hiroshi Tsujimura** koostama tehnilist dokumenti ja deklareerima oma ainuvastutusel, et toode/tooted; Tähistus: **murutrimmeri tarvik**. Tüübi/tüüpide tähistus: **EM408MP / EM409MP**. vastab kõikidele direktiivi **2006/42/EÜ** asjakohastele sätetele ja samuti järgmiste EÜ/EL-i direktiivide kõikidele asjakohastele sätetele: **2000/14/EÜ** ning on valmistatud kooskõlas järgmiste ühtlustatud standarditega: **EN ISO 11806-1:2011, EN 60745-1:2009+A11:2010.**

Deklaratsiooni koht ja kuupäev: **Kortenberg, Belgia. 01. 06. 2020**

Vastutav isik: **Hiroshi Tsujimura, direktor – Makita Europe N.V.**

OHUTUSHOIATUSED

Murutrimmeri ohutushoiatused

⚠️HOIATUS: Lugege läbi kõik masinaga kaasas olevad ohutusnõuded, juhised, illustatsioonid ja tehnilised andmed. Kõigist alljärgnevalt loetletud juhistest mitte kinni pidamine võib tuua kaasa süttimise ja/või raske vigastuse seadme kasutajale ja/või kõrvalseisjatele.

Hoidke edaspidisteks viideteks alles kõik hoiatused ja juhtnõbrid.

Hoiatustes ja ettevaatusabinõudes nimetatud terminid „murutrimmer“ ja „masin“ tähistavad tarviku ja mootorseadme kombinatsiooni.

Hoiatustes ja ettevaatusabinõudes nimetatud termin „mootor“ tähistab mootorseadme mootorit või elektrimootorit.

Üldine ohutus

1. Esimest korda seadet kasutav või väheste kogemustega operaator peaks paluma edasimüüjalt masina kõikide kasutusoperatsioonide alast koolitust. Ärge laske kunagi masinat kasutada lastel, vähenenud füüsiliste, sensoorsete või vaimsete võimetega või puudulike kogemuste ja teadmistega isikutel ega neil, kes ei ole juhistega tutvunud.
2. Soovitatav on laenata masinat ainult inimestele, kes on tõendanud vajalike kogemuste olemasolu. Alati andke kaasa ka kasutusjuhend.
3. Püsige ergas, jälgige pidevalt, mida teete, ning kasutage masinaga töötamisel tervet mõistust. Ärge kasutage masinat, kui olete väsinud, haige või narkootikumide, alkoholi või ravimite mõju all. Üks hetk tähelepanematust masinaga töötamisel võib põhjustada tõsiseid vigastusi.
4. Vältige masina kasutamist halbade ilmaolude korral, eriti kui valitseb äikesoht.
5. Järgige õues kasutatavate mootormasinade kasutamist sätestavaid riiklike ja kohalikke eeskirju.

Masina kasutusotstarve

Masin on mõeldud ainult rohu, umbrohu, pöösaste ja alustaimestiku lõikamiseks. Ärge kasutage masinat muudel eesmärkidel, näiteks servade piiramiseks või heki kärpimiseks. Ettenähtud kasutusotstarbest erinevatel eesmärkidel kasutamine võib põhjustada raske kehavigastuse.

Isikukaitsevahendid

1. Kandke alati tugevaid pikki pükse, tugevaid saapaid, kindaid ja pikkade käistega särki. Ärge kandke lahtisi riideid, ehteid, lühikesi pükse, sandaale ega olge paljajalu. Pange üle õlgade ulatuvad juuksed kinni.
2. Kohtades, kus eksisteerib langevate objektide oht, kandke alati kaitsekiivrit.
3. Kandke seadme kasutamisel silmade kaitsmiseks alati kaitseprille. Kaitseprillid peavad vastama USA-s ANSI Z87.1, Euroopas EN 166 või Austraalias / Uus-Meremaal AS/NZS 1336. Austraalias/Uus-Meremaal on näo kaitsmiseks nõutud seadusega ka näokaitsme kasutamine.

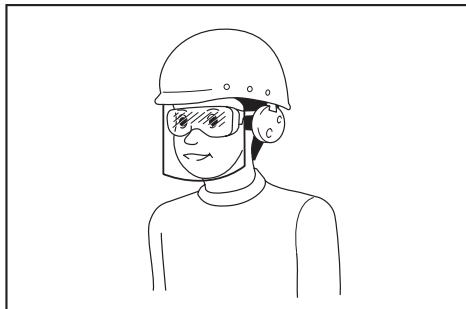

Tööandja kohustus on nõuda, et tööriista operaatorid ja teised tööpiirkonnas viibivad isikud kannaksid sobivat ohutusvarustust.

4. **Kasutage kõrvakaitsmeid, näiteks kõrvaklappe.** Kokkupuude müraga võib kahjustada kuulmist.
5. **Kandke alati tugevaid mittelibiseva tallaga jalatseid.** See kaitseb jalgu vigastuste eest ja tagab kindla jalgealuse.
6. **Vajaduse korral kandke tolumumaski.**
7. **Kasutage isikukaitselahendeid. Kandke alati silmakaitseid.** Kaitsevahendid, näiteks oludesse sobiv tolumask, libesemiskindlad turvajalatsid, kõva peakate või kõrvaklapid, vähendavad tervisekahjustusi.
4. **Pärast tankimist sulgege hoolikalt paagi kork ja kontrollige kütuselekete puudumist. Enne mootori käivitamist liiguge tankimiskohast vähemalt 3 m (10 jalga) kaugusele.**
5. **Transportige ja hoidke kütust ainult selleks heakskiidetud mahutites. Hoidke lapsed hoiu-
tatud kütusest eemal.**

Ettevalmistused enne kasutamist

1. **Enne kasutamist kontrollige alati, et masin oleks töökorras.**
 - **Kontrollige kütuselekete puudumist.**
 - **Veenduge, et kõik kinnitusvahendid oleks oma kohtadel ja kinnitatud.**
 - **Asendage kahjustatud osad uuteaga.**
 - **Veenduge, et lõikeriist oleks korralikult paigaldatud ja kindlalt kinnitatud.**
 - **Veenduge, et lõikeriist oleks kinnitatud korralikult juhendis kirjeldatud kohale.**
 - **Veenduge, et gaasitrikkel, lahtilukustuse hoob ja muud juhtlülitid töötaksid tõegeteta ja korralikult.**
 - **Masina korralikuks kasutamiseks puhastage selle käepidemed.**
 - **Veenduge, et käepidemed oleks paigaldatud juhendis kirjeldatud moel.**

Nende juhiste eiramine võib põhjustada tõsise kehavigastuse.

2. **Kasutage teravat lõiketera.** Paindunud, kooldunud, mõranenud, purunenud, täkkega või muul moel kahjustunud lõiketerad tuleb ära visata. Nüri tera puhul on tagasilöögid ja rebimised tõenäolisemad.
3. **Kasutage lõiketera korralikult kinnitamiseks alati kõiki vajalikke osi.** Valed kinnitusosad võivad põhjustada terade eemale lendamise ning põhjustada operaatorile ja/või kõrvalseisjatele raskeid kehavigastusi.

Elektriohutus ja aku ohutu talitus

1. **Masinat, akut ega laadijat ei tohi jätta vihma kätte ega märga keskkonda.** Seadme sisse sattunud vesi suurendab elektrilöögiohtu.
2. **Ärge laadige akut vihma käes ega märjas keskkonnas.**
3. **Ärge vahetage akut vihma käes.**

Tankimine

1. **Enne tankimist tuleb mootor seisata. Hoidke eemale lahtistest leekidest ja sädemetest. Tankimise ajal on keelatud suitsetada.** Muidu võib olla tulemuseks süttimine ja/või plahvatus.
2. **Tankige õues.** Suletud ruumis tankimisel võivad kütuseaurud plahvatada.
3. **Vältige kütuse ja mootoriõliga kokkupuutumist. Ärge hingake kütuseaure sisse. Kütuse või õli mahaminemisel pühkige masin ja/või maapind kohe puhtaks. Kütuse sattumisel riieetele vahetage kohe riided, et vältida nende süttimist.**

Masina käivitamine

1. **Hoidke lapsed, kõrvalseisjad ja koduloomad masina käivitamisel või kasutamisel vähemalt 15 m (50 jalga) eemal. Lisaks peavad kõrvalseisjad kandma silmakaitseid, kuna eemale paiskuvad objektid võivad põhjustada vigastusi.** Muidu võivad kõrvalseisjate ootamatud liigutused või tera tagasilöökk põhjustada operaatorile ja/või kõrvalseisjatele raskeid kehavigastusi.
2. **Käivitage ja kasutage masinat ainult õues hea õhutusega piirkonnas.** Suletud või halva ventilaatsiooniga piirkonnas võib masina kasutamine põhjustada lämbumise või süsinikmonooksiidi mürgistuse tulemusel surma.
3. **Enne käivitamist veenduge, et lõikeriist ei puutuks vastu tugevast materjalist esemeid (näiteks oksad, kivid jne), sest lõikeriist hakkab käivitamisel pöörlema.**
4. **Kui lõikeriist tühikäigul pöörleb, reguleerige tühikäik selliseks, et lõikeriist ei pöörleks.** Muidu võib juhuslik kokkupuude pöörleva lõikeriistaga põhjustada raske vigastuse.
5. **Probleemide täheldamisel seisake kohe mootor.**
6. **Veenduge, et tööriista kasutamisel ei oleks läheduses elektrijuhtmeid, vee-, gaasitorusid jne, mis võivad kahjustamisel ohtu põhjustada.**

Transportimine

1. **Seisake mootor transportimise ajaks.** Muidu võib ootamatu käivitamine põhjustada vigastusi.
2. **Masina transportimisel paigaldage alati lõiketera kate.** Kokkupuude paljastatud teradega põhjustab vigastuse.
3. **Kütuselekete vältimiseks tagage autos transportimisel masina ohutu asend.**
4. **Masina kandmisel tõstke terve masin maapinnalt lahti.** Masina lohistamine kahjustab kütusepaaki ja põhjustab kütuselekkeid, mis võib tuua kaasa süttimise.

Kasutamine

1. **Kasutage masinat ainult hea valguse ja nähtavuse korral.** Pimedas või halva nähtavuse korral kasutamine võib põhjustada ootamatu õnnetuse.
2. **Vältige masina kasutamist, kui tasakaalu hoidmine on keeruline, näiteks tuulise ilmaga järsul pinnal töötades.**
3. **Ärge kunagi seiske töö ajal ebastabiilsel või libedal pinnal ega järsul nõlvakul. Talvisel ajal arvestage jää ja lumega ning veenduge alati, et jalgadel oleks kindel toetuspind.**
4. **Kui keegi teile läheneb, seisake mootor.** Muidu võib pöörlev lõikeriist minna vastu kõrvalseisjat ja põhjustada raske vigastuse.

5. **Puhastage tööpiirkond enne tööle asumist. Eemaldage kivid, katkine klaas, naelad, traat jms, mis võivad eemale paiskuda või lõikeriista ümber kerida.** Võõrkehad võivad kahjustada lõikeriista ja põhjustada ohtlikke tagasilööke.
6. **Masina püsivaks juhtimiseks tehke kasutamise ajal järgmist.**
 - Hoidke masinat mõlema käega kindlalt oma paremal küljel.
 - Riputage masin kandevööga oma õlale/õlgadele.
 - Tagage kindel asend. Ärge töötage redelil või puul.
 - Vältige küünitamist.
 - Hoidke tööriist vöökörguselt madalamal.
 - Hoidke kõik oma kehaosad pöörlevast lõikeriistast ja kuumast pinnast eemal.

Selline tegevus vähendab vigastuse ohtu.

7. **Kui umbrohi või oksad jäävad lõikeriista ja kaitsme vahele, seisake mootor enne, kui asute ummistust puhastama.** Muidu võib terade ootamatult pöörlemine põhjustada raskeid vigastusi.
8. **Ärge laske masinal maha kukkuda ega visake masinat, välja arvatud hädaolukorras. Kui masin peaks kukkuma või millegi vastu lööma, kontrollige kohe võimalikke kütuselekkeid, ohutusseadmeid ja muid võimalikke kahjustusi.** Mitte töökorras masina kasutamine võib põhjustada vigastuse ja/või süttimise.
9. **Kontrollige lõikeriista sageli või kohe pärast selle lööki vastu kivi või mõnda teist kõva eset.** Kui lõikeriist kasutamise ajal puruneb, võivad purunenud tükid eemale paiskuda ja põhjustada vigastusi.
10. **Lõikeriista kontrollimisel, puhastamisel ja väljavahetamisel tuleb mootor seisata.** Muidu võib lõikeriist ootamatult pöörlema hakata ja põhjustada raske vigastuse.
11. **Mootori väljalülitamisel või gaasitrikli vabastamisel tagage masina üle kontrolli, kuni lõikeriist on täielikult seiskunud.** Tühjalt pöörlev tera võib põhjustada kehavigastuse.
12. **Enne lõikama asumist oodake, kuni lõikeriist on saavutanud lõikamise jaoks piisava kiiruse.** See vähendab tagasilöögi ja kasvude kinnijäämise ohtu.
13. **Tehke väsimusest tingitud kontrollikaotuse vältimiseks puhkepause.** Soovitame puhata igas tunnis 10–20 minutit.
14. **Puhkepausi ajal või masinast eemaldumisel lülitage mootor välja ja asetage masin ohutusse kohta.** See hoiab ära ootamatu õnnetuse.
15. **Ärge puudutage mootorit ja selle summutit ega asetage neid kergsüttivatele materjalidele, kui mootor veel töötab või vahetult pärast mootori seiskamist, kuna need on väga kuumad.** Tulemuseks võib olla põletus ja/või süttimine.
16. **Vältige tööriista kasutamist halbade ilmaolude korral või kui valitseb äikesehoit.**

Lõikeriistad

1. **Kasutage oma töö jaoks sobivat lõikeriista.**
 - Nailonist lõikepead (jõhviga trimmeripead) sobivad muru kärpimiseks.
 - Metallist lõiketerad sobivad umbrohu, kõrge rohu, põõsaste, puhmaste, alusmetsa, tihniku jms lõikamiseks.
- Lõikeriista kaitsekate peab alati sobima kasutatava lõikeriistaga.**
2. **Nailonist lõikepea kasutamisel kasutage ainult juhendis soovitatud painduvat, mitmetallist jõhvi. Mitte mingil juhul ärge kasutage traati ega trossi.** Need võivad lahti tulla ja ohtlikult eemale paiskuda.
 3. **Mitte mingil juhul ärge kasutage metallist mitmeosalisi pöörlevaid kette ega vasarnugasid, mida ei ole juhendis soovitatud.** Muidu võib tekkida tõsine vigastus.
 4. **Metallist lõiketera kasutamisel kandke alati kindaid ja pange terale kaitsekate.** Tera võib kaitsmata kättesse sisse lõigata.
 5. **Metallist lõiketerade kasutamisel vältige tagasilööki ning olge alati valmis ootamatuks tagasilöögiks.** Vt alapunkti *Tagasilöök*.

Tagasilöök (lõiketera vastusurve)

Tagasilöök (lõiketera vastusurve) võib toimuda siis, kui pöörlev tera puutub vastu objekti, mida tera ei suuda kohe läbi lõigata. Tagasilöök võib olla piisavalt jõuline, et paisata seade ja/või operaator ükskõik millises suunas, mis võib tuua kaasa kontrolli kaotamise seadme üle ja sellest tuleneva raske vigastuse. Tagasilöök võib tera kinni jäämisel toimuda ette hoiatamata ja selle tõenäosus on suurem piirkondades, kus lõigatavat materjali on raske näha.

Tagasilöök esineb eelkõige siis, kui tera sektor, mis jääb kellaplaadil 12 ja 2 vahele, puutub vastu kõvasid esemeid, põõsaid ja puid, mille läbimõõt ületab 3 cm.

► Joon.1

Tagasilöögi vältimiseks:

1. **alustage lõikamist sektoriga, mis jääb kellaplaadil 8 ja 11 vahele;**
 2. **liigutage seadet ühtlaselt poolkaares paremalt vasakule, nagu vikatit kasutades.** Selliselt saab lõigatava taimega kokku puutuda just tera õige osa.
 3. **Ärge kunagi alustage lõikamist sektoriga, mis jääb kellaplaadil 12 ja 2 vahele.**
 4. **Ärge alustage lõikamist sektoritega, mis jäävad kellaplaadil 11 ja 12 ning 2 ja 5 vahele, välja arvatud juhul, kui operaator on saanud korraliku väljaõppe, tal on vastav kogemus ning ta teeb seda enda vastutusel.**
- Joon.2
5. **Ärge kasutage lõiketerasid kõvade esemete, nagu tarade, seinte, puutüvede ja kivide läheduses.**
 6. **Ärge kasutage lõiketerasid vertikaalsuunas selliste tööde puhul, nagu servade piiramine ja heki kärpimine.**
 7. **Vältige tööriista kasutamist piirkondades, kus lõigatavat eset on raske näha.**

Vibratsioon

Kokkupuude ülemäärase vibratsiooniga kahjustab operaatori veresooni või närvisüsteemi ja põhjustab sõrmedes, kätes või randmetes järgmisi sümptomeid: ärasuremine (tuimus/tundetud), kihelemine, valu, torkava valu aisting, naha värvuse või naha muutused. Kui teil esineb mõni nimetatud sümptomitest, siis pöörduge arsti poole.

Valge sõrme sündroomi ohu vähendamiseks hoidke käed töötamise ajal soojas ning hooldage korralikult masinat ja tarvikuid.

Hooldus

1. Laske masinat hooldada volitatud hoolduskuskel. Kasutage alati ainult identseid varuosi. Kasutage ainult MAKITA tarnitud identseid varuosi ja tarvikuid. Oskamatult tehtud remont või nõuetele mittevastav hooldus võivad masina kasutusega lühendada ning põhjustada õnnetusjuhtumeid.
2. Ärge muutke ega eemaldage masina ühtegi osa. See võib põhjustada süttimise ja/või raske vigastuse.
3. Pärast kasutamist puhastage masin ja kontrollige, kas kõik kruvid ja mutrid on tugevalt kinni.
4. Kontrollige löikeriista, löikeriista kaitsme ja kandevöö seisukorda. Lõiketera peab olema terav. Kahjustatud löikeriistu ei tohi õgvendada ega keevitada.

Hoiundamine

1. Enne seadme hoiulepanekut tehke sellele täielik puhastus ja hooldus. Eemaldage akussett. Paigaldage lõiketera kate.
2. Hoidke seadet kuivas kohas, lastele kättesaamatult kõrgel riiulil või luku taga.
3. Ärge toetage seadet millegi, näiteks seina vastu. Seade võib ootamatult ümber kukkuda ja vigastusi põhjustada.

Muud juhised

1. Pöörake tähelepanu keskkonnale. Saastamise ja müra vähendamiseks ärge kasutage gaasiriklit, kui selleks puudub vajadus. Reguleerige karburaator õigesti.
2. Ärge kasutage mootorit, mille summuti ei ole töökorras.

Esmaabi

1. Õnnetuse korral veenduge, et esmaabikarp oleks löikamistöde ajal teie läheduses. Asendage kohe kõik vahendid, mille olete esmaabikarbigi ära tarvitanud.
2. Kui kutsute abi, teatage järgmised andmed:
 - õnnetuse toimumise koht;
 - õnnetuse kirjeldus;
 - vigastatud isikute arv;
 - vigastuste tüüp;
 - oma nimi.

Lisaohutusnõuded

1. Õnnetuste vältimiseks jätkke operaatorite vahele vähemalt 15 m (50 jalad) vaba ruumi, kui samas piirkonnas töötavad korraga kaks või mitu operaatorit. Samuti pange keegi isik jälgima operaatorite vahelist vahemaad. Kui keegi siseneb tööpiirkonda, lõpetage kohe töötamine.
2. Kasutage ainult selliseid löikeriistu, millele märgitud kiirus on võrdne tööriistale märgitud kiirusega või sellest suurem.
3. Eemaldage lõiketeralt enne kasutamist kindlasti kate.

OSADE KIRJELDUS

EM408MP

► Joon.3: 1. Kate 2. Toru 3. Kaitse (universaalset tüüpi) 4. Kaitsme pikendus 5. Lõikur

EM409MP

► Joon.4: 1. Kate 2. Toru 3. Kaitse (kitsast tüüpi) 4. Lõikur

KOKKUPANEK

⚠HOIATUS: Enne seadme kokkupanemist või reguleerimist lülitage mootor välja ja eemaldage süüteküünla piip või akussett. Muidu võib löikeriist või teised osad ootamatult liikuma hakata ja põhjustada raske vigastuse.







⚠HOIATUS: Enne lõiketera käsitlemist pange käte kaitsekindad. Kokkupanemise või reguleerimise ajal võivad teie sõrmed puutuda vastu lõiketera ja põhjustada sellega raske vigastuse.

⚠HOIATUS: Seadet kokku pannes või reguleerides asetage seade alati maha. Seadme püstises asendis kokkupanemine või reguleerimine võib põhjustada raske kehavigastuse.

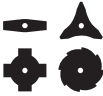
⚠HOIATUS: Järgige peatükis OHUTUSHOIATUSED ja mootorseadme kasutusjuhendis toodud hoiatusi ja ettevaatusabinõusid.

Lõikeriista ja kaitsme õige kombinatsioon

⚠ETTEVAATUST: Kasutage alati õiget lõikeriista ja kaitsme kombinatsiooni. Vale kaitse ei pruugi teid lendava prahi ja kivide eest kaitsta. Samuti võib see mõjutada tööriista tasakaalu ja põhjustada raske kehavigastuse.

Mudel	Lõikeriist	Kaitse
EM408MP	Metallist lõiketera (mutri, katte ja klamberseibiga) 	Kaitse (universaalset tüüpi) 
	Nailonist lõikepea / plastist lõiketera 	Kaitse (universaalset tüüpi) koos kaitsme pikendusega 
EM409MP	Nailonist lõikepea / plastist lõiketera 	Kaitse (kitsast tüüpi) 

Kaitse (lõikeriista kaitse) paigaldamine

⚠HOIATUS: Ärge kasutage lõikeriista, mille puudub sobiv kaitse.

⚠HOIATUS: Kasutage õiget lõikeriista ja kaitsme kombinatsiooni. Muidu võib kokkupuude pöörleva lõikeriistaga põhjustada raske vigastuse.

TÄHELEPANU: Pingutage regulaarselt kaitsme polte. Pingutage parem- ja vasakpoolset polti võrdset, et vahe klambri ja kaitsme vahel oleks ühesugune.

Kaitse (universaalset tüüpi)

⚠ETTEVAATUST: Suruge kaitsme pikendus kindlasti seni, kuni see on lõpuni sisestatud. Muidu võib kaitsme pikendus kukkuda ja põhjustada kehavigastusi.

⚠ETTEVAATUST: Olge tähelepanelik, et mitte end kaitsme pikendusele kinnitatud lõikuriga vigastada.

Kinnitage kaitse poltidega klambrile.

► **Joon.5:** 1. Klamber 2. Kaitse

Kaitsme pikenduse paigaldamiseks sisestage kaitsme pikendus kaitsmesse ja lukustage seejärel klambriid. Veenduge, et kaitsme pikenduse sakid sobiksid kaitsme pesadesse.

► **Joon.6:** 1. Kaitse (universaalset tüüpi) 2. Klamber 3. Kaitsme pikendus 4. Lõikur (sees) 5. Pesa 6. Sakk

Kaitsme pikenduse kaitsmelt eemaldamiseks vabastage klambriid ja tõmmake kaitsme pikendus välja.

MÄRKUS: Kaitsme kinnitusel asuv lõikur hoiab nailonjõhvi lõikamise jaoks parimal pikkusel.

Kaitse (kitsast tüüpi)

⚠ETTEVAATUST: Olge tähelepanelik, et mitte end kaitsmele kinnitatud lõikuriga vigastada.

Kinnitage kaitsekate poltide abil klambri külge.

► **Joon.7:** 1. Klamber 2. Kaitse 3. Lõikur

MÄRKUS: Kaitsmel asuv lõikur hoiab nailonjõhvi lõikamise jaoks parimal pikkusel.

Lõikeriista paigaldamine

⚠ETTEVAATUST: Kasutage kindlasti MAKITA originaallõikeriistu.

⚠ETTEVAATUST: Pärast paigaldamist eemaldage kindlasti kuuskantvõti.

MÄRKUS: Toimingu hõlbustamiseks keerake tööriist lõikeriista paigaldamise ajaks tagurpidi.

Metallist lõiketera paigaldamine

Modelle EM408MP

⚠ETTEVAATUST: Metallist lõiketera käsitsemisel kandke alati kindaid ja pange terale kaitsekate.

⚠ETTEVAATUST: Metallist lõiketera välisläbimõõt peab olema 230 mm (9"). Ärge kasutage terasid, mille välisläbimõõt on suurem kui 230 mm (9").

⚠ETTEVAATUST: Metallist lõiketera peab olema hästi lihvitud, sellel ei tohi olla pragusid ega murdumiskohti. Kui metallist lõiketera pörkub töötamise ajal vastu kivi, seisake kohe mootor ja kontrollige tera.

⚠ETTEVAATUST: Lihvige või vahetage metallist lõiketera iga kolme töötunni järel.

⚠ETTEVAATUST: Kasutage tera eemaldamiseks või paigaldamiseks alati komplekti kuuluvaid mutrivõtmeid.

Sobiv tera

Metallist lõiketera (2-hambaline)



Metallist lõiketera (3-hambaline)



Metallist lõiketera (4-hambaline)



Metallist lõiketera (8-hambaline)



1. Veenduge, et vaheseib oleks korralikult völli külge kinnitatud.
2. Sisestage kuuskantvöti völli lukustamiseks läbi reduktoris asuva ava. Pöörake völli, kuni kuuskantvöti on lõpuni sisestatud.
3. Paigaldage metallist lõiketera vaheseibile.
4. Paigaldage klamberseib ja kate ning pingutage mutter kindlalt kinni.

Pingutusmoment: 16–23 N·m

5. Eemaldage kuuskantvöti.

► **Joon.8:** 1. Mutter 2. Kate 3. Klamberseib
4. Metallist lõiketera 5. Vaheseib 6. Völli
7. Kuuskantvöti

► **Joon.9:** 1. Padrunvöti 2. Kuuskantvöti
3. Pingutamine

Veenduge, et teral ja kaitsmel asuvad nooled oleks samas suunas.

► **Joon.10:** 1. Nool

Metallist lõiketera eemaldamiseks järgige paigaldamise protseduuri vastupidises järjekorras.

MÄRKUS: Tera kinnitusmutri vaigust osa kulub aja jooksul. Asendage mutter, kui see on deformeerunud või kulunud.

Nailonist lõikepea paigaldamine

⚠ETTEVAATUST: Kui nailonist lõikepea pörkub töötamise ajal vastu kivi, seisake kohe mootor ja kontrollige nailonist lõikepead.

► **Joon.11:** 1. Nailonist lõikepea 2. Vaheseib 3. Völli
4. Kuuskantvöti 5. Pingutamine

1. Veenduge, et vaheseib oleks korralikult völli külge kinnitatud.
2. Sisestage kuuskantmutrivöti läbi reduktoris oleva ava.
3. Kruvige nailonist lõikepea völlile.
4. Pärast nailonist lõikepea paigaldamist eemaldage kuuskantvöti.

Nailonist lõikepea eemaldamiseks keerake seda päripäeva, hoides vaheseibi samal ajal kuuskantvõtmeaga kinni.

Plastist lõiketera paigaldamine

Valikuline tarvik

⚠ETTEVAATUST: Kui plastist lõiketera pörkab töötamise ajal vastu kivi või muud kõva eset, siis seisake tööriist ja kontrollige seda võimalike vigastuste suhtes. Kui plastist lõiketera on kahjustunud, tuleb see kohe välja vahetada. Kahjustunud lõikeriista kasutamine võib põhjustada raskeid kehavigastusi.

⚠ETTEVAATUST: Pärast paigaldamist eemaldage kindlasti kuuskantvöti.

TÄHELEPANU: Kasutage kindlasti originaalset Makita plastist lõiketera.

► **Joon.12:** 1. Plastist lõiketera 2. Vaheseib 3. Völli
4. Kuuskantvöti 5. Pingutamine

1. Veenduge, et vaheseib oleks korralikult völli külge kinnitatud.
2. Sisestage kuuskantvöti läbi reduktoris asuva ava ja pöörake völli, kuni völli on lukustunud.
3. Paigaldage plastist lõiketera otse keermestatud völlile ja pingutage.
4. Eemaldage kuuskantvöti.

Plastist lõiketera eemaldamiseks keerake seda päripäeva, hoides vaheseibi samal ajal kuuskantvõtmeaga kinni.

Liiteturu monteerimine

⚠ETTEVAATUST: Kontrollige alati, kas paigaldusvarras on korralikult paigaldatud. Ebaõige paigaldamine võib põhjustada tarviku mootorseadme küljest ärakukkumist ja põhjustada kehavigastusi.

Kinnitage liiteturu mootorseadmele.

1. Pöörake mootorseadme hooba tarviku suunas.

► **Joon.13:** 1. Hoob

2. Eemaldage tarviku kork. Joondage tihvt noolemärgiga ja sisestage tarviku toru, kuni vabastusnupp välja tuleb.

► **Joon.14:** 1. Vabastusnupp 2. Noolemärk 3. Tihvt

3. Pöörake hooba mootorseadme suunas.

► **Joon.15:** 1. Hoob

Veenduge, et hoova pind oleks toruga paralleelne.

Toru eemaldamiseks pöörake hooba tarviku suunas ja tõmmake toru välja, vajutades vabastusnupu samal ajal alla.

► **Joon.16:** 1. Vabastusnupp 2. Hoob 3. Toru

TÖÖRIISTA KASUTAMINE

⚠HOIATUS: Järgige peatükis OHUTUSHOIATUSED ja mootorseadme kasutusjuhendis toodud hoiatusi ja ettevaatusabinõusid.

⚠HOIATUS: Kui lõikeriist tühikäigul liigub, reguleerige mootori tühikäik madalamaks. Muidu ei ole teil võimalik lõikeriista gaasitrikli abil seisata ja see võib põhjustada raske vigastuse.

Riputi asendi ja kandevöö reguleerimine

Juhtmeta universaalsele mootorajamile DUX60, universaalsele mootorajamile EX2650LH

⚠HOIATUS: Ärge kasutage tööriista, kui te ei saa joonisel näidatud viisil reguleerida ettenähtud vahemikus riputi asendit ja kandevöö pikkust. Valesti tasakaalustatud tööriista kasutamisel võib lõiketera ülespoole liikuda ja põhjustada vigastusi.

Tarviku asendamisel teisega võib tööriista raskuskese muutuda. Sellisel juhul reguleerige riputi asukohta ja kandevöö pikkust alljärgnevalt.

► **Joon.17:** 1. Riputi

Riputi asukoha muutmiseks lödvendage riputil olevat kinnituskruvi ja nihutage seejärel riputit.

Reguleerige riputi asendit ja kandevöö pikkust järgmiselt:

- riputi asub maapinnast vähemalt 750 mm kõrgusel,
- lõikeriist asub maapinnast 100–300 mm kõrgusel ja
- lõikeriista kaitsmata osa on horisontaalsuunas riputist vähemalt 750 mm kaugusel.

Pärast riputi asendi reguleerimist keerake kruvi mutrivõtme või kruvikeerajaga (oleneb mootorseadmest) kindlalt kinni.

Õlarakmete reguleerimine

Juhtmeta universaalsele mootorajamile DUX18/UX01G

⚠HOIATUS: Ärge kasutage tööriista, kui te ei saa kandevöö pikkust joonisel näidatud viisil ettenähtud vahemikus reguleerida. Valesti tasakaalustatud tööriista kasutamisel võib lõiketera ülespoole liikuda ja põhjustada vigastusi.

Tarviku asendamisel teisega võib tööriista raskuskese muutuda. Sellisel juhul reguleerige kandevöö pikkust alljärgnevalt.

► **Joon.18:** 1. Riputi

Reguleerige kandevöö pikkust järgmiselt:

- riputi asub maapinnast vähemalt 750 mm kõrgusel,
- lõikeriist asub maapinnast 100–300 mm kõrgusel ja
- lõikeriista kaitsmata osa on horisontaalsuunas riputist vähemalt 750 mm kaugusel.

Nailonist lõikepea kasutamine

Kasutage töötamise ajal lõikamiseks nailonjõhvi otsa. Kasutamise tulemusel nailonjõhvi kulumisel ja lühenemisel peab operaator seda kätsiti juurde andma. Nailonjõhvi etteandmiseks koputage nailonist lõikepea vastu maad, lastes sellel samal ajal pöörelda.

MÄRKUS: Kui nailonist lõikejõhvi ei välju, kerige jõhv uuesti peale. Vaadake peatükki HOOLDUS.

HOOLDUS

⚠HOIATUS: Enne seadme kontrollimist või hooldamist lülitage mootor välja ja eemaldage süüteküünlta piip või akukassett. Muidu võib lõikeriist või teised osad ootamatult liikuma hakata ja põhjustada raske vigastuse.

⚠HOIATUS: Seadet kontrollides või hooldades asetage seade alati maha. Seadme püstises asendis kokkupanemine või reguleerimine võib põhjustada raske kehavigastuse.

⚠HOIATUS: Järgige peatükis OHUTUSHOIATUSED ja mootorseadme kasutusjuhendis toodud hoiatusi ja ettevaatusabinõusid.

TÄHELEPANU: Ärge kunagi kasutage bensiini, vedeldit, alkoholi ega midagi muud sarnast. Selle tulemuseks võib olla luitumine, deformatsioon või pragunemine.

Toote OHUTUSE ja TÖÖKINDLUSE tagamiseks tuleb vajalikud remonttööd ning muud hooldus- ja reguleerimistööd lasta teha Makita volitatud teeninduskeskustes või tehase teeninduskeskustes. Alati tuleb kasutada Makita varuosi.

Üldine kontrollimine

- Pingutage lahtised poldid, mutrid ja kruvid.
- Kontrollige, kas on kahjustunud osi või terasid. Paluge volitatud hoolduskeskusel need vajaduse korral välja vahetada.

Lõikeriista teritamine

⚠HOIATUS: Ärge teritage lõiketerasid ise-seisvalt. Käsitsi teritamine viib lõiketera tasakaalust välja, mis võib põhjustada vibratsiooni ja kahjustada seadet.

Paluge Makita ametlikul teeninduskeskusel nürid lõiketerad uuesti teritada ja tasakaalustada.

Liikuvate osade määrimine

TÄHELEPANU: Järgige määrde koguse ja määrimissageduse juhiseid. Selle eiramisel võib ebapiisav määrimine liikuvaid osi kahjustada.

Ülekande korpus:

⚠ETTEVAATUST: Ärge kandke määret peale, kui reductor on kuum. Kuum reductor võib põhjustada põletuskahjustuse.

Lisage umbes iga 30 töötunni järel reductori määrdeavasse määret (Shell Alvania 1 või 2 või sellega võrdväärne).

► **Joon.19:** 1. Määrdeava

Veovõll:

Lisage umbes iga 30 töötunni järel veovõllile määret (Shell Alvania 1 või 2 või sellega võrdväärne).

► **Joon.20**

MÄRKUS: Makita originaalmääret saate osta kohaliku Makita müügiesindaja käest.

Kontrollimis- ja hooldusvälbad

Töötund		Enne kasutamist	Iga päev (10 h)	30 h
Kogu seade	Kontrollige visuaalselt kahjustatud osade olemasolu	✓	-	-
Kõik kinnituskruvid ja -mutrid	Pingutamine	✓	-	-
Reductor	Lisage määret	-	-	✓
Veovõll	Lisage määret	-	-	✓
Lõiketera	Kontrollige visuaalselt kahjustuste olemasolu	✓	✓	-
Mootorseade	Vt mootorseadme kasutusjuhendit			

Nailonjõhvi asendamine

⚠HOIATUS: Kasutage ainult kasutusjuhendis kirjeldatud läbimõõduga nailonjõhvi. Ärge kunagi kasutage metallist traati, trossi ega midagi muud sarnast. Selle nõude eiramise tagajärg võib olla seadme kahjustamine, mis võib põhjustada tõsiseid kehavigastusi.

⚠HOIATUS: Nailonjõhvi asendamisel eemaldage alati nailonist lõikepea tööriista küljest.

⚠HOIATUS: Veenduge, et nailonist lõikepea kate oleks kere külge õigesti kinnitatud, nagu on kasutusjuhendis kirjeldatud. Nõuetekohaselt kinnitamata kate võib põhjustada nailonist lõikepea vallandumise seadme küljest ja eemalepaikumise, mille tagajärjeks võib olla tõsine kehavigastus.

Kui jõhvi enam ette ei anta, pange seadmesse uus nailonjõhv. Nailonjõhvi asendamise meetod oleneb nailonist lõikepea tüübist.

96-M10L

► **Joon.21**

Plastist lõiketera vahetamine

Vahetage lõiketera, kui see on kulunud või purunenud.

► **Joon.22**

Plastist lõiketera paigaldamisel joondage noole suund lõiketeralaitsega.

Hoiustamine

⚠HOIATUS: Järgige peatükis OHUTUSHOIATUSED ja mootorseadme kasutusjuhendis toodud hoiatusi ja ettevaatusabinõusid.

Mootorseadmelt eraldatud tarviku hoiundamisel asetage võlli otsale kork.

► **Joon.23**

VEAOTSING

Enne kui palute masinat remontida, vaadake masin esmalt ise üle. Kui satute vastamisi probleemiga, mida juhendis ei ole selgitatud, ärge üritage masinat osadeks võtta. Pöörduge selle asemel Makita ametliku teeninduskeskuse poole ja kasutage remontimiseks alati Makita varuosi.

Tõrge	Võimalik põhjus (riike)	Lahendus
Mootor ei käivitu.	-	Vt mootorseadme kasutusjuhendit.
Mootor seiskub peatselt.	-	Vt mootorseadme kasutusjuhendit.
Mootori pöörded ei kasva.	-	Vt mootorseadme kasutusjuhendit.
Lõikeseade ei pöörle. ⇒ Seisake masin viivitamatult.	Lõdvendage lõikeriista kinnitust.	Pingutage kindlalt.
	Oks on lõikeriista kinni jäänud.	Eemaldage kõrvaline objekt.
	Veosüsteemis on kõrvalekalded.	Võtke remontimiseks ühendust volitatud teeninduskeskusega.
Põhiseade vibreerib ebanormaalselt. ⇒ Seisake masin viivitamatult.	Lõikeriist on purunenud, paindunud või kulunud.	Vahetage lõikeriist.
	Lõdvendage lõikeriista kinnitust.	Pingutage kindlalt.
	Nailonjõhvi üks ots on purunenud ja nailonist lõikepea on tasakaalust väljas.	Andke nailonist lõikejõhvi ette, koputades selleks nailonist lõikepead vastu maapinda.
	Lõikeriist on tavatult kinnitatud.	Kinnitage korralikult.
	Veosüsteemis on kõrvalekalded.	Võtke remontimiseks ühendust volitatud teeninduskeskusega.
Lõiketera ei seisku viivitamatult. ⇒ Seisake masin viivitamatult.	Mootorseade ei tööta korralikult.	Vt mootorseadme kasutusjuhendit.
Nailonist lõikejõhvi ei välju.	Jõhv on otsas või pooli peal puntras.	Kerige jõhv uuesti poolile.
Nailonist lõikejõhv ei ole õiges pikkuses ära lõigatud.	Kaitsmel asuv jõhvilõikur on kahjustatud või kadunud.	Võtke remontimiseks ühendust volitatud teeninduskeskusega.
	Jõhv ulatub kaitsmest üle.	Kerige jõhv uuesti poolile.

SPIS TREŚCI

DANE TECHNICZNE	171	MONTAŻ	176
OSTRZEŻENIA DOTYCZĄCE		OBŚLUGA	178
BEZPIECZEŃSTWA	172	KONSERWACJA	179
OPIS CZĘŚCI	176	ROZWIĄZYWANIE PROBLEMÓW	181

DANE TECHNICZNE

Model:		EM408MP	EM409MP
Wymiary: długość x szerokość x wysokość (bez narzędzia tnącego)		880 mm × 320 mm × 196 mm	880 mm × 185 mm × 203 mm
Średnica żyłki nylonowej		2,0 mm	
Możliwe do zastosowania narzędzie tnące i średnica cięcia	Nóż z 2 zębami (nr produktu 197997-3)	230 mm	-
	Nóż z 3 zębami (nr produktu 195298-3)	230 mm	-
	Nóż z 4 zębami (nr produktu B-14118)	230 mm	-
	Nóż z 8 zębami (nr produktu B-14130)	230 mm	-
	Żyłkowa głowica tnąca (nr produktu 191D89-4)	300 mm	330 mm
	Nóż z tworzywa sztucznego (nr produktu 198383-1)	255 mm	
Przełożenie		14:19	
Masa netto		1,4 kg	1,2 kg

- W związku ze stale prowadzonym przez naszą firmę programem badawczo-rozwojowym niniejsze dane mogą ulec zmianom bez wcześniejszego powiadomienia.
- Dane techniczne mogą różnić się w zależności od kraju.
- Ciężar podany zgodnie z procedurą EPTA 01/2014

Zatwierdzona jednostka napędowa

Przyrządu można używać wyłącznie z poniższymi jednostkami napędowymi:

- Bezprzewodowa Wielofunkcyjna Jednostka Napędowa DUX60
- Bezprzewodowa Wielofunkcyjna Jednostka Napędowa DUX18
- Bezprzewodowa Wielofunkcyjna Jednostka Napędowa UX01G
- Wielofunkcyjna Jednostka Napędowa EX2650LH

⚠ OSTRZEŻENIE: Nie wolno używać przyrządu z niezatwierdzoną jednostką napędową. Korzystanie z niezatwierdzonej jednostki napędowej może spowodować poważne obrażenia.

Symbole

Na przyrządzie i w niniejszej instrukcji obsługi stosowane są następujące symbole. Należy przyswoić te definicje.



Zachować szczególną ostrożność i rozwagę!



Przeczytać instrukcję obsługi.



Nosić kask oraz okulary ochronne i ochronniki słuchu!



Nosić okulary ochronne i ochronniki słuchu.



Konieczne używać rękawic ochronnych!



Nosić wytrzymałe obuwie robocze na podszewie antypoślizgowej. Zalecane jest obuwie ze stalowymi noskami!



Osoby postronne muszą znajdować się w odległości co najmniej 15 m (50 stóp) od przyrządu.



Niebezpieczeństwo; uważać na wyrzucane przedmioty.



Odzrut!



Maksymalna dopuszczalna prędkość narzędzia



Nigdy nie używać noża metalowego.

Przeznaczenie

Model EM408MP

Przyrządu można używać wyłącznie do koszenia trawy, chwastów, krzewów i poszycia w połączeniu z zatwierdzoną jednostką napędową. Nigdy nie używać tego przyrządu do innych celów. Nieprawidłowe korzystanie z przyrządu może doprowadzić do poważnych obrażeń.

Model EM409MP

Przyrządu można używać wyłącznie do podkaszania trawy i słabych chwastów w połączeniu z zatwierdzoną jednostką napędową. Nigdy nie używać tego przyrządu do innych celów. Nieprawidłowe korzystanie z przyrządu może doprowadzić do poważnych obrażeń.

⚠ OSTRZEŻENIE: Zaleca się przeczytanie instrukcji obsługi przyrządu, jak również niniejszej instrukcji przed użyciem urządzenia. Niezastosowanie się do wspomnianych zasad i zaleceń może przyczynić się do poważnych obrażeń ciała.

Deklaracja zgodności WE

Dotyczy tylko krajów europejskich

Jako producenci: **Makita Europe N.V.**, adres firmy: **Jan-Baptist Vinkstraat 2 3070 Kortenberg, BELGIA**. Upoważniamy **Hiroshi Tsujimura** do przygotowania dokumentacji technicznej i na własną odpowiedzialność oświadczamy, że produkty:

Oznaczenie: **Wykasarka - Przystawka**. Oznaczenie typu: **EM408MP / EM409MP**.

Spełniają wszystkie odnośne postanowienia dyrektywy **2006/42/WE**, jak również spełniają wszystkie odnośne postanowienia następujących dyrektyw **WE/UE: 2000/14/WE** i są produkowane w sposób zgodny z następującymi normami zharmonizowanymi: **EN ISO 11806-1:2011, EN 60745-1:2009+A11:2010**.

Miejsce i data deklaracji: **Kortenberg, Belgia. 01. 06. 2020**
Osoba odpowiedzialna: **Hiroshi Tsujimura, Dyrektor**
— **Makita Europe N.V.**

H. Tsujimura

OSTRZEŻENIA DOTYCZĄCE BEZPIECZEŃSTWA

Ostrzeżenia dotyczące bezpiecznej eksploatacji wykaszarki

⚠ OSTRZEŻENIE: Należy zapoznać się z wszystkimi ostrzeżeniami, instrukcjami, ilustracjami i danymi technicznymi dotyczącymi urządzenia. Nieprzestrzeganie którejkolwiek z poniższych instrukcji może skutkować pożarem i/lub poważnymi obrażeniami ciała u operatora i/lub osób postronnych.

Wszystkie ostrzeżenia i instrukcje należy zachować do wykorzystania w przyszłości.

Określenia „wykasarka” oraz „maszyna” w ostrzeżeniach i środkach bezpieczeństwa dotyczą przystawki połączonej z jednostką napędową.

Określenie „silnik” w ostrzeżeniach i środkach ostrożności dotyczy silnika spalinowego lub silnika elektrycznego jednostki napędowej.

Ogólne zasady bezpieczeństwa

1. **Operator początkujący lub niedoświadczony powinien poprosić sprzedawcę o przeszkolenie w zakresie całej eksploatacji maszyny. Maszyna nie może być użytkowana przez dzieci, osoby, które nie przeczytały instrukcji obsługi, osoby niebędące w pełni władz fizycznych, poznawczych lub umysłowych ani nie mające odpowiedniej wiedzy i doświadczenia.**
2. **Odradza się pożyczania maszyny osobom, które nie udowodnią stosownego doświadczenia. Zawsze przekazywać instrukcję obsługi.**
3. **Trzymać się na baczności, patrzeć, co się robi oraz zachowywać zdrowy rozsądek podczas pracy z maszyną. Nie korzystać z maszyny w razie zmęczenia, choroby, pod wpływem substancji odurzających, alkoholu ani leków. Moment nieuwagi podczas pracy z maszyną może spowodować poważne obrażenia ciała.**
4. **Unikać korzystania z urządzenia przy złej pogodzie, w szczególności podczas burzy.**
5. **Przestrzegać krajowych i lokalnych przepisów dotyczących korzystania z maszyny zasilanych poza budynkami.**

Przeznaczenie maszyny

Maszyna jest przeznaczona do koszenia trawy, chwastów, zarośli i poszycia. **Nie wolno używać maszyny do żadnych innych celów, na przykład krawędziowania czy cięcia żywoptów. Użycie niezgodne z przeznaczeniem może skutkować poważnymi uszkodzeniami ciała.**

Środki ochrony osobistej

1. **Zawsze nosić mocne, długie spodnie, solidne buty, rękawice i koszulę z długimi rękawami. Nie nosić luźnej odzieży, biżuterii, krótkich spodni, sandałów i nie pracować bosą. Związać włosy powyżej ramion.**
2. **W przypadku zagrożenia spadającymi przedmiotami zawsze używać kasku.**
3. **Podczas eksploatacji maszyny zawsze należy nosić gogle ochronne w celu ochrony oczu przed urazami. Gogle muszą spełniać wymogi normy ANSI Z87.1 w USA, EN 166 w Europie oraz AS/NZS 1336 w Australii/Nowej Zelandii. Przepisy prawne obowiązujące w Australii / Nowej Zelandii wymagają również stosowania osłony twarzy.**

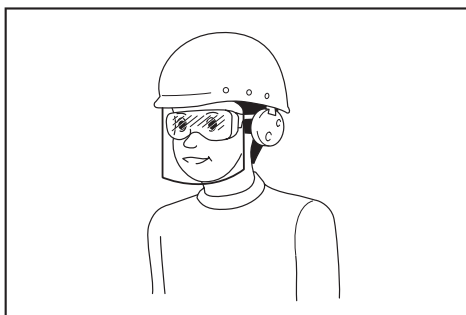

Odpowiedzialność za egzekwowanie używania odpowiednich środków ochrony osobistej przez operatorów narzędzi oraz inne osoby przebywające w bezpośrednim sąsiedztwie obszaru roboczego ponosi pracodawca.

4. Należy używać ochronników słuchu, na przykład nauszników. Hałas może spowodować utratę słuchu.
5. Zawsze nosić mocne buty na podszwie antypoślizgowej. Takie obuwie chroni stopy przed obrażeniami i zapewnia stabilne oparcie.
6. W razie potrzeby należy korzystać z maski przeciwpyłowej.
7. Używać środków ochrony osobistej. Zawsze nosić okulary ochronne. Odpowiednie środki ochrony, takie jak maska przeciwpyłowa, ochronne obuwie antypoślizgowe, kask czy ochronniki słuchu, dostosowane do panujących warunków, zmniejszają ryzyko obrażeń.

Przygotowanie przed użyciem

1. Przed użyciem zawsze należy sprawdzić, czy uruchomienie maszyny jest bezpieczne:
 - Sprawdzić, czy nie ma wycieków paliwa.
 - Upewnić się, że wszystkie elementy złączne są dobrze zamocowane na swoich miejscach.
 - Wymienić uszkodzone części.
 - Upewnić się, że narzędzie tnące jest prawidłowo zamontowane i solidnie zamocowane.
 - Upewnić się, że osłona narzędzia tnącego jest odpowiednio zamocowana w położeniu opisanym w niniejszej instrukcji.
 - Sprawdzić spust przepustnicy, dźwignię blokady i pozostałe przełączniki pod kątem płynności i poprawności działania.
 - Wyczyścić uchwyty w celu zapewnienia odpowiedniej kontroli nad maszyną.
 - Upewnić się, że uchwyty są zamontowane w sposób opisany w niniejszej instrukcji.

Nieprzestrzeganie tej zasady może przyczynić się do poważnych obrażeń ciała.

2. Używać ostrego noża. Wygięte, wypaczone, popękane, złamane, wyszczerbione lub w inny sposób uszkodzone noże należy wyrzucić. W przypadku tępego noża prawdopodobieństwo zahaczenia i odrzutu jest większe.
3. Zawsze używać wszystkich wymaganych części do prawidłowego zamocowania noża. Nieprawidłowe elementy mocujące mogą spowodować odpadnięcie noża i poważne uszkodzenia ciała operatora i/lub osób postronnych.

Zasady bezpieczeństwa dotyczące urządzeń elektrycznych i akumulatora

1. Nie narażać maszyny, akumulatora ani ładowarki na działanie deszczu lub wilgoci. Woda, która dostanie się do wnętrza narzędzia, zwiększa ryzyko porażenia prądem elektrycznym.
2. Akumulatora nie należy ładować w deszczu ani w wilgotnym otoczeniu.
3. Nie wymieniać akumulatora w deszczu.

Uzupełnianie paliwa

1. Przed przystąpieniem do uzupełniania paliwa wyłączyć silnik. Trzymać maszynę z dala od otwartego ognia i iskier. Nie wolno palić tytoniu podczas uzupełniania paliwa. Mogłoby to spowodować pożar i/lub wybuch.
2. Paliwo należy uzupełniać na otwartej przestrzeni. Uzupełnianie paliwa w zamkniętym pomieszczeniu może spowodować wybuch oparów paliwa.
3. Unikać kontaktu z paliwem i olejem silnikowym. Nie wdychać oparów paliwa. W przypadku rozlania paliwa lub oleju natychmiast zetrzeć płamę z maszyny i/lub podłoża. Jeśli paliwo wyleje się na ubranie operatora, należy je natychmiast zmienić, aby się nie zapaliło.
4. Po uzupełnieniu paliwa starannie zakręcić korek wlewu paliwa i sprawdzić, czy paliwo nie wycieka. Przed uruchomieniem silnika odejść na co najmniej 3 m (10 stóp) od źródła paliwa i miejsca jego uzupełniania.
5. Paliwo należy transportować i przechowywać wyłącznie w zatwierdzonych zbiornikach. Nie dopuszczają dzieci w pobliżu przechowywanego paliwa.

Uruchamianie maszyny

1. Podczas uruchamiania lub używania maszyny nie dopuszczają dzieci, osób postronnych ani zwierząt na odległość mniejszą niż 15 m (50 stóp). Ponadto osoby postronne powinny nosić okulary ochronne, ponieważ zawsze istnieje ryzyko odniesienia obrażeń spowodowanych wyrzucanymi przedmiotami. Niespodziewane zachowania osób postronnych lub odrzut noża mogłyby spowodować poważne uszkodzenia ciała operatora i/lub osób postronnych.
2. Maszynę należy uruchamiać jedynie na zewnątrz w dobrze wentylowanym miejscu. Praca w ograniczonej przestrzeni lub w miejscu o słabej wentylacji może doprowadzić do śmierci w wyniku uduszenia lub zatrucia tlenkiem węgla.
3. Przed uruchomieniem upewnić się, że narzędzie tnące nie dotyka twardych przedmiotów takich jak gałęzie, kamienie itp., gdyż przy rozruchu narzędzie tnące zaczyna się obracać.
4. Gdy narzędzie tnące obraca się z prędkością jałową, wyregulować prędkość jałową tak, aby się zatrzymało w stanie beczynności. Nieumyślne zetknięcie z obracającym się narzędziem tnącym mogłoby spowodować poważne obrażenia.

5. W przypadku zauważenia jakiegokolwiek problemu natychmiast zatrzymać silnik.
6. Należy się upewnić, że w obszarze pracy nie ma żadnych przewodów elektrycznych, rur instalacji wodnej, rur z gazem itp., które mogłyby stanowić zagrożenie po uszkodzeniu przez maszynę.
7. Jeśli między narzędzie tnące a osłonę dostaną się chwasty lub gałęzie, przed ich usunięciem konieczne zatrzymać silnik. Niezamierzony obrót noża mogłoby spowodować poważne obrażenia.
8. Nie wolno upuszczać maszyny ani nią rzucać, chyba że jest to konieczne w sytuacji awaryjnej. Jeśli maszyna upadnie lub w coś uderzy, natychmiast sprawdzić, czy nie wycieka paliwo, czy urządzenia zabezpieczające są sprawne i czy nie doszło do żadnych uszkodzeń. Eksploatacja niesprawnej maszyny może spowodować obrażenia ciała i/lub pożar.

Transport

1. Na czas transportu zatrzymać silnik. Niezamierzone uruchomienie mogłoby spowodować poważne obrażenia.
2. Na czas transportu maszyny zawsze mocować pokrywę na nóż. Kontakt z nieosłoniętym nożem skutkuje obrażeniami.
3. Podczas transportowania maszyny samochodem zadbać o jej bezpieczne położenie, aby nie doszło do wycieku paliwa.
4. W przypadku przenoszenia maszyny podnieść ją w całości z podłoża. Przeciąganie maszyny powoduje uszkodzenie zbiornika paliwa i wyciek paliwa prowadzący do pożaru.

Obsługa

1. Maszyny należy używać tylko przy dobrym oświetleniu i dobrej widoczności. Używanie w ciemności lub w warunkach słabej widoczności może prowadzić do niespodziewanych wypadków.
2. Należy unikać używania maszyny, jeśli utrzymanie równowagi jest utrudnione, na przykład podczas pracy na pochylonej powierzchni lub w czasie wietrznej pogody.
3. Podczas obsługi narzędzia nigdy nie stawać na niestabilnej lub śliskiej nawierzchni bądź stromym zboczu. Podczas zimy należy zwrócić szczególną uwagę na lód i śnieg oraz zawsze przyjąć stabilną pozycję.
4. Jeśli ktoś się zbliża, zatrzymać silnik. Obracające się narzędzie tnące mogłoby uderzyć w osobę postronną i spowodować poważne uszkodzenie ciała.
5. Przed przystąpieniem do pracy uporządkować miejsce pracy. Usunąć wszelkie przedmioty takie jak kamienie, potłuczone szkło, gwoździe, druty czy łańcuchy, które mogłyby zostać odrzucone lub wciągnięte przez przyrząd tnący. Obce ciała mogą spowodować uszkodzenie i niebezpieczny odrzut narzędzia tnącego.
6. Aby zachować stabilną kontrolę nad maszyną, podczas pracy należy pamiętać o następujących zagadnieniach:
 - Trzymać maszynę mocno obiema rękami po prawej stronie ciała.
 - Zawiesić maszynę na barku, używając szelek nośnych.
 - Pamiętać o zachowaniu prawidłowej postawy i równowagi. Nie wolno pracować na drabinie ani na drzewie.
 - Unikać nadmiernego wyciągania maszyny przed siebie.
 - Narzędzie tnące trzymać poniżej bioder.
 - Wszystkie części ciała trzymać z dala od obracającego się narzędzia tnącego i gorącej powierzchni.

Takie zachowanie ogranicza ryzyko urazów.

7. Jeśli między narzędzie tnące a osłonę dostaną się chwasty lub gałęzie, przed ich usunięciem konieczne zatrzymać silnik. Niezamierzony obrót noża mogłoby spowodować poważne obrażenia.
8. Nie wolno upuszczać maszyny ani nią rzucać, chyba że jest to konieczne w sytuacji awaryjnej. Jeśli maszyna upadnie lub w coś uderzy, natychmiast sprawdzić, czy nie wycieka paliwo, czy urządzenia zabezpieczające są sprawne i czy nie doszło do żadnych uszkodzeń. Eksploatacja niesprawnej maszyny może spowodować obrażenia ciała i/lub pożar.
9. Narzędzie tnące kontrolować regularnie lub niezwłocznie wtedy, gdy uderzy o kamień lub inny twardy przedmiot. Jeśli narzędzie tnące pęknie podczas pracy, odłamana część może odpaść i spowodować uszkodzenia ciała.
10. Na czas kontroli, czyszczenia bądź wymiany narzędzia tnącego zatrzymać silnik. Narzędzie tnące mogłoby się niespodziewanie obrócić i spowodować poważne uszkodzenie ciała.
11. Zatrzymując silnik lub zwalnając spust przepustnicy, zachować należyłą kontrolę, aż narzędzie tnące całkowicie się zatrzyma. Rozpędzony nóż może spowodować uszkodzenie ciała.
12. Przed rozpoczęciem cięcia poczekać, aż narzędzie tnące osiągnie prędkość wystarczającą do cięcia. W ten sposób ograniczane jest ryzyko odrzutu i wciągnięcia chwastów.
13. Robić przerwy podczas pracy, aby zapobiec utracie kontroli w wyniku zmęczenia. Zaleca się przerwę od 10 do 20 min po każdej przepracowanej godzinie.
14. Odkładając maszynę lub odchodząc, zatrzymać silnik i zostawić w bezpiecznym miejscu. Dzięki temu nie dojdzie do niespodziewanego wypadku.
15. Podczas pracy silnika i tuż po zatrzymaniu nie dotykać silnika ani tłumika i nie wkładać ich do materiałów palnych, ponieważ są gorące. Mogłoby dojść do poparzenia i/lub pożaru.
16. Nie korzystać z narzędzia przy złej pogodzie lub jeśli istnieje ryzyko wyładowań atmosferycznych.

Narzędzia tnące

1. Korzystać z narzędzia tnącego odpowiedniego do wykonywanej pracy.
 - Do podkaszania trawnika należy używać żyłkowych głowic tnących (głowic Wykaszarki Spalinowej).
 - Ostrza metalowe są odpowiednie do koszenia chwastów, wysokiej trawy, krzewów, krzaków, poszycia, zarośli itp.

Zawsze stosować osłonę narzędzia tnącego odpowiednio dopasowaną do używanego narzędzia tnącego.
2. W przypadku używania żyłkowej głowicy tnącej używać tylko elastycznej, niemetalowej żyłki zalecanej w niniejszej instrukcji. Nie wolno używać drutu ani linek drucianych. Mogą się one zerwać i przerodzić w groźny pocisk.

3. Nie wolno używać metalowych wieloelementowych łańcuchów obrotowych, noży młóczących ani noży niezalecanych w niniejszej instrukcji. W przeciwnym wypadku może to spowodować poważne obrażenia ciała.
4. Posługując się metalowym nożem, zawsze używać rękawic i zakładać pokrywę na nóż. Nóż może zranić odsłonięte dłonie.
5. W przypadku stosowania ostrzy metalowych należy unikać sytuacji mogących spowodować „odrzut” oraz być przygotowanym w każdej chwili na przypadkowy odrzut. Patrz punkt *Odrzut*.

Odrzut (zablokowanie noża)

Odrzut (zablokowanie noża) może nastąpić, gdy obracający się nóż zetknie się z przedmiotem, który nie ulegnie od razu przecięciu. Może to być zjawisko na tyle gwałtowne, że powoduje odrzucenie urządzenia i/lub operatora w przypadkowym kierunku, a także ewentualną utratę kontroli nad urządzeniem skutkującą poważnymi uszkodzeniami ciała. Odrzut może nastąpić nieoczekiwanie, jeśli nóż się zahaczy, utknie lub zakleszczy się, a prawdopodobieństwo wzrasta w miejscach, w których trudno jest obserwować cięty materiał.

Odrzut może wystąpić przede wszystkim podczas przykładania noża w położeniu odpowiadającemu zakresowi między godziną 12 i 2 na tarczy zegara do twardych przedmiotów, krzewów lub drzew o średnicy 3 cm lub większej.

► Rys.1

Aby uniknąć odrzutu:

1. Przykładać nóż w położeniu odpowiadającemu zakresowi między godziną 8 i 11 na tarczy zegara.
2. Płynnym ruchem zataczać narzędziem pół okręgu, z prawej strony do lewej, tak jak podczas korzystania z kosi. Zapewnia to kontakt odpowiedniego segmentu noża z ciętą rośliną.
3. Nie wolno przykładać noża w położeniu odpowiadającemu zakresowi między godziną 12 i 2 na tarczy zegara.
4. Nie wolno przykładać noża w położeniu odpowiadającemu zakresowi między godziną 11 i 12 oraz 2 i 5 na tarczy zegara, chyba że operator posiada odpowiednie doświadczenie i wykona to na własną odpowiedzialność.

► Rys.2

5. Nie wolno używać noży tnących w pobliżu twardych przedmiotów takich jak ogrodzenia, ściany, pnie drzew oraz kamienie.
6. Nie wolno używać noży tnących w położeniu pionowym do takich operacji jak krawędziowanie lub przycinanie żywopłotu.
7. Unikać używania narzędzia w miejscach, w których trudno jest obserwować cięty przedmiot.

Drgania

Narażenie na nadmierne drgania uszkadza naczynia krwionośne oraz układ nerwowy operatora i powoduje następujące objawy w palcach, dłoniach i nadgarstkach: „zasypianie” (drętwienie), mrowienie, bóle, wrażenie klucica, zmiany w zabarwieniu skóry lub zmiany na skórze. W przypadku wystąpienia któregokolwiek z powyższych objawów należy zgłosić się do lekarza.

W celu zmniejszenia ryzyka wystąpienia „choroby białych palców” należy zapobiegać wyziębieniu dłoni oraz zapewnić prawidłowy stan maszyny i akcesoriów.

Konserwacja

1. Aby maszyna podlegała serwisowaniu przez nasze autoryzowane centrum serwisowe, należy stosować wyłącznie identyczne części zamienne. Stosować wyłącznie identyczne części zamienne i akcesoria oferowane przez firmę MAKITA. Nieprawidłowa naprawa i konserwacja mogą przyczynić się do skrócenia żywotności maszyny oraz zwiększenia ryzyka wypadków.
2. Nie wolno zmieniać ani demontować żadnych komponentów maszyny. Mogłoby to spowodować pożar i/lub poważne uszkodzenie ciała.
3. Po zakończeniu pracy oczyścić maszynę i sprawdzić, czy wszystkie śruby oraz nakrętki są dokręcone.
4. Sprawdzić stan narzędzia tnącego, osłony narzędzia tnącego oraz szelek nośnych. Nóż tnący musi być ostry. Nie wolno prostować ani spawać uszkodzonych narzędzi tnących.

Przechowywanie

1. Przed rozpoczęciem przechowywania narzędzia należy je dokładnie oczyścić i zakonserwować. Wyjąć akumulator. Zamocować osłonę do ostrza tnącego.
2. Narzędzie należy przechowywać w suchym, zamkniętym pomieszczeniu, wysoko, poza zasięgiem dzieci.
3. Nie opierać narzędzia, np. o ścianę. Nieprzestrzeżenie tej instrukcji może spowodować, że narzędzie przewróci się i spowoduje obrażenia u osób znajdujących się w pobliżu.

Inne zalecenia

1. Dbać o środowisko. Unikać zbędnego używania przepustnicy, aby ograniczyć zanieczyszczenie środowiska i emisję hałasu. Starannie wyregulować gaźnik.
2. Nie używać silnika z niesprawnym tłumikiem układu wydechowego.

Pierwsza pomoc

1. W razie wypadku apteczka pierwszej pomocy musi być dostępna w pobliżu miejsca cięcia. Wszelkie braki w apteczce należy niezwłocznie uzupełnić.
2. Wzywając karetkę, należy podać następujące informacje:
 - Miejsce wypadku
 - Opis wydarzenia
 - Liczbę poszkodowanych osób
 - Rodzaj obrażeń
 - Własne imię i nazwisko

Dodatkowe zalecenia dotyczące bezpieczeństwa

1. Aby uniknąć wypadków, zachować odległość co najmniej 15 m (50 stóp) między operatorami, gdy co najmniej dwóch operatorów pracuje na tym samym obszarze. Dodatkowo jedna osoba powinna obserwować odległość między operatorami. W przypadku wejścia innej osoby lub zwierzęcia na obszar roboczy natychmiast przerwać pracę.
2. Stosować wyłącznie narzędzia tnące z oznaczeniem prędkości równym oznaczeniu prędkości na narzędziu lub wyższym.
3. Przed przystąpieniem do pracy koniecznie zdjąć pokrywę noża tnącego.

OPIS CZĘŚCI

EM408MP

- Rys.3: 1. Nasadka 2. Drażek 3. Oslona (uniwersalna) 4. Przedłużenie osłony 5. Przecinarka

EM409MP

- Rys.4: 1. Nasadka 2. Drażek 3. Oslona (wąska) 4. Przecinarka

MONTAŻ

⚠️ OSTRZEŻENIE: Przed montażem lub regulacją urządzenia wyłączyć silnik i zdjąć nasadkę świecy zapłonowej lub wyjąć akumulator. W przeciwnym razie narzędzie tnące lub inne części mogą się poruszyć i spowodować poważne obrażenia.







⚠️ OSTRZEŻENIE: Przed posłużeniem się ostrzem tnącym należy założyć rękawice ochronne. Podczas montażu lub regulacji palce mogą dotknąć noża tnącego, co może spowodować poważne obrażenia.

⚠️ OSTRZEŻENIE: Podczas montażu lub regulacji urządzenia zawsze należy położyć je na podłożu. Montowanie lub regulowanie narzędzia w położeniu pionowym może spowodować poważne obrażenia.

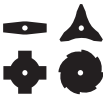
⚠️ OSTRZEŻENIE: Należy przestrzegać ostrzeżeń i środków ostrożności opisanych w rozdziale „OSTRZEŻENIA DOTYCZĄCE BEZPIECZEŃSTWA” oraz w instrukcji obsługi jednostki napędowej.

Prawidłowe zestawienie narzędzia tnącego i osłony

⚠️ PRZESTROGA: Zawsze stosować prawidłowe zestawienie narzędzia tnącego i osłony. Niewłaściwa osłona może nie zapewnić ochrony przed wyrzucanymi odpadami i kamieniami. Może również negatywnie wpływać na równowagę narzędzia i prowadzić do poważnych obrażeń ciała.

Model	Narzędzie tnące	Oslona
EM408MP	Nóż metalowy (z nakrętką, nasadką i podkładką dociskową) 	Oslona (uniwersalna) 
	Żyłkowa głowica tnąca/nóż z tworzywa sztucznego 	Oslona (uniwersalna) z przedłużeniem osłony 
EM409MP	Żyłkowa głowica tnąca/nóż z tworzywa sztucznego 	Oslona (wąska) 

Montaż osłony (osłona narzędzia tnącego)

⚠ OSTRZEŻENIE: Nie wolno w żadnych okolicznościach używać narzędzia tnącego bez odpowiedniej osłony.

⚠ OSTRZEŻENIE: Zawsze używać narzędzia tnącego z odpowiednio dobraną osłoną. Bez nieie kontakt z narzędziem tnącym może spowodować poważne obrażenia.

UWAGA: Okresowo dokręcać śruby osłony. Dokręcać równomiernie śruby z prawej i z lewej strony, aby odstęp między zaciskiem a osłoną był równy.

Osłona (uniwersalna)

⚠ PRZESTROGA: Koniecznie wepchnąć przedłużenie osłony do końca. Niezastosowanie się do tego zalecenia grozi przypadkowym wypadnięciem przedłużenia osłony i poważnymi obrażeniami ciała.

⚠ PRZESTROGA: Uważać, aby się nie zranić przecinarką zamontowaną w przedłużeniu osłony.

Przymocować osłonę do zacisku śrubami.

► **Rys.5:** 1. Zacisk 2. Osłona

Aby zamontować przedłużenie osłony, wsunąć przedłużenie osłony w osłonę i zamknąć zatrzaski. Upewnić się, że zaczepy przedłużenia osłony pasują do szczeliny osłony.

► **Rys.6:** 1. Osłona (uniwersalna) 2. Zacisk 3. Przedłużenie osłony 4. Przecinarka (wewnętrzna) 5. Otwór 6. Zaczep

Aby wymontować przedłużenie osłony z osłony, odpiąć zatrzaski i wyciągnąć przedłużenie osłony.

WSKAZÓWKA: Przecinarka w przedłużeniu osłony utrzymuje optymalną długość nylonowej żyłki do cięcia.

Osłona (wąska)

⚠ PRZESTROGA: Uważać, aby się nie zranić przecinarką zamontowaną w osłonie.

Przymocować osłonę do zacisku za pomocą śrub.

► **Rys.7:** 1. Zacisk 2. Osłona 3. Przecinarka

WSKAZÓWKA: Przecinarka w osłonie utrzymuje optymalną długość nylonowej żyłki do cięcia.

Montaż narzędzia tnącego

⚠ PRZESTROGA: Należy stosować oryginalne narzędzia tnące firmy MAKITA.

⚠ PRZESTROGA: Pamiętać o wyjęciu klucza imbusowego po zamontowaniu.

WSKAZÓWKA: Podczas montażu narzędzia tnącego obrócić narzędzie do góry nogami, aby ułatwić przeprowadzenie procedury.

Montaż metalowego noża

Model EM408MP

⚠ PRZESTROGA: Posługując się metalowym nożem, zawsze używać rękawic i zakładać pokrywę na nóż.

⚠ PRZESTROGA: Średnica zewnętrzna metalowego noża musi wynosić 230 mm (9"). Nie wolno stosować noży o średnicach zewnętrznych większych niż 230 mm (9").

⚠ PRZESTROGA: Metalowy nóż musi być dobrze naostrzony, bez pęknięć i wyszczerbień. Jeśli podczas pracy metalowy nóż uderzy o kamień, niezwłocznie zatrzymać silnik i skontrolować nóż.

⚠ PRZESTROGA: Metalowy nóż należy ostrzyć lub wymieniać po każdych trzech godzinach pracy.

⚠ PRZESTROGA: Do demontażu i montażu noża zawsze używać dostarczonych kluczy.

Odpowiedni nóż

Nóż metalowy (2-zębowy)



Nóż metalowy (3-zębowy)



Nóż metalowy (4-zębowy)



Nóż metalowy (8-zębowy)



1. Należy upewnić się, że podkładka stabilizująca jest zamocowana do wału.

2. Wsunąć klucz imbusowy przez otwór w przekładni, aby zablokować wał. Obracać wał, aż klucz imbusowy wejdzie do końca.

3. Zamontować metalowy nóż na podkładce stabilizującej.

4. Założyć podkładkę dociskową oraz nasadkę, a następnie mocno dokręcić nakrętkę.

Moment dokręcenia: 16–23 N·m

5. Wyjąć klucz imbusowy.

► **Rys.8:** 1. Nakrętka 2. Nasadka 3. Podkładka dociskowa 4. Nóż metalowy 5. Podkładka 6. Drażek 7. Klucz imbusowy

► **Rys.9:** 1. Klucz nasadowy 2. Klucz imbusowy 3. Dokręcanie

Upewnić się, że strzałki na nożu i na osłonie są skierowane w tę samą stronę.

► **Rys.10:** 1. Strzałka

Aby wyjąć metalowy nóż, należy wykonać czynności procedury montażu w odwrotnej kolejności.

WSKAZÓWKA: Część nakrętki mocującej nóż pokryta żywicą z czasem się zużywa. Nakrętkę należy wymieniać w razie stwierdzenia zużycia lub odkształcenia.

Zakładanie żyłkowej głowicy tnącej

▲PRZESTROGA: Jeśli podczas pracy żyłkowa głowica tnąca uderzy o kamień, niezwłocznie zatrzymać silnik i skontrolować żyłkową głowicę tnącą.

► **Rys.11:** 1. Żyłkowa głowica tnąca 2. Podkładka 3. Drażek 4. Klucz imbusowy 5. Dokręcanie

1. Należy upewnić się, że podkładka stabilizująca jest zamocowana do wału.
2. Wsunąć klucz imbusowy przez otwór w przekładni.
3. Przykręcić żyłkową głowicę tnącą do wału.
4. Po założeniu żyłkowej głowicy tnącej wyjąć klucz imbusowy.

W celu wymontowania żyłkowej głowicy tnącej należy ją odkręcić w prawą stronę, jednocześnie przytrzymując podkładkę za pomocą klucza imbusowego.

Zakładanie noża z tworzywa sztucznego

Akcesoria opcjonalne

▲PRZESTROGA: Jeśli podczas pracy nóż z tworzywa sztucznego przypadkowo uderzy o kamień lub twardy przedmiot, należy zatrzymać narzędzie i sprawdzić je pod kątem uszkodzeń. W przypadku uszkodzenia noża z tworzywa sztucznego należy go niezwłocznie wymienić. Używanie uszkodzonego narzędzia tnącego może przyczynić się do poważnych obrażeń ciała.

▲PRZESTROGA: Pamiętać o wyjęciu klucza imbusowego po zamontowaniu.

UWAGA: Należy stosować oryginalne noże z tworzywa sztucznego firmy Makita.

► **Rys.12:** 1. Nóż z tworzywa sztucznego 2. Podkładka 3. Drażek 4. Klucz imbusowy 5. Dokręcanie

1. Należy upewnić się, że podkładka stabilizująca jest zamocowana do wału.
2. Wsunąć klucz imbusowy przez otwór w przekładni i obracać wrzeciono do momentu jego zablokowania.
3. Umieścić nóż z tworzywa sztucznego bezpośrednio na gwintowanym wrzecionie i dokręcić.
4. Wyjąć klucz imbusowy.

W celu wymontowania noża z tworzywa sztucznego należy go odkręcić w prawą stronę, jednocześnie przytrzymując podkładkę za pomocą klucza imbusowego.

Podłączanie drażka przyrządu

▲PRZESTROGA: Po zakończeniu montażu zawsze należy sprawdzać, czy drażek przyrządu jest poprawnie zamontowany. Nieprawidłowa instalacja może spowodować odpadnięcie przyrządu z jednostki napędowej i wywołać poważne obrażenia ciała.

Podłączanie drażka przyrządu do jednostki napędowej.

1. Obrócić dźwignię jednostki napędowej w kierunku przyrządu.

► **Rys.13:** 1. Dźwignia

2. Zdjąć osłonę przyrządu. Wyrównać sworzeń z symbolem strzałki i wsunąć drażek przyrządu, aż wyskoczy przycisk zwalniający.

► **Rys.14:** 1. Przycisk zwalniający 2. Symbol strzałki 3. Klucz

3. Obrócić dźwignię w kierunku jednostki napędowej.

► **Rys.15:** 1. Dźwignia

Upewnić się, że powierzchnia dźwigni znajduje się w położeniu równoległym do drażka.

Aby wyjąć drażek, należy obrócić dźwignię w kierunku przyrządu i wyciągnąć drażek, naciskając przycisk zwalniający.

► **Rys.16:** 1. Przycisk zwalniający 2. Dźwignia 3. Drażek

OBSŁUGA

▲OSTRZEŻENIE: Należy przestrzegać ostrzeżeń i środków ostrożności opisanych w rozdziale „OSTRZEŻENIA DOTYCZĄCE BEZPIECZEŃSTWA” oraz w instrukcji obsługi jednostki napędowej.

▲OSTRZEŻENIE: Gdy narzędzie tnące porusza się przy prędkości jałowej, obniżyć prędkość obrotową silnika. Bez tego zatrzymanie narzędzia tnącego za pomocą wyłącznika przepustnicy będzie niemożliwe, co może doprowadzić do poważnych obrażeń.

Regulacja położenia zaczepu oraz szelek nośnych

Dotyczy bezprzewodowej wielofunkcyjnej jednostki napędowej DUX60, wielofunkcyjnej jednostki napędowej EX2650LH

▲OSTRZEŻENIE: Nie używać narzędzia, jeśli nie można wyregulować pozycji uchwyty i długości pasa naramiennego w zakresie przedstawionym na rysunku. Używanie narzędzia tnącego przy nieodpowiednim wyważeniu ciężaru może spowodować, że obróci się ono do góry i doprowadzi do wystąpienia obrażeń ciała.

W przypadku wymiany akcesorium wyważenie urządzenia może ulec zmianie. W takiej sytuacji należy wyregulować położenie zaczepu oraz długość szelek nośnych zgodnie z poniższym opisem.

► **Rys.17:** 1. Wieszak

W celu zmiany położenia zaczepu należy poluzować śrubę mocującą na zaczepie, a następnie przesunąć zaczep.

Wyregulować położenie zaczepu oraz długość szelek nośnych, tak aby:

- zaczep znajdował się na wysokości 750 mm lub wyżej od ziemi,
- narzędzie tnące znajdowało się na wysokości 100–300 mm nad ziemią oraz
- nieosłonięta część narzędzia tnącego była ustawiona poziomo, 750 mm lub dalej od zaczepu.

Po wyregulowaniu położenia zaczepu mocno dokręcić śrubę kluczem lub śrubokrętem (zależnie od jednostki napędowej).

Regulacja szelek nośnych

Dotyczy bezprzewodowej wielofunkcyjnej jednostki napędowej DUX18/UX01G

⚠ OSTRZEŻENIE: Nie używać narzędzia, jeśli nie można wyregulować długości szelek nośnych w zakresie przedstawionym na rysunku. Używanie narzędzia tnącego przy nieodpowiednim wyważeniu ciężaru może spowodować, że obróci się ono do góry i doprowadzi do wystąpienia obrażeń ciała.

W przypadku wymiany akcesorium wyważenie urządzenia może ulec zmianie. W takiej sytuacji należy wyregulować długość szelek nośnych zgodnie z poniższym opisem.

► **Rys.18:** 1. Wieszak

Wyregulować długość szelek nośnych, tak aby:

- zaczep znajdował się na wysokości 750 mm lub wyżej od ziemi,
- narzędzie tnące znajdowało się na wysokości 100–300 mm nad ziemią oraz
- nieosłonięta część narzędzia tnącego była ustawiona poziomo, 750 mm lub dalej od zaczepu.

Korzystanie z żyłkowej głowicy tnącej

Podczas pracy używać do cięcia końcówki żyłki tnącej. Gdy żyłka tnąca się zużywa i skraca w miarę cięcia, operator musi ją odwinąć ręcznie. Aby odwinąć żyłkę tnącą, należy uderzyć żyłkową głowicą tnącą o podłoże, gdy narzędzie się obraca.

WSKAZÓWKA: Jeśli żyłka tnąca się nie odwinia, należy ją przewinąć. Patrz rozdział "KONSERWACJA".

KONSERWACJA

⚠ OSTRZEŻENIE: Przed przystąpieniem do prac kontrolnych lub konserwacyjnych urządzenia wyłączyć silnik i zdjąć nasadkę świecy zapłonowej lub wyjąć akumulator. W przeciwnym razie narzędzie tnące lub inne części mogą się poruszyć i spowodować poważne obrażenia.

⚠ OSTRZEŻENIE: Na czas kontroli lub konserwacji urządzenia zawsze należy położyć je na podłożu. Montowanie lub regulowanie narzędzia w położeniu pionowym może spowodować poważne obrażenia.

⚠ OSTRZEŻENIE: Należy przestrzegać ostrzeżeń i środków ostrożności opisanych w rozdziale „OSTRZEŻENIA DOTYCZĄCE BEZPIECZEŃSTWA” oraz w instrukcji obsługi jednostki napędowej.

UWAGA: Nie stosować benzyny, rozpuszczalników, alkoholu itp. środków. Mogą one powodować odbarwienia, odkształcenia lub pęknięcia.

W celu zachowania odpowiedniego poziomu BEZPIECZEŃSTWA i NIEZAWODNOŚCI produktu wszelkie naprawy i różnego rodzaju prace konserwacyjne lub regulacje powinny być przeprowadzane przez autoryzowany lub fabryczny punkt serwisowy narzędzi Makita, zawsze z użyciem oryginalnych części zamiennych Makita.

Ogólna kontrola

- Dokręcić luźne śruby i nakrętki.
- Sprawdzić części i ostrza pod kątem uszkodzeń. W razie potrzeby zgłosić się do autoryzowanego punktu serwisowego w celu wymiany uszkodzonych części.

Ostrzenie narzędzia tnącego

⚠ OSTRZEŻENIE: Nie ostrzyć noży tnących samodzielnie. Ręczne ostrzenie powoduje niewyważenie noża tnącego, które może skutkować drganiem i uszkodzeniem urządzenia.

Tępe ostrze przecinarki należy oddać do ostrzenia i wyważenia do autoryzowanego centrum serwisowego firmy Makita.

Smarowanie ruchomych części

UWAGA: Przestrzegać instrukcji odnośnie do częstotliwości smarowania i ilości smaru. W przeciwnym razie niewystarczające smarowanie może spowodować uszkodzenie części ruchomych.

Przekładnia:

⚠ PRZESTROGA: Nie smarować, gdy obudowa przekładni jest gorąca. Gorąca obudowa przekładni może spowodować oparzenia.

Nanosić smar (Shell Alvania 1 lub 2 lub odpowiednik) na przekładnię przez otwór smarowy mniej więcej co 30 godzin pracy.

► **Rys.19:** 1. Otwór smarowania

Walek napędowy:

Nanosić smar (Shell Alvania 1 lub 2 lub odpowiednik) na walek napędowy mniej więcej co 30 godzin pracy.

► Rys.20

WSKAZÓWKA: Oryginalny smar firmy Makita można zakupić u lokalnego przedstawiciela firmy Makita.

Wymiana nylonowej żyłki

⚠ OSTRZEŻENIE: Używać tylko nylonowej żyłki o średnicy określonej w niniejszej instrukcji obsługi. Nigdy nie stosować cięższych żyłek, metalowych drutów, linek ani tym podobnych elementów. W przeciwnym razie może dojść do uszkodzenia narzędzia i poważnych obrażeń ciała.

⚠ OSTRZEŻENIE: Podczas wymiany żyłki nylonowej zawsze należy wymontować z narzędzia żyłkową głowicę tnącą.

⚠ OSTRZEŻENIE: Upewnić się, że pokrywa żyłkowej głowicy tnącej jest prawidłowo zamocowana do obudowy, zgodnie z opisem w tej instrukcji. Nieprawidłowe zamocowanie pokrywy może spowodować wyrzucenie żyłkowej głowicy tnącej w powietrze i przyczynić się do powstania poważnych obrażeń ciała.

Jeśli żyłka nylonowa przestanie się odwijać, należy ją wymienić. Sposób wymiany żyłki nylonowej różni się w zależności od typu żyłkowej głowicy tnącej.

96-M10L

► Rys.21

Odstępy czynności kontrolnych i konserwacyjnych

Godziny pracy		Przed przystąpieniem do pracy	Codziennie (10 h)	30 h
Cała jednostka	Kontrola wzrokowa pod kątem uszkodzonych części	✓	-	-
Wszystkie śruby i nakrętki mocujące	Dokręcanie	✓	-	-
Przekładnia	Nakładanie smaru	-	-	✓
Walek napędowy	Nakładanie smaru	-	-	✓
Ostrze przecinarki	Wzrokowo skontrolować pod kątem uszkodzonych części	✓	✓	-
Jednostka napędowa	Patrz instrukcja obsługi jednostki napędowej			

Wymiana noża z tworzywa sztucznego

Nóż należy wymienić w momencie jego zużycia lub uszkodzenia.

► Rys.22

Podczas zamontowywania nóż z tworzywa sztucznego wyrównać kierunek strzałki na nożu ze strzałką na osłonie.

Przechowywanie

⚠ OSTRZEŻENIE: Należy przestrzegać ostrzeżeń i środków ostrożności opisanych w rozdziale „OSTRZEŻENIA DOTYCZĄCE BEZPIECZEŃSTWA” oraz w instrukcji obsługi jednostki napędowej.

Podczas przechowywania przyrządu bez jednostki napędowej należy nasadzić na koniec drążka.

► Rys.23

ROZWIĄZYWANIE PROBLEMÓW

Przed oddaniem urządzenia do naprawy należy najpierw przeprowadzić samodzielną kontrolę. W razie napotkania problemu, który nie został wyjaśniony w instrukcji, nie należy próbować demontować urządzenia we własnym zakresie. Należy natomiast zlecić naprawę w autoryzowanym punkcie serwisowym firmy Makita, zawsze z użyciem oryginalnych części zamiennych firmy Makita.

Nieprawidłowe działanie	Prawdopodobna przyczyna (usterka)	Rozwiązanie
Silnik się nie uruchamia.	-	Patrz instrukcja obsługi jednostki napędowej.
Silnik zatrzymuje się wkrótce po uruchomieniu.	-	Patrz instrukcja obsługi jednostki napędowej.
Prędkość obrotowa silnika nie wzrasta.	-	Patrz instrukcja obsługi jednostki napędowej.
Narzędzie tnące nie obraca się. ⇒ Natychmiast wyłączyć silnik.	Luźne zamocowanie narzędzia tnącego	Mocno dokręcić.
	Narzędzie tnące wciągnęło gałązkę.	Usunąć obce ciało
	Nietypowy układ napędowy	Skontaktować się z autoryzowanym punktem serwisowym w celu naprawy.
Nietypowe drgania jednostki głównej. ⇒ Natychmiast wyłączyć silnik.	Złamane, zgięte lub zużyte narzędzie tnące	Wymienić narzędzie tnące.
	Luźne zamocowanie narzędzia tnącego	Mocno dokręcić.
	Jedna końcówka żyłki tnącej urwała się i żyłkowa głowica tnąca jest niewyważona.	Odwinać żyłkę tnącą, uderzając żyłkową głowicą tnącą o podłoże.
	Nieprawidłowe zamocowanie narzędzia tnącego	Zamocować prawidłowo.
Ostrze przecinarki nie zatrzymuje się od razu. ⇒ Natychmiast wyłączyć silnik.	Nietypowy układ napędowy	Skontaktować się z autoryzowanym punktem serwisowym w celu naprawy.
	Jednostka napędowa nie działa prawidłowo.	Patrz instrukcja obsługi jednostki napędowej.
Żyłka tnąca nie odwija się.	Żyłka jest zużyta lub zaplątana na szpuli.	Przewinąć żyłkę.
Żyłka tnąca nie jest obcięta na prawidłowej długości.	Brak przecinarki żyłki na osłonie lub uszkodzona przecinarka.	Skontaktować się z autoryzowanym punktem serwisowym w celu naprawy.
	Żyłka wystaje poza osłonę.	Przewinąć żyłkę.

TARTALOMJEGYZÉK

RÉSZLETES LEÍRÁS	182	MŰKÖDTETÉS	189
BIZTONSÁGI FIGYELMEZTETÉS	183	KARBANTARTÁS	190
ALKATRÉSZEK LEÍRÁSA	186	HIBAELEHÁRÍTÁS	191
ÖSSZESZERELÉS	187		

RÉSZLETES LEÍRÁS

Típus:		EM408MP	EM409MP
Méretek: hosszúság × szélesség × magasság (vágószerszám nélkül)		880 mm × 320 mm × 196 mm	880 mm × 185 mm × 203 mm
A nejlonszál átmérője		2,0 mm	
Alkalmazható vágószerszám és vágási átmérő	Kétfogú kés (cikkszám 197997-3)	230 mm	-
	Háromfogú kés (cikkszám 195298-3)	230 mm	-
	Négyfogú kés (cikkszám B-14118)	230 mm	-
	Nyolcfogú kés (cikkszám B-14130)	230 mm	-
	Nejlonszál vágófej (cikkszám 191D89-4)	300 mm	330 mm
	Műanyag kés (cikkszám 198383-1)	255 mm	
Áttételi arány		14:19	
Nettó tömeg		1,4 kg	1,2 kg

- Folyamatos kutató- és fejlesztőprogramunk eredményeként az itt felsorolt tulajdonságok figyelmeztetés nélkül megváltozhatnak.
- A tulajdonságok országról országra különbözhetnek.
- Súly, az EPTA 01/2014 eljárás szerint

Jóváhagyott meghajtóegység

A jelen tartozék kizárólag a következő meghajtóegység-
gel/-egységekkel használható:

- DUX60 vezeték nélküli többfunkciós alapgép
- DUX18 vezeték nélküli többfunkciós alapgép
- UX01G vezeték nélküli többfunkciós alapgép
- EX2650LH többfunkciós alapgép

▲ FIGYELMEZTETÉS: Soha ne használja a tartozékot nem jóváhagyott meghajtóegységgel. A nem jóváhagyott alkatrészek kombinációja súlyos személyi sérülést okozhat.

Szimbólumok

A következő szimbólumok találhatóak meg a tartozékon és a használati útmutatóban. Fontos, hogy ismerje a szimbólumok jelentését.



Legyen különösen elővigyázatos és figyelmes!



Olvassa el a használati utasítást.



Viseljen sisakot, védőszemüveget és fülvédőt!



Viseljen védőszemüveget és fülvédőt.



Viseljen védőkesztyűt!



Viseljen csúszásmentes talpú, merev cipőt/cizmát. Acélbetétes lábbeli viselete javasolt.

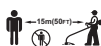

A többi személytől tartson legalább 15 m (50 láb) távolságot.



Veszély: fokozottan ügyeljen a szerszám által kidobott tárgyra!



Visszarúgás!



A gép legnagyobb megengedett fordulatszáma.



Rendeltetés

EM408MP esetén

A jelen tartozék kizárólag fűvek, gyomok, bokrok, illetve aljnövényzet nyírásához használható, és kizárólag a jóváhagyott meghajtóegységhez csatlakoztatható. A tartozékot nem szabad más célra használni. A tartozék helytelen használata súlyos személyi sérülést okozhat.

EM409MP esetén

A jelen tartozék kizárólag fűvek, illetve lágyszárú gyomok nyírásához használható, és kizárólag a jóváhagyott meghajtóegységhez csatlakoztatható. A tartozékot nem szabad más célra használni. A tartozék helytelen használata súlyos személyi sérülést okozhat.

▲ FIGYELMEZTETÉS: Használat előtt mindenképp olvassa el a tartozékra vonatkozó utasításokat, és a jelen használati útmutatót. Az itt leírt figyelmeztetések és az utasítások figyelmen kívül hagyása súlyos sérüléseket eredményezhet.

EK Megfelelőségi nyilatkozat

Csak európai országokra vonatkozóan

Mi, a **Makita Europe N.V.**, székhely: **Jan-Baptist Vinkstraat 2 3070 Kortenberg BELGIUM**, mint gyártó felhatalmazzuk **Hiroshi Tsujimura**-t a műszaki leírás elkészítésére, valamint saját felelősségünkre kijelentjük, hogy a termék(ek), úgy mint a:
Meghatározás: **Fűkaszatartozék**. Típuszám(ok): **EM408MP / EM409MP**.

) megfelelnek a **2006/42/EK** és a **2000/14/EK** irányelvek követelményeinek, illetve a következő harmonizált szabványok alapján kerültek legyártásra: **EN ISO 11806-1:2011, EN 60745-1:2009+A11:2010**.

A nyilatkozat helye és kelte: **Kortenberg, Belgium. 01. 06. 2020**

Felelős személy: **Hiroshi Tsujimura, igazgató – Makita Europe N.V.**

BIZTONSÁGI FIGYELMEZTETÉS

Fűkaszára vonatkozó biztonsági figyelmeztetések

▲ FIGYELMEZTETÉS: Olvassa el a géphez kapott összes biztonsági figyelmeztetést, utasítást, ábrát és műszaki adatot. Az alábbi utasítások figyelmen kívül hagyása tüzet és/vagy a gépkezelő vagy a környéken tartózkodók súlyos sérülését okozhatja.

Őrizzen meg minden figyelmeztetést és utasítást a későbbi tájékozódás érdekében.

A figyelmeztetésekben és az óvintézkedésekben szereplő „fűkasza” és „gép” kifejezések a tartozék és a meghajtóegység kombinációját jelentik.

A figyelmeztetésekben és az óvintézkedésekben szereplő „motor” kifejezés a meghajtóegység motorját vagy villanymotorját jelenti.

Általános biztonsági előírások

1. **A tapasztalatlan vagy a gépet első alkalommal használó személyek kérjék meg a kereskedőt, hogy tanítsa meg nekik a gép használatát. A gépet nem használhatják gyerekek, csökkent fizikai, érzékelési vagy értelmi képességű személyek, illetve a gép használatával kapcsolatban tapasztalattal nem rendelkező, a jelen használati utasítást nem ismerő személyek.**
2. **A gépet csak olyan személyeknek ajánlott kölcsönadni, akik már rendelkeznek tapasztalattal a használat terén. Mindig adja át a használati utasítást is.**
3. **Legyen elővigyázatos, figyeljen arra, amit csinál, és használja a józan esztét a gép működtetése során. Ne használja a gépet, ha fáradt, beteg, illetve drog, alkohol vagy gyógyszerek hatása alatt áll. A gép használata közben egy pillanatnyi figyelmetlenség is komoly személyi sérüléshez vezethet.**
4. **Kerülje a gép használatát rossz időjárási körülmények esetén, különösen, ha villámás várható.**
5. **Tartsa be a kültéri motoros gépekre vonatkozó nemzeti és helyi előírásokat.**

A gép rendeltetésszerű használata

Ez a gép kizárólag fűvek, gyomok, bokrok, illetve aljnövényzet nyírásához használható. Ne használja más célra, például szegély- vagy sövénynyírásához. A nem rendeltetésszerű használat súlyos sérüléseket okozhat.

Személyi védőfelszerelések

1. **Mindig erős anyagból készült hosszúnadrágot, merev cipőt, kesztyűt és hosszú ujjú inget viseljen. Ne viseljen laza ruházatot, ékszereket, rövidnadrágot, szandált, illetve ne legyen mezítláb. Ügyeljen rá, hogy haja ne lógjon a vállára.**
2. **Mindig viseljen sisakot olyan helyeken, ahol leeső tárgy veszélye áll fenn.**
3. **A gép használata közben mindig viseljen védőszemüveget, hogy megvédje a szemét a sérüléstől. A szemüvegnek meg kell felelnie az Egyesült Államokban az ANSI Z87.1, Európában az EN 166, Ausztráliában és Új-Zélandon pedig az AS/NZS 1336 előírásainak. Ausztráliában és Új-Zélandon törvény írja elő az arcvédő használatát is, amely biztosítja az arc védelmét.**

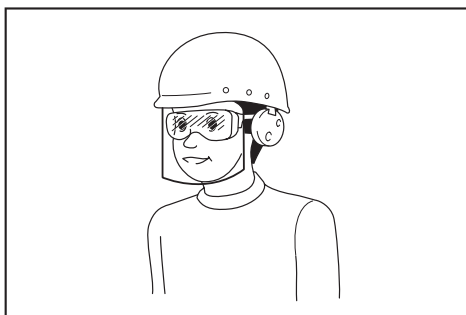

A munkaadó felelőssége, hogy a megfelelő biztonsági védőeszköz viselésére kötelezze a gép kezelőit és a közvetlen munkaterületen lévő más személyeket.

4. **Viseljen hallásvédőt, például fültokot.** A zajterhelés halláskárosodást okozhat.
5. **Mindig viseljen csúszásgátló talppal rendelkező, merev cipőt.** Ez biztos állást nyújt, és véd a sérülések ellen.
6. **Szükség esetén viseljen porvédő maszkot.**
7. **Használjon személyi védőfelszerelést. Mindig viseljen védőszemüveget.** A megfelelő körülmények megteremtése érdekében használt biztonsági felszerelések, mint például a pormaszk, csúszásmentes cipő, védősisak vagy hallásvédelmi eszközök csökkentik a személyi sérülések előfordulását.

Használat előtti előkészületek

1. **Használat előtt mindig ellenőrizze, hogy a gép biztonságosan üzemeltethető-e:**
 - Ellenőrizze, nem szívárogo-e az üzemanyag.
 - Győződjön meg róla, hogy minden rögzítőelem a helyén van-e, és biztonságosan rögzítette-e őket.
 - Cserélje ki a sérült alkatrészeket.
 - Győződjön meg róla, hogy a vágószerzámot megfelelően szerelte-e fel, és biztonságosan rögzítette-e.
 - Győződjön meg róla, hogy a vágószerzám védőburkolatát az útmutatóban leírt módon szerelte-e fel.
 - Ellenőrizze a gázkart, a reteszkilodó kart és a többi vezérlőkapcsolót, hogy könnyedén és megfelelően működnek-e.
 - A gép megfelelő kezelése érdekében tisztítsa meg a fogantyúkat.
 - Győződjön meg róla, hogy a fogantyúkat az útmutatóban leírt módon szerelte-e fel.

Ezen utasítások figyelmen kívül hagyása súlyos sérüléshez vezethet.

2. **Csak éles kést használjon. A meghajlott, elgörbült, repedt, törött vagy bármilyen egyéb módon sérült vágókést sejelezze le.** Az életlen kés nagyobb eséllyel akad meg és rúg vissza.
3. **A kés megfelelő rögzítéséhez mindig használja az összes szükséges alkatrészt.** A nem megfelelő rögzítők a kés lerepülését eredményezhetik, amely a kezelő és/vagy a közelben tartózkodók súlyos sérülését okozhatja.

Az elektromos áramra és az akkumulátorra vonatkozó biztonsági tudnivalók

1. **Ne tegye ki a gépet, akkumulátort vagy töltőt esőnek vagy nedves körülményeknek.** A szerelésbe kerülő víz növeli az áramütés kockázatát.
2. **Ne töltsen az akkumulátort esőben vagy nedves helyen.**
3. **Ne cserélje az akkumulátort esőben.**

Tankolás

1. **Tankolás előtt állítsa le a motort. Nyílt lángtól és szikráktól távol tartandó. Tankolás közben ne dohányozzon.** Ellenkező esetben tüzet és/vagy robbanást okozhat.
2. **Mindig kültérben végezze el a tankolást.** Zárt térben történő tankolás az üzemanyaggőz berobbanását okozhatja.
3. **Ügyeljen rá, hogy az üzemanyag vagy a motorolaj ne érjen a bőréhez. Az üzemanyaggőzt ne lélegezze be. Ha véletlenül üzemanyagot vagy olajat öntött a gépre vagy a földre, azonnal törölje fel. Ha üzemanyag került a ruhájára, azonnal cserélje le, nehogy meggyulladjon.**
4. **Az üzemanyag betöltését követően szorosan helyezze vissza az üzemanyagsapkát, és ellenőrizze, hogy nem szívárogo-e az üzemanyag. A motor beindítása előtt legalább 3 m-re (10 láb) távolodjon el az üzemanyagforrástól.**
5. **Az üzemanyagot csak az arra szolgáló tárolókban szállítsa és tárolja. Tartsa távol a gyermekeket a tárolt üzemanyagtól.**

A gép beindítása

1. **A gép beindításakor és használatakor a gyermekeket, nézelődőket és állatokat tartsa legalább 15 m (50 láb) távolságra. Ezenfelül a közelben állók viseljenek védőszemüveget, mert tárgyak repülhetnek ki a gépből. A közelben állók váratlan cselekedetei, illetve a kés viszarúgása komoly sérülést okozhat a kezelőnek és/vagy a közelben állóknak.**
2. **A gépet csak kültéren, jól szellőző helyen indítsa el és használja. A zárt térben vagy nem megfelelően szellőztetett területen történő használat fulladás vagy szénmonoxid-mérgezés általi halált okozhat.**
3. **A beindítás előtt ellenőrizze, hogy a vágószerzám nem érintkezik-e kemény tárgyakkal, mint például ágakkal, kövekkel stb., mert az indításkor a vágószerzám azonnal forogni kezd.**
4. **Ha a vágószerzám üresjáraton forog, úgy állítsa be az üresjáratú fordulatszámot, hogy az ne forogjon.** Ellenkező esetben a forgó vágószerzámval való érintkezés súlyos sérülést okozhat.
5. **Azonnal állítsa le a motort, ha bármilyen gondot tapasztal.**
6. **Ellenőrizze, hogy vannak-e sérülés esetén veszélyt jelentő elektromos kábelek, vízcsövek, gázcsövek stb. a munkaterületen.**

Szállítás

1. **Szállításkor állítsa le a motort.** Ellenkező esetben a véletlen elindulás sérülést okozhat.
2. **A gép szállításakor mindig helyezze fel a kés védőborítást.** A késekkel való érintkezés sérülést okozhat.
3. **Ha gépjárművel szállítja a gépet, oly módon helyezze azt el, hogy az üzemanyag ne folyhasson ki.**
4. **Hordozás során a gépet teljes egészében emelje fel a földről.** Ha a gépet a földön húzza, az kárt tehet az üzemanyagtartályban, ami üzemanyag-szivárgást és tüzet okozhat.

Működtetés

1. **A gépet kizárólag jó fény- és látási viszonyok mellett használja.** A sötétben vagy gyenge látási viszonyok mellett történő használat váratlan baleseteket okozhat.
2. **Kerülje a gép használatát, ha nehéz megőrizni az egyensúlyát, például amikor lejtős területen vagy szeles napon dolgozik.**
3. **Ne használja instabil vagy csúszós felületen, illetve meredek lejtőn állva. A hideg évszakokban óvakodjon a jeges vagy havas felületektől, és ügyeljen lábai biztos megtámasztására.**
4. **Ha mások közelednek, állítsa le a motort.** Ellenkező esetben a forgó vágószerszám megütheti az arra haladó személyt, és súlyos sérüléseket okozhat.
5. **Használat előtt tisztítsa meg a munkaterületet. Távolítsa el azokat a tárgyakat (kavics, üvegcserep, szög, huzal, zsinog stb.), amelyeket a gép elhajíthat, vagy amelyek belegabalyodhatnak a vágószerszámba.** Az idegen részecskék károsíthatják a vágószerszámot, és veszélyes visszarúgásokat okozhatnak.
6. **A gép biztos tartásához használat közben tegye a következőket:**
 - Mindkét kezével szilárdan fogja a gépet. Tartsa a jobb oldalán.
 - A vállhevederrel akassza a gépet a vállára.
 - Biztosan álljon. Soha ne dolgozzon létrán állva vagy fa tetején.
 - Ne emelje a gépet a magasba.
 - A vágószerszámot tartsa derékmagasság alatt.
 - Minden testrészét tartsa távol a forgó vágószerszámtól és a forró felületektől. Így csökkentheti a balesetveszélyt.
7. **Ha fűnyesedék vagy ágak szorulnak a vágószerszám és a védőburkolat közé, az elakadás megszüntetése előtt mindig állítsa le a motort.** Ellenkező esetben a véletlen elindulás komoly sérülést okozhat.
8. **Soha ne dobja le a gépet, kivéve ha vészhelyzet van. Ha a gép leesett vagy nekiütközött valaminek, azonnal ellenőrizze, hogy nem szivárog-e az üzemanyag, valamint vizsgálja meg a biztonsági eszközöket, és keressen sérülésre utaló jeleket.** Egy meghibásodott gép használata sérülést és/vagy tüzet okozhat.

9. **Rendszeres időközönként, illetve kövel vagy kemény tárggyal való ütközések vizsgálgja át a vágószerszámot.** Ha használat közben a vágószerszám eltörik, a letört darab elrepülhet és sérülést okozhat.
10. **A vágószerszám vizsgálatokor, tisztításakor vagy cseréjekor állítsa le a motort.** Ellenkező esetben a vágószerszám váratlanul forogni kezdhet, amely súlyos sérülést okozhat.
11. **A motor leállításakor vagy a gázkar elengedésekor tartsa megfelelően a vágószerszámot, amíg teljesen meg nem áll.** A forgó kés sérülést okozhat.
12. **A vágás megkezdése előtt várja meg, amíg a vágószerszám kellő fordulatszámra gyorsul a vágáshoz.** Ez csökkenti a visszarúgás veszélyét, a gyomok pedig kisebb eséllyel tekerednek a vágószerszám köré.
13. **Tartson pihenőt, nehogy a fáradtság miatt elveszítsé uralmát a gép felett.** Célszerű óránként 10–20 perc pihenőt tartani.
14. **Pihenéskor vagy amikor a gépet őrizetlenül hagyja, állítsa le a motort, és tegye egy biztonságos helyre.** Ezzel megelőzheti a nem várt baleseteket.
15. **Amíg a motor jár vagy közvetlenül a leállítását követően a gép forró lehet, ezért ne érjen a motorhoz és a kipufogóhoz, valamint nem tegye éghető anyagokra.** Ez égési sérülést és/vagy tüzet okozhat.
16. **Ne működtesse a szerszámot rossz időben vagy villámlás veszélye esetén.**

Vágószerszámok

1. **Az adott munkához megfelelő vágószerszámot használjon.**
 - A nejlonszálás vágófejek (fűkaszafek) fű nyírására szolgálnak.
 - A fém vágókések gyom, magas fű, sövény, bokor, aljnövényzet, cserjék és hasonlók vágására alkalmasak.**Mindig a vágószerszámnak megfelelő védőburkolatot használjon.**
2. **Nejlonszálás vágófej használatokor csak az útmutatóban közölt rugalmas, nem fémből készült zsinogot használjon. Soha ne használjon huzalt vagy drótot.** Ezek letörhetnek, kirepülhetnek és súlyos sérüléseket okozhatnak.
3. **Soha ne használjon több darabos fém forgóláncot, cséplőpengéket vagy az útmutatóban nem közölt késeket.** Ellenkező esetben súlyosan megsérülhet.
4. **A fémkessel való munkavégéskor mindig viseljen kesztyűt, és helyezze a kézre a késvédőt.** A kés elvághatja a csupaszb kezét.
5. **Fémkések használatokor mindent tegyen meg a „visszarúgás” elkerülésére, mégis készüljön fel arra, hogy a gép véletlenül visszarúghat.** Lásd a *Visszarúgás című részt*.

Visszarúgás

Visszarúgás akkor történik, ha a forgó kés olyan tárgynak ütközik, amelyet nem tud azonnal elvágni. A visszarúgás annyira erőteljes is lehet, hogy a gépet és/vagy a kezelőt elfordíthatja valamelyik irányba, így a kezelő elveszítheti uralmát a gép felett, és súlyos baleset történhet. A visszarúgás teljesen váratlanul is bekövetkezhet, ha a kés beakad, megáll vagy megszorul. Ez jellemzően olyan területeken történik, ahol nehezen látni a vágandó anyagot.

Visszarúgásra elsősorban akkor kell számítani, ha a 12 és 2 órák közötti pontok közötti készsaszt használja 3 cm vagy annál nagyobb vastagságú szilárd anyagok, bozót vagy fa vágásához.

► **Ábra1**

A visszarúgás megelőzése:

1. A 8 és 11 óra közötti részt használja.
2. A gépet egyenletesen, félkör alakban, jobbról balra mozgassa, mintha kaszálna. Ezáltal a kés megfelelő része fog érintkezni a növényekkel.
3. Sose használja a 12 és 2 óra közötti részt.
4. Sose használja a 11 és 12 óra, valamint a 2 és 5 óra közötti részt, kivéve abban az esetben, ha Ön megfelelően képzett és tapasztalt gépkezelő, és a saját felelősségére használja a készüléket.

► **Ábra2**

5. Sose használja a vágókéceket szilárd anyagok, például kerítések, falak, fatörzsek és kövek közelében.
6. Sose használja a vágókéceket függőlegesen olyan műveletekhez, mint például szegélynyírás vagy sövénynyírás.
7. Ne használja a gépet olyan területeken, ahol a vágandó anyag rosszul látható.

Vibráció

A túlzott vibrációnak való kitettség a kezelő ereinek és idegrendszerének károsodását okozhatja, valamint a következő tüneteket okozza az ujjakban, a kezekben vagy a csuklóknál: „Álmosság” (zsibbadtság), bizsergő érzés, fájdalom, szúró fájdalomérzet, a bőr vagy annak színének elváltozása. Ha ezen tünetek bármelyikét észleli önmagán, forduljon orvoshoz.

A „fehér ujj betegség” kockázatának csökkentése érdekében, tartsa melegen kezét az üzemeltetés alatt, és mindig végezze el a gép és tartozékainak karbantartását.

Karbantartás

1. A gépet hivatalos szervizközpontban szervizeltesse, és kizárólag eredeti cserealkatrészeket használjon. Csak a MAKITA által biztosított, eredeti pótalkatrészeket és tartozékokat használjon. A nem megfelelő javítás és karbantartás rövidítheti a gép élettartamát, és növeli a balesetek bekövetkezésének kockázatát.
2. **Soha ne módosítsa vagy távolítsa el a gép egyetlen alkatrészét sem.** Tüzet és/vagy súlyos sérülést okozhat.
3. Használat után tisztítsa meg a gépet, valamint ellenőrizze az összes csavar és anya meghúzását.

4. Ellenőrizze a vágószerszám, a védőburkolat és a vállheveder állapotát. A késnek élesnek kell lennie. Soha ne egyenesítse ki vagy hegessze meg a sérült vágószerszámot.

Tárolás

1. A szerszám tárolása előtt végezzen átfogó tisztítást és karbantartást. Távolítsa el az akkumulátort. Szerelje fel a vágókésre a védőt.
2. A szerszámot száraz helyen, magasan vagy elzártan tárolja, hogy gyerekek ne férjenek hozzá.
3. A szerszámot ne tárolja falnak vagy bármi másnak döntve. Ebből a helyzetből váratlanul eldőlhethet, és sérülést okozhat.

Egyéb utasítások

1. Ügyeljen a környezetre. Kerülje a felesleges gázadásokat, így kevésbé szennyezi a levegőt, és kisebb a zajterhelést eredményez. Megfelelően állítsa be a karburátort.
2. Ne működtesse a motort hibás kipufogóval.

Elsősegély

1. Baleset esetére biztosítsa, hogy a munkavégzés közelében legyen elsősegélydoboz. Az elsősegélydobozból kivett eszközöket azonnal pótolni kell.
2. Ha segítséget kell hívni, az alábbiakat közölje:
 - A baleset helyszíne
 - A bekövetkezett esemény
 - A sérült személyek száma
 - A sérülés típusa
 - Az Ön neve

További biztonsági utasítások

1. A balesetek elkerülése érdekében a kezelők mindig tartsanak legalább 15 m (50 láb) távolságot egymás között, amikor kettő vagy több kezelő dolgozik egy területen. Emellett gondoskodjon róla, hogy valaki mindig felügyelje a kezelők közötti távolságot. Ha egy ember vagy egy állat belép a munkaterületre, a munkát azonnal abba kell hagyni.
2. Csak olyan vágószerszámokat használjon, amelyek jelzett fordulatszámra megegyezik vagy nagyobb a szerszámon jelzett fordulatszámmal.
3. Használat előtt győződjön meg róla, hogy eltávolította-e a késvédőt.

ALKATRÉSZEK LEÍRÁSA

EM408MP

- **Ábra3:** 1. Kupak 2. Cső 3. Védőburkolat (uni-verszális) 4. Védőburkolat-hosszabbító 5. Vágőelem

EM409MP

- **Ábra4:** 1. Kupak 2. Cső 3. Védőburkolat (vékony) 4. Vágőelem

ÖSSZESZERELÉS

▲ FIGYELMEZTETÉS: A gép összeszerelése vagy beállítása előtt mindig állítsa le a motort, és távolítsa el a gyújtógyertyapipát vagy az akkumulátort. Ellenkező esetben a vágószerszám vagy más alkatrészek mozgásba lendülhetnek, ami súlyos sérüléseket okozhat.







▲ FIGYELMEZTETÉS: A vágókés kezelése előtt vegyen fel védőkesztyűt. Az összeszerelés vagy a beállítás során az ujjai hozzáérhetnek a késekhez, ami súlyos sérüléseket is okozhat.

▲ FIGYELMEZTETÉS: A gép összeszerelése vagy beállítása során mindig tegye le a gépet. A gép álló helyzetben történő összeszerelése és beállítása súlyos sérüléseket okozhat.

▲ FIGYELMEZTETÉS: Minden esetben kövesse a „BIZTONSÁGI FIGYELMEZTETÉSEK” fejezetben, illetve a meghajtóegység használati útmutatójában ismertetett figyelmeztetéseket és óvintézkedéseket.

A vágószerszám és a védőburkolat megfelelő kombinációja

▲ VIGYÁZAT: Mindig a vágószerszám és a védőburkolat megfelelő kombinációját használja. A nem megfelelő védőburkolat nem feltétlenül véd az elrepülő törmelék és kövek ellen. A gép egyensúlyára is hatással lehet, ami súlyos sérülést okozhat.

Típus	Vágószerszám	Védőburkolat
EM408MP	Fémkés (anyával, gyűrűvel és szorító alátéttel) 	Védőburkolat (univerzális) 
	Nejlonszálás vágófej/műanyag kés 	Védőburkolat (univerzális) hosszabbítóval 
EM409MP	Nejlonszálás vágófej/műanyag kés 	Védőburkolat (vékony) 

Védőburkolat felszerelése

▲ FIGYELMEZTETÉS: Soha ne használja a vágószerszámot megfelelő védőburkolat nélkül.

▲ FIGYELMEZTETÉS: Mindig a vágószer-
szám és a védőburkolat megfelelő kombinációját
használja. Ellenkező esetben a vágószer-
számmal való érintkezés súlyos sérülést okozhat.

MEGJEGYZÉS: Rendszeresen szorítsa meg a védőburkolat csavarjait. Hasonló erővel húzza meg a jobb és bal oldali csavarokat, hogy rögzítő és a védőburkolat közötti rés állandó legyen.

Védőburkolat (univerzális)

▲ VIGYÁZAT: Ügyeljen rá, hogy a védőbur-
kolat-hosszabbítót teljesen benyomja. Ellenkező
esetben a védőburkolat-hosszabbító kieshet, ami
személyi sérüléseket okozhat.

▲ VIGYÁZAT: Ügyeljen rá, nehogy megsértse
magát védőburkolat-hosszabbítón található
vágóelemmel.

Csavarokkal rögzítse a védőburkolatot a rögzítőhöz.

► **Ábra5:** 1. Rögzítő 2. Védőburkolat

A védőburkolat-hosszabbító felszereléséhez illessze a hosszabbítót a védőburkolatba, majd pattintsa be. Győződjön meg róla, hogy a hosszabbító fülei belepatantak-e a védőburkolat vágataiba.

- **Ábra6:** 1. Védőburkolat (univerzális) 2. Kapocs 3. Védőburkolat-hosszabbító 4. Vágószerszám (belső) 5. Nyílás 6. Fül

A védőburkolat-hosszabbító eltávolításához pattintsa ki a füleket, majd húzza ki a hosszabbítót a védőburkolatból.

MEGJEGYZÉS: A védőburkolat-hosszabbítón található vágóelem a vágáshoz ideális hosszúságon tartja a nejlonszínt.

Védőburkolat (vékony)

⚠ VIGYÁZAT: Ügyeljen rá, ne hogy megsértse magát a védőburkolatra szerelt vágóelemmel.

Csavarokkal rögzítse a védőburkolatot a rögzítőhöz.

- **Ábra7:** 1. Rögzítő 2. Védőburkolat 3. Vágóelem

MEGJEGYZÉS: A védőburkolaton található vágóelem a vágáshoz ideális hosszúságon tartja a nejlonszínt.

A vágószerszám felszerelése

⚠ VIGYÁZAT: Kizárólag eredeti MAKITA vágószerszámokat használjon.

⚠ VIGYÁZAT: A felszerelést követően ne felejtse el eltávolítani az imbuszkulcsot.

MEGJEGYZÉS: A vágószerszám felszerelésékor a folyamat megkönnyítése érdekében fordítsa a számszámot fejfel lefelé.

Fémkés felszerelése

EM408MP esetén

⚠ VIGYÁZAT: A fémkessel való munkavégzés-kor mindig viseljen kesztyűt, és helyezze a kése a késvédőt.

⚠ VIGYÁZAT: A fémkés külső átmérőjének 230 mm-nek (9") kell lennie. Soha ne használjon 230 mm-nél (9") nagyobb külső átmérőjű kést.

⚠ VIGYÁZAT: A fémkésnek karcolás- és törésmentesnek kell lennie. Ha használat közben a fémkés kőnek ütközik, azonnal állítsa le a motort, és vizsgálja meg a kést.

⚠ VIGYÁZAT: Három üzemóránként köszörülje meg, vagy cserélje ki a fémkést.

⚠ VIGYÁZAT: A kés eltávolításához vagy felszereléséhez mindig a mellékelt villáskulcsot használja.

Jóváhagyott kések

Fémkés (2 fogas)



Fémkés (3 fogas)



Fémkés (4 fogas)



Fémkés (8 fogas)



1. Győződjön meg arról, hogy a támasztó alátét rögzítve van a tengelyhez.
 2. A tengely rögzítéséhez helyezze az imbuszkulcsot a furaton keresztül a fogaskerékházba. Addig forgassa a tengelyt, amíg az imbuszkulcsot teljesen be nem tudja dugni.
 3. Erősítse fel a fémkést a támasztó alátétre.
 4. Helyezze fel a szorító alátétet és a gyűrűt, majd húzza meg az anyát.
- Meghúzási nyomaték: 16 - 23 N·m
5. Húzza ki az imbuszkulcsot.
- **Ábra8:** 1. Anya 2. Gyűrű 3. Szorító alátét 4. Fémkés 5. Támasztó alátét 6. Tengely 7. Imbuszkulcs

- **Ábra9:** 1. Dugókulcs 2. Imbuszkulcs 3. Meghúzás

Ügyeljen rá, hogy a késen és védőburkolaton lévő nyílak azonos irányba nézzenek.

- **Ábra10:** 1. Nyíl

A fémkés eltávolításához fordított sorrendben vegye el a felszerelési eljárást.

MEGJEGYZÉS: A kés rögzítőanyáján található gyanta idővel lekopik. Ha bármilyen kopás vagy deformálódás jelét látja az anyán, cserélje ki.

Nejlonszálás vágófej felszerelése

⚠ VIGYÁZAT: Ha használat közben a nejlonszálás vágófej kőnek ütközik, azonnal állítsa le a motort, és vizsgálja meg a nejlonszálás vágófejet.

- **Ábra11:** 1. Nejlonszálás vágófej 2. Támasztó alátét 3. Tengely 4. Imbuszkulcs 5. Meghúzás

1. Győződjön meg arról, hogy a támasztó alátét rögzítve van a tengelyhez.
2. Helyezze az imbuszkulcsot a furaton keresztül a fogaskerékházba.
3. Csavarozza a nejlonszálás vágófejet a tengelyre.

4. A nejlonszálás vágófej felszerelése után távolítsa el az imbuszkulcsot.

A nejlonszálás vágófej leszereléséhez forgassa el azt az óramutató járásával megegyező irányba, és közben tartsa meg a támasztó alátétet az imbuszkulccsal.

A műanyag kés felszerelése

Opcionális kiegészítők

▲ VIGYÁZAT: Ha használat közben a műanyag kés véletlenül kőbe vagy kemény tárgyba ütközik, állítsa le a gépet, és ellenőrizze, nem sérült-e meg. Ha a műanyag kés megsérült, azonnal cserélje ki. A károsodott vágószerszám súlyos személyi sérüléseket okozhat.

▲ VIGYÁZAT: A felszerelést követően ne felejtse el eltávolítani az imbuszkulcsot.

MEGJEGYZÉS: Kizárólag eredeti Makita műanyag kést használjon.

► **Ábra12:** 1. Műanyag kés 2. Támasztó alátét 3. Tengely 4. Imbuszkulcs 5. Meghúzás

1. Győződjön meg arról, hogy a támasztó alátét rögzítve van a tengelyhez.
2. Helyezze az imbuszkulcsot a furaton keresztül a fogaskerékházba, majd forgassa az orsót addig, amíg az rögzül.
3. Illessze a műanyag kést közvetlenül a menetes orsóra, majd húzza meg.
4. Húzza ki az imbuszkulcsot.

A műanyag kés leszereléséhez forgassa el azt az óramutató járásával megegyező irányba, és közben tartsa meg a támasztó alátétet az imbuszkulccsal.

A hosszabbítócső felszerelése

▲ VIGYÁZAT: Mindig ellenőrizze, hogy a tartozék csöve rögzítve van felszerelés után. A helytelen felszerelés azt okozhatja, hogy a tartozék kiesik a meghajtóegységből, és személyi sérülést okoz.

Szerelje fel a hosszabbítócsövet a meghajtóegységre.

1. Fordítsa a meghajtóegység karját a tartozék oldala felé.

► **Ábra13:** 1. Kar

2. Távolítsa el a tartozék kupakját. Állítsa egy vonalba nyíl jelet a csappal, majd tolja be a hosszabbítócsövet, amíg a kioldógomb ki nem ugrik.

► **Ábra14:** 1. Kioldógomb 2. Nyíl jel 3. Csap

3. Fordítsa a kart a meghajtóegység oldala felé.

► **Ábra15:** 1. Kar

Ügyeljen arra, hogy a kar felülete párhuzamos legyen a csóvel.

A cső eltávolításához fordítsa a kart a tartozék oldala felé, majd húzza ki a csövet, miközben a kioldógombot lenyomva tartja.

► **Ábra16:** 1. Kioldógomb 2. Kar 3. Cső

MŰKÖDTETÉS

▲ FIGYELMEZTETÉS: Minden esetben kövesse a „BIZTONSÁGI FIGYELMEZTETÉSEK” fejezetben, illetve a meghajtóegység használati útmutatójában ismertetett figyelmeztetéseket és óvintézkedéseket.

▲ FIGYELMEZTETÉS: Ha a vágószerszám üresjáraton forog, csökkentse az üresjárat fordulatszámot. Ellenkező esetben a vágószerszámot nem lehet leállítani a gázkar elengedésével, ami súlyos sérüléseket okozhat.

Az akasztó helyzetének és a vállheveder beállítása

DUX60 vezeték nélküli többfunkciós alapgép, EX2650LH többfunkciós alapgép esetén

▲ FIGYELMEZTETÉS: Ne használja a szerzőszámot, ha nem tudja az ábrán látható tartományon belül beállítani az akasztó helyzetét, illetve a vállheveder hosszát. Ha a szerzőszámot nem megfelelő súlyeloszlással használja, a vágószerszám felfelé lendülhet, és személyi sérüléseket okozhat.

Ha kicserél egy tartozékot, a gép egyensúlya megváltozhat. Ilyen esetben az alábbi módon állítsa be az akasztó helyzetét és a vállheveder hosszát.

► **Ábra17:** 1. Akasztókapocs

Az akasztókapocs helyzetének megváltoztatásához lazítsa meg az akasztókapocsot rögzítő csavart, majd helyezze át az akasztókapocsot.

Úgy állítsa be az akasztó helyzetét és a vállheveder hosszát, hogy:

- az akasztó legalább 750 mm távolságra legyen a talajtól,
- a vágószerszám 100 mm és 300 mm közötti távolságra legyen a talajtól, és
- a vágószerszám szabadon levő része vízszintesen minimum 750 mm távolságra legyen az akasztótól.

Az akasztó beállítása után egy villaskulccsal vagy egy csavarhúzóval (a meghajtóegység típusától függően) húzza meg a csavart.

A vállheveder beállítása

DUX18/UX01G vezeték nélküli többfunkciós alapgép esetén

▲ FIGYELMEZTETÉS: Ne használja a szerzőszámot, ha nem tudja az ábrán látható tartományon belül beállítani a vállheveder hosszát. Ha a szerzőszámot nem megfelelő súlyeloszlással használja, a vágószerzőszám felfelé lendülhet, és személyi sérüléseket okozhat.

Ha kicserél egy tartozékot, a gép egyensúlya megváltozhat. Ilyen esetben az alábbi módon állítsa be a vállheveder hosszát.

► **Ábra18:** 1. Akasztókapocs

Úgy állítsa be a vállheveder hosszát, hogy:

- az akasztó legalább 750 mm távolságra legyen a talajtól,
- a vágószerzőszám 100 mm és 300 mm közötti távolságra legyen a talajtól, és
- a vágószerzőszám szabadon levő része vízszintesen minimum 750 mm távolságra legyen az akasztótól.

Nejlonszálás vágófej használata

Használat közben a vágáshoz a nejlon vágószál végét használja. Ahogy vágás közben a nejlon vágószál kopik és egyre rövidebb lesz, a kezelőnek manuálisan kell azt adagolnia. A nejlon vágószál adagolásához üsse a nejlonszálás vágófejet forgás közben a talajhoz.

MEGJEGYZÉS: Ha a nejlon vágószál adagolása nem működik, tekerdseje újra. Lásd a „KARBANTARTÁS” című fejezetet.

KARBANTARTÁS

▲ FIGYELMEZTETÉS: A gép ellenőrzése vagy karbantartása előtt állítsa le a motort, és távolítsa el a gyújtógyertyapipát vagy az akkumulátort. Ellenkező esetben a vágószerszám vagy más alkatrészek mozgásba lendülhetnek, ami súlyos sérüléseket okozhat.

▲ FIGYELMEZTETÉS: A gép vizsgálata vagy karbantartása során mindig tegye azt le. A gép álló helyzetben történő összeszerelése és beállítása súlyos sérüléseket okozhat.

▲ FIGYELMEZTETÉS: Minden esetben kövesse a „BIZTONSÁGI FIGYELMEZTETÉSEK” fejezetben, illetve a meghajtóegység használati útmutatójában ismertetett figyelmeztetéseket és óvintézkedéseket.

MEGJEGYZÉS: Soha ne használjon gázolajt, benzint, hígítót, alkoholt vagy hasonló anyagokat. Ezek elszíneződést, alakvesztést vagy repedést okozhatnak.

A termék BIZTONSÁGÁNAK és MEGBÍZHATÓSÁGÁNAK fenntartása érdekében a javításokat és más karbantartásokat vagy beállításokat a Makita hivatalos vagy gyári szervizközpontjában kell elvégezni, mindig csak Makita cserealkatrészeket használva.

Általános ellenőrzés

- Húzza meg a meglazult csavarokat és anyákat.
- Ellenőrizze, hogy az egyes alkatrészek és a kések nem sérültek-e meg. Amennyiben cserére van szükség, vegye fel a kapcsolatot hivatalos márkaszervizünkkel.

A vágószerszám élezése

▲ FIGYELMEZTETÉS: Ne élezze saját maga a késeket. A kézi élezés a gép kiegyensúlyozatlanságához vezet, ami vibrációt okoz, és a gép sérülését okozhatja.

A tompa kés megélezésével és kiegyensúlyozásával kapcsolatban forduljon a hivatalos Makita márkaszervizhez.

A mozgó alkatrészek kenése

MEGJEGYZÉS: Kövesse a zsírozásra vonatkozó gyakorisági és mennyiségi utasításokat. A nem elegendő zsírozás a mozgó alkatrészek sérülését okozhatja.

Hajtóműház:

▲ VIGYÁZAT: Ne vigyen fel zsírt, ha a fogaskerékház forró. A forró fogaskerékház égési sérülést okozhat.

Kenje meg a fogaskerékházat a zsírozószemen keresztül (Shell Alvania 1 vagy 2 vagy azzal egyenértékű) zsírral körülbelül 30 munkaóránként.

► **Ábra19:** 1. Kenőfurat

Hajtótengely:

Kenje meg a hajtótengelyt (Shell Alvania 1 vagy 2 vagy azzal egyenértékű) zsírral körülbelül 30 munkaóránként.

► **Ábra20**

MEGJEGYZÉS: Eredeti Makita kenőzsír a helyi Makita forgalmazótól szerezhető be.

A nejlonszál cseréje

▲ FIGYELMEZTETÉS: Csak az ebben a használati utasításban megadott átmérőjű nejlonszálát használjon. Ne használjon nehezebb huzalt, spárgát vagy hasonlót. Ha nem így tesz, károsodhat a szerszám, és az súlyos személyi sérülést okozhat.

▲ FIGYELMEZTETÉS: Mindig távolítsa el a nejlonszálás vágófejet a szerszámról, amikor cseréli a nejlonszálát.

▲ FIGYELMEZTETÉS: Gondoskodjon róla, hogy a nejlonszálás vágófej burkolata a jelen használati utasításban leírt módon, megfelelően rögzüljön a házhoz. A burkolat megfelelő felerősítésének elmulasztása esetén a nejlonszálás vágófej a gépről lerepülve súlyos sérülést okozhat.

Cserélje ki a nejlonszálát, ha az adagolás már nem működik. A nejlonszál cseréjének módszere a nejlonszálás vágófej típusától függően változik.

96-M10L

► **Ábra21**

A műanyag kés cseréje

Ha elkopott vagy eltörött, cserélje ki a kést.

► **Ábra22**

A műanyag kés felszereléskor ügyeljen rá, hogy a késen található nyíl a védőburkolaton található nyílal megegyező irányba mutasson.

Tárolás

▲ FIGYELMEZTETÉS: Minden esetben kövesse a „BIZTONSÁGI FIGYELMEZTETÉSEK” fejezetben, illetve a meghajtóegység használati útmutatójában ismertetett figyelmeztetéseket és óvintézkedéseket.

Amennyiben a tartozékokat a meghajtóegységtől külön tárolja, mindig helyezze fel a kupakot a tengely végére.

► **Ábra23**

Az ellenőrzések és karbantartások gyakorisága

Üzemórák		Használat előtt	Naponta (10 üzemóránként)	30 üzemóránként
Teljes egység	Szemrevételezéssel keressen sérült alkatrészeket	✓	-	-
Rögzítőcsavarok és anyák	Meghúzás	✓	-	-
Hajtóműház	Töltse fel kenőanyaggal	-	-	✓
Hajtótengely	Töltse fel kenőanyaggal	-	-	✓
Vágókés	Szemrevételezéssel keressen sérülést	✓	✓	-
Meghajtóegység	Tekintse meg a meghajtóegység használati útmutatóját			

HIBAELHÁRÍTÁS

Javítás előtt vizsgálja meg a készüléket. Ha olyan problémát talál, amelyet nem részletez a jelen használati útmutató, ne szerelje szét a gépet. Forduljon segítségért a hivatalos Makita szervizközponthoz. A javításhoz mindig Makita pótalkatrészeket használjon.

Rendellenesség	Lehetséges ok (meghibásodás)	Megoldás
A motor nem indul be.	-	Tekintse meg a meghajtóegység használati útmutatóját.
A motor rövid időn belül leáll.	-	Tekintse meg a meghajtóegység használati útmutatóját.
A motor fordulatszáma nem növelhető.	-	Tekintse meg a meghajtóegység használati útmutatóját.
A vágószerszám nem forog. ⇒ Haladéktalanul állítsa le a motort.	Laza a vágószerszám	Húzza meg szorosan.
	Egy gally akadt a vágószerszámba.	Távolítsa el az idegen tárgyat
	Hibás meghajtórendszer	Javítás céljából lépjen kapcsolatba a hivatalos szervizközponttal.
Az egység rendellenesen rezeg. ⇒ Haladéktalanul állítsa le a motort.	Törött, elhajlott vagy kopott vágószerszám	Cserélje ki a vágószerszámot.
	Laza a vágószerszám	Húzza meg szorosan.
	A nejlonszál egyik vége eltört, ezért a nejlonszálás vágófej kiegyensúlyozatlanná vált.	Érintse a nejlonszálás vágófejet a földhöz, és adagoljon nejlonszálát.
	A vágószerszám nem megfelelő felszerelése	Szerelje fel megfelelően.
	Hibás meghajtórendszer	Javítás céljából lépjen kapcsolatba a hivatalos szervizközponttal.
A kés nem áll le azonnal. ⇒ Haladéktalanul állítsa le a motort.	A meghajtóegység nem működik megfelelően.	Tekintse meg a meghajtóegység használati útmutatóját.
A nejlón vágószál adagolása nem működik.	A szál elfogyott, vagy megszorult az orsón.	Csévélje fel újra a szálát.
A gép nem állítja be a nejlón vágószál hosszát.	A védőburkolaton található szálvágó megsérülhetett, vagy hiányzik.	Javítás céljából lépjen kapcsolatba a hivatalos szervizközponttal.
	A szál túlnyúlik a védőburkolaton.	Csévélje fel újra a szálát.

OBSAH

TECHNICKÉ ŠPECIFIKÁCIE.....	192	PREVÁDZKA	199
BEZPEČNOSTNÉ VAROVANIA.....	193	ÚDRŽBA	199
POPIS SÚČASTÍ	196	RIEŠENIE PROBLÉMOV	201
ZOSTAVENIE.....	196		

TECHNICKÉ ŠPECIFIKÁCIE

Model:		EM408MP	EM409MP
Rozmery: dĺžka × šírka × výška (bez sečného náradia)		880 mm x 320 mm x 196 mm	880 mm x 185 mm x 203 mm
Priemer nylonovej struny		2,0 mm	
Príslušný žací nástroj a priemer žacieho záberu	2-zubová čepeľ (č. dielu 197997-3)	230 mm	-
	3-zubová čepeľ (č. dielu 195298-3)	230 mm	-
	4-zubová čepeľ (č. dielu B-14118)	230 mm	-
	8-zubová čepeľ (č. dielu B-14130)	230 mm	-
	Nylonová sečná hlava (č. dielu 191D89-4)	300 mm	330 mm
	Plastová čepeľ (č. dielu 198383-1)	255 mm	
Prevodový pomer		14:19	
Čistá hmotnosť		1,4 kg	1,2 kg

- Vzhľadom na neustály výskum a vývoj podliehajú technické údaje uvedené v tomto dokumente zmenám bez upozornenia.
- Technické údaje sa môžu pre rôzne krajiny líšiť.
- Hmotnosť podľa postupu EPTA 01/2014

Schválená motorová jednotka

Používanie tohto nadstavca je schválené len s nasledujúcimi motorovými jednotkami:

- Akumulátorová multifunkčná motorová jednotka DUX60
- Akumulátorová multifunkčná motorová jednotka DUX18
- Akumulátorová multifunkčná motorová jednotka UX01G
- Multifunkčná motorová jednotka EX2650LH

VAROVANIE: Nadstavec nikdy nepoužívajte spolu s neschválenou motorovou jednotkou. Neschválená kombinácia môže spôsobiť vážne zranenie.

Symbyoly

Na nadstavci a v tejto príručke na obsluhu sa používajú nasledujúce symbyoly. Porozumejte ich významom.



Postupujte mimoriadne opatrne a pozorne!



Prečítajte si návod na obsluhu.



Používajte ochrannú prilbu, ochranu zraku a sluchu!



Používajte ochranné okuliare a chrániče sluchu.



Povinne si nasadte ochranné rukavice!



Používajte pevnú obuv s nekĺzavou podrážkou. Odporúčame používať bezpečnostnú obuv s oceľovou špičkou!



Okolostojace osoby musia zachovávať odstup aspoň 15 m (50 stôp).



Nebezpečenstvo; dávajte pozor na odhodnené predmety.



Spätňý náraz!



Maximálne povolené otáčky nástroja



Určené použitie

Pre model EM408MP

Tento nadstavec slúži len na kosenie trávy, buriny, krovia a podrastu pri použití so schválenou motorovou jednotkou. Nadstavec nikdy nepoužívajte na iný účel. Nesprávne používanie nadstavca môže spôsobiť vážne zranenie.

Pre model EM409MP

Tento nadstavec slúži len na vyžínanie trávy a menšej buriny pri použití so schválenou motorovou jednotkou. Nadstavec nikdy nepoužívajte na iný účel. Nesprávne používanie nadstavca môže spôsobiť vážne zranenie.

VAROVANIE: Pred začatím používania si prečítajte návod na obsluhu nadstavca, ako aj tento návod na obsluhu. Nedodržovanie varovaní a pokynov môže viesť k vážnemu zraneniu.

Vyhlasenie o zhode so smernicami Európskeho spoločenstva

Len pre krajiny Európy

My ako výrobcovia: **Makita Europe N.V.** so sídlom na adrese: **Jan-Baptist Vinckstraat 2, 3070 Kortenberg, BELGICKO.** Oprávňujeme **Hiroshi Tsujimura** na zostavenie technického súboru a na základe našej výlučnej zodpovednosti vyhlasujeme, že produkty:

S označením: **Nadstavec kosačky na trávu.**

Označenie typov: **EM408MP/EM409MP.**

spĺňajú príslušné ustanovenia smernice 2006/42/ES a zároveň spĺňajú všetky príslušné ustanovenia nasledujúcich smerníc ES/EÚ: **2000/14/ES** a sú vyrobené v súlade s nasledujúcimi harmonizovanými normami: **EN ISO 11806-1:2011, EN 60745-1:2009+A11:2010.**

Miesto a dátum vyhlásenia: **Kortenberg, Belgicko. 01. 06. 2020**
Zodpovedná osoba: **Hiroshi Tsujimura, riaditeľ, Makita Europe N.V.**

BEZPEČNOSTNÉ VAROVANIA

Bezpečnostné varovania pre kosačku na trávu

VAROVANIE: Prečítajte si všetky bezpečnostné varovania, pokyny, vyobrazenia a špecifikácie vzťahujúce sa na tento nástroj. Nedodržovanie všetkých pokynov uvedených nižšie môže viesť k požiaru a vážnemu zraneniu operátora a okolostojacich osôb.

Všetky varovania a pokyny si odložte pre prípad potreby v budúcnosti.

Výrazmi „kosačka na trávu“ a „zariadenie“ sa vo varovaniach a preventívnych opatreniach označuje kombinácia nadstavca a motorovej jednotky.

Výrazom „motor“ sa vo varovaniach a preventívnych opatreniach označuje motor alebo elektromotor motorovej jednotky.

Všeobecná bezpečnosť

1. Operátor, ktorý bude zariadenie používať po prvý raz (alebo neskúsený operátor), by mal požiadať predajcu o školenie o celkovej obsluhu zariadenia. Dbajte na to, aby deti, osoby s obmedzenými fyzickými, zmyslovými alebo mentálnymi schopnosťami, osoby s nedostatočnými skúsenosťami a znalosťami alebo osoby neoboznámené s týmito pokynmi toto zariadenie nikdy nepoužívali.
2. Odporúčame, aby ste toto zariadenie požičovali iba osobám, ktoré preukázali, že majú s jeho používaním skúsenosti. Spolu so zariadením zakaždým odovzdajte aj návod na obsluhu.
3. So zariadením pracujte opatrne, dávajte pozor na to, čo robíte, a používajte zdravý úsudok. Zariadenie nepoužívajte v stave únavy, choroby alebo vplyvom drog, alkoholu či liekov. Chvilka nepozornosti pri používaní zariadenia môže viesť k vážnemu osobnému zraneniu.
4. Zariadenie nepoužívajte počas zlých poveternostných podmienok, hlavne ak hrozí riziko bleskov.
5. Dodržiavajte vnútroštátne a miestne nariadenia týkajúce sa používania motorových zariadení vo vonkajšom prostredí.

Účel použitia zariadenia

Toto zariadenie je určené iba na kosenie trávy, buriny, krikov a podrastu. Zariadenie nikdy nepoužívajte na iné účely než na úpravu okrajov alebo strihanie živých plotov. Používanie na iný než stanovený účel môže viesť k vážnemu zraneniu.

Osobné ochranné pomôcky

1. Vždy používajte pevné dlhé nohavice, pevnú obuv, rukavice a košeľu s dlhými rukávami. Nenoste voľný odev, bižutériu, krátke nohavice, sandále ani nechodte naboso. Vlasy si upevnite tak, aby boli nad úrovňou ramien.
2. Ak hrozí riziko padajúcich predmetov, vždy používajte prilbu.
3. Pri používaní zariadenia si vždy chráňte oči pred poranením ochrannými okuliarmi. Okuliare musia vyhovovať norme ANSI Z87.1 v USA, EN 166 v Európe alebo AS/NZS 1336 v Austrálii a na Novom Zélande. V Austrálii a na Novom Zélande zákon vyžaduje aj nosenie ochranného štítu na tvár.

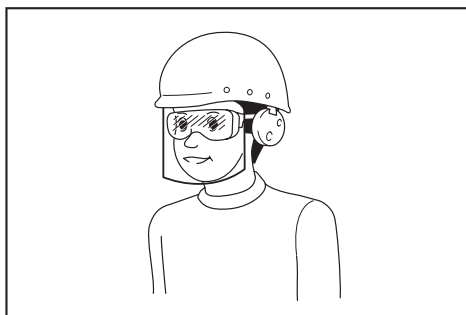

Zamestnávateľ je povinný nariadiť osobám používajúcim tento nástroj a iným osobám nachádzajúcim sa v bezprostrednej blízkosti miesta práce, aby používali príslušné bezpečnostné ochranné prostriedky.

4. **Používajte ochranu sluchu, napríklad tlmíče na uši.** Vystavenie účinkom hluku môže mať za následok stratu sluchu.
 5. **Vždy používajte pevnú obuv s protišmykovou podrážkou.** Takáto obuv chráni chodidlá pred zranením a zabezpečuje dobrý postoj.
 6. **Podľa potreby používajte masku proti prachu.**
 7. **Používajte osobné ochranné prostriedky. Vždy používajte ochranu očí.** Adekvátne ochranné prostriedky, ako maska proti prachu, protišmyková bezpečnostná obuv, tvrdá prilba alebo chrániče sluchu, ktoré sa používajú v adekvátnom prostredí, výrazne znižia riziko úrazu.
2. **Palivo dopĺňajte vo vonkajších priestoroch.** Pri dopĺňaní paliva v uzavretých priestoroch môže dôjsť k výbuchu výparov paliva.
 3. **Vyhýbajte sa kontaktu s palivom alebo motorovým olejom. Palivové výpary nevdychujte. Ak rozležete palivo alebo olej, ihneď ho zotrite zo zariadenia alebo zeme. Ak sa palivo rozleje na odev, ihneď si odev prezlečte, aby nedošlo k jeho vznieteniu.**
 4. **Po doplnení paliva poriadne utiahnite uzáver palivovej nádrže a skontrolujte, či nedochádza k úniku paliva. Pred naštartovaním motora sa premiestnite do vzdialenosti najmenej 3 m (10 stôp) od miesta dopĺňania paliva.**
 5. **Palivo prepravujte a skladujte výlučne vo schválených nádobách. Palivo skladujte mimo dosahu detí.**

Príprava pred použitím

1. **Pred použitím zariadenia vždy skontrolujte, či je bezpečné s ním pracovať:**
 - Skontrolujte, či nedochádza k únikom paliva.
 - Skontrolujte, či sú všetky upínacie prvky riadne upevnené na svojom mieste.
 - Poškodené súčasti vymeňte.
 - Skontrolujte, či je sečné náradie správne nainštalované a riadne upevnené.
 - Skontrolujte, či je chránič sečného náradia správne pripevnený v polohe opísanej v tejto príručke.
 - Skontrolujte, či a spúšť, škrtiacej klapy, poistná páčka a iné ovládacie spínače hladko pohybujú a správne fungujú.
 - Vyčistite rukoväte, aby sa zariadenie riadne ovládalo.
 - Skontrolujte, či sú rukoväte nainštalované, ako je opísané v tejto príručke.

Nedodržanie tohto pokynu môže viesť k vážnemu zraneniu.

2. **Používajte ostrú čepeľ. Ohnuté, krivé, prasknuté, zlomené, naštrbené alebo inak poškodené čepele vyhodte.** Tupá čepeľ je náchylnejšia na zaseknutie a spätný náraz.
3. **Vždy používajte všetky požadované súčasti na správne upevnenie čepele.** Pri použití nevhodných upevňovacích súčastí môže čepeľ odletieť a vážne zraniť operátora a/alebo okolostojace osoby.

Bezpečnosť pri práci s elektrickým náradím a akumulátorom

1. **Zariadenie, batériu ani nabíjačku nevystavujte účinkom dažďa ani iného vlhkého prostredia.** Ak do nástroja vnikne voda, zvýši sa tým riziko zasiahnutia elektrickým prúdom.
2. **Batériu nenabíjajte na daždi ani na mokrých miestach.**
3. **Akumulátor nevymieňajte v daždi.**

Dopĺňanie paliva

1. **Pred doplnením paliva vypnite motor. Zachovajte bezpečnú vzdialenosť od otvorených plameňov a iskier. Pri dopĺňaní paliva nikdy nefajčíte.** V opačnom prípade hrozí riziko požiaru alebo výbuchu.

Štartovanie zariadenia

1. **Pri štartovaní alebo používaní zariadenia zachovajte odstup najmenej 15 m (50 stôp) od detí, okolostojacich osôb a zvierat. Vzhľadom na hroziace riziko zranenia letiacimi predmetmi by mali okolostojace osoby navyše používať ochranu očí.** V opačnom prípade môže pri neočakávanom pohybe okolostojacich osôb alebo spätnom náraze čepele dôjsť k vážnemu zraneniu operátora alebo okolostojacich osôb.
2. **Zariadenie štartujte a používajte len vonku v dobre vetranom priestore.** Prevádzka v uzavretom alebo nedostatočne vetranom priestore môže spôsobiť smrť v dôsledku udusenia sa alebo otravy oxidom uhoľnatým.
3. **Pred naštartovaním skontrolujte, či sa sečné náradie nedotýka tvrdých predmetov (napr. konárov, kameňov a pod.), pretože pri štartovaní sa sečné náradie roztočí.**
4. **Ak sa sečné náradie pri voľnobehu otáča, upravte otáčky voľnobehu tak, aby sečné náradie pri voľnobehu zastalo.** V opačnom prípade môže dôjsť pri neúmyselnom kontakte s pohybujúcim sa sečným náradím k vážnemu zraneniu.
5. **Ak si všimnete akýkoľvek problém, motor okamžite vypnite.**
6. **Presvedčte sa, či sa na pracovisku nenachádzajú žiadne elektrické vedenia, vodné potrubia, plynové potrubia a pod., ktoré by mohli v prípade poškodenia v dôsledku používania zariadenia predstavovať riziko.**

Preprava

1. **Počas prepravy musí byť motor vypnutý.** V opačnom prípade môže neúmyselné naštartovanie spôsobiť zranenie.
2. **Vždy keď prepravujete toto zariadenie, na reznú čepeľ nasadte kryt.** Kontakt s odhalenými čepeľami vedie k zraneniu.
3. **Pri preprave v automobile zariadenie zaistíte v bezpečnej polohe, aby z neho nevytekalo palivo.**
4. **Keď zariadenie prenášate, úplne ho zdvihnite zo zeme.** Pri ťahaní zariadenia po zemi dochádza k poškodeniu palivovej nádrže a k úniku paliva, čo môže viesť k požiaru.

Prevádzka

- Zariadenie používajte výlučne pri dobrom osvetlení a viditeľnosti.** Pri používaní zariadenia v tme alebo na mieste s nedostatočnou viditeľnosťou môže dôjsť k neočakávanej nehode.
 - Zariadenie nepoužívajte, ak máte problém s udržaním rovnováhy, napríklad ak pracujete na strmom svahu v silnom vetre.**
 - Počas vykonávania práce nikdy nestojte na nestabilnom alebo klzkom povrchu, ani na strmom svahu. Počas chladného ročného obdobia dávajte pozor na ľad a sneh a vždy zaujmite stabilný postoj.**
 - Ak sa k vám priblíži iná osoba, vypnite motor.** V opačnom prípade môže otáčajúce sa sečné náradie naraziť do okolostojacej osoby a vážne ju zraniť.
 - Pred začatím práce vyčistite pracovnú oblasť. Odstráňte všetky predmety, ako sú skalky, rozbité sklo, klince, drôt alebo struny, ktoré môže sečné príslušenstvo odhodiť alebo ktoré sa doň môžu zamotať.** Cudzie predmety môžu poškodiť sečné náradie a spôsobiť nebezpečný spätný náraz.
 - V záujme stabilného ovládania zariadenia pri práci postupujte podľa týchto pokynov:**
 - Zariadenie pevne držte obidvoma rukami na svojej pravej strane.
 - Pomocou stroja na plece si zariadenie zaveste na plece.
 - Dbajte na bezpečný postoj. Nikdy nepracujte na rebríku ani na strome.
 - Pri práci sa príliš nenačahujte.
 - Sečné náradie držte pod úrovňou bedier.
 - Všetky časti tela držte v bezpečnej vzdialenosti od otáčajúceho sa sečného náradia a horúcich povrchov.
- Týmto krokom znížite riziko zranenia.
- Ak sa burina alebo konáre zachytia medzi sečnými náradím a chráničom, pred ich očistením vždy vypnite motor.** V opačnom prípade môže neúmyselne roztočená čepeľ spôsobiť vážne zranenie.
 - Pokiaľ nejde o prípad núdze, zariadenie nikdy nenechávajte spadnúť na zem ani ho neodhadzujte. Ak zariadenie spadne alebo do niečoho narazí, ihneď skontrolujte, či neuniká palivo, či sú bezpečnostné zariadenia funkčné a či nedošlo k inému poškodeniu.** Pri používaní zariadenia, ktoré nie je v dokonalom stave, môže dôjsť k zraneniu alebo požiaru.
 - Sečné náradie kontrolujte často alebo bezprostredne po tom, ako narazí na skalu alebo iné tvrdé predmety.** Ak sa sečné náradie počas používania zlomí, odlomená časť môže odletieť a spôsobiť zranenie.
 - Keď kontrolujete, čistíte alebo vymieňate sečné náradie, motor musí byť vypnutý.** V opačnom prípade sa môže sečné náradie neočakávane roztočiť a spôsobiť vážne zranenie.
 - Pri vypínaní motora alebo uvoľňovaní spúšte škrtiacej klapky majte zariadenie úplne pod kontrolou, až kým sa sečné náradie úplne nezastaví.** Otáčajúca sa čepeľ môže spôsobiť zranenie.
 - Skôr než začnete kosiť/sekať, počkajte, kým sečné náradie nenaberie potrebné otáčky.** Znížite tým riziko spätného nárazu a zamotania buriny do sečného náradia.

- Robte si prestávky, aby ste predišli strate kontroly v dôsledku únavy.** Odporúčame urobiť si každú hodinu 10 až 20-minútovú prestávku.
- Keď odpôviate alebo zariadenie nechávate bez dohľadu, motor musí byť vypnutý a zariadenie odložené na bezpečnom mieste.** Zabránite tým neočakávanej nehode.
- Keď je motor naštartovaný alebo bezprostredne po jeho vypnutí sa nedotýkajte motora ani výfukového tlmíča, ani ich neukladajte na horľavé materiály, pretože sú vtedy horúce.** Hrozí riziko popálenia alebo požiaru.
- Nástroj nepoužívajte pri nepriaznivom počasí alebo keď hrozí nebezpečenstvo blesku.**

Sečné náradie

- Na prácu používajte vhodné sečné náradie.**
 - Nylonové sečné hlavy (hlavy strunových kosačiek) sú vhodné na kosenie trávnikov.
 - Kovové čepele sú vhodné na sekanie buriny, vysokej trávy, krovia, kríkov, podrastu, húštia a pod.
- Používajte vždy chránič sečného náradia vhodný pre používané sečné náradie.**
- Keď používate nylonovú sečnú hlavu, používajte iba pružné nekovové lanko odporúčané v tejto príručke. Nikdy nepoužívajte drôt ani drôtené lanko.** Po odtrhnutí sa z nich môžu stať nebezpečné letiace predmety.
- Nikdy nepoužívajte kovové viacčlánkové otočné reťaze, kĺbové čepele ani čepele, ktoré v tejto príručke nie sú odporúčané.** V opačnom prípade by mohlo dôjsť k vážnym zraneniam.
- Pri manipulovaní s kovovou čepeľou vždy noste rukavice a na čepeľ nasadte kryt.** S holými rukami by ste sa mohli na čepeľ porezať.
- Keď používate kovové čepele, vyhnete sa „spätnému nárazu“ a vždy sa pripravte na náhodný spätný náraz.** Prečítajte si časť *Spätný náraz*.

Spätný náraz (trhnutie čepele)

Spätný náraz (trhnutie čepele) môže nastať vtedy, keď otáčajúca sa čepeľ narazí na predmet, ktorý bezprostredne neodsekne. Môže byť dostatočne intenzívny na to, aby odhodil jednotku alebo operátora v ľubovoľnom smere. Operátor môže stratiť kontrolu nad zariadením, čo môže viesť k vážnemu zraneniu. Spätný náraz môže nastať bez varovania, ak sa čepeľ zasekne, zastaví alebo zachyti; častejšie to býva na miestach, kde nemáte dokonalý prehľad o kosenom/sekanom materiáli.

K spätnému nárazu dochádza najmä pri používaní čepele v segmente 12 hodín až 2 hodiny pri sekaní tvrdých materiálov, krovín a stromov hrubších ako 3 cm.

► Obr.1

Ako predchádzať spätnému nárazu:

- Používajte segment v rozsahu 8 až 11 hodín.**
- Nástrojom robte rovnomerné polkruhové pohyby sprava doľava ako pri práci s kosou.** Takto sa správny segment čepele bude dotýkať kosených rastlín.

- Nikdy nepoužívajte segment v rozsahu 12 hodín až 2 hodiny.
 - Segmenty v rozsahu 11 až 12 hodín a v rozsahu 2 až 5 hodín smie používať len riadne vyškolený a skúsený operátor, ktorý tak robí na vlastné riziko.
- Obr.2
- Nikdy nepoužívajte rezné čepele v blízkosti tvrdých predmetov, ako sú oplotenie, steny, kmene stromov a kamene.
 - Nikdy nepoužívajte rezné čepele vo zvislom smere napríklad na vyžínanie okrajov a úpravu živých plotov.
 - Tento nástroj nepoužívajte na miestach, kde nemáte dokonalý prehľad o kosených/sekaných predmetoch.

Vibrácie

Vplyvom nadmerných vibrácií sa poškodzujú krvné cievy alebo nervový systém a operátor môže v prstoch, rukách alebo zápästiach pociťovať tieto symptómy: „nemožnosť pohybu“ (z necitlivosti), trpnutie, bolesť, pocit pichania, zmena sfarbenia pokožky alebo zmena pokožky. Ak sa vyskytnú niektoré z týchto symptómov, navštívte lekára.

Na zníženie rizika „choroby bielych prstov“ majte počas obsluhy zariadenia ruky v teple a zariadenie a príslušenstvo udržiavajte v dobrom stave.

Údržba

- Service zariadenia zverte nášmu autorizovanému servisnému stredisku, ktoré používa len identické náhradné diely. Používajte výlučne identické náhradné diely a príslušenstvo dodávané spoločnosťou MAKITA. Nesprávnu opravu a nedostatočnú údržbou sa skracuje životnosť zariadenia a zvyšuje sa riziko úrazov.
- Nikdy nemeňte ani neodpájajte žiadnu súčasť zariadenia. V opačnom prípade hrozí riziko požiaru alebo vážneho zranenia.
- Zariadenie po použití vyčistite a skontrolujte, či sú všetky skrutky a matice riadne dotiahnuté.
- Skontrolujte stav sečného náradia, chrániča sečného náradia a postroja na plece. Rezná čepeľ musí byť ostrá. Poškodené sečné náradia nikdy nenaravnávajte ani nezvárajte.

Uskladnenie

- Pred uskladnením nástroja vykonajte úplné vyčistenie a údržbu. Vyberte akumulátor. Nasadte na rezné čepele krot.
- Nástroj uskladnite na dobre vetranom, vyvýšenom alebo uzamknutom mieste mimo dosahu detí.
- Nástroj o nič neopierajte, napríklad o stenu. Inak môže náhle spadnúť a spôsobiť zranenie.

Ďalšie pokyny

- Správajte sa ohľaduplne voči životnému prostrediu. Škrtiacu klapku zbytočne nepoužívajte, aby ste znížili mieru znečistenia a emisie hluku. Správne nastavte karburátor.
- Nepoužívajte motor s poškodeným výfukovým tmičom.

Prvá pomoc

- Pri prípade nehody je potrebné, aby v blízkosti výkonu práce bola k dispozícii lekárnica. Všetky použité položky z lekárnicky ihneď doplňte.
- Pri žiadaní o pomoc poskytnite nasledovné informácie:
 - Miesto úrazu
 - Čo sa stalo
 - Počet zranených osôb
 - Druh zranení
 - Vaše meno

Ďalšie bezpečnostné pokyny

- Ak v jednej oblasti pracujú dvaja alebo viacerí používatelia, musia medzi sebou dodržiavať odstup viac ako 15 m (50 ft). Je tiež potrebné určiť, kto bude sledovať vzdialenosť medzi operátormi. Ak do pracovnej oblasti vstúpi osoba alebo zviera, okamžite zariadenie vypnite.
- Používajte len sečné náradie, na ktorom sú vyznačené otáčky rovnaké alebo vyššie ako otáčky uvedené na nástroji.
- Pred začatím práce nezabudnite odpojiť kryt z reznej čepele.

POPIS SÚČASTÍ

EM408MP

- Obr.3: 1. Kryt 2. Tyč 3. Chránič (univerzálny typ) 4. Nadstavec chrániča 5. Nôž

EM409MP

- Obr.4: 1. Kryt 2. Tyč 3. Chránič (úzký typ) 4. Nôž

ZOSTAVENIE

VAROVANIE: Pred zostavením alebo úpravou zariadenia vypnite motor a odpojte kryt zapalovacej sviečky alebo akumulátor. V opačnom prípade sa môžu sečné náradie alebo iné súčasti začať otáčať a spôsobiť vážne zranenie.

VAROVANIE: Pred manipuláciou s reznou čepeľou si nasadte ochranné rukavice. Počas zostavovania alebo nastavovania môže dôjsť ku kontaktu prstov s reznou čepeľou a k následnému vážnemu zraneniu.

VAROVANIE: Pri zostavovaní a nastavovaní zariadenie vždy položte. Pri zostavovaní alebo nastavovaní zariadenia v zvislej polohe môže dôjsť k vážnemu zraneniu.

VAROVANIE: Riadte sa varovaniami a preventívnymi opatreniami uvedenými v kapitole „BEZPEČNOSTNÉ VAROVANIA“ a návodom na používanie motorovej jednotky.

Správna kombinácia sečného náradia a chrániča

⚠️ POZOR: Vždy používajte správnu kombináciu sečného náradia a chrániča. Nesprávny chránič vás nemusí ochrániť pred lietajúcimi úlomkami a kameňmi. Okrem toho môže mať negatívny vplyv na vyváženosť nástroja a spôsobiť vážne zranenie.

Model	Sečné náradie	Chránič
EM408MP	Kovová čepeľ (s maticou, kuželovou vložkou a upínacou podložkou)	Chránič (univerzálny typ)
	Nylonová sečná hlava/plastová čepeľ	Chránič (univerzálny typ) s nastavcom chrániča
EM409MP	Nylonová sečná hlava/plastová čepeľ	Chránič (úzky typ)

Inštalácia chrániča (chránič sečného náradia)

⚠️ VAROVANIE: Sečné náradie nikdy nepoužívajte bez vhodného chrániča.

⚠️ VAROVANIE: Sečné náradie vždy používajte so správnym chráničom. V opačnom prípade môže dôjsť pri kontakte so sečným náradím k vážnemu zraneniu.

UPOZORNENIE: Pravidelne dotiahujte skrutky na chrániči. Pravú a ľavú skrutku dotiahnite rovnomerne tak, aby mala medzera medzi svorkou a chráničom konštantnú veľkosť.

Chránič (univerzálny typ)

⚠️ POZOR: Nadstavec chrániča tlačte do chrániča, kým ho úplne nezasuniete. V opačnom prípade môže nadstavec chrániča vypadnúť a spôsobiť osobné zranenie.

⚠️ POZOR: Dávajte pozor na nôž upevnený na nastavci chrániča, aby ste sa nezranili.

Chránič upevnite ku svorku pomocou skrutiek.

► **Obr.5:** 1. Svorka 2. Chránič

Ak chcete nainštalovať nadstavec chrániča, zasuňte ho do chrániča potom zaklapnite spony. Poistky na nastavci chrániča musíte zasunúť do otvorov na chrániči.

► **Obr.6:** 1. Chránič (univerzálny typ) 2. Spona 3. Nadstavec chrániča 4. Nôž (z vnútornej strany) 5. Drážka 6. Úchytná ploška

Ak chcete odpojiť nadstavec chrániča, otvorte spony a nadstavec vyťahnite z chrániča.

POZNÁMKA: Nôž na nastavci chrániča slúži na rezanie nylonovej struny na optimálnu dĺžku na kosenie.

Chránič (úzky typ)

⚠️ POZOR: Dávajte pozor na nôž upevnený na chrániči, aby ste sa nezranili.

Chránič pripevnite k svorku pomocou skrutiek.

► **Obr.7:** 1. Svorka 2. Chránič 3. Nôž

POZNÁMKA: Nôž na chrániči slúži na rezanie nylonovej struny na optimálnu dĺžku na kosenie.

Inštalácia sečného náradia

⚠️ POZOR: Používajte výlučne originálne sečné náradia od spoločnosti MAKITA.

⚠️ POZOR: Po inštalácii sa uistite, že ste odstránili šesťhranný kľúč.

POZNÁMKA: Keď inštalujete sečné náradie, na zjednodušenie postupu otočte nástroj hornou stranou nadol.

Inštalácia kovovej čepele

Pre model EM408MP

⚠ POZOR: Pri manipulovaní s kovovou čepeľou vždy noste rukavice a na čepeľ nasadíte kryt.

⚠ POZOR: Vonkajší priemer kovovej čepele musí byť 230 mm (9"). Nikdy nepoužívajte čepele s vonkajším priemerom väčším než 230 mm (9").

⚠ POZOR: Kovová čepeľ musí byť dobre vyhladená a nesmie byť nikde prasknutá ani nalomená. Ak kovová čepeľ počas používania narazí na kameň, vypnite motor a okamžite čepeľ skontrolujte.

⚠ POZOR: Po každých troch hodinách činnosti kovovú čepeľ vyleštite alebo vymeňte.

⚠ POZOR: Na demontáž alebo inštaláciu čepele vždy používajte dodávané kľúče.

Použiteľná čepeľ

Kovová čepeľ (2 zuby)



Kovová čepeľ (3 zuby)



Kovová čepeľ (4 zuby)



Kovová čepeľ (8 zubov)



1. Uistite sa, že podporná podložka je pripravená k hriadeľu.
2. Na zaistenie hriadeľa zasuňte šesťhranný imbusový kľúč do otvoru v skrini prevodovky. Otáčajte hriadeľom dovtedy, kým nebude šesťhranný imbusový kľúč úplne zasunutý.
3. Upevnite kovovú čepeľ na podpornú podložku.
4. Nainštalujte upínacia podložka a misku a potom pevne dotiahnite maticu.

Uťahovací moment: 16 – 23 N•m

5. Vyberte šesťhranný imbusový kľúč.

► **Obr.8:** 1. Matica 2. Kužeľová vložka 3. Upínacia podložka 4. Kovová čepeľ 5. Podporná podložka 6. Hriadeľ 7. Šesťhranný imbusový kľúč

► **Obr.9:** 1. Nástrčkový kľúč 2. Šesťhranný imbusový kľúč 3. Utiahnuť

Dbajte na to, aby šípky na čepeľi a chrániči smerovali rovnakým smerom.

► **Obr.10:** 1. Šípka

Ak chcete demontovať kovovú čepeľ, postupujte podľa pokynov na montáž v obrátenom poradí.

POZNÁMKA: Gumová časť matice na upevnenie čepele sa časom opotrebuje. Ak na matici spozorujete akékoľvek znaky opotrebovania alebo deformácie, vymeňte ju.

Inštalácia nylonovej sečnej hlavy

⚠ POZOR: Ak nylonová sečná hlava počas používania narazí na kameň, vypnite motor a okamžite ju skontrolujte.

► **Obr.11:** 1. Nylonová sečná hlava 2. Podporná podložka 3. Hriadeľ 4. Šesťhranný imbusový kľúč 5. Utiahnuť

1. Uistite sa, že podporná podložka je pripravená k hriadeľu.
2. Zasuňte šesťhranný imbusový kľúč do otvoru v skrini prevodovky.
3. Zaskrutkujte nylonovú sečnú hlavu na hriadeľ.
4. Po inštalácii nylonovej sečnej hlavy šesťhranný imbusový kľúč vytiahnite.

Ak chcete nylonovú sečnú hlavu demontovať, otáčajte ňou v smere hodinových ručičiek a súčasne šesťhranným kľúčom držte podložnú podložku.

Inštalácia plastovej čepele

Voliteľné prislúšenstvo

⚠ POZOR: Ak pri používaní plastová čepeľ náhodne narazí na kameň alebo tvrdý predmet, zariadenie zastavte a skontrolujte, či nedošlo k poškodeniu. Ak došlo k poškodeniu plastovej čepele, okamžite ju vymeňte. Používaním poškodeného sečného náradia by mohlo dôjsť k vážnemu poraneniu osôb.

⚠ POZOR: Po inštalácii sa uistite, že ste odstránili šesťhranný kľúč.

UPOZORNENIE: Používajte originálnu plastovú čepeľ značky Makita.

► **Obr.12:** 1. Plastová čepeľ 2. Podporná podložka 3. Hriadeľ 4. Šesťhranný imbusový kľúč 5. Utiahnuť

1. Uistite sa, že podporná podložka je pripravená k hriadeľu.
2. Zasuňte šesťhranný imbusový kľúč do otvoru v skrini prevodovky a otáčajte vretenom dovtedy, kým vreteno nezaistíte.
3. Plastovú čepeľ namontujte priamo na závitové vreteno a dotiahnite ju.
4. Odstráňte šesťhranný imbusový kľúč.

Ak chcete plastovú čepeľ demontovať, otáčajte ňou v smere hodinových ručičiek a súčasne šesťhranným kľúčom držte podložnú podložku.

Montáž tyče nastavca

⚠️ POZOR: Po inštalácii vždy skontrolujte, či je tyč nastavca bezpečne pripevnená. Nesprávna inštalácia môže spôsobiť, že nastavca sa odpojí od motorovej jednotky a spôsobí poranenie.

Nasadte tyč nastavca na napájaciu jednotku.

1. Páčku motorovej jednotky otočte k strane s nastavcom.
▶ **Obr.13:** 1. Páčka

2. Odstráňte kryt nastavca. Zarovnajtie kolík so značkou šípky a tyč príslušenstva zasúvajte dovtedy, kým „nevyskočí“ uvoľňovacie tlačidlo.
▶ **Obr.14:** 1. Uvoľňovacie tlačidlo 2. Značka šípky 3. Kolík

3. Otočte páčku smerom k strane s motorovou jednotkou.
▶ **Obr.15:** 1. Páčka

Povrch páčky musí byť v jednej rovine s tyčou.

Ak chcete tyč odpojiť, otočte páčku smerom k nastavcu a po stlačení uvoľňovacieho tlačidla ťahajte tyč smerom von.

▶ **Obr.16:** 1. Uvoľňovacie tlačidlo 2. Páčka 3. Tyč

PREVÁDZKA

⚠️ VAROVANIE: Riadte sa varovaniami a preventívnymi opatreniami uvedenými v kapitole „BEZPEČNOSTNÉ VAROVANIA“ a návodom na používanie motorovej jednotky.

⚠️ VAROVANIE: Ak sa sečné náradie pohybuje na voľnobežných otáčkach, znížte voľnobežné otáčky motora. V opačnom prípade nebude možné uvoľnením škrtiacej klapky zastaviť sečné náradie, čo môže viesť k vážnemu zraneniu.

Úprava polohy závesu a postroja na plece

Pre akumulátorovú multifunkčnú motorovú jednotku DUX60, multifunkčnú motorovú jednotku EX2650LH

⚠️ VAROVANIE: Nástroj nepoužívajte, ak nie je možné upraviť polohu držiaka na náradie a dĺžku postroja na plece v rozsahu ako na obrázku. Používanie nesprávne vyváženého nástroja môže spôsobiť zdvihnutie sečného náradia a poranenie osôb.

Keď vymieňate príslušenstvo za iné, hmotnostné vyváženie zariadenia sa môže zmeniť. V takomto prípade nasledujúcim spôsobom upravte polohu závesu a dĺžku postroja na plece.

▶ **Obr.17:** 1. Záves

Ak chcete zmeniť polohu závesu, uvoľnite upevňovaciu skrutku na závese a potom záves posuňte.

Polohu závesu a dĺžku postroja na plece upravte tak, aby bol:

- záves najmenej 750 mm nad zemou,
- sečné náradie 100 mm až 300 mm nad zemou,
- nechránená časť sečného náradia vodorovne najmenej 750 mm od závesu.

Po úprave nastavenia polohy závesu riadne dotiahnite skrutku kľúčom alebo skrutkovačom (v závislosti od motorovej jednotky).

Nastavenie ramenného postroja

Pre akumulátorovú multifunkčnú motorovú jednotku DUX18/UX01G

⚠️ VAROVANIE: Nástroj nepoužívajte, ak nie je možné upraviť dĺžku ramenného postroja v rozsahu ako na obrázku. Používanie nesprávne vyváženého nástroja môže spôsobiť zdvihnutie sečného náradia a poranenie osôb.

Keď vymieňate príslušenstvo za iné, hmotnostné vyváženie zariadenia sa môže zmeniť. V takomto prípade nasledujúcim spôsobom upravte dĺžku ramenného postroja.

▶ **Obr.18:** 1. Záves

Dĺžku ramenného postroja upravte tak, aby bol:

- záves najmenej 750 mm nad zemou,
- sečné náradie 100 mm až 300 mm nad zemou,
- nechránená časť sečného náradia vodorovne najmenej 750 mm od závesu.

Používanie nylonovej sečnej hlavy

Počas prevádzky koste špičkou nylonovej sečnej struny. Nylonová sečná struna sa počas používania opotrebováva a skrcaje a operátor ju musí manuálne vysúvať. Ak chcete vysunúť nylonovú sečnú strunu, klepnite nylonovou sečnou hlavou o zem, keď sa otáča.

POZNÁMKA: Ak sa nylonová sečná struna nevy-sunie, je potrebné ju previnúť. Prečítajte si časť „ÚDRŽBA“.

ÚDRŽBA

⚠️ VAROVANIE: Pred kontrolou alebo údržbou zariadenia vypnite motor a odpojte hlavicu zapalovacej sviečky alebo akumulátor. V opačnom prípade sa môžu sečné náradie alebo iné súčasti začať otáčať a spôsobiť vážne zranenie.

⚠️ VAROVANIE: Keď vykonávate kontrolu alebo údržbu zariadenia, zariadenie vždy položte. Pri zostavovaní alebo nastavovaní zariadenia v zvislej polohe môže dôjsť k vážnemu zraneniu.

⚠️ VAROVANIE: Riadte sa varovaniami a preventívnymi opatreniami uvedenými v kapitole „BEZPEČNOSTNÉ VAROVANIA“ a návodom na používanie motorovej jednotky.

UPOZORNENIE: Nepoužívajte benzín, rie-didlo, alkohol ani podobné látky. Mohlo by to spô-sobiť zmenu farby, deformácie alebo praskliny.

Ak chcete udržať BEZPEČNOSŤ a BEZPORUCHOVOSŤ výrobku, prenechajte opravy, údržbu a nastavenie na autorizované alebo továrenské servisné centrá Makita, ktoré používajú len náhradné diely značky Makita.

Celková kontrola

- Utiahnite uvoľnené skrutky a matice.
- Zistite, či nedošlo k poškodeniu dielov a čepeľí. V prípade potreby požiadajte naše autorizované centrum o ich výmenu.

Ostrenie sečného náradia

VAROVANIE: Rezné čepele neostríte svoj-pomocne. Pri manuálnom ostrení sa naruší vyváženie reznej čepele, čo vedie k vibráciám a následnému poškodeniu zariadenia.

Obráťte sa na autorizované servisné stredisko spoločnosti Makita a požiadajte o naostrenie tupých žacích nôžov.

Mazanie pohyblivých častí

UPOZORNENIE: Dodržiavajte pokyny upravujúce frekvenciu a množstvo nanášaného maziva. Nedostatočné mazanie môže spôsobiť poškodenie pohyblivých častí.

Skriňa prevodovky:

POZOR: Ak je prevodová skriňa horúca, mazivo nenanášajte. Horúca prevodová skriňa vám môže spôsobiť popálenie.

Približne každých 30 prevádzkových hodín naneste do skrine prevodovky cez mazací otvor mazivo (Shell Alvania 1 alebo 2 alebo ekvivalent).

► Obr.19: 1. Mazací otvor

Hnacia os:

Približne každých 30 prevádzkových hodín naneste na hnaciu os mazivo (Shell Alvania 1 alebo 2 alebo ekvivalent).

► Obr.20

POZNÁMKA: Originálne mazivo značky Makita si môžete kúpiť od miestneho predajcu spoločnosti Makita.

Interval kontrol a údržby

Prevádzkové hodiny		Pred začatím činnosti	Denne (10 h)	30 h
Celá jednotka	Vizuálna kontrola na zistenie poškodenia súčastí	✓	-	-
Všetky upevňovacie skrutky a matice	Utiahnúť	✓	-	-
Skriňa prevodovky	Doplnenie maziva	-	-	✓
Hnacia os	Doplnenie maziva	-	-	✓
Žací nôž	Vizuálna kontrola na zistenie poškodenia	✓	✓	-
Motorová jednotka	Postupujte podľa pokynov v návode na používanie motorovej jednotky			

Výmena nylonovej struny

VAROVANIE: Používajte len nylonovú strunu s priemerom uvedeným v tomto návode na používanie. Nikdy nepoužívajte hrubšie lanko, kovový drôt, povraz ani nič podobné. Ak to nevykonáte, môže to spôsobiť poškodenie nástroja a vážne zranenie.

VAROVANIE: Pri výmene nylonovej struny vždy odoberte nylonovú sečnú hlavu z nástroja.

VAROVANIE: Kryt nylonovej sečnej hlavy musí byť správne pripevnený ku krytu, ako je opísané v tomto návode. Ak sa kryt nepripevní správne, nylonová sečná hlava môže odletieť a spôsobiť vážne zranenie.

Ak sa nylonová struna už nevytvára, vymeňte ju. Spôsob výmeny nylonovej struny sa líši v závislosti od typu nylonovej sečnej hlavy.

96-M10L

► Obr.21

Výmena plastovej čepele

Ak je čepeľ opotrebovaná alebo zlomená, vymeňte ju.
► Obr.22

Počas inštalácie plastovej čepele nasadte čepeľ tak, aby sa smer šípky na čepeľi zhodoval so smerom šípky na chrániči.

Uskladnenie

VAROVANIE: Riadte sa varovaniami a preventívnymi opatreniami uvedenými v kapitole „BEZPEČNOSTNÉ VAROVANIA“ a návodom na používanie motorovej jednotky.

Pri odkladaní nastavca oddeleného od motorovej jednotky nasadte na koniec hriadeľa kryt.

► Obr.23

RIEŠENIE PROBLÉMOV

Pred požiadanim o vykonanie opravy najprv vykonajte vlastnú kontrolu. Ak zistíte výskyt problému, informácie o ktorom nie sú v tejto príručke uvedené, nepokúšajte sa zariadenie rozoberať. Namiesto toho požiadajte o opravu autorizované servisné strediská spoločnosti Makita, ktoré používajú len náhradné diely značky Makita.

Chybný stav	Predpokladaná príčina (porucha)	Náprava
Motor sa neštartuje.	-	Postupujte podľa pokynov v návode na používanie motorovej jednotky.
Motor sa zakrátko vypne.	-	Postupujte podľa pokynov v návode na používanie motorovej jednotky.
Otáčky motora sa nezvyšujú.	-	Postupujte podľa pokynov v návode na používanie motorovej jednotky.
Sečné náradie sa neotáča. ⇒ Okamžite vypnite motor.	Vofne upevnené sečné náradie	Spoj riadne dotiahnite.
	V sečnom náradí sa zasekla halúзка.	Odstráňte cudzí predmet
	Abnormálne fungovanie hnacieho systému	Požiadajte autorizované stredisko o opravu.
Hlavná jednotka abnormálne vibruje. ⇒ Okamžite vypnite motor.	Zlomené, ohnuté alebo opotrebované sečné náradie	Vymeňte sečné náradie.
	Vofne upevnené sečné náradie	Spoj riadne dotiahnite.
	Jeden koniec nylonovej sečnej struny sa odtrhol a vyváženie nylonovej sečnej hlavy je narušené.	Ťuknutím nylonovou sečnou hlavou o zem vysuňte nylonovú sečnú strunu.
	Nerovnomerné upevnenie sečného náradia	Postarajte sa o riadne upevnenie.
	Abnormálne fungovanie hnacieho systému	Požiadajte autorizované stredisko o opravu.
Žací nôž sa ihneď nezastaví. ⇒ Okamžite vypnite motor.	Motorová jednotka nefunguje správne.	Postupujte podľa pokynov v návode na používanie motorovej jednotky.
Nylonové sečné lanko sa nevysúva.	Struna je opotrebovaná alebo sa zamotala na cievke.	Strunu prevíňte.
Nylonová sečná struna nebola odrezaná na správnu dĺžku.	Nôž na odseknutie sečnej struny na chrániči je poškodený alebo chýba.	Požiadajte autorizované stredisko o opravu.
	Struna je vysunutá až za chránič.	Strunu prevíňte.

OBSAH

SPECIFIKACE.....	202	PRÁCE S NÁŘADÍM.....	209
BEZPEČNOSTNÍ VÝSTRAHY.....	203	ÚDRŽBA.....	209
POPIS DÍLŮ.....	206	ŘEŠENÍ POTÍŽÍ.....	211
SESTAVENÍ.....	206		

SPECIFIKACE

Model:		EM408MP	EM409MP
Rozměry: délka x šířka x výška (bez vyžínacího nástroje)		880 mm × 320 mm × 196 mm	880 mm × 185 mm × 203 mm
Průměr nylonové struny		2,0 mm	
Vhodný vyžínací nástroj a průměr vyžínání	2zubý břit (č. d. 197997-3)	230 mm	-
	3zubý břit (č. d. 195298-3)	230 mm	-
	4zubý břit (č. d. B-14118)	230 mm	-
	8zubý břit (č. d. B-14130)	230 mm	-
	Strunová hlava (č. d. 191D89-4)	300 mm	330 mm
	Plastový nůž (č. d. 198383-1)	255 mm	
Převodový poměr		14:19	
Čistá hmotnost		1,4 kg	1,2 kg

- Vzhledem k neustálému výzkumu a vývoji podléhají zde uvedené specifikace změnám bez upozornění.
- Specifikace se mohou pro různé země lišit.
- Hmotnost podle EPTA-Procedure 01/2014

Schválená motorová jednotka

Tento nástavec se smí používat pouze s následujícími motorovými jednotkami:

- Akumulátorová multifunkční motorová jednotka DUX60
- Akumulátorová multifunkční motorová jednotka DUX18
- Akumulátorová multifunkční motorová jednotka UX01G
- Multifunkční motorová jednotka EX2650LH

VAROVÁNÍ: Nikdy nepoužívejte nástavec s motorovou jednotkou, která není schválená. Při použití v neschválené kombinaci může dojít k vážnému zranění.

Symbyoly

Následující symbyoly jsou použity na nástavci a v tomto návodu k obsluze. Je nutné rozumět těmto definicím.



Buďte obzvláště opatrní a dávejte pozor!



Přečtěte si návod k obsluze.



Používejte ochrannou přilbu, brýle a ochranu sluchu!



Používejte ochranné brýle a ochranu sluchu.



Používejte ochranné rukavice!



Noste pevnou obuv s protiskluzovou podrážkou. Doporučuje se bezpečnostní obuv s ocelovou špičkou!



Udržujte vzdálenost nejméně 15 m (50 ft) od ostatních osob.



Nebezpečí – pozor na odmrštěné předměty.



Zpětný ráz!



Nejvyšší povolené otáčky nástroje



Účel použití

Pro typ EM408MP

Tento nástavec je určen pouze pro vyžínání trávy, plevele, křovin a podrostu v kombinaci se schválenou motorovou jednotkou. Nástavec nikdy nepoužívejte k žádným jiným účelům. Pokud je nástavec používán k nesprávnému účelu, může dojít k vážnému zranění.

Pro typ EM409MP

Tento nástavec je určen pouze pro sečení trávy a řídkého plevele v kombinaci se schválenou motorovou jednotkou. Nástavec nikdy nepoužívejte k žádným jiným účelům. Pokud je nástavec používán k nesprávnému účelu, může dojít k vážnému zranění.

VAROVÁNÍ: Před použitím si kromě tohoto návodu k obsluze si přečtěte také návod k obsluze nástavce. Zanedbání dodržování upozornění a pokynů může mít za následek vážné zranění.

Prohlášení ES o shodě

Pouze pro evropské země

My, jako výrobci: **Makita Europe N.V.**, obchodní adresa: **Jan-Baptist Vinkstraat 2 3070 Kortenberg BELGIE**, pověřujeme pana **Hirošiho Cudžimuru** sestavováním technického souboru a prohlašujeme na vlastní odpovědnost, že produkty; s označením: **Nástavec vyžinače**, označení typů: **EM408MP / EM409MP**, splňují všechna příslušná ustanovení směrnice **2006/42/ES** a také splňují všechna příslušná ustanovení následujících směrnic ES/EU: **2000/14/ES** a že jsou vyrobeny v souladu s následujícími harmonizovanými normami: **EN ISO 11806-1:2011, EN 60745-1:2009+A11:2010**. Místo a datum prohlášení: **Kortenberg, Belgie. 01. 06. 2020**
Odpovědná osoba: **Hiroši Cudžimura, ředitel – Makita Europe N.V.**

BEZPEČNOSTNÍ VÝSTRAHY

Bezpečnostní varování k vyžinači

VAROVÁNÍ: Přečtěte si všechna bezpečnostní varování i pokyny a prohlédněte si ilustrace a specifikace dodané k tomuto stroji. Nedodržení všech pokynů uvedených níže může vést k požáru nebo vážnému úrazu obsluhy nebo přihlížejících osob.

Všechny výstrahy a pokyny si uschovejte pro budoucí potřebu.

Pod pojmem „vyžinač“ nebo „stroj“ je ve výstrahách a opatřeních míněn nástavec připojený k motorové jednotce.

Pod pojmem „motor“ je ve výstrahách a opatřeních míněn motor nebo elektromotor motorové jednotky.

Všeobecná bezpečnostní pravidla

1. Obsluha bez předchozích zkušeností nebo nezkušená osoba musí požádat prodejce o školení ve věci kompletní obsluhy stroje. Nikdy nedovolte, aby stroj používaly děti, osoby s omezenými fyzickými, smyslovými či duševními schopnostmi nebo s nedostačujícími zkušenostmi a znalostmi, ani osoby neobeznámené s příslušnými pokyny.
2. Doporučuje se půjčovat stroj pouze osobám, které prokázaly svoje zkušenosti. Vždy přeďte návod k obsluze.
3. Při práci se strojem zůstávejte bdělí, dávejte pozor na to, co děláte, a používejte zdravý rozum. Nepoužívejte stroj, když jste unavení nebo nemocní či pod vlivem drog, alkoholu nebo léků. Chvilé nepozornosti při používání stroje může mít za následek vážné zranění.
4. Se zařízením neppracujte za nepřítomnosti počasi, zvláště existuje-li nebezpečí bouřek.
5. Dodržujte národní a místní předpisy související s poháněnými stroji pro venkovní použití.

Zamýšlené použití stroje

Tento stroj je určen pouze pro vyžínání trávy, plevele, křovin a podrostu. Nikdy stroj nepoužívejte k žádným jiným účelům, například úpravě okrajů nebo stříhání živých plotů. Použití k jinému než určenému účelu může vést k vážnému úrazu.

Osobní ochranné prostředky

1. Vždy noste dlouhé kalhoty ze silné látky, pevnou obuv, rukavice a košili s dlouhými rukávy. Nenoste volné oděvy, šperky, krátké kalhoty ani sandály a nechoďte naboso. Vlasy zajistěte nad úroveň ramen.
2. V případě nebezpečí padajících předmětů vždy noste přilbu.
3. Při používání stroje vždy noste ochranné brýle určené k ochraně zraku před úrazem. Ochranné brýle musí splňovat požadavky normy ANSI Z87.1 v USA, EN 166 v Evropě nebo AS/NZS 1336 v Austrálii a na Novém Zélandu. V Austrálii a na Novém Zélandu je dle zákona též nutné nosit obličejový štít chránící obličej.

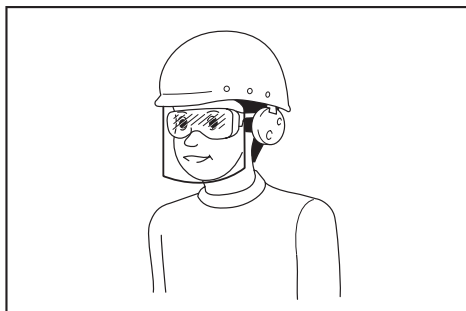

Za vynucení používání vhodných ochranných pracovních prostředků obsluhou nářadí či jinými osobami v bezprostřední blízkosti pracoviště odpovídá zaměstnavatel.

4. **Vždy používejte ochranu sluchu – například sluchátka.** Nadměrný hluk může způsobit ztrátu sluchu.
 5. **Vždy noste pevnou obuv s protiskluzovou podrážkou.** Tím ochráníte nohy před úrazem a zajistíte si správný postoj.
 6. **V případě potřeby noste protiprachovou masku.**
 7. **Používejte osobní ochranné prostředky. Vždy používejte ochranu zraku.** Ochranné pracovní prostředky, jako je například respirátor, protiskluzová obuv, ochranná přilba nebo ochrana sluchu, omezí při správném použití riziko zranění.
3. **Zabraňte styku s palivem a motorovým olejem.** Nevdechujte výpary z paliva. Pokud dojde k rozlítí paliva nebo oleje, ihned stroj nebo zem otřete. Pokud dojde k rozlítí paliva na oděv, ihned se v zájmu prevence vznícení oděvu převlékněte.
 4. **Po doplnění paliva pečlivě utáhněte uzávěr palivové nádrže a zkontrolujte, zda palivo neuniká.** Před spuštěním motoru ustupte nejméně 3 m (10 ft) od zdroje paliva a místa jeho doplňování.
 5. **Palivo přenášejte a skladujte pouze ve schválených nádobách.** Udržujte děti v dostatečné vzdálenosti od uloženého paliva.

Příprava před použitím

1. **Před použitím vždy zkontrolujte, zda je stroj bezpečně provozuschopný:**
 - Zkontrolujte, zda neuniká palivo.
 - Zkontrolujte, zda jsou všechny spojovací prvky na správných místech a zda jsou zajištěné.
 - Poškozené součásti vyměňte.
 - Zkontrolujte, zda je správně nainstalován a pevně zajištěn vyžínací nástroj.
 - Zkontrolujte, zda je kryt vyžínacího nástroje správně upevněn v poloze popsané v tomto návodu.
 - Zkontrolujte hladký chod a správnou funkci spouště akcelératoru, odjišťovací páčky a dalších ovládacích spínačů.
 - Očistěte držadla pro zajištění správné kontroly nad strojem.
 - Zkontrolujte, zda jsou držadla nainstalována podle popisu v tomto návodu.

Nedodržení těchto pokynů může vést k vážnému úrazu.

2. **Použijte ostrý nůž.** Ohnuté, zkroucené, popraskané, zlomené, oštipané nebo jakkoliv poškozené nože zlikvidujte. U tupého nože je vyšší pravděpodobnost zaseknutí a zpětného rázu.
3. **Pro správné upevnění nože vždy používejte všechny požadované součásti.** Nesprávné upevnění součástí může způsobit odmrštění nože a vážné zranit obsluhu nebo přihlížející osoby.

Elektrická bezpečnost a bezpečnost akumulátorů

1. **Stroj, akumulátor ani nabíječku nevystavujte dešti a vlhku.** Vnikne-li do nářadí voda, zvýší se nebezpečí úrazu elektrickým proudem.
2. **Nenabíjejte baterii v dešti nebo na mokrych místech.**
3. **Nevyměňujte akumulátor v dešti.**

Doplňování paliva

1. **Před doplňováním paliva vypněte motor.** Udržujte mimo dosah otevřeného ohně a jisker. Při doplňování paliva nikdy nekuřte. Jinak může dojít k požáru nebo výbuchu.
2. **Palivo doplňujte venku.** Doplňování paliva v uzavřené místnosti může způsobit výbuch palivových par.

Spouštění stroje

1. **Při spouštění nebo použití stroje udržujte od dětí, přihlížejících osob a domácích zvířat vzdálenost nejméně 15 m (50 ft).** Přihlížející osoby navíc musejí používat ochranu očí, protože stále existuje nebezpečí úrazu odmrštěnými předměty. Jinak může nečekaná akce přihlížejících osob nebo zpětný ráz nože vést k vážnému úrazu obsluhy nebo přihlížejících osob.
2. **Stroj spouštějte a používejte pouze venku na dobře větraném místě.** Používání v omezeném prostoru nebo na nedostatečně větraném místě může způsobit udušení nebo otravu oxidem uhelnatým.
3. **Před nastartováním se ujistěte, zda není vyžínací nástroj v žádném kontaktu s pevnými předměty, například s větvemi, kameny atd., neboť vyžínací nástroj se po startu uvede do pohybu.**
4. **Pokud se vyžínací nástroj při volnoběžných otáčkách motoru otáčí, seřídte volnoběžné otáčky tak, aby se při nich zastavil.** Jinak může neúmyslný styk s pohybujícím se vyžínacím nástrojem vést k vážnému úrazu.
5. **Pokud si povšimnete nějakého problému, ihned vypněte motor.**
6. **Ujistěte se, že se v pracovní oblasti nenacházejí žádné elektrické kabely, vodovodní a plynové potrubí atd., které by při poškození v důsledku práce se strojem mohly být zdrojem nebezpečí.**

Přeprava

1. **Při přepravě vypněte motor.** Jinak může neúmyslné spuštění vést k úrazu.
2. **Při přepravě stroje vždy upevněte kryt na žací nůž.** Styk s nekrytým nožem vede k úrazu.
3. **Při přepravě v osobním vozidle zajistěte pro prevenci úniku paliva bezpečnou polohu stroje.**
4. **Při přenášení stroje zvedněte celý stroj ze země.** Tahání stroje způsobí poškození palivové nádrže a únik paliva s následkem požáru.

Obsluha

1. **Se strojem pracujte pouze při dostatečném osvětlení a za dobré viditelnosti.** Použití v temnotě nebo v oblastech se špatnou viditelností může vést k nečekané nehodě.

2. **Nepoužívejte stroj, pokud je obtížné udržet rovnováhu, např. když pracujete na strmém povrchu či během větru.**
3. **Při práci nikdy nestůjte na nestabilních či kluzkých plochách ani na strmých svazích. Za chladného počasí dejte pozor na led či sníh a vždy si zajistěte bezpečný postoj.**
4. **Pokud se k vám blíží osoba, vypněte motor.** Jinak může rotující vyžínací nástroj zasáhnout přihlížející osobu a způsobit vážný úraz.
5. **Před uvedením do provozu vyčistěte pracovní oblast.** Odstraňte všechny předměty, například kameny, skleněné střepy, hřebíky, dráty nebo šňůry, které by mohly být vymrštěny nebo by se mohly namotat na žací příslušenství. Cizí částice mohou poškodit vyžínací nástroj a způsobit nebezpečný zpětný ráz.
6. **Pro zajištění stálé kontroly nad strojem za provozu dodržujte následující pokyny:**
 - **Stroj držte pevně oběma rukama po pravé straně těla.**
 - **Stroj zavěste na rameno (ramena) pomocí postroje.**
 - **Zajistěte bezpečný postoj. Nikdy nepracujte na žebříku nebo stromě.**
 - **Vyhněte se nadměrnému natahování.**
 - **Udržujte vyžínací nástroj pod úrovní pasu.**
 - **Udržujte všechny části těla v dostatečně vzdálenosti od otáčejícího se vyžínacího nástroje a horkého povrchu.**

Tímto snížíte riziko úrazu.
7. **Pokud dojde k zachycení plevele nebo větvi mezi vyžínací nástroj a kryt, vždy před čištěním vypněte motor.** Jinak může otáčení nože vést k vážnému úrazu.
8. **S výjimkou nouzových situací nikdy nenechávejte stroj spadnout a neházejte jím.** Pokud stroj spadne nebo na něco narazí, ihned zkontrolujte, zda neuniká palivo nebo zda nedošlo k poškození bezpečnostních zařízení či k jinému poškození. Provoz nesprávně pracujícího stroje může vést k úrazu nebo požáru.
9. **Vyžínací nástroj kontrolujte často a ihned poté, kdy narazil do kamene nebo jiných tvrdých předmětů.** Pokud dojde za provozu k zlomení vyžínacího nástroje, může odlomená část odletět a způsobit úraz.
10. **Před kontrolou, čištěním nebo výměnou vyžínacího nástroje vypněte motor.** Jinak se může vyžínací nástroj nečekaně začít otáčet a způsobit vážný úraz.
11. **Při vypínání motoru nebo uvolňování spouště akceleratoru udržujte správnou kontrolu nad strojem až do úplného zastavení vyžínacího nástroje.** Nůž dobíhající setrvačností může způsobit úraz.
12. **Před zahájením vyžínání vyčkejte, dokud vyžínací nástroj nezíská otáčky dostatečné pro vyžínání.** Snižuje se tak riziko zpětného rázu a namotání plevelů.
13. **Odpočívejte – zamezte tak ztrátě kontroly vinou únavy.** Doporučujeme 10–20minutový odpočinek po každé hodině práce.
14. **Po dobu přestávky nebo pokud opouštíte stroj vypněte motor a umístěte stroj na bezpečné místo.** Předjedete tak nečekané nehodě.
15. **Nedotýkejte se motoru ani tlumiče výfuku a nepokládejte je na hořlavé materiály, dokud motor běží ani bezprostředně po jeho vypnutí, protože tyto součásti jsou horké.** Může to vést ke vzniku popálenin nebo požáru.
16. **Nepoužívejte nářadí ve špatném počasí, nebo pokud hrozí nebezpečí blesku.**

Vyžínací nástroje

1. **Používejte vyžínací nástroj vhodný pro danou práci.**
 - Strunové hlavy (hlavy pro strunový vyžínač) jsou vhodné k sečení trávy na trávníku.
 - Kovové nože jsou vhodné pro vyžínání plevele, vysoké trávy, křovin, houští, podrostu, mlází atp.

Vždy používejte kryt vyžínacího nástroje vhodný pro použitý vyžínací nástroj.
2. **Při použití strunové hlavy používejte pouze pružnou nekovovou strunu doporučenou v tomto návodu. Nikdy nepoužívejte drát ani drátěné lanko.** Tyto materiály se mohou odломit a stát se nebezpečnými vymrštěnými předměty.
3. **Nikdy nepoužívejte kovové vicedílné řetízky, cepové nože ani nože jiné než doporučené v tomto návodu.** V opačném případě může dojít k vážnému zranění.
4. **Při manipulaci s kovovým nožem vždy používejte rukavice a umístěte na nůž kryt.** Nůž může způsobit fezně poranění nechráněných rukou.
5. **Při práci s kovovými noži dávejte pozor na „zpětné rázy“ a na náhodný zpětný ráz buďte vždy připraveni.** Viz část *Zpětný ráz*.

Zpětný ráz (hození nože)

Zpětný ráz (hození nože) může nastat v případě, kdy se rotující nůž setká s předmětem, který není schopen okamžitě přeseknout. Může být dostatečně prudký k tomu, aby způsobil odhození jednotky nebo obsluhy v libovolném směru a případně ztrátu kontroly nad jednotkou, která vede k vážnému úrazu. Zpětný ráz může nastat bez výstrahy v případě, že se nůž zachytí, přestane otáčet nebo zasekne, a je pravděpodobnější v oblastech, kde je špatně vidět na sekaný materiál.

Ke zpětnému rázu dochází zvláště při práci nože v segmentu mezi 12. a 2. hodinou a kontaktu s pevnou překážkou, křovinami či kmeny o průměru 3 cm či více.

► Obr.1

Prevence zpětného rázu:

1. **Použijte segment jehož umístění odpovídá poloze mezi číslicemi 8 a 11 na ciferníku hodiny.**
2. **Opisujte plynule nástrojem půlkruh zprava doleva stejně jako při použití kosy.** Umožní to, aby do styku s rostlinami přišel správný segment nože.
3. **Nikdy nepoužívejte segment, jehož umístění odpovídá poloze mezi číslicemi 12 a 2 na ciferníku hodiny.**

4. Nikdy nepoužívejte segment, jehož umístění odpovídá poloze mezi číslicemi 11 a 12 a 2 a 5 na ciferníku hodin, pokud není obsluha správně vyškolená a zkušená. Činí tak na vlastní riziko.

► Obr.2

5. Nikdy nepoužívejte vyžínací nože v blízkosti pevných objektů, například plotů, stěn, kmenů stromů a kamenů.
6. Nikdy nepoužívejte vyžínací nože svisle, např. pro úpravu okrajů, střihání živých plotů a podobné operace.
7. Nepoužívejte nástroj v oblastech, kde je obtížné vidět sekaný předmět.

Vibrace

Vystavení nadměrným vibracím poškozuje cévy nebo nervový systém obsluhy a způsobuje následující příznaky v prstech, rukou nebo zápěstích: „Ochablost“ (necitlivost), mravenčení, bolest, bodavá bolest, změna barvy či stavu pokožky. Pokud nastane některý z těchto příznaků, vyhledejte lékaře.

Pro snížení rizika „nemoci bílých prstů“ udržujte ruce v teple a správně provádějte obsluhu a údržbu stroje a příslušenství.

Údržba

1. Servis stroje zajišťujte pouze prostřednictvím autorizovaného servisního střediska naší společnosti a s použitím identických náhradních dílů. Používejte pouze identické náhradní díly a příslušenství dodávané společností MAKITA. Nesprávná oprava a nedostatečná údržba může zkrátit životnost stroje a zvýšit riziko nehod.
2. Nikdy neupravujte ani nedemontujte žádné součásti stroje. Mohlo by to způsobit požár nebo vážný úraz.
3. Po použití stroj očistěte a zkontrolujte, zda jsou utaženy všechny šrouby a matice.
4. Zkontrolujte stav vyžínacího nástroje, krytu vyžínacího nástroje a postroje. Žací nůž musí být ostrý. Poškozené vyžínací nástroje nikdy nenarovnávejte ani nesvařujte.

Skladování

1. Před uložením nářadí důkladně vyčistěte a provedte potřebnou údržbu. Vyměňte akumulátor. Na vyžínací nůž nasadte kryt.
2. Nářadí skladujte na suchém a vyvýšeném či uzamykatelném místě mimo dosah dětí.
3. Nářadí nikdy o nic neopírejte (např. o stěnu). Jinak by mohlo náhle spadnout a způsobit úraz.

Další pokyny

1. Věnujte pozornost životnímu prostředí. Pro omezení množství výfukových plynů a emisí hluku se vyhněte zbytečné manipulaci s akcelérátorem. Správně seřídte karburátor.
2. Nepoužívejte motor s poškozeným tlumičem výfuku.

První pomoc

1. Ujistěte se, že pro případ nehody máte v blízkosti prostoru sekání k dispozici lékárníčku. Každou položku, kterou z lékárníčky vyjmete, neprodleně nahraďte.
2. Při přivolávání pomoci poskytněte následující informace:
 - Místo nehody
 - Co se stalo
 - Počet zraněných osob
 - Druh úrazu
 - Vaše jméno

Další bezpečnostní pokyny

1. Obsluhuje-li nářadí více pracovníků v jedné oblasti, zajistěte, aby vzdálenost mezi pracovníky byla alespoň 15 m (50 stop), aby se předešlo nehodě. Zařídte, aby jedna osoba držela dohled nad dodržováním vzdálenosti. Pokud nějaká osoba nebo zvíře vstoupí do pracovní oblasti, okamžitě přerušete práci.
2. Používejte pouze vyžínací nástroje označené hodnotou otáček, jejichž hodnota se rovná či přesahuje hodnotu otáček vyznačenou na nářadí.
3. Před zahájením provozu nezapomeňte odstranit kryt na žacím noži.

POPIS DÍLŮ

EM408MP

- Obr.3: 1. Kryt 2. Tyč 3. Chránič (univerzální typ) 4. Nástavec chrániče 5. Řezný nástroj

EM409MP

- Obr.4: 1. Kryt 2. Tyč 3. Chránič (úzký typ) 4. Řezný nástroj

SESTAVENÍ

VAROVÁNÍ: Před montáží a seřizením zařízení vypněte motor a vytáhněte koncovku zapalovací svíčky nebo vyjměte akumulátor. V opačném případě se mohou vyžínací nástroj nebo jiné části začít pohybovat a způsobit vážné zranění.







VAROVÁNÍ: Před manipulací s žacím nožem si nasadte ochranné rukavice. Během montáže nebo seřizování se mohou vaše prsty dostat do kontaktu s žacím nožem a může dojít k vážnému zranění.

VAROVÁNÍ: Při montáži nebo seřizování mějte zařízení vždy položené na zemi. Provádí-li se montáž nebo seřizování zařízení ve svislé poloze, může dojít k vážnému zranění.

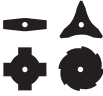
VAROVÁNÍ: Řiďte se výstrahami a dodržujte opatření uvedená v kapitole „BEZPEČNOSTNÍ VAROVÁNÍ“ a v návodu k obsluze motorové jednotky.

Správná kombinace vyžínacího nástroje a chrániče

⚠ UPOZORNĚNÍ: Vždy používejte správnou kombinaci vyžínacího nástroje a chrániče. Nesprávná kombinace nemusí chránit před létajícími nečistotami a kameny. Může také ovlivnit vyvážení nástroje a způsobit vážné zranění.

Model	Vyžínací nástroj	Chránič
EM408MP	Kovový nůž (s maticí, miskou a upínací podložkou) 	Chránič (univerzální typ) 
	Strunová hlava / plastový nůž 	Chránič (univerzální typ) s nástavcem chrániče 
EM409MP	Strunová hlava / plastový nůž 	Chránič (úzký typ) 

Montáž chrániče (krytu vyžínacího nástroje)

⚠ VAROVÁNÍ: Nikdy nepoužívejte vyžínací nástroj bez vhodného chrániče.

⚠ VAROVÁNÍ: Vyžínací nástroj vždy používejte se správnou kombinací chrániče. Jinak může kontakt s vyžínacím nástrojem způsobit vážné zranění.

POZOR: Pravidelně utahujte šrouby na chrániči. Utáhněte stejně pravé a levé šrouby tak, aby byla mezera mezi svorkou a chráničem stejně široká.

Chránič (univerzální typ)

⚠ UPOZORNĚNÍ: Na nástavec chrániče je třeba tlačít, dokud není zasunut až na doraz. V opačném případě by nástavec chrániče mohl spadnout a způsobit zranění osob.

⚠ UPOZORNĚNÍ: Dbejte opatrnosti, abyste se nezranili řezným nástrojem upevněným na nástavci chrániče.

Upevněte chránič ke svorce pomocí šroubů.

► **Obr.5:** 1. Svorka 2. Chránič

Pro instalaci nástavce chrániče zasuňte nástavec chrániče do chrániče a zajistěte jej pružnými svorkami. Zkontrolujte, zda výčnělky na nástavci chrániče zapadly do vybrání v chrániči.

► **Obr.6:** 1. Chránič (univerzální typ) 2. Spona 3. Nástavec chrániče 4. Nůž (uvnitř) 5. Štěrba 6. Jazyček

Pro demontáž nástavce chrániče z chrániče odjistěte svorky a vytáhněte nástavec chrániče směrem ven.

POZNÁMKA: Řezný nástroj na nástavci chrániče udržuje délku nylonové struny optimální pro vyžínání.

Chránič (úzký typ)

⚠ UPOZORNĚNÍ: Dbejte opatrnosti, abyste se nezranili nožem upevněným na chrániči.

Upevněte chránič ke svorce pomocí šroubů.

► **Obr.7:** 1. Svorka 2. Chránič 3. Řezný nástroj

POZNÁMKA: Řezný nástroj na chrániči udržuje optimální délku nylonové struny pro vyžínání.

Montáž vyžínacího nástroje

⚠ UPOZORNĚNÍ: Ujistěte se, zda používáte originální vyžínací nástroje MAKITA.

⚠ UPOZORNĚNÍ: Po montáži se ujistěte, že jste vyjmuli imbusový klíč.

POZNÁMKA: Při montáži vyžínacího nástroje otočte pro snazší přístup nástroj vzhůru nohama.

Montáž kovového nože

Pro typ EM408MP

▲ UPOZORNĚNÍ: Při manipulaci s kovovým nožem vždy používejte rukavice a umístěte na nůž kryt.

▲ UPOZORNĚNÍ: Vnější průměr kovového nože musí být 230 mm (9"). Nikdy nepoužívejte nože s vnějším průměrem větším než 230 mm (9").

▲ UPOZORNĚNÍ: Kovový nůž musí být vyleštěný a nesmí vykazovat známky prasklin nebo zlomení. Pokud kovový nůž narazí za provozu na kámen, ihned vypněte motor a zkontrolujte jej.

▲ UPOZORNĚNÍ: Po každých třech hodinách provozu kovový nůž vyleštěte nebo vyměňte.

▲ UPOZORNĚNÍ: K demontáži a montáži nože vždy používejte dodaný klíč.

Použitelný nůž

Kovový nůž (2zubý)



Kovový nůž (3zubý)



Kovový nůž (4zubý)



Kovový nůž (8zubý)



1. Ujistěte se, že je unášec připojen k hřídeli.
2. Zasunutím imbusového klíče do otvoru ve skříní převodovky zajistěte hřídel. Otáčejte hřídelí, dokud se imbusový klíč zcela nezasune.
3. Namontujte kovový nůž na unášec.

4. Namontujte upínací podložku a misku a poté pevně utáhněte matici.

Utahovací moment: 16 – 23 N•m

5. Vyjměte imbusový klíč.

- **Obr.8:** 1. Maticе 2. Miska 3. Upínací podložka
4. Kovový nůž 5. Unášec 6. Hřídel
7. Šestihřanný klíč

- **Obr.9:** 1. Nástrčný klíč 2. Šestihřanný klíč 3. Utažení

Zkontrolujte, zda šipky na noži a chrániči ukazují stejným směrem.

- **Obr.10:** 1. Šipka

Při demontáži kovového nože použijte opačný postup montáže.

POZNÁMKA: Plastová část upevňovací matice nože časem podléhá opotřebení. Pokud vykazuje známky opotřebení nebo deformace, vyměňte matici.

Montáž strunové hlavy

▲ UPOZORNĚNÍ: Pokud strunová hlava při provozu narazí na kámen, ihned vypněte motor a zkontrolujte ji.

- **Obr.11:** 1. Strunová hlava 2. Unášec 3. Hřídel
4. Šestihřanný klíč 5. Utažení

1. Ujistěte se, že je unášec připojen k hřídeli.
2. Zasuňte imbusový klíč do otvoru ve skříní převodovky.
3. Našroubujte strunovou hlavu na hřídel.
4. Po montáži strunové hlavy vyjměte imbusový klíč.

Jestliže chcete strunovou hlavu vyjmout, otáčejte jí ve směru hodinových ručiček a přidržujte přitom unášec imbusovým klíčem.

Nasazování plastových nožů

Volitelné příslušenství

▲ UPOZORNĚNÍ: Jestliže plastové nože při provozu náhodně narazí na kámen či jiný tvrdý předmět, nářadí vypněte a zkontrolujte, zda nedošlo k poškození. Poškozené plastové nože je třeba okamžitě vyměnit. Používání poškozeného vyžínacího nástroje může způsobit vážné zranění.

▲ UPOZORNĚNÍ: Po montáži se ujistěte, že jste vyjmuli imbusový klíč.

POZOR: Ujistěte se, že používáte originální plastové nože Makita.

- **Obr.12:** 1. Plastové nože 2. Unášec 3. Hřídel
4. Šestihřanný klíč 5. Utažení

1. Ujistěte se, že je unášec připojen k hřídeli.
2. Do otvoru na skříní převodovky zasuňte imbusový klíč a otáčejte závitovým vřetenem, až se zajistí.
3. Plastové nože nasadte přímo na závitové vřeteno a dotáhněte je.
4. Vyjměte imbusový klíč.

Jestliže chcete plastový nůž vyjmout, otáčejte jím ve směru hodinových ručiček a přidržujte přitom unášec imbusovým klíčem.

Montáž nastavkové tyče

▲ UPOZORNĚNÍ: Po instalaci se vždy ujistěte, že je trubice nastavce bezpečně zajištěna. Nesprávná instalace může způsobit pád nastavce z hnací jednotky a následnému zranění.

Namontujte nastavcovou tyč na motorovou jednotku.

1. Otočte páčkou motorové jednotky směrem ke straně s nastavcem.

- **Obr.13:** 1. Páčka

2. Odejměte krytku nastavce. Vyrovnajte kolík se značkou šipky a zasuňte nastavcovou tyč až do vyskočení uvolňovacího tlačítka.

- **Obr.14:** 1. Uvolňovací tlačítko 2. Značka šipky
3. Kolík

3. Otočte páčku směrem ke straně s motorovou jednotkou.

► **Obr.15:** 1. Páčka

Zajistěte, aby byla plocha páčky rovnoběžně s tyčí.

Chcete-li tyč vyjmout, otočte páčku směrem ke straně s nástavcem a vytáhněte tyč při současném stisknutí uvolňovacího tlačítka.

► **Obr.16:** 1. Uvolňovací tlačítko 2. Páčka 3. Tyč

PRÁCE S NÁŘADÍM

VAROVÁNÍ: Řiďte se výstrahami a dodržujte opatření uvedená v kapitole „BEZPEČNOSTNÍ VAROVÁNÍ“ a v návodu k obsluze motorové jednotky.

VAROVÁNÍ: Pokud se vyžínací nástroj pohybuje při volnoběžných otáčkách, volnoběžné otáčky motoru snižte. V opačném případě by nebylo možné vyžínací nástroj zastavit uvolněním plynu a mohlo by dojít k vážnému zranění.

Nastavení polohy závěsu a zádového postroje

Pro akumulátorovou multifunkční motorovou jednotku DUX60, multifunkční motorovou jednotku EX2650LH

VAROVÁNÍ: Nepoužívejte nástroj, pokud nemůžete nastavit polohu závěsu a zádového postroje v rozsahu dle obrázku. Používání nástroje s nesprávným vyvážením může vést k nadnesení vyžínacího nástroje vzhůru a způsobit tak zranění osob.

Při výměně příslušenství za jiné může dojít ke změně vyváženosti zařízení. V takovém případě upravte následujícím způsobem polohu závěsu a délku zádového postroje.

► **Obr.17:** 1. Závěs

Pokud chcete změnit polohu závěsu, povolte upevňovací šroub závěsu a závěs přesuňte.

Seřďte polohu závěsu a délku zádového postroje tak, aby:

- poloha závěsu dosáhla výšky 750 mm či více od země,
- poloha vyžínacího nástroje byla ve výšce 100 až 300 mm od země, a
- poloha nekryté části vyžínacího nástroje dosahovala vodorovně do vzdálenosti 750 mm či dále od závěsu.

Po nastavení polohy závěsu pevně utáhněte šroub pomocí klíče nebo šroubováku (v závislosti na dané motorové jednotce).

Úprava zádového postroje

Pro akumulátorovou multifunkční motorovou jednotku DUX18/UX01G

VAROVÁNÍ: Nepoužívejte nástroj, pokud nemůžete nastavit délku zádového postroje v rozsahu dle obrázku. Používání nástroje s nesprávným vyvážením může vést k nadnesení vyžínacího nástroje vzhůru a způsobit tak zranění osob.

Při výměně příslušenství za jiné může dojít ke změně vyváženosti zařízení. V takovém případě upravte následujícím způsobem délku zádového postroje.

► **Obr.18:** 1. Závěs

Seřďte délku zádového postroje tak, aby:

- poloha závěsu dosáhla výšky 750 mm či více od země,
- poloha vyžínacího nástroje byla ve výšce 100 až 300 mm od země, a
- poloha nekryté části vyžínacího nástroje dosahovala vodorovně do vzdálenosti 750 mm či dále od závěsu.

Použití strunové hlavy

Během provozu používejte pro sečení špičku nylonové sekací struny. Jelikož se nylonová sekací struna v důsledku sečení opotřebovává a zkracuje, musí jí obsluha vysouvat ručně. Chcete-li vysunout nylonovou sekací strunu, klepněte s otáčející se strunovou hlavou o zem.

POZNÁMKA: Pokud se nylonová sekací struna nevysouvá, přeivňte ji. Viz kapitola „ÚDRŽBA“.

ÚDRŽBA

VAROVÁNÍ: Před kontrolou nebo údržbou zařízení vypněte motor a vytáhněte koncovku zapalovací svíčky nebo vyjměte akumulátor. V opačném případě se mohou vyžínací nástroj nebo jiné části začít pohybovat a způsobit vážné zranění.

VAROVÁNÍ: Při kontrole nebo údržbě zařízení jej vždy položte. Provádí-li se montáž nebo seřizování zařízení ve svislé poloze, může dojít k vážnému zranění.

VAROVÁNÍ: Řiďte se výstrahami a dodržujte opatření uvedená v kapitole „BEZPEČNOSTNÍ VAROVÁNÍ“ a v návodu k obsluze motorové jednotky.

POZOR: Nikdy nepoužívejte benzín, benzen, ředidlo, alkohol či podobné prostředky. Mohlo by tak dojít ke změnám barvy, deformacím či vzniku prasklin.

K zachování BEZPEČNOSTI a SPOLEHLIVOSTI výrobku musí být opravy a veškerá další údržba či seřizování prováděny autorizovanými nebo továrními servisními středisky společnosti Makita s využitím náhradních dílů Makita.

Celková kontrola

- Utáhněte povolené šrouby, matice a vruty.
- Zkontrolujte, zda nejsou některé díly nebo nože poškozené. Pokud jsou některé části nebo nože poškozené, požádejte naše autorizované servisní středisko o výměnu.

Ostření vyžínacího nástroje

VAROVÁNÍ: Neostřete vyžínací nože sami. Ruční ostření způsobí nevyváženost žacího nože a to může způsobit vibrace a poškození zařízení.

O naoštění a opětovné vyvážení tupých břitů požádejte autorizované servisní středisko Makita.

Mazání pohyblivých částí

POZOR: Dodržujte pokyny týkající se frekvence mazání a množství nanášeného maziva. Při nedostatečném mazání hrozí poškození pohyblivých částí.

Skříň převodovky:

UPOZORNĚNÍ: Mazivo nenanášejte, pokud je skříň převodovky horká. Horká skříň převodovky může způsobit popálení.

Přes mazací otvor naneste vazelinu (Shell Alvania 1 nebo 2 či ekvivalentní) do skříně převodovky po uplynutí každých přibližně 30 pracovních hodin.

► Obr.19: 1. Mazací otvor

Hnací osa:

Přes mazací otvor naneste vazelinu (Shell Alvania 1 nebo 2 či ekvivalentní) na hnací osu po uplynutí každých přibližně 30 pracovních hodin.

► Obr.20

POZNÁMKA: Originální mazivo Makita zakoupíte u místního prodejce Makita.

Intervaly kontroly a údržby

Provozní hodiny		Před zahájením provozu	Každý den (10 h)	30h
Celá jednotka	Vizuální kontrola poškozených částí	✓	-	-
Všechny upevňovací šrouby a matice	Utažení	✓	-	-
Skříň převodovky	Nanesení maziva	-	-	✓
Hnací osa	Nanesení maziva	-	-	✓
Břit	Vizuální kontrola poškození	✓	✓	-
Hnací jednotka	Viz návod k obsluze motorové jednotky			

Výměna nylonové struny

VAROVÁNÍ: Používejte nylonovou strunu o průměru uvedeném v tomto návodu k obsluze. Nikdy nepoužívejte silnější strunu, kovový drát, provaz atp. V opačném případě může dojít k poškození nářadí a vážnému zranění.

VAROVÁNÍ: Vždy vyjměte strunovou hlavu z nářadí, pokud vyměňujete nylonovou strunu.

VAROVÁNÍ: Ujistěte se, že je kryt strunové hlavy správně upevněn k plášti tak, jak je popsáno v tomto návodu k obsluze. Jestliže kryt správně nezajistíte, může se strunová hlava rozlétnout a způsobit vážné zranění.

Nylonovou strunu vyměňte, pokud se již nevysouvá z hlavy. Způsob výměny nylonové struny se liší v závislosti na typu strunové hlavy.

96-M10L

► Obr.21

Výměna plastových nožů

Pokud je nůž opotřebený či polámaný, vyměňte jej.

► Obr.22

Při instalaci plastového nože vyrovnejte směr šipky na noži s tou na ochranném krytu.

Skladování

VAROVÁNÍ: Řiďte se výstrahami a dodržujte opatření uvedená v kapitole „BEZPEČNOSTNÍ VAROVÁNÍ“ a v návodu k obsluze motorové jednotky.

Při ukládání nástavce odděleně od hnací jednotky nasadte na konec hřídele kryt.

► Obr.23

ŘEŠENÍ POTÍŽÍ

Než požádáte o opravu, proveďte vlastní kontrolu. Pokud narazíte na problém, který není popsán v návodu, nepokoušejte se stroj demontovat. Požádejte o pomoc některé z autorizovaných servisních středisek Makita, kde k opravám vždy používají náhradní díly Makita.

Problém	Pravděpodobná příčina (porucha)	Náprava
Motor nelze spustit.	-	Viz návod k obsluze motorové jednotky.
Motor se brzy zastaví.	-	Viz návod k obsluze motorové jednotky.
Nelze zvýšit otáčky motoru.	-	Viz návod k obsluze motorové jednotky.
Vyžínací nástroj se neotáčí. ⇒ Motor okamžitě vypněte.	Uvolněný nastavec vyžínacího nástroje	Pevně utáhněte.
	Ve vyžínacím nástroji se zasekla větvička.	Odstraňte cizí materiály.
	Nesprávná funkce systému pohonu	O opravu požádejte v autorizovaném servisním středisku.
Hlavní jednotka nezvykle vibruje. ⇒ Motor okamžitě vypněte.	Prasklý, ohnutý nebo opotřebovaný vyžínací nástroj	Vyměňte vyžínací nástroj.
	Uvolněný nastavec vyžínacího nástroje	Pevně utáhněte.
	Jeden konec nylonové sekací struny se utřhl a strunová hlava není vyvážená.	Vysuňte nylonovou sekací strunu klepnutím strunovou hlavou o zem.
	Nesprávné upevnění vyžínacího nástroje	Připevňte správně.
Nůž se zastavuje s prodlevou. ⇒ Motor okamžitě vypněte.	Hnací jednotka nepracuje správně.	Viz návod k obsluze motorové jednotky.
	Strunová hlava nevysouvá strunu.	Převíňte strunu.
Nylonová sekací struna není přiřizovaná na správnou délku.	Přířezávací nůž struny v ochranném krytu je poškozený nebo chybí.	O opravu požádejte v autorizovaném servisním středisku.
	Struna přesahuje za ochranný kryt.	Převíňte strunu.

KAZALO

TEHNIČNI PODATKI	212	UPRAVLJANJE	219
VARNOSTNA OPOZORILA	213	VZDRŽEVANJE	219
OPIS DELOV	216	ODPRAVLJANJE TEŽAV	221
MONTAŽA	216		

TEHNIČNI PODATKI

Model:		EM408MP	EM409MP
Mere: dolžina × širina × višina (brez rezalnega orodja)		880 mm x 320 mm x 196 mm	880 mm x 185 mm x 203 mm
Premer najlonske niti		2,0 mm	
Uporabljeno rezalno orodje in rezalni premer	2-zobno rezilo (Številka dela 197997-3)	230 mm	-
	3-zobno rezilo (Številka dela 195298-3)	230 mm	-
	4-zobno rezilo (Številka dela B-14118)	230 mm	-
	8-zobno rezilo (Številka dela B-14130)	230 mm	-
	Najlonska rezalna glava (Številka dela 191D89-4)	300 mm	330 mm
	Plastično rezilo (Številka dela 198383-1)	255 mm	
Prestavno razmerje		14:19	
Neto teža		1,4 kg	1,2 kg

- Ker nenehno opravljamo raziskave in razvijamo svoje izdelke, se lahko tehnični podatki v tem dokumentu spremenijo brez obvestila.
- Tehnični podatki se lahko razlikujejo od države do države.
- Teža v skladu s postopkom EPTA 01/2014

Odobrena pogonska enota

Uporaba tega priključka je odobrena le za naslednji pogonski enoti:

- Brezžična večfunkcijska pogonska glava DUX60
- Brezžična večfunkcijska pogonska glava DUX18
- Brezžična večfunkcijska pogonska glava UX01G
- Večfunkcijska pogonska glava EX2650LH

⚠ OPOZORILO: Priključka nikoli ne uporabljajte z neodobreno pogonsko enoto. Neodobrene kombinacije lahko povzročijo hude telesne poškodbe.

Simboli

Naslednji simboli so uporabljeni na priključku in v teh navodilih za uporabo. Te definicije morate razumeti.



Bodite posebej pozorni in previdni!



Preberite navodila za uporabo.



Uporabljajte zaščitno čelado ter zaščito za oči in sluh!



Uporabljajte zaščito za oči in ušesa.



Obvezna uporaba zaščitnih rokavic!



Nosite močne škornje z nedrsečim podplatom. Priporočeni so zaščitni škornji z jekleno ploščico za zaščito prstov!

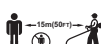

Orodje upravljajte najmanj 15 m (50 čevljev) stran od oseb v okolici.



Nevarnost; pazite se letečih predmetov.



Povratni udarec!



Največja dovoljena hitrost orodja



Nikoli ne uporabljajte kovinskega rezila.

Predvidena uporaba

Za EM408MP

Priključek je oblikovan izključno za rezanje trave, plevela, grmov in podrasti ob uporabi odobrene pogonske enote. Priključka nikoli ne uporabljajte za druge namene. Ob nepravilni uporabi lahko pride do hudih telesnih poškodb.

Za EM409MP

Priključek je oblikovan izključno za rezanje trave in manjšega plevela ob uporabi odobrene pogonske enote. Priključka nikoli ne uporabljajte za druge namene. Ob nepravilni uporabi lahko pride do hudih telesnih poškodb.

⚠ OPOZORILO: Pred uporabo preberite navodila za uporabo priključka in ta navodila za uporabo. Neupoštevanje opozoril in navodil lahko privede do hudih telesnih poškodb.

ES Izjava o skladnosti

Samo za evropske države

Mi kot proizvajalec: **Makita Europe N.V.**, sedež podjetja: **Jan-Baptist Vinkstraat 2 3070 Kortenberg BELGIUM**, pooblaščamo **Hiroshi Tsujimura** za pravo tehnične dokumentacije in z izključno odgovornostjo izjavljamo, da izdelki:

z oznako: **Priključek kosilnice z nitjo**, z oznako tipov: **EM408MP/EM409MP**.

izpolnjujejo vse ustrezne določbe Direktive **2006/42/ES** in tudi vse ustrezne določbe naslednjih direktiv ES/EU: **2000/14/ES** in so izdelani v skladu z naslednjimi harmoniziranimi standardi: **EN ISO 11806-1:2011, EN 60745-1:2009+A11:2010**.

Kraj in datum izjave: **Kortenberg, Belgija. 01. 06. 2020**
Odgovorna oseba: **Hiroshi Tsujimura, Direktor – Makita Europe N.V.**

VARNOSTNA OPOZORIILA

Varnostna opozorila za kosilnico z nitjo

⚠ OPOZORILO: Preberite vsa varnostna opozorila, navodila, slike in tehnične podatke, ki so priloženi tej napravi. Zaradi neupoštevanja vseh spodnjih navodil lahko pride do požara in/ali hude telesne poškodbe upravljalca in/ali oseb v okolici.

Shranite vsa opozorila in navodila za poznejšo uporabo.

Izraza „kosilnica z nitjo“ in „naprava“ v opozorilih in previdnostnih ukrepih se nanašata na kombinacijo priključka in pogonske enote.

Izraz „motor“ v opozorilih in previdnostnih ukrepih se nanaša na motor ali električni motor pogonske enote.

Splošna varnost

1. Neizkušeni upravljalci ali taki, ki prvič uporabljajo to napravo, naj vprašajo prodajalca, kako se jo uporablja. Nikoli ne dovolite uporabe orodja otrokom, osebam z zmanjšanimi fizičnimi, čutilnimi ali psihičnimi sposobnostmi ter s pomanjkanjem izkušenj in znanja ter osebam, ki niso seznanjene z navodili za uporabo naprave.
2. Priporočeno je, da napravo posojate samo osebam, ki so dokazale, da jo znajo uporabljati. Vedno priložite ta navodila za uporabo.
3. Pri upravljanju naprave bodite pozorni, pazite, kaj delate, in uporabljajte zdrav razum. Naprave ne uporabljajte, kadar ste utrujeni, bolni ali pod vplivom alkohola, mamil ali zdravil. Zaradi trenutka nepozornosti med upravljanjem naprave lahko pride do hude telesne poškodbe.
4. Stroja ne uporabljajte ob slabem vremenu, še posebej, kadar se bliska.
5. Upošteвайте nacionalne in lokalne predpise glede naprav, ki se uporabljajo na prostem.

Namenska uporaba naprave

Ta naprava je namenjena samo za rezanje trave, plevela, grmov in podrasti. Naprave ne uporabljajte v drugačne namene, npr. za posnemanje robov ali obrezovanje žive meje. Zaradi nenamenske uporabe lahko pride do hude telesne poškodbe.

Osebna zaščitna oprema

1. Vedno uporabljajte dolge hlače, trpežne škornje, rokavice in majico z dolgimi rokavi. Ne uporabljajte ohlapnih oblačil, nakita, kratkih hlač ali sandal in ne bodite bos. Lasje naj bodo nad rameni.
2. Če obstaja tveganje poškodb zaradi padajočih predmetov, vedno uporabljajte čelado.
3. Med uporabo naprave vedno uporabljajte zaščitna očala, da oči zaščitite pred poškodbami. Zaščitna očala morajo biti v skladu s standardom ANSI Z87.1 v ZDA, EN 166 v Evropi oz. AS/NZS 1336 v Avstraliji/na Novi Zelandiji. V Avstraliji/Novi Zelandiji je zakonsko zahtevano tudi nošenje obrazne zaščite.

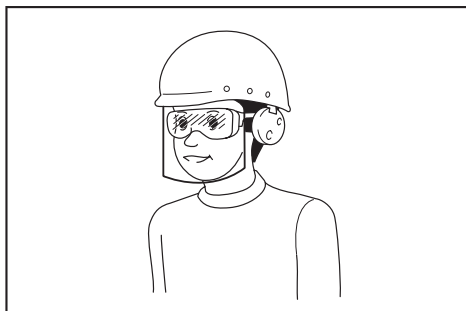

Delodajalec mora zagotoviti, da upravljalci orodja in druge osebe v neposrednem delovnem območju uporabljajo ustrezno zaščitno opremo.

4. **Uporabljajte zaščito za sluh, kot so naušniki.** Izpostavljenost hrupu lahko povzroči izgubo sluha.
5. **Vedno uporabljajte trpežne čevlje z nedrsečim podplatom.** Tako boste zaščitili stopala pred poškodbami in poskrbeli za stabilno držo.
6. **Po potrebi nosite protiprašno masko.**
7. **Uporabljajte osebno zaščitno opremo. Vedno uporabljajte zaščito za oči.** Uporaba zaščitne opreme (npr. protiprašna maska, nedrseči zaščitni čevlji, trdo pokrivalo ali zaščita za sluh) v primernih pogojih bo zmanjšala možnost telesnih poškodb.
3. **Preprečite stik z gorivom ali motornim oljem. Ne vdihujte hlapov goriva. Če se gorivo ali olje razlije, ga takoj obrišite z naprave in/ali s tal. Če se gorivo razlije po vaših oblačilih, se takoj preoblecite, da preprečite vžig oblačil.**
4. **Po dolivanju goriva previdno zatisnite pokrov rezervoarja za gorivo in preverite morebitno puščanje goriva. Pred zagonom motorja se premaknite vsaj 3 m (10 čevljev) stran od vira goriva in mesta dolivanja goriva.**
5. **Gorivo prenašajte in shranjujte samo v odobrenih vsebnikih. Pazite, da na mestu shranjevanja goriva ni otrok.**

Postopek priprave pred uporabo

1. **Pred uporabo naprave vedno preverite, ali je varna za uporabo:**
 - Preverite morebitno puščanje goriva.
 - Prepričajte se, da so vse sponke na svojem mestu in zaskočene.
 - Zamenjajte poškodovane dele.
 - Prepričajte se, da je rezalno orodje pravilno nameščeno in trdno zatisnjeno.
 - Prepričajte se, da je ščitnik rezalnega orodja pravilno pritrjen v položaju, kot je opisano v tem priročniku.
 - Preverite tekoče premikanje in pravilno delovanje gumba za plin, ročice za zaklep in drugih krmilnih stikal.
 - Očistite ročice, da lahko ustrezno upravljate napravo.
 - Prepričajte se, da so ročice nameščene tako, kot je opisano v tem priročniku.

Zaradi neupoštevanja teh navodil lahko pride do hude telesne poškodbe.
2. **Uporabljajte ostro rezilo. Zavrzite rezila, ki so ukrivljena, deformirana, počena, zlomljena, odkrušena ali kakor koli drugače poškodovana.** Za topa rezila obstaja večja verjetnost, da se zataknejo in povzročijo povratni udarec.
3. **Za pravilno pritrditev rezila vedno uporabite vse potrebne dele.** Nepravilno pritrjeni deli lahko povzročijo, da rezilo odleti ter hudo poškoduje upravljavca in/ali osebe v okolici.

Električna zaščita in zaščita akumulatorja

1. **Naprave, baterije ali polnilnika ne izpostavljajte dežju ali mokrim pogojem.** Voda, ki prodre v orodje, bo povečala nevarnost električnega udara.
2. **Akumulatorja ne polnite v dežju ali na mokrih mestih.**
3. **Akumulatorja ne menjajte v dežju.**

Dolivanje goriva

1. **Pred dolivanjem goriva izklopite motor. Naprave ne približujte odprtemu plamenu in iskram. Med dolivanjem goriva ne kadite.** Sicer lahko pride po požara in/ali eksplozije.
2. **Dolivanje goriva izvajajte na prostem.** Dolivanje goriva v zaprtem prostoru lahko povzroči eksplozijo hlapov goriva.

Zagon naprave

1. **Napravo zaženite ali uporabljajte najmanj 15 m (50 čevljev) stran od otrok, oseb in živali v okolici. Poleg tega morajo osebe v okolici prav tako uporabljati zaščito za oči, saj obstaja tveganje poškodb zaradi letečih predmetov.** V nasprotnem primeru lahko nepričakovana dejanja oseb v okolici ali povratni udarec rezila povzročijo hudo telesno poškodbo upravljavca in/ali oseb v okolici.
2. **Napravo zaženite in upravljajte samo na prostem in v dobro prezračevanem območju.** Delovanje motorja v zaprtem ali slabo prezračevanem območju lahko povzroči smrt zaradi zadušitve ali zastrupitev z ogljikovim monoksidom.
3. **Pred zagonom se prepričajte, ali rezalno orodje ni v stiku s trdimi predmeti, npr. z vejami, kamni ipd., saj se bo rezalno orodje ob zagonu zavrtelo.**
4. **Če se rezalno orodje vrti v prostem teku, prilagodite hitrost v prostem teku tako, da se rezalno orodje v prostem teku zaustavi.** V nasprotnem primeru lahko nenameren stik s premikajočim se rezalnim orodjem povzroči hudo telesno poškodbo.
5. **Če opazite kakršne koli težave, takoj izklopite motor.**
6. **Prepričajte se, da v bližini ni električnih kablov, vodovodnih cevi, plinskih cevi in drugih elementov, ki bi predstavljali nevarnost, če bi jih poškodovali z napravo.**

Prenašanje

1. **Med prenašanjem izklopite motor.** V nasprotnem primeru lahko nenameren zagon povzroči telesno poškodbo.
2. **Kadar prenašate napravo, poskrbite, da je na rezilo vedno pritrjen pokrov.** Stik z nezaščitnimi rezili povzroči telesno poškodbo.
3. **Če napravo prenašate v avtu, zagotovite, da je v varnem položaju, da preprečite puščanje goriva.**
4. **Pri prenašanju dvignite s tal celotno napravo.** Zaradi vlečenja naprave po tleh se poškoduje rezervoar za gorivo ter pride do puščanja goriva in požara.

Uporaba

1. **Napravo uporabljajte samo pri dobri svetlobi in vidljivosti.** Uporaba v temi ali območju s slabo vidljivostjo lahko povzroči nepričakovane nesreče.

2. **Naprave ne uporabljajte, kadar težko obdržite ravnovesje, na primer ko delate na strmi površini ali v močnem vetru.**
3. **Med delom nikoli ne stojte na nestabilni ali drseči podlagi oziroma strmini. V hladnem obdobju bodite pozorni na led in sneg ter vedno zagotovite dobro stabilnost.**
4. **Če se vam kdo približa, izklopite motor.** V nasprotnem primeru lahko vrteče se rezalno orodje zadene osebo v okolici in povzroči hudo telesno poškodbo.
5. **Pred uporabo očistite delovno območje. Odstranite vse predmete, kot so kamni, ostanki stekla, žebliji, žica ali vrvi, ki jih lahko rezalni priključek odvrže ali se zataknejo vanj.** Tujki lahko poškodujejo rezalno orodje in povzročijo nevaren povratni udarec.
6. **Če želite stabilno upravljati napravo, med njeno uporabo upoštevajte naslednje:**
 - **Napravo čvrsto držite z obema rokama na svoji desni strani.**
 - **Napravo obesite na rami z ramenskim jermenjem.**
 - **Zagotovite varno stojišče. Nikoli ne delajte na lestvi ali drevesu.**
 - **Z napravo ne segajte previsoko.**
 - **Rezalno orodje držite pod višino pasu.**
 - **Ne približujte delov telesa vrtečemu se rezalnemu orodju in vroči površini.**

Ti ukrepi zmanjšajo nevarnost telesnih poškodb.

7. **Če se med rezalnim orodjem in ščitnikom zatakne plevel ali veje, pred njihovo odstranitvijo izklopite motor.** V nasprotnem primeru lahko nenamerno vrtenje rezila povzroči hudo telesno poškodbo.
8. **Naprave nikoli ne izpustite ali vrzite na tla, razen v nujnem primeru. Če naprava pade na tla ali zadene predmet, takoj preverite morebitno puščanje goriva, stanje varnostnih naprav in druge poškodbe.** Uporaba okvarjene naprave lahko povzroči telesno poškodbo in/ali požar.
9. **Rezalno orodje pregledujte redno oz. takoj po udarcu ob kamen ali druge trde predmete.** Če se rezalno orodje med uporabo zlomi, lahko odlomljeni del odleti in povzroči telesno poškodbo.
10. **Med pregledovanjem, čiščenjem ali zamenjavo rezalnega orodja izklopite motor.** V nasprotnem primeru se lahko rezalno orodje nepričakovano zavrti in povzroči hudo telesno poškodbo.
11. **Pri izklapljanju motorja ali spuščanju gumba za plin ohranite ustrezen nadzor nad rezalnim orodjem, dokler se to povsem ne zaustavi.** Rezilo v prostem teku lahko povzroči telesno poškodbo.
12. **Preden začnete z rezanjem, počakajte, da rezalno orodje pridobi dovolj hitrosti za rezanje.** S tem zmanjšate tveganje povratnega udarca in zapletanja plevela.
13. **Med delom naredite premor, da preprečite izgubo nadzora zaradi utrujenosti.** Priporočamo od 10 do 20 minut počitka vsako uro.
14. **Med počitkom ali odložitvijo naprave izklopite motor in ga postavite na varno mesto.** S tem preprečite nepričakovane nesreče.
15. **Med delovanjem motorja ali takoj po tem, ko ga izklopite, se ne dotikajte motorja in njegovega dušilca oziroma ju ne postavljajte na vnetljive materiale.** Pri tem se lahko opečete in/ali pride do požara.
16. **Ne uporabljajte orodja v slabem vremenu ali kadar obstaja nevarnost udara strele.**

Rezalna orodja

1. **Uporabljajte rezalno orodje, ki ustreza vašemu delu.**
 - Najlonske rezalne glave (glave kosilnice z nitjo) so primerne za košnja trate.
 - Kovinska rezila so primerna za rezanje plevela, visoke trave, grmovja, podrasti, goščave ipd.
- Vedno uporabljajte ščitnik, ki ustreza rezalnemu orodju, ki ga uporabljate.**
2. **Za najlonske rezalne glave uporabljajte samo prožne, nekovinske niti, ki so priporočene v tem priročniku. Ne uporabljajte žice ali žične vrvi.** Ta se lahko odlomi in postane nevaren izstrelak.
3. **Ne uporabljajte večdelnih kovinskih vrtljivih verig, rezil s cepci ali rezil, ki niso priporočena v tem priročniku.** Sicer lahko pride do hudih telesnih poškodb.
4. **Pri ravnanju s kovinskim rezilom vedno uporabljajte rokavice in na rezilo namestite pokrov.** Rezila lahko porežejo gole dlani.
5. **Kadar uporabljate kovinska rezila, se izogibajte „povratnemu udarcu“ in bodite vedno pripravljeni na nenadni povratni udarec.** Glejte razdelek *Povratni udarec*.

Povratni udarec (sunek rezila)

Do povratnega udarca (sunka rezila) lahko pride ob stiku vrtečega se rezila s predmetom, ki ga rezilo ne odreže takoj. Udarec je lahko dovolj močen, da povzroči potisk enote in/ali upravljavca v katero koli smer, pri čemer upravljavec lahko izgubi nadzor nad enoto, ter privede do hude telesne poškodbe. Če se rezilo zatakne, zaustavi ali zagozdi, lahko do povratnega udarca pride nenadoma, zlasti v območjih s slabo vidljivostjo materiala, ki ga režete.

Do povratnega udarca pride še posebej, kadar uporabljate del rezila med 12. in 2. uro na trdih predmetih, grmovju in drevesih, ki imajo premer 3 cm ali več.

► SI.1

Da se izognete povratnemu udarcu:

1. **Uporabljajte levi srednji del rezila (med 8. in 11. uro, če si predstavljate številčnico ure).**
2. **Premikajte orodje z enakomernim polkrožnim obratom od desne proti levi, kot da bi uporabljali koso.** To omogoča, da ustrezen del rezila pride v stik z rastlino, ki jo želite odrezati.
3. **Nikoli ne uporabljajte zgornjega desnega dela rezila (med 12. in 2. uro, če si predstavljate številčnico ure).**
4. **Nikoli ne uporabljajte dela rezila med 11. in 12. uro ter 2. in 5. uro (če si predstavljate številčnico ure), razen če ste dobro usposobljeni in izkušeni ter to izvajate na lastno odgovornost.**

► SI.2

- Nikoli ne uporabljajte rezil kose v bližini trdih predmetov, kot so ograje, zidovi, debela in kamni.
- Pri posnemanju robov in rezanju žive meje nikoli ne uporabljajte rezil kose v navpičnem položaju.
- Izogibajte se uporabi orodja v območjih s slabo vidljivostjo predmeta, ki ga režete.

Vibracije

Izpostavljenost prekomernemu tresenju poškoduje krvne žile ali živčni sistem upravljavca in v prstih, rokah ali zapestjih povzroči naslednje simptome: „Zaspanost“ (otrplost), sklenjenje, bolečina, občutek zbadanja, sprememba barve kože ali kožne spremembe. Če pride od katerega od teh simptomov, se posvetujte z zdravnikom.

Za zmanjšanje tveganja za „sindrom belih prstov“ ohranite vaše roke med uporabo tople ter dobro vzdržujte napravo in pripomočke.

Vzdrževanje

- Napravo naj servisira pooblaščen servisier, pri čemer naj uporablja le enake nadomestne dele. Uporabljajte le enake nadomestne dele in pripomočke, ki jih dobavlja MAKITA. Nepravilno popravilo in slabo vzdrževanje lahko skrajšata življenjsko dobo naprave in povečata nevarnost nesreče.
- Ne spreminjajte ali odstranjujte delov naprave. S tem lahko povzročite požar in/ali hudo telesno poškodbo.
- Po uporabi očistite napravo in preverite, ali so vsi vijaki in matice zategnjeni.
- Preverite stanje rezalnega orodja, ščitnika rezalnega orodja in ramenskega jermenja. Reziilo mora biti ostro. Poškodovanega rezalnega orodja ne popravljajte z ravnanjem ali varjenjem.

Shranjevanje

- Pred shranjevanjem orodja izvedite celoten postopek čiščenja in vzdrževanja. Odstranite akumulatorsko baterijo. Pritrдите pokrov na rezilo kose.
- Orodje shranjujte v suhem in dobro prezračenem prostoru na visokem ali zaklenjenem mestu zunaj dosega otrok.
- Orodja ne naslanjajte ob druge predmete, npr. ob steno. V nasprotnem primeru lahko nenadoma pade in povzroči telesne poškodbe.

Druga navodila

- Pazite na okolje. Za zmanjšanje onesaženja in emisij hrupa se izogibajte nepotrebnemu dodajanju plina. Ustrezno prilagodite uplinjač.
- Motorja ne zaganjajte z okvarjenim dušilcem izpuha.

Prva pomoč

- Poskrbite, da je za primere nesreče v bližini uporabe naprave na voljo komplet za prvo pomoč. Ves material, ki ga uporabite iz kompleta prve pomoči, je treba takoj nadomestiti.
- Če boste zaprosili za pomoč, navedite naslednje informacije:
 - Kraj nesreče
 - Kaj se je zgodilo
 - Število poškodovanih oseb
 - Vrsta poškodbe
 - Vaše ime

Dodatna varnostna navodila

- Če v istem območju dela z orodjem več delavcev, zagotovite, da bodo med seboj oddaljeni vsaj 15 m (50 čevljev). Poleg tega določite osebo, ki bo pazila na ustrezno medsebojno oddaljenost delavcev med delom. Če v delovno območje zaide druga oseba ali žival, takoj prekinite delo.
- Uporabljajte le rezalno orodje, ki je označeno s hitrostjo, ki je enaka ali višja od hitrosti, označene na orodju.
- Pred uporabo odstranite pokrov z rezila.

OPIS DELOV

EM408MP

- SI.3: 1. Pokrovček 2. Cev 3. Zaščita (univerzalna)
4. Podaljšek zaščite 5. Rezalnik

EM409MP

- SI.4: 1. Pokrovček 2. Cev 3. Zaščita (ozka)
4. Rezalnik

MONTAŽA

⚠ OPOZORILO: Preden sestavite ali prilagodite opremo, izklopite motor in odstranite kapico vžigalne svečke ali akumulatorsko baterijo. V nasprotnem primeru se lahko rezalno orodje ali drugi deli premaknejo in povzročijo hude telesne poškodbe.







⚠ OPOZORILO: Preden se dotaknete rezila, si nadenite zaščitne rokavice. Med sestavljanjem ali prilagajanjem lahko prsti pridejo v stik z rezilom in utrpite hude telesne poškodbe.

⚠ OPOZORILO: Med sestavljanjem ali prilagajanjem opremo vedno položite na tla. Sestavljanje ali prilagajanje opreme v pokončnem položaju lahko povzroči hude telesne poškodbe.

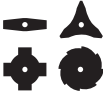
⚠ OPOZORILO: Upoštevajte opozorila in previdnostne ukrepe v poglavju „VARNOSTNA OPOZORILA“ in navodila za uporabo pogonske enote.

Pravilna kombinacija rezalnega orodja in zaščite

⚠ POZOR: Vedno uporabljajte pravilno kombinacijo rezalnega orodja in zaščite. Nepravilna zaščita vam morda ne omogoča zaščite pred letečimi delci in kamni. Vpliva lahko tudi na ravnovesje orodja in povzroči hudo telesno poškodbo.

Model	Rezalno orodje	Zaščita
EM408MP	Kovinsko rezilo (z matico, kaloto in podložko za sponko) 	Zaščita (univerzalna) 
	Najlonska rezalna glava/plastično rezilo 	Zaščita (univerzalna) s podaljškom za zaščito 
EM409MP	Najlonska rezalna glava/plastično rezilo 	Zaščita (ozka) 

Namestitev zaščite (ščitnika rezalnega orodja)

⚠ OPOZORILO: Rezalnega orodja nikoli ne uporabljajte brez ustrezne zaščite.

⚠ OPOZORILO: Vedno uporabljajte rezalno orodje s pravilno kombinacijo zaščite. V nasprotnem primeru lahko stik z rezalnim orodjem povzroči hudo telesno poškodbo.

OBVESTILO: Občasno privijte vijaka na zaščiti. Levi in desni vijak enakomerno privijte, tako da je razmik med sponko in zaščito enak.

Zaščita (univerzalna)

⚠ POZOR: Podaljšek za zaščito potiskajte, dokler ni vstavljen do konca. V nasprotnem primeru lahko odpade in povzroči telesno poškodbo.

⚠ POZOR: Pazite, da se ne poškodujete z rezalnikom, nameščenim na podaljšek za zaščito.

Zaščito z vijaki pritrdite na sponko.

► **SI.5:** 1. Zaponka 2. Zaščita

Če želite namestiti podaljšek za zaščito, vstavite podaljšek za zaščito v zaščito, tako da se zaskoči. Prepričajte se, da se jezička prilegata režama v zaščiti.

► **SI.6:** 1. Zaščita (univerzalna) 2. Sponka 3. Podaljšek zaščite 4. Rezalnik (notranja stran) 5. Reža 6. Jeziček

Če želite odstraniti podaljšek za zaščito, ga odpnite in izvlecite.

OPOMBA: Rezalnik, ki je nameščen na podaljšku za zaščito, ohranja optimalno dolžino rezanja najlonske niti.

Zaščita (ozka)

⚠ POZOR: Pazite, da se ne poškodujete z rezalnikom, nameščenim na zaščito.

Ščitnik z vijaki privijte na sponko.

► **SI.7:** 1. Zaponka 2. Zaščita 3. Rezalnik

OPOMBA: Rezalnik, ki je nameščen na zaščiti, ohranja optimalno dolžino rezanja najlonske niti.

Namestitev rezalnega orodja

⚠ POZOR: Zagotovite uporabo originalnega rezalnega orodja MAKITA.

⚠ POZOR: Pazite, da po namestitvi odstranite inbus ključ.

OPOMBA: Pri nameščanju rezalnega orodja obrnite orodje navzdol za lažji dostop.

Namestitev kovinskega rezila

Za EM408MP

▲POZOR: Pri ravnanju s kovinskim rezilom vedno uporabljajte rokavice in na rezilo namestite pokrov.

▲POZOR: Zunanji premer kovinskega rezila mora biti 230 mm (9"). Ne uporabljajte rezil z zunanjim premerom, večjim od 230 mm (9").

▲POZOR: Kovinsko rezilo mora biti dobro zloščeno, brez razpok ali poškodb. Če med delovanjem kovinsko rezilo zadene kamen, izklopite motor in takoj preverite stanje rezila.

▲POZOR: Zloščite ali zamenjajte kovinsko rezilo vsake tri ure delovanja.

▲POZOR: Za odstranjevanje ali nameščanje rezila vedno uporabljajte priložene ključe.

Uporabno rezilo

Kovinsko rezilo (2-zobno)



Kovinsko rezilo (3-zobno)



Kovinsko rezilo (4-zobno)



Kovinsko rezilo (8-zobno)



1. Preverite, ali je na gred pritrjena sprejemna podložka.
2. Vstavite imbusni ključ v odprtino na ohišju menjalnika, da se gred zaskoči. Zavrtnite gred, tako da je imbusni ključ vstavljen do konca.

3. Postavite kovinsko rezilo na sprejemno podložko.
4. Namestite podložko za sponko in kaloto, nato trdno zategnite matico.

Navor pritvija: 16 – 23 N•m

5. Odstranite imbusni ključ.

- **SI.8:** 1. Matica 2. Kalota 3. Podložka za sponko
4. Kovinsko rezilo 5. Sprejemna podložka
6. Gred 7. Imbusni ključ

- **SI.9:** 1. Nasadni ključ 2. Imbusni ključ 3. Zategnite

Pazite, da sta puščici na rezilu in zaščiti obrnjeni v isto smer.

- **SI.10:** 1. Puščica

Če želite odstraniti kovinsko rezilo, upoštevajte obratni vrstni red postopka za namestitev.

OPOMBA: Smolnati del pritrdilne matice na rezilu se sčasoma obrabi. Če je matica obrabljena ali deformirana, jo zamenjajte.

Namestitev najlonske rezalne glave

▲POZOR: Če med delovanjem najlonska rezalna glava zadene kamen, izklopite motor in takoj preverite stanje najlonske rezalne glave.

- **SI.11:** 1. Najlonska rezalna glava 2. Sprejemna podložka 3. Gred 4. Imbusni ključ
5. Zategnite

1. Preverite, ali je na gred pritrjena sprejemna podložka.
2. Vstavite imbusni ključ v odprtino na ohišju menjalnika.
3. Privijte najlonsko rezalno glavo na gred.
4. Po namestitvi najlonske rezalne glave odstranite imbusni ključ.

Če želite odstraniti najlonsko rezalno glavo, jo zavrtnite v smeri urnega kazalca, medtem ko držite sprejemno podložko z inbus ključem.

Nameščanje plastičnega rezila

Dodatna oprema

▲POZOR: Če plastično rezilo med uporabo naključno udari ob kamen ali trd predmet, ustavite orodje in se prepričajte, da ni poškodovano. Če je plastično rezilo poškodovano, ga takoj zamenjajte. Zaradi uporabe poškodovanega rezalnega orodja lahko pride do resnih telesnih poškodb.

▲POZOR: Pazite, da po namestitvi odstranite inbus ključ.

OBVESTILO: Uporabljajte originalno plastično rezilo Makita.

- **SI.12:** 1. Plastično rezilo 2. Sprejemna podložka
3. Gred 4. Inbus ključ 5. Zategnite

1. Preverite, ali je na gred pritrjena sprejemna podložka.
2. Vstavite imbusni ključ skozi odprtino v ohišju menjalnika in zavrtnite vreteno, da se zaskoči.
3. Namestite plastično rezilo neposredno na vreteno z navoji in ga privijte.
4. Odstranite inbus ključ.

Če želite odstraniti plastično rezilo, ga zavrtnite v smeri urnega kazalca, medtem ko držite sprejemno podložko z inbus ključem.

Montaža priključne cevi

▲POZOR: Po namestitvi priključne cevi vedno preverite, ali je cev čvrsto pritrjena. Nepravilna namestitev lahko povzroči, da cev pade iz pogonske enote in poškoduje ljudi.

Namestite priključno cev na pogonsko enoto.

1. Obrnite ročico pogonske enote proti strani priključka.

- **SI.13:** 1. Ročica

2. Odstranite pokrovček priključka. Zatič poravnajte s puščično oznako in vstavite priključno cev, da se zaskoči sprostilni gumb.

- **SI.14:** 1. Sprostilni gumb 2. Puščična oznaka
3. Zatič

3. Ročico obrnite proti strani pogonske enote.

► **SI.15:** 1. Ročica

Zagotovite, da bo površina ročice poravnana vzporedno s cevjo.

Če želite odstraniti cev, obrnite ročico proti strani priključka ter pridržite sprostilni gumb in izvlecite cev.

► **SI.16:** 1. Sprostilni gumb 2. Ročica 3. Cev

UPRAVLJANJE

⚠ OPOZORILO: Upoštevajte opozorila in previdnostne ukrepe v poglavju „**VARNOSTNA OPOZORILA**“ in navodila za uporabo pogonske enote.

⚠ OPOZORILO: Če se med delovanjem motorja v prostem teku rezalno orodje premika, nastavite nižjo hitrost motorja ob delovanju v prostem teku. V nasprotnem primeru rezalnega orodja ne morete ustaviti, zaradi česar lahko nastanejo hude telesne poškodbe.

Prilagoditev položaja obešala in ramenskega jermena

Za brezžično večfunkcijsko pogonsko glavo DUX60, večfunkcijsko pogonsko glavo EX2650LH

⚠ OPOZORILO: Orodja ne uporabljajte, če ne morete nastaviti položaja obešala in dolžine ramenskega jermena znotraj razpona, kot je prikazano na sliki. Uporaba orodja z neustreznim težiščem lahko povzroči dvig rezalnega orodja in posledično telesne poškodbe.

Kadar zamenjujete pripomoček z drugim, se lahko težišče opreme spremeni. V takšnem primeru prilagodite položaj obešala in dolžino ramenskega jermena kot sledi.

► **SI.17:** 1. Obešalo

Za spremembo položaja obešala odvijte pritrdilni vijak na obešalu, nato pa premaknite obešalo.

Prilagodite položaj obešala in dolžino ramenskega jermena, tako da:

- se obešalo nahaja 750 mm ali več od tal,
- se rezalno orodje nahaja od 100 mm do 300 mm od tal in
- je nezaščiten del rezalnega orodja vodoravno 750 mm ali več oddaljen od obešala.

Po prilagoditvi položaja obešala trdno zategnite vijak s ključem ali izvijačem (odvisno od pogonske enote).

Prilagoditev ramenskega jermena

Za brezžično večfunkcijsko pogonsko glavo DUX18/UX01G

⚠ OPOZORILO: Orodja ne uporabljajte, če ne morete nastaviti dolžine ramenskega jermena znotraj razpona, kot je prikazano na sliki. Uporaba orodja z neustreznim težiščem lahko povzroči dvig rezalnega orodja in posledično telesne poškodbe.

Kadar zamenjujete pripomoček z drugim, se lahko težišče opreme spremeni. V takšnem primeru prilagodite dolžino ramenskega jermena kot sledi.

► **SI.18:** 1. Obešalo

Prilagodite dolžino ramenskega jermena, tako da:

- se obešalo nahaja 750 mm ali več od tal,
- se rezalno orodje nahaja od 100 mm do 300 mm od tal in
- je nezaščiten del rezalnega orodja vodoravno 750 mm ali več oddaljen od obešala.

Uporaba najlonske rezalne glave

Med uporabo režite s konico najlonske rezalne niti. Ko se najlonska rezalna nit med rezanjem obrabi in skrajša, jo mora upravljavec dodati ročno. Če želite dodati najlonsko rezalno nit, udarite z najlonsko rezalno glavo ob tla med vrtenjem.

OPOMBA: Če se najlonska rezalna nit ne doda, jo navijte. Glejte poglavje „**VZDRŽEVANJE**“.

VZDRŽEVANJE

⚠ OPOZORILO: Pred preverjanjem stanja opreme ali njenim vzdrževanjem izklopite motor in odstranite kapico vžigalne svečke ali akumulatorske baterije. V nasprotnem primeru se lahko rezalno orodje ali drugi deli premaknejo in povzročijo hude telesne poškodbe.

⚠ OPOZORILO: Opremo pri preverjanju ali vzdrževanju vedno postavite na tla. Sestavljanje ali prilagajanje opreme v pokončnem položaju lahko povzroči hude telesne poškodbe.

⚠ OPOZORILO: Upoštevajte opozorila in previdnostne ukrepe v poglavju „**VARNOSTNA OPOZORILA**“ in navodila za uporabo pogonske enote.

OBVESTILO: Nikoli ne uporabljajte bencina, razredčila, alkohola ali podobnega sredstva. V tem primeru se lahko orodje razbarva ali deformira oziroma lahko nastanejo razpoke.

VARNO in ZANESLJIVO delovanje tega izdelka bo zagotovljeno le, če boste popravila, vzdrževanje in nastavitve prepustili pooblaščenemu servisu za orodja Makita ali tovarniškemu osebju, ki vgrajuje izključno originalne nadomestne dele.

Splošno preverjanje stanja

- Zategnite odvijte sornike, matice in vijake.
- Preverite morebitno poškodovanje delov in rezil. Če jih je treba zamenjati, se obrnite na pooblaščenega serviserja.

Brušenje rezalnega orodja

⚠ OPOZORILO: Rezil ne brusite sami. Zaradi ročnega brušenja bo rezilo neuravnoteženo, kar lahko povzroči vibracije in poškodbe opreme.

Za brušenje in uravnoteženje topih rezil kose se obrnite na pooblaščen servis Makita.

Mazanje premičnih delov

OBVESTILO: Upoštevajte navodila glede pogostosti mazanja in količine priložene masti. Nezadostno mazanje lahko poškoduje gibljive dele.

Ohišje prestav:

⚠ POZOR: Masti ne nanašajte, ko je ohišje menjalnika vroče. Zaradi vročega ohišja menjalnika se lahko opečete.

Nanesite mast (Shell Alvania 1 ali 2, ali enakovredno) v ohišje orodja skozi odprtino za mast približno vsakih 30 delovnih ur.

► **SI.19:** 1. Odprtina za mast

Pogonska os:

Nanesite mast (Shell Alvania 1 ali 2, ali enakovredno) na pogonsko os približno vsakih 30 delovnih ur.

► **SI.20**

OPOMBA: Originalno mast Makita lahko kupite pri lokalnem prodajalcu izdelkov Makita.

Zamenjava najlonske niti

⚠ OPOZORILO: Uporabljajte le najlonsko nit s premerom, navedenim v teh navodilih za uporabo. Nikoli ne uporabljajte težkih niti, kovinskih žic, vrvi ali česa podobnega. V nasprotnem primeru lahko pride do okvare orodja ali hudih telesnih poškodb.

⚠ OPOZORILO: Vedno odstranite najlonsko rezalno glavo z orodja, kadar menjate najlonsko nit.

⚠ OPOZORILO: Prepričajte se, da je pokrov najlonske rezalne glave pravilno pritrjen na ohišje, kot je opisano v teh navodilih za uporabo. Če pokrov ni trdno pritrjen, se lahko najlonska rezalna glava razleti, pri čemer lahko pride do hudih telesnih poškodb.

Če najlonske niti ni več mogoče dodajati, jo zamenjajte. Način zamenjave najlonske niti je odvisen od vrste najlonske rezalne glave.

96-M10L

► **SI.21**

Zamenjava plastičnega rezila

Ko se rezilo obrabi ali zlomi, ga zamenjajte.

► **SI.22**

Ko nameščate plastično rezilo, poravnajte smer puščice na rezilu s puščico na ščitniku.

Shranjevanje

⚠ OPOZORILO: Upoštevajte opozorila in previdnostne ukrepe v poglavju „VARNOSTNA OPOZORILA“ in navodila za uporabo pogonske enote.

Če priključek in pogonsko enoto shranjujete ločeno, namestite kapico na konec gredi.

► **SI.23**

Intervali pregleda in vzdrževanja

Ure delovanja		Pred uporabo	Dnevno (10 ur)	30 ur
Celotna enota	Preverite morebitno poškodovanje delov	✓	-	-
Vsi pritrjeni vijaki in matice	Zategnite	✓	-	-
Ohišje	Nanesite mast	-	-	✓
Pogonska os	Nanesite mast	-	-	✓
Rezilo kose	Preglejte glede poškodb	✓	✓	-
Pogonska enota	Preberite navodila za uporabo pogonske enote			

ODPRAVLJANJE TEŽAV

Preden zaprosite za popravilo, sami izvedite pregled. Če gre za težavo, ki ni razložena v tem priročniku, ne poskušajte razstavljati naprave. Namesto tega se obrnite na pooblaščenega serviserja izdelkov Makita in za popravila vedno uporabljajte nadomestne dele znamke Makita.

Neobičajno stanje	Možni vzroki (okvare)	Ukrep
Motorja ni mogoče zagnati.	-	Preberite navodila za uporabo pogonske enote.
Motor se kmalu ustavi.	-	Preberite navodila za uporabo pogonske enote.
Hitrost motorja se ne poveča.	-	Preberite navodila za uporabo pogonske enote.
Rezalno orodje se ne vrti. ⇒ Takoj zaustavite motor.	Razrahljan priključek rezalnega orodja	Trdno zategnite.
	V rezalno orodje se je zagostila vejica.	Odstranite tujek
	Nepravilnosti pogonskega sistema	Za popravilo se obrnite na pooblaščen servisni center.
Glavna enota se neobičajno trese. ⇒ Takoj zaustavite motor.	Zlomljeno, ukrivljeno ali obrabljeno rezalno orodje	Zamenjajte rezalno orodje.
	Razrahljan priključek rezalnega orodja	Trdno zategnite.
	En konec najlonske rezalne niti se je zlomil in najlonska rezalna glava je postala neuravnotežena.	Dodajte najlonsko rezalno nit, tako da z najlonsko rezalno glavo udarite ob tla.
	Nepravilna priključitev rezalnega orodja	Priključite pravilno.
	Nepravilnosti pogonskega sistema	Za popravilo se obrnite na pooblaščen servisni center.
Rezilo kose se ne ustavi takoj. ⇒ Takoj zaustavite motor.	Pogonska enota ne deluje pravilno.	Preberite navodila za uporabo pogonske enote.
Najlonska rezalna nit se ne dodaja.	Niti je zmanjkalo ali se je zapletla v kolutu.	Navijte nit.
Najlonska rezalna nit se ne odreže na pravilni dolžini.	Rezalnik niti na zaščiti je poškodovan ali manjka.	Za popravilo se obrnite na pooblaščen servisni center.
	Nit sega čez zaščito.	Navijte nit.

PËRMBAJTJA

SPECIFIKIMET	222	PËRDORIMI	229
PARALAJMËRIME SIGURIE	223	MIRËMBAJTJA	230
PËRSHKRIMI I PJESËVE	227	NDREQJA E DEFEKTEVE	231
MONTIMI	227		

SPECIFIKIMET

Modeli:		EM408MP	EM409MP
Përmasat: gjatësia x gjerësia x lartësia (pa veglën prerëse)		880 mm x 320 mm x 196 mm	880 mm x 185 mm x 203 mm
Diametri i fijes së najlonit		2,0 mm	
Diametri i prerjes dhe i veglës së përshtatshme prerëse	Fleta me 2 dhëmbë (P/N 197997-3)	230 mm	-
	Fleta me 3 dhëmbë (P/N 195298-3)	230 mm	-
	Fleta me 4 dhëmbë (P/N B-14118)	230 mm	-
	Fleta me 8 dhëmbë (P/N B-14130)	230 mm	-
	Koka prerëse prej najloni (P/N 191D89-4)	300 mm	330 mm
	Fleta plastike (P/N 198383-1)	255 mm	
Raporti i ingranazheve		14:19	
Pesha neto		1,4 kg	1,2 kg

- Për shkak të programit tonë të vazhdueshëm të kërkim-zhvillimit, specifikimet që jepen këtu mund të ndryshojnë pa dhënë njoftim.
- Specifikimet mund të ndryshojnë nga njëri shtet në tjetrin.
- Pesha sipas Procedurës EPTA 01/2014

Njësia e miratuar elektrike

Ky aksesor është miratuar për t'u përdorur vetëm me njësinë(të) e mëposhtme elektrike:

- DUX60 Kokë elektrike me shumë funksione pa kordon
- DUX18 Kokë elektrike me shumë funksione pa kordon
- UX01G Kokë elektrike me shumë funksione pa kordon
- EX2650LH Kokë elektrike me shumë funksione

▲PARALAJMËRIM: Asnjëherë mos e përdorni aksesorin me njësi elektrike të pamiratuara. Kombinimi i pamiratuar mund të shkaktojë lëndim të rëndë.

Simbolet

Funksionet e mëposhtme përdoren në aksesor dhe në këtë manual udhëzimi. Kuptojini këto përkufizime.



Tregoni kujdes dhe vëmendje të veçantë!



Lexoni manualin e përdorimit.



Mbani helmët mbrojtëse, mbrojtëse për sytë dhe për veshët!



Mbani mbrojtëse për sytë dhe veshët.



Duhen veshur doreza mbrojtëse!



Mbani këpucë të forta me shuall që nuk rrëshqet. Rekomandohen këpucë me mbrojtje për gishtat e këmbës!



Mbajini personat e tjerë të paktën 15 m (50 këmbë) larg.



Rrezik; kini kujdes nga objektet e hedhura.



Zmbrapsje!



Shpejtësia maksimale e lejueshme për veglën



Përdorimi i suyar

Për EM408MP

Ky aksesor është projektuar vetëm për qëllimin e prerjes së barit, barishteve, shkurreve dhe gëmushave së bashku me një njësi të miratuar elektrike. Asnjëherë mos e përdorni aksesorin për qëllime të tjera. Keqpërdorimi i aksesorit mund të shkaktojë lëndime të rënda.

Për EM409MP

Ky aksesor është projektuar vetëm për qëllimin e prerjes së barit dhe barishteve të lehta së bashku me një njësi të miratuar elektrike. Asnjëherë mos e përdorni aksesorin për qëllime të tjera. Keqpërdorimi i aksesorit mund të shkaktojë lëndime të rënda.

▲PARALAJMËRIM: Lexoni manualin e udhëzimeve të aksesorit si edhe këtë manual udhëzimi përpara përdorimit. Mosndjekja e paralajmërimeve dhe e udhëzimeve mund të rezultojë në lëndime serioze.

Deklarata e konformitetit me KE-në

Vetëm për shtetet evropiane

Ne si prodhuesit: **Makita Europe N.V.**, Selia e biznesit: **Jan-Baptist Vinkstraat 2 3070 Kortenberg BELGIUM.** Autorizojmë **Hiroshi Tsujimura** për hartimin e skedarit teknik dhe deklarojmë nën përgjegjësinë tonë të vetme se produkti(et); Përcaktimi: **Aksesor i kositëses së barit.** Përcaktimi i llojit(eve): **EM408MP / EM409MP.**

Plotëson të gjitha dispozitat përkatëse të ligjit **2006/42/EC** dhe gjithashtu plotëson të gjitha dispozitat përkatëse të Direktivave të KE-së/BE-së të mëposhtme: **2000/14/EC** dhe janë prodhuar në përputhje me standardet e mëposhtme të harmonizuara: **EN ISO 11806-1:2011, EN 60745-1:2009+A11:2010.**

Vendi dhe data e deklarimit: **Kortenberg, Belgjikë. 01. 06. 2020**
Personi përgjegjës: **Hiroshi Tsujimura, Drejtor - Makita Europe N.V.**

PARALAJMËRIME SIGURIE

Paralajmërime sigurie për kositësen e barit

▲PARALAJMËRIM: Lexoni të gjitha paralajmërimet për sigurinë, udhëzimet, ilustrimet dhe specifikimet e dhëna me këtë makineri. Moszbatimi i të gjitha paralajmërimeve të renditura më poshtë mund të rezultojë në zjarr dhe/ose lëndim të rëndë të përdoruesit dhe/ose të personave pranë.

Ruajini të gjitha paralajmërimet dhe udhëzimet për të ardhmen.

Termit "kositëse bari" dhe "makineri" në paralajmërimet dhe masat paraprake u referohen kombinimit të aksesorit dhe njësisë elektrike.

Termi "motor" në paralajmërimet dhe masat paraprake i referohet motorit ose motorit elektrik të njësisë elektrike.

Siguria e përgjithshme

1. Përdoruesi që e përdor për herë të parë ose përdoruesi pa përvojë duhet t'i kërkojë shitësit që ta trajnojë rreth përdorimit të makinerisë. Mos i lejoni asnjëherë fëmijët, personat me aftësi të kufizuara fizike, ndijore ose mendore, ose me mungesë përvojë dhe njohurish, apo njerëzit që nuk i njohin udhëzimet, të përdorin makinerinë.
2. Rekomandohet që makineria t'u huazohet vetëm personave që tregojnë prova se kanë përvojë. Gjithmonë jepni edhe manualin e përdorimit.
3. Qëndroni vigjilentë, kini kujdes se çfarë bëni dhe veproni me mend kur përdorni makinerinë. Mos e përdorni makinerinë kur jeni i lodhur, i sëmurë ose nën ndikimin e drogave, alkoolit ose mjekimit. Një moment hutimi ndërkohë që përdorni makinerinë mund të rezultojë në lëndim të rëndë personal.
4. Shmangni përdorimin e makinerisë në kushte të këqija atmosferike, veçanërisht kur ka rrezik për vetëtimta.
5. Zbatoni rregulloret kombëtare dhe vendore rreth përdorimit të makinerive me energji që përdoren në ambiente të jashtme.

Qëllimi i përdorimit të makinerisë

Kjo makineri është prodhuar për t'u përdorur vetëm për prerjen e barit, barishteve, shkurreve dhe gëmushave. Asnjëherë mos e përdorni makinerinë për qëllime të tjera siç janë rregullime cepash ose prerje gardhi. Përdorimi jashtë objektivit të përdorimit mund të rezultojë në lëndime të rënda.

Pajisjet për mbrojtjen personale

1. Gjithmonë vishni pantallona të rënda, këpucë të forta, doreza dhe një bluzë/këmishë me mëngë të gjata. Mos vishni rroba të lirshme, bizhuteri, pantallona të shkurtra, sandale ose mos qëndroni zbathur. Sigurojini flokët në mënyrë që të jenë mbi nivelin e shpatullave.
2. Gjithmonë vishni një helmë aty ku ka rrezik objektiv që bien.
3. Gjithmonë vishni syze mbrojtëse për të mbrojtur sytë nga lëndimet kur përdorni makinerinë. Syzet mbrojtëse duhet të jenë në pajtim me standardet ANSI Z87.1 në SHBA, EN 166 në Evropë ose AS/NZS 1336 në Australi/Zelandën e Re. Në Australi/Zelandën e Re, ligji kërkon që të mbahet gjithashtu edhe një mbrojtëse fytyre për të mbrojtur fytyrën.

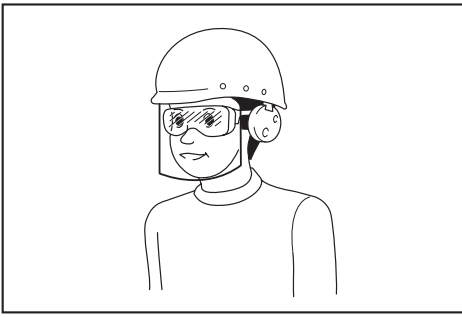

Është përgjegjësi e punëdhënësit të detyrojë përdorimin e pajisjeve të duhura mbrojtëse për sigurinë nga punëtorët dhe nga personat e tjerë që ndodhen pranë ambienteve të punës.

- Mbani mbrojtje për veshët, siç janë kufjet mbrojtëse.** Ekspozimi ndaj zhurmës mund të shkaktojë humbjen e dëgjimit.
- Gjithmonë mbani këpucë të forta me shuall që nuk rrëshqet.** Kjo ju mbron këmbët nga lëndimet dhe siguron një mbështetje të mirë.
- Mbani një maskë pluhuri sipas nevojës.**
- Përdorni pajisje mbrojtëse personale.** Mbani gjithmonë mbrojtje për sytë. Pajisjet mbrojtëse, si maska kundër pluhurit, këpucët e sigurisë kundër rrëshqitjes, kaskat e forta ose mbrojtëset ndaj zhurmës të përdorura për kushtet e duhura reduktojnë lëndimet personale.

Përgatitja përpara përdorimit

- Kontrolloni gjithmonë që makineria të jetë e sigurt për përdorim para se ta përdorni:**
 - Kontrolloni për rrjedhje karburanti.
 - Sigurohuni që të gjithë shtrënguesit të jenë në vend dhe të sigurt.
 - Zëvendësoni pjesët e dëmtuara.
 - Sigurohuni që vegla prerëse të jetë instaluar siç duhet dhe të jetë shtrënguar mirë.
 - Sigurohuni që mbrojtësja e veglës prerëse të jetë vendosur mirë në pozicionin siç përshkruhet në këtë manual.
 - Kontrolloni këmbëzën e akseleratorit, levën e zhblokimit dhe çelësin tjetër kontrolli për punim të shtruar dhe funksionimin e duhur.
 - Pastroni dorezat për të kontrolluar mirë makinerinë.
 - Sigurohuni që dorezat të jenë instaluar siç përshkruhet në këtë manual.

Moszbatimi i atyre udhëzimeve mund të shkaktojë dëmtime të rënda.

- Përdorni një fletë të mprehtë.** Hidhni fletët që janë të përthyera, të harkuara, të krisura, të thyera, të ciflosura apo të dëmtuara në ndonjë mënyrë. Fletët e pamprehura ka mundësi të kërcejnë dhe të zbrapsen.
- Përdorni gjithmonë të gjitha pjesët e kërkuara për të fiksuar mirë fletën.** Pjesët e fiksuara në mënyrë të papërshtatshme mund të bëjnë që fleta të fluturojë tutje dhe të lëndojë rëndë përdoruesin dhe/ose personat pranë.

Siguria elektrike dhe e baterisë

- Mos e ekspozoni makinerinë, baterinë ose karikuesin ndaj shiut ose kushteve me lagështirë.** Uji që hyn në vegël mund të rrisë rrezikun e goditjeve elektrike.
- Mos e karikoni baterinë në shi ose në vende të lagura.**
- Mos e zëvendësoni baterinë në shi.**

Rimbushja me karburant

- Ndaloni motorin përpara se të rimbusheni me karburant.** Qëndroni larg nga flakët e hapura dhe shkëndijat. Asnjëherë mos pini duhan gjatë rimbushjes me karburant. Ndryshe mund të rezultojë në zjarr dhe/ose shpërthim.
- Rimbushjen me karburant kryejeni jashtë.** Rimbushja me karburant brenda një dhome të mbyllur mund të shkaktojë shpërthim të karburantit.
- Shmangni kontaktin me karburantin ose vajin e motorit.** Mos i thithni avujt e karburantit. Nëse derdhet karburanti ose vaji, fshijeni menjëherë makinerinë dhe/ose tokën. Nëse ju derdhet karburant në rroba, ndërrojni menjëherë për të parandaluar që t'ju marrin flakë.
- Pas rimbushjes me karburant, shtrëngojeni me kujdes kapakun e serbatorit të karburantit dhe kontrolloni për rrjedhje karburanti.** Lëvizni të paktën 3 m (10 këmbë) larg nga burimi dhe vendi i furnizimit me karburant përpara se të ndizni motorin.
- Karburantin transportojeni dhe ruajeni vetëm në enë të miratuara.** Mbajni fëmijët larg nga karburanti i ruajtur.

Ndezja e makinerisë

- Mbajni fëmijët, personat e tjerë dhe kafshët shtëpiake të paktën 15 m (50 këmbë) larg kur ndizni ose përdorni makinerinë.** Gjithashtu, personat pranë duhet të mbajnë mbrojtje për sytë, duke qenë se ekziston sërish rreziku i lëndimit nga objektet e hedhura. Ndryshe, veprimet e papritura të personave pranë ose një zbrapsje e fletës mund të shkaktojë lëndim të rëndë ndaj përdoruesit dhe/ose personave pranë.
- Ndizeni dhe përdoren makinerinë vetëm kur jeni jashtë në një zonë të ajrosur mirë.** Përdorimi në një zonë të mbyllur ose të ajrosur keq mund të rezultojë në vdekje nga mbytja ose helmimi nga monoksidi i karbonit.
- Përpara se të nisni punën, sigurohuni që vegla prerëse të mos jetë në kontakt me objektet të forta si degë, gurë etj., përndryshe vegla prerëse do të rrotullohet kur ta ndizni.**
- Nëse vegla prerëse rrotullohet në minimo, kalibrojeni shpejtësinë e minimos në mënyrë që të ndalojë në minimo.** Ndryshe, kontakti aksidental me veglën prerëse që lëviz mund të rezultojë në lëndim të rëndë.
- Ndaloni motorin menjëherë nëse vëreni probleme.**
- Sigurohuni që të mos ketë kablo elektrike, tuba uji, tuba gazi etj. që mund të shkaktojnë rrezik nëse dëmtohen nga përdorimi i makinerisë.**

Transportimi

1. **Ndaloheni motorin gjatë transportit.** Ndryshe, ndezja aksidentale mund të shkaktojë lëndim.
2. **Kur e transportoni makinerinë, gjithmonë vendosni kapakun të fleta prerëse.** Kontakti me fletët e zhveshura rezulton në lëndim.
3. **Siguroni pozicionimin e sigurt të makinerisë gjatë transportimit me makinë për të shmangur rrjedhjen e karburantit.**
4. **Ngrijeni të gjithë makinerinë nga toka kur e transportoni makinerinë.** Zvarritja e makinerisë shkakton dëmtim të serbatorit të karburantit dhe rrjedhje të karburantit, duke rezultuar në zjarr.

Përdorimi

1. **Përdorni makinerinë vetëm në vende me dritë dhe shikueshmëri të mirë.** Përdorimi në errësirë ose në zona me shikueshmëri të dobët mund të shkaktojë aksidente të papritura.
2. **Shmangni përdorimin e makinerisë kur është e vështirë që të ruani ekuilibrin, për shembull kur punoni në sipërfaqe të pjerrët ose në një ditë me erë.**
3. **Gjatë përdorimit mos qëndroni kurrë në një sipërfaqe të paqëndrueshme ose të rrëshqitshme, ose në një vend të pjerrët.** Gjatë dimrit bëni kujdes nga akulli dhe bora dhe gjithmonë sigurohuni që të mbështetni këmbët mirë.
4. **Nëse dikush ju afrohet, ndalojeni motorin.** Ndryshe, vegla prerëse që rrotullohet mund ta godasë personin tjetër dhe mund të rezultojë në lëndim të rëndë.
5. **Pastrojeni zonën e punës përpara përdorimit.** Hiqni të gjitha objektet e tilla si gurët, xhamat e thyer, gozhdët, telat apo spangot, të cilat mund të hidhen ose të ngecin në aksesori prerës. Copëzat e huaja mund ta dëmtojnë veglën prerëse dhe mund të shkaktojnë kundërveprime të rrezikshme.
6. **Për të kontrolluar makinerinë në mënyrë të qëndrueshme, zbatoni sa më poshtë gjatë përdorimit:**
 - Mbajeni mirë makinerinë me të dyja duart në anën e djathtë.
 - Vareni makinerinë në krah(ë) me rripat e krahut.
 - Sigurohuni që të keni mbështetje të sigurt të këmbëve. Asnjëherë mos punoni mbi shkallë ose mbi pemë.
 - Shmangni zgjatjet më shumë sesa duhet.
 - Mbajeni veglën prerëse poshtë nivelit të belit.
 - Mbajeni të gjitha pjesët e trupit tuaj larg nga vegla prerëse që rrotullohet dhe sipërfaqet e nxehta.

Këto veprime reduktojnë rrezikun e lëndimit.

7. **Nëse ngecin barishte apo degë mes veglës prerëse dhe mbrojtëses, gjithmonë ndalojeni motorin përpara se ta pastroni.** Ndryshe, rrotullimi aksidental i fletës mund të shkaktojë lëndim të rëndë.

8. **Asnjëherë mos e rrëzoni apo hidhni makinerinë, përveçse në rast emergjence.** Nëse makineria rrëzohet ose godet diçka, menjëherë kontrolloni menjëherë pajisjet e sigurisë dhe kontrolloni për rrjedhje karburanti ose dëme të tjera. Përdorimi i një makinerie që keqfunksionon mund të shkaktojë lëndim dhe/ose zjarr.
9. **Inspektojeni shpesh veglën prerëse ose menjëherë pasi godet një gur apo objekt të tjera të forta.** Nëse vegla prerëse thyhet gjatë përdorimit, pjesa e thyer mund të fluturojë tutje dhe mund të shkaktojë lëndim.
10. **Ndaloheni motorin gjatë inspektimit, pastrimit ose zëvendësimit të veglës prerëse.** Ndryshe, vegla prerëse mund të rrotullohet papritur dhe mund të rezultojë në lëndim të rëndë.
11. **Mbani kontrollin e duhur derisa vegla prerëse të ndalojë plotësisht, kur ndaloni motorin ose lëshoni këmbëzën e akseleratorit.** Fleta që ndalon mund të shkaktojë lëndim.
12. **Përpara se të nisni veprimin e prerjes, prisni derisa vegla prerëse të arrijë shpejtësi të mjaftueshme për prerje.** Kjo redukton rrezikun e zmbrapsjes dhe barishteve që ngecin.
13. **Bëni pushim për të parandaluar humbjen e kontrollit për shkak të lodhjes.** Rekomandojmë të bëni 10 deri në 20 minuta pushim pas çdo ore.
14. **Ndaloheni motorin dhe vendoseni në një vend të sigurt, gjatë pushimit ose kur largoheni nga makineria.** Kjo parandalon aksidentet e papritura.
15. **Mos e prekni motorin dhe zhurmëbyhtësin e tij ose mos i vendosni ato mbi lëndë të ndezshme gjatë kohës që motori është në punë ose pak pas ndalimit të tij, duke qenë se ato janë të nxehta.** Mund të shkaktohet djegie dhe/ose zjarr.
16. **Mos e përdorni veglën kur ka mot të keq ose kur ka rrezik rrafesh.**

Veglat prerëse

1. **Përdorni një vegël prerëse të përshtatshme për punën tuaj.**
 - Kokat prerëse prej najloni (kokat e prerësit me fije) janë të përshtatshme për prerjen e barit të lëndinave.
 - Fletët metalike janë të përshtatshme për prerjen e barërave të këqija, shkurreve, gëmushave, pemëve të vogla, korijeve dhe të ngjashme.
2. **Kur përdorni kokë prerëse prej najloni, përdorni vetëm fije fleksibël jo metalike të rekomanduara në këtë manual.** Asnjëherë mos përdorni tel ose litar teli. Ato mund të këputen dhe mund të kthehen në predha të rrezikshme.
3. **Asnjëherë mos përdorni zinxhirë rrotullues metalikë me shumë pjesë, fletë me zinxhir ose fletë që nuk rekomandohen në këtë manual.** Si rezultat mund të shkaktohen lëndime të rënda.
4. **Kur prekni fletën metalike, mbani gjithmonë doreza dhe vendosni kapakun e fletës mbi fletë.** Fletët mund të shkaktojnë prerje në duart e zhveshura.
5. **Gjatë përdorimit të fletëve metalike, shmangni "zmbrapsjet" dhe përgatituni gjithmonë për zmbrapsje aksidentale.** Shikoni seksionin *Zmbrapsja*.

Zmbrapsja (shtytja e fletës)

Zmbrapsja (shtytja e fletës) mund të ndodhë kur fleta rrotulluese kontakton me një objekt që nuk pritet menjëherë. Forca e saj mund të jetë mjaft e dhunshme për të bërë që njësia dhe/ose përdoruesi të shtyhen në çfarëdo drejtimi, dhe mund të humbasë kontrollin e njësisë, duke rezultuar në lëndim të rëndë. Zmbrapsja mund të ndodhë pa paralajmërim nëse fleta kërcen, ngec ose kapet dhe ka më shumë të ngjarë të ndodhë në zona ku është e vështirë të shikohet materiali që po pritet.

Zmbrapsja ndodh veçanërisht kur përdoret segmenti i fletës ndërmjet pozicionit të orës 12 dhe 2 për objektet e forta, shkurret dhe pemët me diametër 3 cm ose më të madh.

► Fig.1

Për të shmangur zmbrapsjen:

1. Vendosni segmentin ndërmjet pozicionit të orës 8 dhe 11.
2. Rrotulloni veglën në mënyrë të njëtrajtshme në formë gjysmë-rrethi nga e djathta në të majtë, sikur po përdorni një kosë. Kjo lejon që segmenti i duhur i fletës të kontaktojë me bimët që priten.
3. Asnjëherë mos e vendosni segmentin ndërmjet pozicionit të orës 12 dhe 2.
4. Asnjëherë mos e vendosni segmentin në pozicion të ngjashëm me orën 11 dhe 12 dhe mes 2 dhe 5, përveç rastit kur përdoruesi është i trajnuar mirë dhe me përvojë dhe e kryen këtë veprim me përgjegjësinë e tij/saj të plotë.

► Fig.2

5. Mos i përdorni asnjëherë fletët prerëse pranë objekteve të forta, si gardhet, muret, trungjet e pemëve dhe gurët.
6. Mos i përdorni asnjëherë fletët prerëse vertikalisht për veprime si mprehja dhe prerja e gardheve.
7. Shmangni përdorimin e veglës në zona ku është e vështirë të shikohet objekti që po pritet.

Dridhja

Ekspozimi ndaj dridhjeve të tepërta lëndon enët e gjakut ose sistemin nervor të përdoruesit dhe shkakton simptomat e mëposhtme në gishta, duar ose kyçet e duarve: Mpirje, cuksje, dhimbje, ndjesi shpuese, ndryshim të ngjyrës së lëkurës ose të vetë lëkurës. Nëse ju shfaqet ndonjë nga këto simptoma, shkoni te mjeku.

Për të ulur rrezikun e "sëmundjes së dridhjeve të shpeshta", mbajini duart të ngrohta gjatë punës dhe mirëmbajeni makinerinë dhe aksesoret.

Mirëmbajtja

1. Shërbimi për makinerinë tuaj duhet të kryhet nga qendra të autorizuar shërbimi, duke përdorur vetëm pjesë këmbimi identike. Përdorni vetëm pjesë këmbimi identike dhe aksesoret të furnizuar nga MAKITA. Riparimi jo i saktë dhe mirëmbajtja e dobët mund të shkurtojë jetëgjatësinë e makinerisë dhe të rrisë rrezikun e aksidenteve.

2. Asnjëherë mos ndryshoni ose hiqni ndonjë komponent të makinerisë. Kjo mund të shkaktojë zjarr dhe/ose lëndim të rëndë.
3. Pas përdorimit, pastrojeni makinerinë dhe kontrolloni që të gjitha vidat dhe dadot të jenë të shtrënguara.
4. Kontrolloni gjendjen e veglës prerëse, mbrojtëses së veglës prerëse dhe rripat e krahut. Fleta prerëse duhet të jetë e mprehtë. Asnjëherë mos i drejtoni ose saldoni veglat prerëse të dëmtuara.

Magazinimi

1. Përpara se ta magazinoni veglën, pastrojeni tërësisht dhe kryeni shërbimet e mirëmbajtjes. Hiqni kutinë e baterisë. Vendosni kapakun në diskut prerës.
2. Ruajeni veglën në një vend të thatë dhe të lartë ose të mbyllur, larg fëmijëve.
3. Mos e mbështesni veglën në ndonjë objekt tjetër, si p.sh. në mur. Përndryshe, ajo mund të bjerë papritur dhe të shkaktojë lëndime.

Udhëzime të tjera

1. Kushtojini vëmendje mjedisit. Shmangni përdorimin e panevojshëm të akseleratorit për më pak ndotje dhe emetime zhurme. Kalibrojeni karburatorin në pozicionin e duhur.
2. Mos e përdorni motorin me zhurmëmbytës që ka defekt.

Ndihma e shpejtë

1. Në rast aksidenti, sigurohuni që në afërsi të vendit të punimeve të prerjes të keni të disponueshme një kuti të ndihmës së shpejtë. Zëvendësojini menjëherë artikujt që hiqni nga kutia e ndihmës së shpejtë.
2. Nëse kërkoni ndihmë, jepni informacionet e mëposhtme:
 - Vendin e aksidentit
 - Çfarë ndodhi
 - Numrin e personave të lënduar
 - Llojin e lëndimeve
 - Emrin tuaj

Udhëzime shtesë mbi sigurinë

1. Për të evituar aksidentet, mbani mbi 15 m (50 këmbë) distancë midis përdoruesve kur punojnë dy a më shumë të tillë në një vend. Gjithashtu, caktoni një person për të ruajtur distancën midis përdoruesve. Nëse në zonën e punës hyn ndonjë njeri apo kafshë, ndërpriteni menjëherë punën.
2. Përdorni vetëm vegla prerëse që kanë të shënuar një shpejtësi të barasvlershme ose më të madhe sesa shpejtësia e shënuar mbi vegël.
3. Sigurohuni të hiqni kapakun e fletës në fletën prerëse përpara përdorimit.

PËRSHKRIMI I PJESËVE

EM408MP

► Fig.3: 1. Kapaku 2. Tubi 3. Mbrojtësi (i llojit universal) 4. Shtesa e mbrojtësit 5. Prerësi

EM409MP

► Fig.4: 1. Kapaku 2. Tubi 3. Mbrojtësi (i llojit të ngushtë) 4. Prerësi

MONTIMI

▲PARALAJMËRIM: Përpara montimit ose kalibrimit të pajisjes, fikni motorin dhe hiqni siguresën apo kutinë e baterisë. Ndryshe, vegla prerëse ose pjesët e tjera mund të lëvizin dhe të rezultojnë në lëndime të rënda.







▲PARALAJMËRIM: Mbani dorëza mbrojtëse përpara se të përdorni fletën prerëse. Gjatë montimit ose kalibrimit, gishtat mund të kontaktojnë fletën prerëse dhe kjo mund të shkaktojë lëndime të rënda.

▲PARALAJMËRIM: Kur montoni ose kalibroni pajisjen, gjithmonë uleni atë poshtë. Montimi ose rregullimi i pajisjes në pozicion vertikal mund të rezultojë në lëndime të rënda.

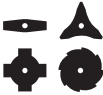
▲PARALAJMËRIM: Ndiqni paralajmërimet dhe masat paraprake në kapitullin "PARALAJMËRIME SIGURIE" dhe në manualin e përdorimit të njësisë elektrike.

Kombinimi i duhur i veglës prerëse dhe i mbrojtësit

▲KUJDES: Gjithmonë përdorni kombinimin e duhur të veglës prerëse dhe mbrojtësit. Mbrojtësi i gabuar mund të mos ju mbrojtë juve nga copëzat fluturuese dhe gurët. Kjo gjithashtu mund të ndikojë në ekuilibrin e veglës dhe rezulton në lëndime të rënda personal.

Modeli	Vegla prerëse	Mbrojtësi
EM408MP	Fleta metalike (me dadon, kupën dhe rondelën e morsës) 	Mbrojtësi (i llojit universal) 
	Koka prerëse prej najloni / Fleta plastike 	Mbrojtësi (i llojit universal) me shtesën e mbrojtësit 
EM409MP	Koka prerëse prej najloni / Fleta plastike 	Mbrojtësi (i llojit të ngushtë) 

Instalimi i mbrojtësit (mbrojtësja e veglës prerëse)

▲PARALAJMËRIM: Mos e përdorni një vegël prerëse në asnjë moment pa mbrojtësin e duhur.

▲PARALAJMËRIM: Gjithmonë përdoreni veglën prerëse me kombinimin e duhur të mbrojtësit. Ndryshe, kontakti me një vegël prerëse mund të shkaktojë lëndime të rënda.

VINI RE: Shtërngoni periodikisht bulonat në mbrojtës. Shtërngoni bulonat e djathtë dhe të majtë në mënyrë të njëtrajtshme në mënyrë që hapësira mes morsës dhe mbrojtësit të jetë e njëtrajtshme.

Mbrojtësi (i llojit universal)

▲KUJDES: Sigurohuni që ta shtyni shtesën e mbrojtësit derisa të futet plotësisht. Ndryshe, shtesa e mbrojtësit mund të bjerë dhe mund të rezultojë në lëndime personale.

▲KUJDES: Kini kujdes të mos lëndoheni me prerësin e montuar në shtesën e mbrojtësit.

Bashkoheni mbrojtësin me morsën me bulonat.

► Fig.5: 1. Tokëza 2. Mbrojtësi

Për të instaluar shtesën e mbrojtësit, futeni shtesën e mbrojtësit në mbrojtës dhe më pas shtyni kapëset në vend. Sigurohuni që iliqet në shtesën e mbrojtësit të puthiten me të çarët në mbrojtës.

► Fig.6: 1. Mbrojtësi (i llojit universal) 2. Kapësja 3. Shtesa e mbrojtësit 4. Prerësi (brenda) 5. E çara 6. Iliku

Për të hequr shtesën e mbrojtësit nga mbrojtësi, shkëputni kapëset dhe nxirreni jashtë shtesën e mbrojtësit.

SHËNIM: Prerësi në shtesën e mbrojtësit e mban fijen e najlonit në gjatësinë optimale për prerje.

Mbrojtësi (i llojit të ngushtë)

▲KUJDES: Kini kujdes të mos lëndoheni me prerësin e montuar në mbrojtës.

Bashkoni mbrojtësin me morskën duke përdorur bulonat.

► Fig.7: 1. Tokëza 2. Mbrojtësi 3. Prerësi

SHËNIM: Prerësi në mbrojtës e mban fijen e najlonit në gjatësinë optimale për prerje.

Instalimi i veglës prerëse

▲KUJDES: Sigurohuni që të përdorni vegla prerëse origjinale nga MAKITA.

▲KUJDES: Sigurohuni që pas instalimit të hiqni çelësin hekzagonal.

SHËNIM: Gjatë instalimit të veglës prerëse, kthejeni veglën me kokë poshtë për lehtësi procedure.

Instalimi i fletës metalike

Për EM408MP

▲KUJDES: Kur prekni fletën metalike, mbani gjithmonë doreza dhe vendosni kapakun e fletës mbi fletë.

▲KUJDES: Diametri i jashtëm i fletës metalike duhet të jetë 230 mm (9"). Asnjëherë mos përdorni fletë më të mëdha se 230 mm (9") në diametrin e brendshëm.

▲KUJDES: Fleta metalike duhet të mprihet mirë dhe të mos ketë krisje ose thyerje. Nëse fleta metalike godet te një gur gjatë përdorimit, ndalojeni motorin dhe kontrolloni menjëherë fletën.

▲KUJDES: Mprihni ose zëvendësoni fletën metalike pas çdo tre orësh pune.

▲KUJDES: Gjithmonë përdorni çelësin(at) e dhënë për të hequr ose instaluar fletën.

Fleta e aplikueshme

Fletë metalike (2-dhëmbë)



Fletë metalike (3-dhëmbë)



Fletë metalike (4-dhëmbë)



Fletë metalike (8-dhëmbë)



1. Sigurohuni që rondela hyrëse është vendosur në bosht.
2. Futni çelësin hekzagonal përmes vrimës në kutinë e ingranazheve për të bllokuar boshtin. Rrotulloni boshtin derisa çelësi hekzagonal të futet plotësisht.
3. Montoni fletën metalike në rondelën e marrë.
4. Instaloni rondelën e morskës dhe kupën, më pas shtrëngojeni dadon mirë.

Forca shtrënguese: 16 - 23 N.m.

5. Hiqni çelësin hekzagonal.
- Fig.8: 1. Dadoja 2. Kupa 3. Rondela e morskës
4. Fleta metalike 5. Rondela hyrëse 6. Boshti
7. Çelësi hekzagonal
- Fig.9: 1. Çelësi ballor 2. Çelësi hekzagonal
3. Shtrëngimi

Sigurohuni që shigjetat në fletë dhe mbrojtës të tregojnë të njëjtin drejtim.

► Fig.10: 1. Shigjeta

Për ta hequr fletën metalike, ndiqni procedurën e kundërt të instalimit.

SHËNIM: Pjesa prej rezine në dado që shtrëngon fletën konsumohet me kalimin e kohës. Zëvendësojeni dadon nëse ajo duket se është konsumuar apo ka deformim.

Instalimi i kokës prerëse prej najloni

▲KUJDES: Nëse koka prerëse prej najloni godet kundër një guri gjatë përdorimit, ndalojeni motorin dhe kontrolloni menjëherë kokën prerëse prej najloni.

► Fig.11: 1. Koka prerëse prej najloni 2. Rondela hyrëse 3. Boshti 4. Çelësi hekzagonal
5. Shtrëngimi

1. Sigurohuni që rondela hyrëse është vendosur në bosht.
2. Futni çelësin hekzagonal përmes vrimës në kutinë e ingranazheve.

- Vidhosni kokën prerëse prej najloni në bosht.
- Pas instalimit të kokës prerëse prej najloni, hiqni çelësin hekszagonal.

Për të hequr kokën prerëse prej najloni, rrotullojeni në drejtim të akrepave të orës ndërsa e mbani ronderelën hyrëse me çelësin hekszagonal.

Instalimi i diskut plastik

Aksesorë opsionalë

▲KUJDES: Nëse gjatë punës disku plastik përplasat aksidentalisht në një gur ose objekt të fortë, fikeni veglën dhe kontrolloni për ndonjë dëmtim. Nëse disku plastik dëmtohet, ndërrojeni menjëherë. Përdorimi i një vegle prerëse të dëmtuar mund të shkaktojë lëndim të rëndë personal.

▲KUJDES: Sigurohuni që pas instalimit të hiqni çelësin hekszagonal.

VINI RE: Sigurohuni që të përdorni disk plastik original nga "Makita".

- **Fig.12:** 1. Disku plastik 2. Rondela hyrëse 3. Boshti 4. Çelësi hekszagonal 5. Shtrëngimi

- Sigurohuni që ronderela hyrëse është vendosur në bosht.
- Futni çelësin hekszagonal në vrimën në kutinë e ingranazheve dhe rrotulloni boshtin derisa boshti të kyçet.
- Vendoseni fletën plastike direkt mbi boshtin e filetuar dhe shtrëngojeni.
- Hiqni çelësin hekszagonal.

Për të hequr diskun plastik, rrotullojeni në drejtim të akrepave të orës ndërsa e mbani ronderelën hyrëse me çelësin hekszagonal.

Montimi i tubit bashkues

▲KUJDES: Kontrolloni gjithmonë që tubi i aksesorit të jetë i siguruar pas instalimit. Instalimi i gabuar mund të bëjë që aksorisi të bjerë nga njëسيا elektrike dhe të shkaktojë lëndim të personit.

Montojeni tubin bashkues te njëسيا elektrike.

- Rrotullojeni levën e njësisë elektrike drejt anës së aksesorit.

► **Fig.13:** 1. Leva

- Hiqni kapakun e aksesorit. Bashkërenditni kunjin me shenjë e shigjetës dhe futeni tubin e aksesorit derisa butoni i lëshimit të kërcejë lart.

► **Fig.14:** 1. Butoni i lëshimit 2. Shenja e shigjetës 3. Kunji

- Lëvizni levën drejt anës së njësisë elektrike.

► **Fig.15:** 1. Leva

Sigurohuni që sipërfaqja e levës të jetë paralele me tubin.

Për ta hequr tubin, rrotullojeni levën drejt anës së aksesorit dhe nxirreni tubin ndërsa shtypni për poshtë butonin e lëshimit.

► **Fig.16:** 1. Butoni i lëshimit 2. Leva 3. Tubi

PËRDORIMI

▲PARALAJMËRIM: Ndiqni paralajmërimet dhe masat paraprake në kapitullin "PARALAJMËRIME SIGURIE" dhe në manualin e përdorimit të njësisë elektrike.

▲PARALAJMËRIM: Nëse vegla prerëse lëviz në minimo, rregulloni dhe ulni shpejtësinë e minimos së motorit. Ndryshe, nuk mund ta ndaloni veglën prerëse duke mbyllur akseleratorin dhe mund të shkaktoni lëndime të rënda.

Rregullimi i pozicionit të varësës dhe rripit të krahut

Për DUX60 Kokë elektrike me shumë funksione pa kordon, EX2650LH Kokë elektrike me shumë funksione

▲PARALAJMËRIM: Mos e përdorni veglën nëse nuk mund të rregulloni pozicionin e varësës dhe gjatësinë e rripit të krahut brenda kufijve të ilustruar. Përdorimi i veglës me ekuilibrin e pasaktë të peshës mund ta sjellë veglën prerëse lart dhe mund të rezultojë në lëndim personal.

Kur zëvendësoni një aksesor me një tjetër, ekuilibri i peshës së pajisjes mund të ndryshojë. Në një rast të tillë, rregulloni pozicionin e varësës dhe gjatësinë e rripit të krahut si më poshtë.

► **Fig.17:** 1. Varësja

Për të ndryshuar pozicionin e varësës, lironi dadon shtrënguese në varëse dhe më pas lëvizni varësen. Rregulloni pozicionin e varësës dhe gjatësinë e rripit të krahut në mënyrë që:

- varësja pozicionohet 750 mm ose më larg nga toka,
- vegla prerëse pozicionohet 100 mm deri në 300 mm lart nga toka dhe,
- pjesa jo e mbrojtur e veglës prerëse horizontalisht është 750 mm ose më larg nga varësja.

Pas rregullimit të pozicionit të varësës, shtrëngoni mirë vidën me një çelës ose kaçavidë (në varësi të njësisë elektrike).

Rregullimi i rripave të krahut

Për DUX18/UX01G Kokë elektrike me shumë funksione pa kordon

▲PARALAJMËRIM: Mos e përdorni veglën nëse nuk mund të rregulloni gjatësinë e rripave të krahut brenda kufijve të ilustruar. Përdorimi i veglës me ekuilibrin e pasaktë të peshës mund ta sjellë veglën prerëse lart dhe mund të rezultojë në lëndim personal.

Kur zëvendësoni një aksesor me një tjetër, ekuilibri i peshës së pajisjes mund të ndryshojë. Në një rast të tillë, rregulloni gjatësinë e rripave të krahut si më poshtë.

► **Fig.18:** 1. Varësja

Rregulloni gjatësinë e rripave të krahut në mënyrë që:

- varësja pozicionohet 750 mm ose më larg nga toka,
- vegla prerëse pozicionohet 100 mm deri në 300 mm lart nga toka dhe,
- pjesa jo e mbrojtur e veglës prerëse horizontalisht është 750 mm ose më larg nga varësja.

Përdorimi i një koke prerëse prej najloni

Gjatë përdorimit, përdorni për prerje majën e fijes prerëse prej najloni. Ndërsa fija prerëse prej najloni konsumohet dhe shkurohet me përdorimin e prerjes, përdoruesi duhet ta furnizojë atë manualisht. Për të furnizuar fijen prerëse prej najloni, koka prerëse prej najloni duhet përplasur në tokë gjatë rrotullimit.

SHËNIM: Nëse fija prerëse prej najloni nuk del, kthejeni prapa atë. Referojuni kapitullit "MIRËMBAJTJA."

MIRËMBAJTJA

▲PARALAJMËRIM: Përpara inspektimit ose kryerjes së mirëmbajtjes së pajisjes, fikni motorin dhe hiqni kapakun e kandeletës apo kutinë e baterisë. Ndryshe, vegla prerëse ose pjesët e tjera mund të lëvizin dhe të rezultojnë në lëndime të rëndë.

▲PARALAJMËRIM: Kur inspektoni ose kryeni mirëmbajtjen e pajisjes, gjithmonë uleni poshtë atë. Montimi ose rregullimi i pajisjes në pozicion vertikal mund të rezultojë në lëndime të rënda.

▲PARALAJMËRIM: Ndiqni paralajmërimet dhe masat paraprake në kapitullin "PARALAJMËRIME SIGURIE" dhe në manualin e përdorimit të njësisë elektrike.

VINI RE: Mos përdorni kurrë benzinë, benzinë pastrimi, hollues, alkoool dhe të ngjashme. Mund të shkaktoni çngjyrosje, deformime ose krisje.

Për të ruajtur SIGURINË dhe QËNDRUESHMËRINË, riparimet dhe çdo mirëmbajtje apo rregullim tjetër duhen kryer nga qendrat e autorizuar të shërbimit ose të shërbimit të fabrikës të Makita-s, duke përdorur gjithnjë pjesë këmbimi të Makita-s.

Inspektimi i përgjithshëm

- Shtërngoni bulonat, dadot dhe vidat e liruara.
- Kontrolloni për pjesë dhe fletë të dëmtuara. Kërkojini qendrës së autorizuar të shërbimit t'i zëvendësojë ato nëse është e nevojshme.

Mprehja e veglës prerëse

▲PARALAJMËRIM: Mos i mprihni vetë fletët prerëse. Mprehja manuale e çekuilibron fletët prerëse dhe mund të shkaktojë dridhje dhe dëmtim të pajisja.

Kërkojini qendrës së autorizuar të shërbimit të Makita të mprehë dhe ribalancojë fletët prerëse të topitura.

Lubrifikimi i pjesëve lëvizëse

VINI RE: Ndiqni udhëzimin për shpeshhtësinë dhe sasinë e graso që aplikohet. Ndryshe, lubrifikimi i papërshtatshëm mund të dëmtojë pjesët lëvizëse.

Kutia e ingranazhit:

▲KUJDES: Mos aplikoni graso kur kutia e graso është e nxehtë. Kutia e nxehtë e graso mund të shkaktojë djegie.

Aplikoni graso (Shell Alvania 1 ose 2, ose ekuivalentin e saj) në kutinë e ingranazheve përmes vrimës së graso rreth çdo 30 orë pune.

► Fig.19: 1. Vrima e graso

Aksi i transmisionit:

Aplikoni graso (Shell Alvania 1 ose 2, ose ekuivalentin e saj) në aksin e transmisionit rreth çdo 30 orë pune.

► Fig.20

SHËNIM: Grasoja origjinale Makita mund të blihet nga shitësi juaj lokal i Makita.

Ndërrimi i fijes së najlonit

▲PARALAJMËRIM: Përdorni vetëm fijen e najlonit me diametrin e specifikuar në këtë manual përdorimi. Mos përdorni kurrë fije më të rëndë, tel metalik, litar ose materiale të ngjashme. Moskryerja e këtij veprimi mund të shkaktojë dëmtim të veglës dhe të çojë në lëndime të rëndë personal.

▲PARALAJMËRIM: Hiqeni gjithmonë kokën prerëse prej najloni nga vegla kur ndërroni fijen e najlonit.

▲PARALAJMËRIM: Sigurohuni që kapaku i kokës prerëse prej najloni të sigurohet siç duhet në fole siç përshkruhet në këtë manual përdorimi. Mossigurimi i mirë i kapakut mund të bëjë që pjesët e kokës prerëse prej najloni të shkaktojnë lëndime të rënda personale.

Zëvendësojeni fijen e najlonit nëse nuk del më. Metoda e zëvendësimit të fijes së najlonit varet nga lloji i kokës prerëse prej najloni.

96-M10L

► Fig.21

Ndërrimi i diskut plastik

Ndërrojini diskut nëse konsumohet ose thyhet.

► Fig.22

Kur instaloni diskut plastik, bashkërenditni drejtimi e shigjetës në fletë me atë të mbrojtëses.

Magazinimi

▲ PARALAJMËRIM: Ndiqni paralajmërimet dhe masat paraprake në kapitullin “PARALAJMËRIME SIGURIE” dhe në manualin e përdorimit të njësisë elektrike.

Gjatë magazinimit të aksesorit veçmas nga njësia elektrike, vendosni kapakun në fund të boshtit.

► Fig.23

Intervali i inspektimit dhe i mirëmbajtjes

Orë pune		Përpapa përdorimit	Çdo ditë (10 orë)	30 orë
E gjithë njësia	Kontrolloni me sy për pjesë të dëmtuara	✓	-	-
Të gjitha dadot dhe vidat fiksuese	Shtrëngimi	✓	-	-
Kutia e ingranazhit	Aplikoni graso	-	-	✓
Aksi i transmisionit	Aplikoni graso	-	-	✓
Fleta e prerësit	Inspektoni vizualisht për dëmtim	✓	✓	-
Njësia elektrike	Referojuni manualit të përdorimit të njësisë elektrike			

NDREQJA E DEFEKTEVE

Përpapa se të kërkonti riparime bëni inspektimet tuaja. Nëse zbuloni ndonjë problem që nuk shpjegohet në manual, mos u mundoni të çmontoni makinerinë. Por për riparime drejtojeni Qendrave të Autorizuara të Shërbimit Makita, duke përdorur gjithmonë pjesë zëvendësuese Makita.

Gjendja anormale	Shkaku i mundshëm (keqfunksionimi)	Zgjidhja
Motori nuk ndizet.	-	Referojuni manualit të përdorimit të njësisë elektrike.
Motori ndalon shpejt.	-	Referojuni manualit të përdorimit të njësisë elektrike.
Shpejtësia e motorit nuk rritet.	-	Referojuni manualit të përdorimit të njësisë elektrike.
Vegla prerëse nuk rrotullohet. ⇒ Ndalojeni menjëherë motorin.	Aksesor i lirë i veglës prerëse	Shtrëngojeni mirë.
	Vegla prerëse ka kapur një degë.	Hiqni objektin e huaj
	Sistem transmisioni jonormal	Kontaktini me një qendër të autorizuar shërbimi për riparim.
Njësia kryesore dridhet në mënyrë jonormale. ⇒ Ndalojeni menjëherë motorin.	Vegël prerëse e thyer, e përthyer ose e konsumuar	Zëvendësoni veglën prerëse.
	Aksesor i lirë i veglës prerëse	Shtrëngojeni mirë.
	Njëri skaj i fijes së najlonit është prishur dhe koka prerëse prej najloni është çekullibruar.	Furnizojeni fijen prerëse prej najloni duke goditur kokën prerëse prej najloni në tokë.
	Aksesor i parregullt i veglës prerëse	Vendoseni mirë.
	Sistem transmisioni jonormal	Kontaktini me një qendër të autorizuar shërbimi për riparim.
Fleta prerëse nuk ndalon menjëherë. ⇒ Ndalojeni menjëherë motorin.	Njësia elektrike nuk funksionon mirë.	Referojuni manualit të përdorimit të njësisë elektrike.
Fija prerëse prej najloni nuk furnizohet.	Fija ka mbaruar ose ka ngecur në bobinë.	Kthejeni fijen prapa.
Fija prerëse prej najloni nuk është prerë në gjatësinë e duhur.	Prerësi i fijes në mbrojtës është dëmtuar ose mungon.	Kontaktini me një qendër të autorizuar shërbimi për riparim.
	Fija zgjatet përtej mbrojtësit.	Kthejeni fijen prapa.

СЪДЪРЖАНИЕ

СПЕЦИФИКАЦИИ	232	Експлоатация	239
ПРЕДУПРЕЖДЕНИЯ ЗА БЕЗОПАСНОСТ	233	ПОДДРЪЖКА	240
ОПИСАНИЕ НА ЧАСТИТЕ	237	ОТСТРАНЯВАНЕ НА НЕИЗПРАВНОСТИ	242
СГЛОБЯВАНЕ	237		

СПЕЦИФИКАЦИИ

Модел:	EM408MP	EM409MP	
Размери: дължина x ширина x височина (без режещ инструмент)	880 мм x 320 мм x 196 мм	880 мм x 185 мм x 203 мм	
Диаметър на найлоновата корда	2,0 мм		
Приложим режещ инструмент и диаметър на рязане	Режещ диск с 2 зъба (P/N 197997-3)	230 мм	–
	Режещ диск с 3 зъба (P/N 195298-3)	230 мм	–
	Режещ диск с 4 зъба (P/N B-14118)	230 мм	–
	Режещ диск с 8 зъба (P/N B-14130)	230 мм	–
	Режеща глава с найлонова корда (P/N 191D89-4)	300 мм	330 мм
	Пластмасов режещ диск (P/N 198383-1)	255 мм	
Предавателно отношение	14:19		
Нетно тегло	1,4 кг	1,2 кг	

- Поради нашата непрекъсната научно-развойна дейност посочените тук спецификации могат да бъдат променени без предизвестие.
- Спецификациите може да са различни в различните държави.
- Тегло съгласно метода EPTA 01/2014

Одобен задвижващ механизъм

Тази приставка е одобрена за използване само със следния(те) захранващ(и) механизъм(ми):

- Многофункционална задвижваща глава без кабел DUX60
- Многофункционална задвижваща глава без кабел DUX18
- Многофункционална задвижваща глава без кабел UX01G
- Многофункционална задвижваща глава EX2650LH

▲ ПРЕДУПРЕЖДЕНИЕ: Никога не използвайте приставката с неодобрен задвижващ механизъм. Неодобрената комбинация може да причини сериозни наранявания.

Символи

Следващите символи се използват върху приставката и в това ръководство за експлоатация. Разберете тези определения.



Предприемете специални грижи и обърнете специално внимание!



Прочетете ръководството за експлоатация.



Носете защитна каска, очила и защитни средства за слуха!



Носете предпазни средства за очите и ушите.



Задължително е носенето на предпазни ръкавици!



Носете здрави ботуши с подметки, които не се хлъзгат. Препоръчват се ботуши със стоманена предна част!



Не допускате странични лица на разстояние по-малко от 15 м (50 фута).



Опасност; внимавайте за изхвърчащи предмети.



Откат!



Максимални допустими обороти на инструмента



Никога не използвайте метален режещ диск.

Предназначение

За EM408MP

Тази приставка е предназначена само за рязане на трева, плевели, храсти и ниска растителност съвместно с одобрен задвижващ механизъм. Никога не използвайте приставката за други цели. Злоупотребата с приставката може да доведе до сериозни наранявания.

За EM409MP

Тази приставка е предназначена само за косене на трева и дребни плевели съвместно с одобрен задвижващ механизъм. Никога не използвайте приставката за други цели. Злоупотребата с приставката може да доведе до сериозни наранявания.

▲ ПРЕДУПРЕЖДЕНИЕ: Преди употреба прочетете ръководството за експлоатация на приставката, както и тази инструкция за експлоатация. Неспазването на предупрежденията и инструкциите може да доведе до тежко нараняване.

ЕО Декларация за съответствие

Само за европейските страни

В качеството си на производители: ние, Makita Europe N.V., търговски адрес: Jan-Baptist Vinkstraat 2 3070 Kortenberg БЕЛГИЯ. Упълномощаваме Hiroshi Tsujimura да състави техническата документация и декларираме на своя лична отговорност, че продуктът(ите); Обозначение: Приставка – тример за трева. Обозначение на типа(овете): EM408MP/EM409MP. Отговаря на всички приложими клаузи на 2006/42/ЕО, също и на всички приложими клаузи на следващите Директиви на ЕО/ЕС: 2000/14/ЕО и са произведени в съответствие със следните хармонизирани стандарти: EN ISO 11806-1:2011, EN 60745-1:2009+A11:2010. Място и дата на декларацията: Kortenberg, Белгия. 01. 06. 2020
Отговорно лице: Hiroshi Tsujimura, директор – Makita Europe N.V.

ПРЕДУПРЕЖДЕНИЯ ЗА БЕЗОПАСНОСТ

Предупреждения за безопасност за тример за трева

▲ ПРЕДУПРЕЖДЕНИЕ: Прочетете всички предупреждения за безопасност, инструкции, илюстрации и спецификации, предоставени с тази машина. Неспазването на всички инструкции, посочени по-долу, може да доведе до пожар и/или сериозно нараняване на оператора и/или странични лица.

Запазете всички предупреждения и инструкции за справка в бъдеще.

Терминът „тример за трева“ и „машина“ в предупрежденията и мерките за безопасност се отнасят за комбинацията на приспособлението и задвижващия механизъм.

Терминът „двигател“ в предупрежденията и мерките за безопасност се отнася за двигател или за електрически мотор на захранващия блок.

Обща безопасност

1. Неопитният оператор трябва да помоли търговския представител да го обучи за работа с тази машина. Никога не допускайте да работят с машината деца, хора с намалени физически, сетивни или умствени способности или без нужния опит и познания, както и хора, непознати с тези инструкции за работа.
2. Препоръчва се да заемате машината само на хора, за които е сигурно, че имат опит. Винаги предоставяйте ръководството за експлоатация.
3. Бъдете нащрек, внимавайте какво правите и бъдете разумни при работа с машината. Не използвайте машината, когато сте уморени, болни или под влияние на наркотици, алкохол или медикаменти. Моментното невнимание при работа с машината може да доведе до сериозно телесно нараняване.
4. Избягвайте да използвате инструмента при лоши атмосферни условия, особено когато има риск от светкавици.
5. Спазвайте всички национални и местни разпоредби относно използването на електрически машини на открито.

Предназначение на машината

Тази машина е предназначена само за рязане на трева, плевели, храсти и горска растителност. Никога не използвайте машината за други цели, като например оформяне и рязане на жив плет. Използването извън сферата на предназначението може да доведе до тежко нараняване.

Лично предпазно оборудване

1. Винаги носете плътни панталони, здрави обувки, ръкавици и риза с дълги ръкави. Не носете свободни дрехи, бижута, къси панталони, сандали и не ходете боси. Косата трябва да е захваната над нивото на раменете.
2. Винаги носете каска, когато има опасност от падащи предмети.
3. Когато използвате машината, винаги носете предпазни очила, за да защитите очите си. Очилата трябва да отговарят на изискванията на ANSI Z87.1 в САЩ, на EN 166 в Европа или на AS/NZS 1336 в Австралия/Нова Зеландия. Освен това в Австралия/Нова Зеландия има законово изискване за носене на маска за защита на лицето.

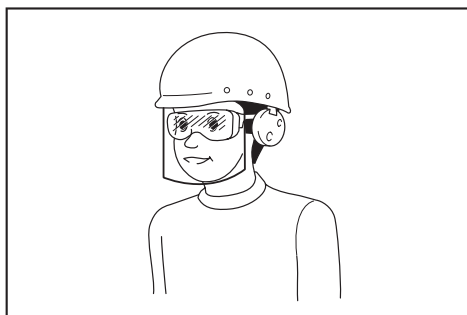

Работодателят е длъжен да наложи използването на подходящи предпазни средства от операторите на инструментите и всички лица, намиращи се непосредствено в работната зона.

4. Носете средства за защита на слуха, такива като антифони. Излагането на въздействието на шум може да доведе до загуба на слуха.
5. Винаги носете здрави обувки с подметки, които не се хлъзгат. Те предпазват краката от наранявания и осигуряват добра основа.
6. Носете противопрахова маска, ако е необходимо.
7. Използвайте лични предпазни средства. Винаги носете предпазни средства за очите. Защитното оборудване като маска против прах, безопасни обувки, които не се пързаят, твърда шапка или защита против топлина, прилагани при подходящи условия, намаляват риска от нараняване.

Подготовка преди употреба

1. Преди употреба винаги проверявайте дали машината е безопасна за работа:
 - Проверете за изтичане на гориво.
 - Проверете дали всички закрепващи елементи са на място и са стегнати.
 - Сменете повредените части.
 - Проверете дали режещият инструмент е правилно монтиран и здраво закрепен.
 - Проверете дали режещият инструмент е в правилно положение съгласно описанието в настоящото ръководство.
 - Проверете дали спусъкът на газта, фиксиращият лост и друг ключ за управление работят плавно и правилно.
 - Почистете ръкохватката за по-добър контрол върху машината.
 - Уверете се, че ръкохватките са монтирани съгласно описанието в ръководството.

Неспазването на тази инструкция може да доведе до тежко нараняване.

2. Използвайте остър нож. Изхвърлете ножовете, които са огнати, деформирани, напукани, счупени, нацърбени или повредени по някакъв начин. Затъпен нож е по-вероятно да се заклещи и да причини откат.
3. Винаги използвайте всички необходими части за правилно закрепване на ножа. Неподходящите части за закрепване могат да доведат до отхвъркване на ножа и до тежко нараняване на оператора и/или странични лица.

Безопасност при работа с електрически ток и акумулаторната батерия

1. Не излагайте машината, батерията или зарядното устройство на въздействието на дъжд или влага. Попадналата в инструмента вода увеличава риска от токов удар.
2. Не зареждайте батерията под дъжд или на влажни места.
3. Не сменяйте батерията, когато вали.

Зареждане с гориво

1. Преди да заредите, спрете двигателя. Пазете от открит огън и искри. Не пушете по време на зареждане с гориво. В противен случай може да се получи пожар и/или взрив.
2. Зареждайте с гориво на открито. Зареждането с гориво в затворено помещение може да причини взривяване на горивните пари.
3. Избягвайте контакт с горивото или двигателяното масло. Не вдишвайте изпаренията на горивото. Ако пръсне гориво или масло, веднага го избършете от машината и/или от земята. Ако пръсне гориво върху дрехите Ви, веднага ги сменете, за да предотвратите запалването им.
4. След зареждане с гориво внимателно затегнете капачката на горивния резервоар и проверете за изтичане на гориво. Преди да стартирате двигателя, се преместете на най-малко 3 м (10 фута) от източника и мястото на зареждане.
5. Транспортирайте и съхранявайте горивото само в одобрени съдове. Дръжте съхраняваното гориво далеч от деца.

Пускане на машината в действие

1. При пускане и използване на машината дръжте децата, страничните лица и домашните животни най-малко на 15 м (50 фута). Освен това страничните лица трябва да носят защитни средства за очите, тъй като все още има опасност от нараняване от летящи предмети. Неочаквани действия на страничните лица или откат на ножа могат да причинят тежко нараняване на оператора и/или страничните лица.
2. Стартирайте и работете с машината само на открито, в добре проветрени зони. Работата в затворено или недостатъчно проветриво място може да доведе до смърт от задушаване или отравяне с въглероден окис.
3. Преди стартирането се уверете, че режещият инструмент не опира в твърди предмети, като клони, камъни и т.н., тъй като режещият инструмент ще се завърти при стартирането.
4. Ако режещият инструмент се върти на празен ход, регулирайте оборотите така, че да не се върти при празен ход. В противен случай неволният контакт с въртящия се режещ инструмент може да причини тежко нараняване.
5. Незабавно спрете двигателя, ако забележите някакъв проблем.

- Уверете се, че няма електрически кабели, водопроводни тръби, газови тръби и др., които биха могли да създадат опасност, ако бъдат повредени при използване на машината.
- Ако между режещия инструмент и земята се заклеят плевели или клони, спрете двигателя, преди да почистите. В противен случай неволно завъртане на ножа може да причини тежко нараняване.

Транспортиране

- Спрете двигателя при транспортиране. В противен случай неволно стартиране може да причини нараняване.
- Когато транспортирате машината, винаги поставяйте капака на режещия нож. Контактът с открития нож води до нараняване.
- Осигурете безопасно положение на машината при транспортиране с автомобил, за да се избегне изтичане на гориво.
- При пренасяне на машината повдигайте цялата машина от земята. Влаченето на машината води до повреда на горивния резервоар и изтичане на гориво, което може да доведе до пожар.
- Никога не пускайте и не хвърляйте машината освен в аварийна ситуация. Ако машината падне или удари нещо, веднага проверете за изтичане на гориво, предпазните устройства и за други повреди. Работата с неизправна машина може да причини нараняване и/или пожар.
- Проверявайте често режещия инструмент или веднага щом удари камък или друг твърд предмет. Ако по време на работа режещият инструмент се счупи, откъснатото парче може да изхвърчи и да причини нараняване.
- При проверка, почистване или смяна на режещия инструмент спирайте двигателя. В противен случай режещият инструмент може да се завърти неочаквано и да причини сериозно нараняване.
- Когато спирате двигателя или освобождавате спусъка на газта, контролирайте машината, докато режещият инструмент спре окончателно. Инерцията на ножа може да причини нараняване.

Работа

- Използвайте машината само при достатъчно добро осветление и видимост. Използването на тъмно или на места със лоша видимост може да причини неочаквана злополука.
- Избягвайте да използвате машината, когато е трудно да запазите равновесие, например при работа върху стръмни повърхности или във ветровити дни.
- По време на работа никога не стойте върху нестабилна или хлъзгава повърхност, а също и върху наклон. През студения сезон внимавайте за наличие на лед и сняг и винаги си осигурявайте стабилно стъпване.
- Ако към Вас се приближава някой, спрете двигателя. В противен случай въртящият се режещ инструмент може да удари страничното лице и да причини тежко нараняване.
- Преди работа почистете работната зона. Отстранете всички предмети, като камъни, стъкла, пирони, тел или връв, които могат да бъдат изхвърлени или да се заплетат в режещата приставка. Чужди частици могат да повредят режещия инструмент и да доведат до опасен откат.
- За да контролирате машината непрекъснато, по време на работа правете следното:
 - Дръжте здраво машината с две ръце от дясната си страна.
 - Окачете машината на рамото си с помощта на ремъците.
 - Осигурете стабилна опора за краката си. Не работете върху стълба или дърво.
 - Не се протягайте.
 - Дръжте режещия инструмент под нивото на кръста.
 - Дръжте всички части на тялото си далеч от режещия инструмент и горещата повърхност.
- Преди започване на рязане изчакайте, докато режещият инструмент достигне до достатъчната откат и захващане на плевели.
- Почивайте, за да не изгубите контрол над управлението поради умора. Препоръчваме Ви да правите почивка от 10 или 20 минути на всеки час работа.
- Когато почивате или когато оставяте машината, спрете двигателя и поставете машината на безопасно място. Това е предпоставка за предотвратяване на неочакван нещастен случай.
- Не докосвайте двигателя и шумозаглушителя и не ги поставяйте върху запалими материали, докато двигателят работи или непосредствено след спирането му, тъй като са горещи. Това може да предизвика изгаряне и/или пожар.
- Не работете с инструмента, когато времето е лошо или има риск от светкавици.

Режещи инструменти

- Използвайте подходящ за Вашата работа режещ инструмент.
 - Режещите глави с найлонова корда (глави за ръчна косачка с корда) са подходящи за косене на тревни площи.
 - Металните режещи дискове са подходящи за рязане на плевели, висока трева, храсти, горска растителност, гъсталаци и други подобни.
- Винаги използвайте подходящ за използвания режещ инструмент предпазител.
- Когато използвате режеща глава с найлонова корда, използвайте само гъвкава, нематална корда, препоръчвана в настоящото ръководство. Никога не използвайте тел или телено въже. Те могат да се скъсат и да се превърнат в опасен летящ предмет.

Това действие намалява опасността от нараняване.

3. Не използвайте метални вериги от многобройни елементи, шарнирни ножове или ножове, които не са препоръчани в настоящото ръководство. В противен случай това може да доведе до тежко нараняване.
4. Когато боравите с метален режещ диск, винаги носете ръкавици и поставяйте предпазителя на ножа. Ножът може да пореже незащитените ръце.
5. Когато използвате метални режещи дискове, избягвайте „отката“ и винаги бъдете готови за случаен откат. Вижте раздела *Откат*.

Откат (отхвърляне на ножа)

Откат (отхвърляне на ножа) може да се получи, когато въртящият се нож влезе в контакт с предмет, който не може да отреже веднага. Това може да е достатъчно силно, за да причини изхвърляне на машината и/или оператора настрани, както и загуба на контрол върху машината, което да доведе до тежко нараняване. Откат може да се получи неочаквано, ако ножът се удари, спре или заклини, като това е по-вероятно да се случи на места, където е трудно да се види материалът, който се реже.

Откат се получава, особено когато сегментът от ножа, който съответства на зоната между 12 и 2 часа, се прилага към твърди предмети, храсти и дървета с диаметър над 3 см.

► Фиг.1

За да избегнете откат:

1. Прилагайте сегмента между 8 и 11 часа.
2. Въртете инструмента равномерно в полукръг от дясно наляво, както при използване на коса. Това позволява в контакт с растенията, които се режат, да влиза правилният сегмент на ножа.
3. Никога не прилагайте сегмента между 12 и 2 часа.
4. Никога не прилагайте сегмента между 11 и 12 часа и между 2 и 5 часа, освен ако операторът е добре обучен и опитен и извършва това на собствена отговорност.

► Фиг.2

5. Никога не използвайте режещите ножове близо до твърди предмети, като огради, стени, дънери на дървета и камъни.
6. Никога не използвайте режещите ножове вертикално за операции, като например оформяне и подрязване на жив плет.
7. Избягвайте да използвате инструмента на места, където обектът, който се реже, се вижда трудно.

Вибрации

Излагането на силни вибрации уврежда кръвоносните съдове или нервната система на оператора и води до следните симптоми на пръстите, ръцете и китките: „Заспиване“ (изтръпване), мравучкане, болка, усещане за боцкане, изменение в цвета на кожата или на кожата. Ако се появят някой от тези симптоми, обърнете се към лекар.

За да намалите опасността от „вибрационна болест“, пазете ръцете си топли по време на работа и дръжте правилно машината и приставките.

Техническо обслужване

1. Поддържайте машината си в упълномощен сервизен център само с идентични резервни части. Използвайте само идентични резервни части и принадлежности, доставени от MAKITA. Неправилният ремонт и лошото техническо обслужване могат да съкратят периода за експлоатация на машината и да повишат риска от злополуки.
2. Не променяйте и не отстранявайте компоненти от машината. Това може да причини пожар и/или тежко нараняване.
3. След употреба почистете машината и проверете дали са стегнати всички винтове и гайки.
4. Проверете състоянието на режещия инструмент, предпазителя на режещия инструмент и ремъците за рамо. Режещият нож трябва да бъде остър. Никога не изрязвайте и не заварявайте повредени режещи инструменти.

Съхранение

1. Преди прибиране на инструмента извършете пълно почистване и поддръжка. Извадете акумулаторната батерия. Поставете капака на режещия нож.
2. Съхранявайте инструмента на сухо и високо или заключено място, което не е достъпно за деца.
3. Не притискайте прекалено силно инструмента към нещо друго, напр. към стена. В противен случай то може да падне неочаквано и това да доведе до нараняване.

Други инструкции

1. Пазете околната среда. Избягвайте излишна работа с газта, за да намалите замърсяването и шумовите емисии. Регулирайте правилно карбуратора.
2. Не допускайте работа на двигателя с неизправен шумозаглушител.

Първа помощ

1. При злополука се уверете, че има добре заредена аптечка за първа помощ в близост до мястото на операциите по рязането. Веднага заменяйте с нов всеки продукт, взет от аптечката за първа помощ.
2. Когато се обадите за помощ, моля, посочете следната информация:
 - Място на злополуката
 - Какво се е случило
 - Брой на наранените лица
 - Вид на нараняванията
 - Вашето име

Допълнителни инструкции за безопасност

1. За избягване на инциденти оставяйте повече от 15 м (50 фута) разстояние между операторите, когато двама или повече оператори работят в една зона. Също така подсигурете човек, който да следи за разстоянието между операторите. Ако човек или животно навлезе в работната зона, незабавно спрете работа.
2. Използвайте само режещи инструменти, които са с обозначение за обороти, равно или превишаващо оборотите, маркирани върху инструмента.
3. Махайте капака на режещия нож преди работа.

ОПИСАНИЕ НА ЧАСТИТЕ

EM408MP

- Фиг.3: 1. Капачка 2. Тръба 3. Предпазител (универсален тип) 4. Удължител на предпазителя 5. Резачка

EM409MP

- Фиг.4: 1. Капачка 2. Тръба 3. Предпазител (тесен тип) 4. Резачка

СГЛОБЯВАНЕ

▲ПРЕДУПРЕЖДЕНИЕ: Преди сглобяване или регулиране на оборудването изключете двигателя и извадете капачката на запалителната свещ или акумулаторната батерия. В противен случай режещият инструмент или други части могат да се задвижат и да причинят тежко нараняване.







▲ПРЕДУПРЕЖДЕНИЕ: Преди да започнете работа по режещия нож, си сложете предпазни ръкавици. По време на сглобяването или регулирането Вашите пръсти могат да докоснат режещия нож и той да причини тежко нараняване.

▲ПРЕДУПРЕЖДЕНИЕ: При сглобяване или регулиране на оборудването винаги го поставяйте на земята. Сглобяването или регулирането на оборудването в изправено положение може да доведе до сериозно нараняване.

▲ПРЕДУПРЕЖДЕНИЕ: Следвайте предупрежденията и мерките за безопасност в главата „ПРЕДУПРЕЖДЕНИЯ ЗА БЕЗОПАСНОСТ“ и в ръководството за експлоатация на задвижващия механизъм.

Правилна комбинация от режещ инструмент и предпазител

▲ВНИМАНИЕ: Винаги използвайте правилната комбинация от режещ инструмент и предпазител. Неправилният предпазител не може да Ви защити от летящи остатъци и камъни. Освен това той може да наруши баланса на инструмента и да доведе до тежко нараняване.

Модел	Режещ инструмент	Предпазител
EM408MP	Метален режещ диск (с гайка, чаша и захващаща шайба) 	Предпазител (универсален тип) 
	Режеща глава с найлонова корда/Пластмасов режещ диск 	Предпазител (универсален тип) с удължител на предпазителя 
EM409MP	Режеща глава с найлонова корда/Пластмасов режещ диск 	Предпазител (тесен тип) 

Монтиране на предпазителя (щит за режещия инструмент)

▲ ПРЕДУПРЕЖДЕНИЕ: Никога не използвайте режещ инструмент без подходящ предпазител.

▲ ПРЕДУПРЕЖДЕНИЕ: Винаги използвайте режещия инструмент с правилната комбинация с предпазител. В противен случай контакт с режещия инструмент може да причини тежко нараняване.

БЕЛЕЖКА: Затягайте периодично болтовете на предпазителя. Затягайте левия и десния болт равномерно така, че разстоянието между скобата и предпазителя да бъде постоянно.

Предпазител (универсален тип)

▲ ВНИМАНИЕ: Натиснете удължителя на предпазителя, докато същият влезе докрай. В противен случай предпазителът може да изпадне и да причини телесно нараняване.

▲ ВНИМАНИЕ: Внимавайте да не се нараните с резачката, монтирана върху удължителя на предпазителя.

Закрепете предпазителя към скобата с болтове.

► **Фиг.5:** 1. Скоба 2. Предпазител

За да монтирате удължителя на предпазителя, вкарайте удължителя в предпазителя и закопчайте щипките. Уверете се, че езичетата на удължителя са в прорезите на предпазителя.

► **Фиг.6:** 1. Предпазител (универсален тип)
2. Щипка 3. Удължител на предпазителя
4. Резачка (отвътре) 5. Отвор 6. Езиचे

За да махнете удължителя от предпазителя, отключете щипките и издърпайте удължителя навън.

ЗАБЕЛЕЖКА: Резачката върху удължителя на предпазителя поддържа най-добрата дължина за рязане на найлоновата корда.

Предпазител (тесен тип)

▲ ВНИМАНИЕ: Внимавайте да не се нараните с резачката, монтирана на предпазителя.

Закрепете предпазителя към скобата с помощта на болтове.

► **Фиг.7:** 1. Скоба 2. Предпазител 3. Резачка

ЗАБЕЛЕЖКА: Резачката на предпазителя поддържа най-добрата дължина за рязане на найлоновата корда.

Монтиране на режещ инструмент

▲ ВНИМАНИЕ: Непременно използвайте оригинални режещи инструменти на МАКИТА.

▲ ВНИМАНИЕ: След монтажа се уверете, че сте отстранили шестостенния ключ.

ЗАБЕЛЕЖКА: Когато монтирате режещия инструмент, завъртете инструмента с горната част надолу за по-лесно извършване на процедурата.

Монтиране на металния режещ диск

За EM408MP

▲ ВНИМАНИЕ: Когато боравите с метален режещ диск, винаги носете ръкавици и поставете предпазителя на ножа.

▲ ВНИМАНИЕ: Външният диаметър на металния режещ диск трябва да бъде 230 мм (9"). Никога не използвайте ножове с външен диаметър, по-голям от 230 мм (9").

▲ ВНИМАНИЕ: Метален режещ диск трябва да бъде добре полиран и без пукнатини или счупвания. Ако металният режещ диск удари камък по време на работа, веднага спрете двигателя и проверете ножа.

▲ ВНИМАНИЕ: Полирайте или сменяйте металния режещ диск на всеки три часа работа.

▲ ВНИМАНИЕ: Винаги използвайте достатъчните ключове за демантиране и монтиране на ножа.

Приложими ножове

Метален режещ диск (с 2 зъба)



Метален режещ диск (с 3 зъба)



Метален режещ диск (с 4 зъба)



Метален режещ диск (с 8 зъба)



1. Уверете се, че опорната шайба е закрепена към вала.
2. Вкарайте шестостенния ключ през отвора в корпуса на редуктора, за да фиксирате вала. Въртете вала, докато вкарате докрай шестостенния ключ.

3. Монтирайте металния режещ диск върху опорната шайба.

4. Монтирайте чашата и захващащата шайба, след това затегнете здраво гайката.

Момент на затягане: 16 – 23 N•m

5. Свалете шестостенния ключ.

► **Фиг.8:** 1. Гайка 2. Чаша 3. Захващаща шайба
4. Метален режещ диск 5. Опорна шайба
6. Вал 7. Шестостенен ключ

► **Фиг.9:** 1. Глух гаечен ключ 2. Шестостенен ключ
3. Затягане

Уверете се, че стрелките на ножа и предпазителя сочат в една и съща посока.

► **Фиг.10:** 1. Стрелка

За да отстраните металния режещ диск, изпълнете процедурата за поставяне в обратен ред.

ЗАБЕЛЕЖКА: Пластмасовата част на гайката за стягане на ножа след време се износва. Сменете гайката, когато се появи износване или деформация.

Монтиране на режещата глава с найлонова корда

▲ВНИМАНИЕ: Ако режещата глава с найлонова корда удари камък по време на работа, спрете веднага двигателя и проверете режещата глава с найлонова корда.

► **Фиг.11:** 1. Режещата глава с найлонова корда
2. Опорна шайба 3. Вал 4. Шестостенен ключ 5. Затягане

1. Уверете се, че опорната шайба е закрепена към вала.

2. Вкарайте шестостенния ключ през отвора в корпуса на редуктора.

3. Завийте режещата глава с найлонова корда върху вала.

4. След монтирането на режещата глава с найлонова корда извадете шестостенния ключ.

За сваляне на режещата глава с найлонова корда я завъртете по часовниковата стрелка, докато придържате приемащата шайба с шестостенния ключ.

Монтиране на пластмасов режещ диск

Допълнителни аксесоари

▲ВНИМАНИЕ: Ако пластмасовият режещ диск случайно се натъкне на камък или твърд предмет по време на работа, спрете инструмента и го проверете за повреди. При повреда на пластмасовия режещ диск веднага го заменете. Използването на повреден режещ инструмент може да доведе до сериозно нараняване.

▲ВНИМАНИЕ: След монтажа се уверете, че сте отстранили шестостенния ключ.

БЕЛЕЖКА: Непременно използвайте оригинален пластмасов режещ диск от Makita.

► **Фиг.12:** 1. Пластмасов режещ диск 2. Опорна шайба 3. Вал 4. Шестостенен ключ
5. Затягане

1. Уверете се, че опорната шайба е закрепена към вала.

2. Вкарайте шестостенния ключ през отвора в корпуса на редуктора и въртете шпиндела, докато същият се блокира.

3. Поставете пластмасовия режещ диск директно върху шпиндела с резба и го затегнете.

4. Свалете шестостенния ключ.

За да демонтирате пластмасовия режещ диск, въртете същия по часовниковата стрелка, като задържате опорната шайба с шестостенен ключ.

Монтиране на тръбата за приставка

▲ВНИМАНИЕ: Винаги проверявайте закрепването на тръбата за приставката след монтажа. Неправилният монтаж може да доведе до падане на приставката от задвижващия механизъм и да предизвика нараняване.

Монтирайте тръбата за приставка към инструмента.

1. Завъртете лоста на задвижващия механизъм към страната на приставката.

► **Фиг.13:** 1. Лост

2. Отстранете капачката на приставката. Подравнете щифта със стрелката и вкарайте тръбата за приставка, докато изскочи освобождаващия бутон.

► **Фиг.14:** 1. Освобождаващ бутон 2. Стрелка
3. Щифт

3. Завъртете лоста към страната на задвижващия механизъм.

► **Фиг.15:** 1. Лост

Уверете се, че повърхността на лоста е паралелна на тръбата.

За да свалите тръбата, завъртете лоста към страната на приставката и издърпайте тръбата навън, като натискате надолу бутона за освобождаване.

► **Фиг.16:** 1. Освобождаващ бутон 2. Лост 3. Тръба

Експлоатация

▲ПРЕДУПРЕЖДЕНИЕ: Следвайте предупрежденията и мерките за безопасност в главата „ПРЕДУПРЕЖДЕНИЯ ЗА БЕЗОПАСНОСТ“ и в ръководството за експлоатация на задвижващия механизъм.

▲ПРЕДУПРЕЖДЕНИЕ: Ако режещият инструмент се движи на празен ход, намалете оборотите на празен ход на двигателя. В противен случай Вие не можете да спрете режещия инструмент чрез изключване на газа и това може да предизвика тежко нараняване.

Регулиране на позицията на окачалката и ремъците за рамо

За многофункционална задвижваща глава без кабел DUX60, многофункционална задвижваща глава EX2650LH

▲ ПРЕДУПРЕЖДЕНИЕ: Не използвайте инструмента, ако не можете да регулирате положението на приспособлението за окачване и дължината на ремъците за рамо в рамките на показвания диапазон. Използването на инструмента с неправилен баланс на теглото може да измести режещия инструмент нагоре и да причини телесно нараняване.

Когато сменят принадлежност с друга, може да се промени тегловният баланс на оборудването. В такъв случай регулирайте позицията на окачалката и дължината на ремъците за рамо.

► Фиг.17: 1. Окачалка

За да промените позицията, разхлабете фиксиращия винт на окачалката и след това преместете същата.

Регулирайте позицията на окачалката и дължината на ремъците така, че:

- окачалката да се намира на 750 мм или по-високо от земята,
- режещият инструмент да се намира на 100 мм до 300 мм от земята,
- незащитената част на режещия инструмент да е хоризонтално на 750 мм или повече от окачалката.

След регулирането на позицията на окачалката затегнете здраво винта с ключ или отвертка (в зависимост от задвижващия механизъм).

Регулиране на ремъка за рамо

За многофункционална задвижваща глава без кабел DUX18/UX01G

▲ ПРЕДУПРЕЖДЕНИЕ: Не използвайте инструмента, ако не можете да регулирате дължината на ремъците за рамо в рамките на показвания диапазон. Използването на инструмента с неправилен баланс на теглото може да измести режещия инструмент нагоре и да причини телесно нараняване.

Когато сменят принадлежност с друга, може да се промени тегловният баланс на оборудването. В такъв случай регулирайте дължината на ремъците за рамо.

► Фиг.18: 1. Окачалка

Регулирайте дължината на ремъците така, че:

- окачалката да се намира на 750 мм или по-високо от земята,
- режещият инструмент да се намира на 100 мм до 300 мм от земята,
- незащитената част на режещия инструмент да е хоризонтално на 750 мм или повече от окачалката.

Използване на режеща глава с найлонова корда

При работа използвайте за рязане върха на режещата найлонова корда. Щом найлоновата режеща корда се износи и се скъси в процеса на рязане, операторът трябва да я подаде ръчно. За подаване на найлоновата корда чукунете с въртящата се режеща глава с найлонова корда по земята.

ЗАБЕЛЕЖКА: Ако найлоновата режеща корда не излезе навън, пренавийте я. Вижте главата „ТЕХНИЧЕСКО ОБСЛУЖВАНЕ“.

ПОДДРЪЖКА

▲ ПРЕДУПРЕЖДЕНИЕ: Преди проверка или техническо обслужване на оборудването изключете двигателя и извадете капачката на запалителната свещ или акумулаторната батерия. В противен случай режещият инструмент или други части могат да се задвижат и да причинят тежко нараняване.

▲ ПРЕДУПРЕЖДЕНИЕ: Когато проверявате или извършвате техническо обслужване на оборудването, винаги го поставяйте на земята. Сглобяването или регулирането на оборудването в изправено положение може да доведе до сериозно нараняване.

▲ ПРЕДУПРЕЖДЕНИЕ: Следвайте предупрежденията и мерките за безопасност в главата „ПРЕДУПРЕЖДЕНИЯ ЗА БЕЗОПАСНОСТ“ и в ръководството за експлоатация на задвижващия механизъм.

БЕЛЕЖКА: Не използвайте бензин, нафта, разредител, спирт и др. подобни. Това може да причини обезцветяване, деформация или пукнатини.

За да се поддържа БЕЗОПАСНОСТТА и НАДЕЖНОСТТА на продукта, ремонтите, поддръжката или регулирането трябва да се извършват от упълномощен сервиз или фабрични сервизни центрове на Makita, като винаги трябва да използвате резервни части от Makita.

Цялостна проверка

- Затегнете разхлабените болтове, гайки и винтове.
- Проверете за повредени части и ножове. Обърнете се към нашия оторизиран сервизен център относно тяхната замяна.

Острене на режещия инструмент

⚠ ПРЕДУПРЕЖДЕНИЕ: Не острете режещите ножове сами. Ръчното острене дебалансира режещия нож и това може да предизвика вибрации и повреждане на оборудването.

Поискайте от оторизирания сервизен център на Makita да наостри и балансира затъпените дискове на резачката.

Смазване на движещите се части

БЕЛЕЖКА: Спазвайте инструкциите за честотата на гресиране и за количеството грес. В противен случай, недостатъчното смазване може да повреди движещите се части.

Корпус на предавката:

⚠ ВНИМАНИЕ: Не поставяйте грес, когато редукторната кутия е гореща. Горещият корпус на редукторната кутия може да причини изгаряне.

Поставяйте грес (Shell Alvania 1, 2 или еквивалентна) в корпуса на редуктора през отвора за гресиране приблизително на всеки 30 работни часа.

► Фиг.19: 1. Отвор за смазване

Задвижващ мост:

Поставяйте грес (Shell Alvania 1, 2 или еквивалентна) в задвижващия мост приблизително на всеки 30 работни часа.

► Фиг.20

ЗАБЕЛЕЖКА: Оригинална грес на Makita може да бъде закупена от Вашия местен търговски представител на Makita.

Замяна на найлоновата корда

⚠ ПРЕДУПРЕЖДЕНИЕ: Използвайте само найлонова корда с диаметър, посочен в това ръководство за експлоатация. Никога не използвайте по-тежка корда, тел, въже или подобни. В противен случай това може да доведе до повреда на ножа и до сериозно телесно нараняване.

⚠ ПРЕДУПРЕЖДЕНИЕ: Винаги отстранявайте режещата глава с найлонова корда от инструмента, когато смените найлоновата корда.

⚠ ПРЕДУПРЕЖДЕНИЕ: Убедете се, че капакът на режещата глава с найлонова корда е закрепен правилно към корпуса, както е описано в това ръководство за експлоатация. Ако капакът не е фиксиран добре, режещата глава с найлонова корда може да излети и това да доведе до тежка телесна повреда.

Сменете найлоновата корда, ако същата вече не се подава. Методът за смяна на найлоновата корда е различен в зависимост от типа на режещата глава с найлонова корда.

96-M10L

► Фиг.21

Замяна на пластмасовия режещ диск

Заменете режещия диск, ако е износен или счупен.

► Фиг.22

Когато монтирате пластмасовия режещ диск, изравнете посоката на стрелката върху режещия диск с тази върху предпазителя.

Съхранение

⚠ ПРЕДУПРЕЖДЕНИЕ: Следвайте предупрежденията и мерките за безопасност в главата „ПРЕДУПРЕЖДЕНИЯ ЗА БЕЗОПАСНОСТ“ и в ръководството за експлоатация на задвижващия механизъм.

Когато съхранявате приставката отделно от задвижващия механизъм, поставете капачката на края на вала.

► Фиг.23

Интервал на проверка и техническо обслужване

Работни часове		Преди работа	Всеки ден (10 ч.)	30 ч.
Целият уред	Проверете визуално за повредени части	✓	–	–
Всички фиксиращи винтове и гайки	Затягане	✓	–	–
Корпус на редуктора	Нанесете смазка	–	–	✓
Задвижващ мост	Нанесете смазка	–	–	✓
Диск на резачката	Проверете визуално за повреда	✓	✓	–
Захранващ блок	Направете справка с ръководството за експлоатация на захранващия блок			

ОТСТРАНЯВАНЕ НА НЕИЗПРАВНОСТИ

Преди да заявите ремонт, проведете собствена проверка. Ако се натъкнете на проблем, който не е обяснен в ръководството, не се опитвайте да разглобявате машината. Вместо това го занесете в някой от упълномощените сервизни центрове на Makita и винаги използвайте резервни части от Makita за ремонт.

Състояние на неизправност	Възможно причина (неизправност)	Мерки за отстраняване
Двигателят не стартира.	–	Направете справка с ръководството за експлоатация на захранващия блок.
Двигателят спира бързо.	–	Направете справка с ръководството за експлоатация на захранващия блок.
Оборотите на двигателя не се увеличават.	–	Направете справка с ръководството за експлоатация на захранващия блок.
Режещият инструмент не се върти. ⇒ Спрете двигателя незабавно.	Разхлабена приставка от режещия инструмент	Затегнете я здраво.
	Режещият инструмент е захванал клонка.	Отстранете чуждото тяло
	Необичайна работа на задвижването	Свържете се с упълномощен сервизен център за ремонт.
Основният блок вибрира необичайно. ⇒ Спрете двигателя незабавно.	Счупен, огънат или износен режещ инструмент	Сменете режещия инструмент.
	Разхлабена приставка от режещия инструмент	Затегнете я здраво.
	Единият край на режещата корда е скъсан и режещата глава с найлонова корда е дебалансирана.	Подайте режещата найлонова корда чрез почукване на режещата глава с найлонова корда в земята.
	Неправилно закрепване на режещия инструмент	Закрепете го правилно.
Необичайна работа на задвижването	Свържете се с упълномощен сервизен център за ремонт.	
Дискът на резачката не спира веднага. ⇒ Спрете двигателя незабавно.	Захранващият блок не работи правилно.	Направете справка с ръководството за експлоатация на захранващия блок.
Найлоновата режеща корда не се подава.	Кордата се е изразходила или се е оплела в макарата.	Пренавийте кордата.
Найлоновата режеща корда не е отрязана на правилната дължина.	Резачката на кордата на протектора е повредена или липсва.	Свържете се с упълномощен сервизен център за ремонт.
	Кордата се подава извън протектора.	Пренавийте кордата.

SADRŽAJ

SPECIFIKACIJE	243	RAD	250
SIGURNOSNA UPOZORENJA.....	244	ODRŽAVANJE	250
OPIS DIJELOVA	247	RJEŠAVANJE PROBLEMA.....	252
MONTAŽA.....	247		

SPECIFIKACIJE

Model:		EM408MP	EM409MP
Dimenzije: dužina x širina x visina (bez reznog alata)		880 mm x 320 mm x 196 mm	880 mm x 185 mm x 203 mm
Promjer najlonskog užeta		2,0 mm	
Odgovarajući rezni alat i promjer rezanja	Oštrica s 2 zupca (P/N 197997-3)	230 mm	–
	Oštrica s 3 zupca (P/N 195298-3)	230 mm	–
	Oštrica s 4 zupca (P/N B-14118)	230 mm	–
	Oštrica s 8 zubaca (P/N B-14130)	230 mm	–
	Najlonska rezna glava (P/N 191D89-4)	300 mm	330 mm
	Plastična oštrica (P/N 198383-1)	255 mm	
Prijenosni omjer		14:19	
Neto težina		1,4 kg	1,2 kg

- Zahvaljujući našem stalnom programu razvoja i istraživanja, navedene specifikacije podložne su promjenama bez obavijesti.
- Specifikacije mogu biti različite ovisno o zemlji.
- Težina prema postupku EPTA 01/2014

Odobrena jedinica napajanja

Ovaj priključak odobren je za uporabu isključivo sa sljedećim jedinicama napajanja:

- Bežičnom višefunkcijskom električnom glavom DUX60
- Bežičnom višefunkcijskom električnom glavom DUX18
- Bežičnom višefunkcijskom električnom glavom UX01G
- Višefunkcijskom električnom glavom EX2650LH

⚠ UPOZORENJE: Uporaba priključka bez odobrene jedinice napajanja nije dopuštena. Kombinacija koja nije odobrena može uzrokovati ozbiljne ozljede.

Simboli

Na priključku i u ovom priručniku s uputama upotrebljavaju se sljedeći simboli. Naučite značenje tih definicija.



Budite posebno oprezni i pozorni!



Pročitajte priručnik s uputama.



Nosite zaštitnu kacigu te zaštitu za oči i uši!



Nosite zaštitu za oči i uši.



Obavezno je nošenje zaštitnih rukavica!



Nosite robusne čizme s potplatima koji se ne klizu. Preporučuje se nošenje zaštitnih čizama s čeličnom kapićom!

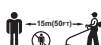

Prolaznici moraju biti na udaljenosti od najmanje 15 m (50 stopa).



Opasnost; pazite na izbačene predmete.



Povratni udar!



Maksimalna dopuštena brzina alata



Nikada ne upotrebljavajte metalnu oštricu.

Namjena

Za EM408MP

Ovaj priključak namijenjen je isključivo za košnju trave, korova grmlja i raslinja u kombinaciji s odobrenom jedinicom napajanja. Zabranjena je uporaba priključka u bilo koje druge svrhe. U slučaju njegove zlouporabe moguće su ozbiljne ozljede.

Za EM409MP

Ovaj priključak namijenjen je isključivo za obrezivanje trave i manjeg korova u kombinaciji s odobrenom jedinicom napajanja. Zabranjena je uporaba priključka u bilo koje druge svrhe. U slučaju njegove zlouporabe moguće su ozbiljne ozljede.

▲ UPOZORENJE: Prije uporabe pročitajte priručnik s uputama za priključak i ovaj priručnik s uputama. Nepridržavanje upozorenja ili uputa može rezultirati ozbiljnim ozljedama.

Izjava o sukladnosti EZ

Samo za države članice Europske unije

Mi, kao proizvođači: **Makita Europe N.V.**, poslovna adresa: **Jan-Baptist Vinkstraat 2 3070 Kortenberg BELGIJA**. Ovlašćujemo **Hiroshi Tsujimura** za sastavljanje tehničke dokumentacije i s punom odgovornošću izjavljujemo da proizvodi s opisom:

Namjena: **priključak trimera za travu**. Oznaka tipa: **EM408MP / EM409MP**.

ispunjava sve mjerodavne odredbe Direktive **2006/42/EZ** i mjerodavne odredbe sljedećih direktiva EC/EU: **2000/14/EZ** te da su proizvedeni u skladu sa sljedećim usklađenim normama: **EN ISO 11806-1:2011, EN 60745-1:2009+A11:2010**.

Mjesto i datum izjave: **Kortenberg, Belgija. 01. 06. 2020**
Odgovorna osoba: **Hiroshi Tsujimura, direktor – Makita Europe N.V.**

SIGURNOSNA UPOZORENJA

Sigurnosna upozorenja za trimer za travu

▲ UPOZORENJE: Pročitajte sva sigurnosna upozorenja, upute, specifikacije i pogledajte sve ilustracije priložene uz ovaj stroj. Nepridržavanje svih uputa navedenih u nastavku može dovesti do požara i/ili ozbiljnih ozljeda rukovatelja i/ili prolaznika.

Sačuvajte sva upozorenja i upute radi kasnije uporabe.

Pojmovi „trimer za travu“ i „stroj“ u upozorenjima i mjerama opreza odnose se na kombinaciju priključka i jedinice napajanja.

Pojam „motor“ u upozorenjima i mjerama opreza odnosi se na motor ili elektromotor jedinice napajanja.

Opće sigurnosne upute

1. Novi ili neiskusni rukovatelj treba od trgovca zatražiti obuku o rukovanju ovim strojem. Nikada nemojte dopustiti uporabu stroja djeci, osobama sa smanjenim fizičkim, osjetilnim ili mentalnim sposobnostima ili s nedovoljnim iskustvom i znanjem ili osobama koje nisu upoznate s uputama za uporabu stroja.
2. Preporučuje se posudba stroja samo osobama koje dokazano imaju iskustva. Uvijek predajte i priručnik s uputama.
3. Prilikom rukovanja strojem budite oprezni, obratite pozornost na to što radite i postupajte razumno. Nemojte upotrebljavati stroj ako ste umorni, bolesni ili pod utjecajem droga, alkohola ili lijekova. Trenutak nepažnje prilikom rukovanja strojem može dovesti do ozbiljnih tjelesnih ozljeda.
4. Izbjegavajte uporabu stroja u lošim vremenskim uvjetima, osobito kada postoji opasnost od munje.
5. Pridržavajte se svih nacionalnih i lokalnih zakonskih propisa za uporabu električnih strojeva za rad na otvorenom.

Namijenjena uporaba stroja

Stroj je namijenjen isključivo za košnju trave, korova, grmlja i raslinja. Nikada nemojte upotrebljavati stroj u bilo koju drugu svrhu, primjerice obrubljivanje travnjaka ili rezanje živice. Uporaba u nenamjensku svrhu može dovesti do ozbiljnih ozljeda.

Osobna zaštitna oprema

1. Uvijek nosite čvrste, duge hlače, robusne čizme, rukavice i majicu dugih rukava. Nemojte nositi široku odjeću, nakit, kratke hlače, sandale ili biti bos. Svežite kosu tako da bude iznad razine ramena.
2. Uvijek nosite kacigu ako postoji opasnost od padajućih predmeta.
3. Uvijek nosite zaštitne naočale za zaštitu očiju pri radu sa strojem. Zaštitne naočale moraju biti u skladu s normom ANSI Z87.1 u SAD-u, normom EN 166 u Europi ili normom AS/NZS 1336 u Australiji / na Novom Zelandu. U Australiji / na Novom Zelandu također je zakonski propisano nošenje maske za lice radi zaštite lica.

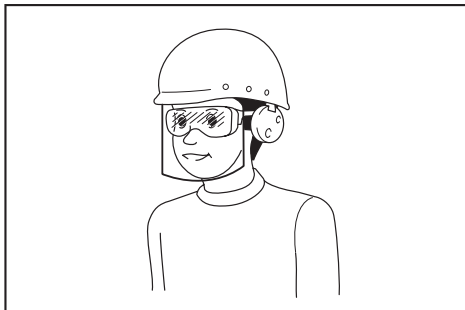

Poslodavac je odgovoran za provedbu mjere obveznog nošenja zaštitne opreme za rukovatelje i druge osobe u neposrednom radnom okruženju pri rukovanju alatom.

4. **Nosite zaštitu za uši, primjerice zaštitne slušalice.** Izloženost buci može dovesti do gubitka sluha.
5. **Uvijek nosite robusnu obuću s potplatima koji se ne klizu.** One štite vaša stopala od ozljeda i osiguravaju dobro uporište.
6. **Po potrebi nosite masku za zaštitu od prašine.**
7. **Koristite se osobnom zaštitnom opremom. Uvijek nosite zaštitu za oči.** Zaštitna oprema, poput maske za prašinu, protuklizne zaštitne obuće, kacige ili štitnika za uši, korištena u odgovarajućim uvjetima smanjuje mogućnost tjelesnih ozljeda.
3. **Izbjegavajte dodir s gorivom ili motornim uljem. Nemojte udisati pare goriva. Ako se gorivo ili ulje razlije, odmah ga obrišite sa stroja i/ili tla. Ako se gorivo razlije na vašu odjeću, odmah je promijenite kako se ne bi zapalila.**
4. **Nakon punjenja gorivom pažljivo zategnite poklopac spremnika za gorivo i provjerite curi li gorivo na nekom mjestu. Prije pokretanja motora odmaknite se na udaljenost od najmanje 3 m (10 stopa) od izvora i mjesta punjenja gorivom.**
5. **Gorivo transportirajte i pohranjujte isključivo u odobrenim spremnicima. Držite djecu podalje od mjesta na kojem je pohranjeno gorivo.**

Priprema prije uporabe

1. **Prije uporabe uvijek provjerite je sigurno rukovati strojem:**
 - **Provjerite curi li na nekom mjestu gorivo.**
 - **Provjerite jesu li svi pričvršćivači na svom mjestu i jesu li zategnuti.**
 - **Zamijenite oštećene dijelove.**
 - **Provjerite je li rezni alat ispravno postavljen i dobro pričvršćen.**
 - **Provjerite je li štitnik reznog alata ispravno pričvršćen na svoje mjesto kako je opisano u ovom priručniku.**
 - **Provjerite rade li neometano te funkcioniraju li ispravno sklopka gasa, ručica za blokadu i drugi upravljački prekidači.**
 - **Očistite ručke kako biste mogli pravilno upravljati strojem.**
 - **Provjerite jesu li ručke postavljene kako je opisano u ovom priručniku.**

Nepridržavanje ovih uputa može prouzročiti ozbiljne ozljede.

2. **Upotrebljavajte oštru oštricu. Bacite savijene, izobličene, napuknute, slomljene, okrhnutе ili na bilo koji način oštećene oštrice.** Tupa oštrica može lakše zapeti i prouzročiti povratni udar.
3. **Uvijek upotrebljavajte sve potrebne dijelove za ispravno pričvršćivanje oštrice.** Zbog neispravno pričvršćenih dijelova oštrica može odletjeti i ozbiljno ozlijediti rukovatelja i/ili prolaznike.

Električna sigurnost i sigurnost baterije

1. **Ne izlažite stroj, bateriju ili punjač kiši ni vlazi.** Ulazak vode u alat može povećati rizik od strujnog udara.
2. **Ne punite bateriju na kiši ili na mokrim mjestima.**
3. **Nemojte mijenjati bateriju na kiši.**

Punjenje gorivom

1. **Prije punjenja gorivom zaustavite motor. Držite podalje od otvorenog plamena i iskri. Nikada nemojte pušiti dok punite gorivom.** U protivnom može doći do požara i/ili eksplozije.
2. **Gorivo punite na otvorenom.** Punjenje gorivom u zatvorenom prostoru može prouzročiti eksploziju para goriva.

Pokretanje stroja

1. **Prilikom pokretanja ili uporabe stroja djeca, prolaznici i kućni ljubimci moraju biti na udaljenosti od najmanje 15 m (50 stopa). Usto, prolaznici trebaju nositi zaštitu za oči jer i dalje postoji opasnost od ozljeda zbog izbacivanja predmeta.** U protivnom, neočekivane radnje prolaznika ili povratni udar oštrice mogu prouzročiti ozbiljne ozljede rukovatelja i/ili prolaznika.
2. **Pokrenite stroj i rukujte njime isključivo na otvorenom mjestu s dobrim prozračivanjem.** Rad u skućenim prostorima ili prostorima s lošim prozračivanjem može dovesti do smrti uslijed gušenja ili trovanja ugljičnim monoksidom.
3. **Prije pokretanja provjerite da rezni alat nije u doticaju s čvrstim predmetima poput grana, kamenja itd. jer će se u tom slučaju okretati pri pokretanju.**
4. **Ako se rezni alat okreće u praznom hodu, prilagodite broj okretaja u praznom hodu tako da se alat u praznom hodu zaustavi.** U protivnom, nehotačan dodir s reznim alatom u pokretu može dovesti do ozbiljnih ozljeda.
5. **Odmah zaustavite motor ako primijetite bilo kakav problem.**
6. **Provjerite da nema električnih kabela, cijevi za vodu, plinskih cijevi i sl. koje mogu prouzročiti opasnost ako se pri upotrebi stroja oštete.**

Transport

1. **Prilikom transporta zaustavite motor.** U protivnom, nehotačno pokretanje može dovesti do ozljeda.
2. **Prilikom transporta stroja uvijek pričvrstite pokrov na reznu oštricu.** Dodir s nezaštićenim oštricama prouzročit će ozljede.
3. **Prilikom transporta automobilom postavite stroj u siguran položaj kako bi se izbjeglo curenje goriva.**
4. **Prilikom nošenja stroja podignite čitav stroj s tla.** Povlačenje motora prouzročit će oštećenja spremnika za gorivo i curenje goriva, što može dovesti do požara.

Rad

1. **Stroj upotrebljavajte isključivo na dobro osvijetljenim i preglednim mjestima.** Uporaba na mračnim ili slabo osvijetljenim mjestima može prouzročiti neočekivane nezgode.
 2. **Izbjegavajte upotrebu stroja ako teško održavate ravnotežu, na primjer, pri radu na strmoj površini ili ako je vjetrovito.**
 3. **Tijekom rada nemojte stajati na nestabilnoj ili klizavoj površini ili na strmoj padini.** Tijekom hladnog vremena čuvajte se leda i snijega i uvijek osigurajte stabilno uporište.
 4. **Ako vam se približi druga osoba, zaustavite motor.** U protivno, rotirajući rezni alat može udariti prolaznika i prouzročiti ozbiljne ozljede.
 5. **Prije rada očistite radno područje. Uklonite sve predmete kao što su kamenje, krhotine od stakla, čavli, žice ili užad koji se mogu izbaciti ili zapetljati u rezni priključak.** Strane čestice mogu oštetiti rezni alat i prouzročiti opasan povratni udar.
 6. **Kako biste neprekidno imali kontrolu nad strojem, učinite sljedeće:**
 - Čvrsto držite stroj objema rukama sa svoje desne strane.
 - Objesite stroj na rame/ramena pomoću remena za rame.
 - Osigurajte sigurno uporište. Nikada nemojte raditi na ljestvama ili na drvetu.
 - Nemojte se protezati izvan doseg.
 - Držite rezni alat ispod visine struka.
 - Udaljite sve dijelove tijela od rotirajućeg reznog alata i vruće površine.
- Navedena radnja umanjuje opasnost od ozljeda.
7. **Ako se korov ili granje zaglavi između reznog alata i štitnika, uvijek zaustavite motor prije čišćenja.** U protivnom, nehotično okretanje oštrice može prouzročiti ozbiljne ozljede.
 8. **Nikada nemojte ispuštati ili bacati stroj, osim u slučaju nužde.** Ako stroj padne ili udari o određeni predmet, odmah provjerite sigurnosne uređaje i pogledajte curi li gorivo te ima li drugih oštećenja. Rad s neispravnim strojem može prouzročiti ozljede i/ili požar.
 9. **Rezni alat provjeravajte redovito ili odmah nakon što udari o kamen ili drugi tvrdi predmet.** Ako se rezni alat tijekom rada slomi, slomljeni dio može odletjeti i prouzročiti ozljede.
 10. **Zaustavite motor prilikom pregleda, čišćenja ili zamjene reznog alata.** U protivnom, rezni alat može se neočekivano početi okretati i prouzročiti ozbiljne ozljede.
 11. **Prilikom zaustavljanja motora ili otpuštanja sklopke gasa držite rezni alat pod odgovarajućim nadzorom sve dok se potpuno ne zaustavi.** Rotirajuća oštrica može prouzročiti ozljede.
 12. **Prije početka rezanja pričekajte da rezni alat postigne dovoljnu brzinu potrebnu za rezanje.** Time se umanjuje opasnost od povratnog udara i zaglavljivanja korova.
 13. **Odmorite se kako biste spriječili gubitak kontrole nad uređajem zbog umora.** Preporučujemo da se svakog sata odmorite 10 do 20 minuta.

14. **Zaustavite motor i položite ga na sigurno mjesto dok se odmarate ili kada se udaljavate od uređaja.** Time se sprječavaju neočekivane nezgode.
15. **Nemojte dirati motor ili njegovu ispušnu cijev i nemojte ih polagati na zapaljive materijale dok motor radi ili neposredno nakon njegova zaustavljanja jer su još vrući.** Time možete prouzročiti opekline i/ili požar.
16. **Alat izbjegavajte upotrebljavati u lošim vremenskim uvjetima ili ako postoji opasnost od udara munje.**

Rezni alati

1. **Za rad upotrebljavajte prikladan rezni alat.**
 - Najlonske rezne glave (glave trimera s niti) prikladne su za podrezivanje travnjaka.
 - Metalne oštrice prikladne su za rezanje korova, visoke trave, grmlja, žbunja, gustiša i slično.
- Uvijek upotrebljavajte štitnik reznog alata koji odgovara reznom alatu koji upotrebljavate.**
2. **Prilikom uporabe najlonske rezne glave upotrebljavajte isključivo rastezljivu metalnu nit preporučenu u ovom priručniku.** Nikada nemojte upotrebljavati žicu ili žičano uže. Ti se materijali mogu odlomiti i tako pretvoriti u opasan leteći predmet.
 3. **Nikada nemojte upotrebljavati metalne višedjelne okretno lance, oštrice s mlatilicama ili oštrice koje se ne preporučuju u ovom priručniku.** To može dovesti do teških ozljeda.
 4. **Prilikom rukovanja metalnom oštricom uvijek nosite rukavice i na oštricu postavite pokrov za oštricu.** Oštrica može porezati nezaštićene ruke.
 5. **Kad koristite metalne oštrice, izbjegavajte povratni udar i uvijek budite spremni na slučaj povratni udar.** Pogledajte odjeljak *Povratni udar*.

Povratni udar (povratni potisak oštrice)

Do povratnog udara (povratnog potiska oštrice) može doći kada rotirajuća oštrica dođe u dodir s predmetom koji se odmah ne prereže. Povratni udar može biti dovoljno snažan da povuče jedinicu i/ili rukovatelja u bilo kojem smjeru zbog čega rukovatelj može izgubiti nadzor nad jedinicom, što za posljedicu može imati ozbiljne ozljede. Do povratnog udara može doći bez upozorenja ako oštrica zapne, zaustavi se ili se savije, a do njega će lakše doći na mjestima na kojima je teže vidjeti materijal koji se reže.

Povratni udar posebno se često događa kad režete dijelom oštrice u položaju između 12 i 2 sata, čvrste predmete, grmlje i stabala promjera od 3 cm ili većim.

► SI.1

Izbjegavanje povratnog udara:

1. **Prislonite dio oštrice u položaju između 8 i 11 sati.**
2. **Ravnomjerno polukružno zamahnite alatom zdesna ulijevo kao prilikom uporabe kose.** To omogućuje da odgovarajući dio oštrice dođe u dodir s biljkama koje je potrebno prerezati.
3. **Nikada nemojte prislanjati dio oštrice u položaju između 12 i 2 sata.**

4. Nikada nemojte prislanjati dio oštrice u položaju između 11 i 12 sati te između 2 i 5 sati, osim ako je rukovatelj prikladno obučeni i iskusan te to čini na vlastitu odgovornost.

► **SI.2**

5. Nikad ne upotrebljavajte rezne oštrice blizu čvrstih predmeta, npr. ograda, zidova, debela stabala i kamenja.
6. Nikad ne upotrebljavajte rezne oštrice okomito, za radove kao što je podrezivanje ili rezanje živice.
7. Izbjegavajte uporabu alata na mjestima na kojima je teže vidjeti predmet koji se reže.

Vibracija

Izloženost prekomjernim vibracijama prouzrokuje oštećenja krvnih žila i živčanog sustava rukovatelja te pojavu sljedećih simptoma u prstima, rukama ili zglobovima: obamrlost (utrnulost), trnci, bol, osjećaj probadanja, promjena boje kože ili promjene na koži. Ako se pojavi bilo koji od tih simptoma, posjetite liječnika.

Da biste smanjili opasnost od pojave „bolesti bijelih prstiju“, tijekom rukovanja održavajte toplinu ruku te dobro održavajte alat i dodatni pribor.

Održavanje

1. Odnosite stroj na servis u ovlaštenu servisnu centar u kojem se upotrebljavaju isključivo identični zamjenski dijelovi. Upotrebljavajte isključivo identične rezervne dijelove i dodatni pribor koji isporučuje tvrtka MAKITA. Neispravni popravci ili loše održavanje mogu skratiti vijek trajanja stroja i povećati opasnost od nezgoda.
2. Nikada nemojte izmjenjivati ili uklanjati bilo koji sastavni dio stroja. Tako može doći do požara i/ili ozbiljnih ozljeda.
3. Nakon uporabe očistite stroj i provjerite zategnutost svih vijaka i matica.
4. Provjerite stanje reznog alata, štitnika reznog alata i remena za rame. Rezna oštrica mora biti oštra. Nikada nemojte ravnati ili zavarivati oštećene rezne alate.

Skladištenje

1. U potpunosti očistite i izvedite održavanje alata prije skladištenja. Uklonite baterijski uložak. Pričvrstite poklopac na reznu oštricu.
2. Skladištite alat na suhom i visokom ili zaključanom mjestu izvan dohvata djece.
3. Nemojte naslanjati alat o nešto, kao što je zid. Mogao bi naglo pasti i uzrokovati ozljedu.

Ostale upute

1. Pripazite na okoliš. Izbjegavajte nepotreban rad gasa radi smanjenja onečišćenja i emisija buke. Prilagodite rasplinjač na ispravan način.
2. Nemojte upotrebljavati motor s neispravnom ispušnom cijevi.

Prva pomoć

1. U slučaju nezgode pobrinite se da je u blizini lokacije rezanja dostupna kutija za prvu pomoć. Odmah zamijenite sve predmete koje ste uzeli iz kutije za prvu pomoć.
2. Kada tražite pomoć, navedite sljedeće podatke:
 - mjesto nezgode
 - što se dogodilo
 - broj ozlijeđenih
 - vrste ozljeda
 - svoje ime i prezime

Dodatne sigurnosne upute

1. Kako biste izbjegli nezgode, osigurajte udaljenost veću od 15 m (50 stopa) između rukovatelja ako dva ili više rukovatelja rade u istom prostoru. Također, zadužite osobu koja će provjeravati udaljenost između rukovatelja. Ako osoba ili životinja uđu u radni prostor, odmah prekinite uporabu alata.
2. Upotrebljavajte samo rezne alate nazivne brzine koja je jednaka ili veća od brzine označene na alatu.
3. Prije rada obavezno uklonite pokrov za reznu oštricu.

OPIS DIJELOVA

EM408MP

- **SI.3:** 1. Poklopac 2. Cijev 3. Štitnik (univerzalni) 4. Produžetak štitnika 5. Rezač

EM409MP

- **SI.4:** 1. Poklopac 2. Cijev 3. Štitnik (uski) 4. Rezač

MONTAŽA

▲ UPOZORENJE: Prije sastavljanja ili prilagodbe opreme isključite motor i uklonite poklopac svjeće ili baterijski uložak. U protivnom može doći do pomicanja reznog alata ili drugih dijelova, što može rezultirati ozbiljnim ozljedama.







▲ UPOZORENJE: Prije rukovanja reznom oštricom, obucite zaštitne rukavice. Tijekom sastavljanja ili prilagodbe vaši prsti mogu dodirnuti reznu oštricu, a to može prouzročiti ozbiljne ozljede.

▲ UPOZORENJE: Opremu prije sastavljanja ili prilagodbe uvijek odložite na tlo. Sastavljanje ili prilagodba opreme u ispravnom položaju može prouzročiti ozbiljne ozljede.

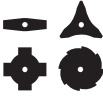
▲ UPOZORENJE: Pridržavajte se upozorenja i mjera opreza iz poglavlja „SIGURNOSNA UPOZORENJA“ i priručnika s uputama za jedinicu napajanja.

Ispravna kombinacija reznog alata i štitnika

⚠ OPREZ: Uvijek upotrebljavajte ispravnu kombinaciju reznog alata i štitnika. Pogrešan vas štitnik možda neće zaštititi od letećih krotina i kamenja. Isto tako, može utjecati na stabilnost alata i prouzročiti ozbiljne tjelesne ozljede.

Model	Rezni alat	Štitnik
EM408MP	<p>Metalna oštrica (s maticom, čašicom i steznom podloškom)</p> 	<p>Štitnik (univerzalni)</p> 
	<p>Najlonska rezna glava ili plastična oštrica</p> 	<p>Štitnik (univerzalni) s produžetkom štitnika</p> 
EM409MP	<p>Najlonska rezna glava ili plastična oštrica</p> 	<p>Štitnik (uski)</p> 

Postavljanje štitnika (štitnika reznog alata)

⚠ UPOZORENJE: Nikada nemojte upotrebljavati rezni alat bez odgovarajućeg štitnika.

⚠ UPOZORENJE: Uvijek upotrebljavajte ispravnu kombinaciju reznog alata i štitnika. U protivnom, dodir s reznim alatom može dovesti do ozbiljnih ozljeda.

NAPOMENA: Povremeno zategnite vijke na štitniku. Ravnomjerno zategnite vijke s desne i lijeve strane tako da razmak između stezaljke i štitnika bude postojan.

Štitnik (univerzalni)

⚠ OPREZ: Pripazite da produžetak štitnika gurnete tako da uđe do kraja. U protivnom produžetak štitnika može otpasti, a to može dovesti do tjelesnih ozljeda.

⚠ OPREZ: Budite oprezni kako se ne biste ozlijedili rezačem postavljenim na produžetak štitnika.

Pričvrstite štitnik za stezaljku pomoću vijaka.

► **SI.5:** 1. Stezaljka 2. Štitnik

Kako biste postavili produžetak štitnika, umetnite produžetak štitnika u štitnik, a zatim zakopčajte kopče. Provjerite jesu li se jezičci produžetka štitnika uklopili u utore na štitniku.

► **SI.6:** 1. Štitnik (univerzalni) 2. Kopča 3. Produžetak štitnika 4. Rezač (u unutrašnjosti) 5. Utor 6. Jezičac

Kako biste uklonili produžetak štitnika sa štitnika, otkopčajte kopče i izvucite produžetak štitnika.

NAPOMENA: Rezač na produžetku štitnika održava optimalnu dužinu najlonske niti za rezanje.

Štitnik (uski)

⚠ OPREZ: Budite oprezni kako se ne biste ozlijedili rezačem postavljenim na štitnik.

Pričvrstite štitnik za stezaljku pomoću vijaka.

► **SI.7:** 1. Stezaljka 2. Štitnik 3. Rezač

NAPOMENA: Rezač na štitniku održava optimalnu dužinu najlonske niti za rezanje.

Postavljanje reznog alata

⚠ OPREZ: Obavezno upotrebljavajte originalne rezne alate tvrtke MAKITA.

⚠ OPREZ: Nakon postavljanja obavezno uklonite imbus ključ.

NAPOMENA: Prilikom postavljanja reznog alata okrenite alat naopako radi olakšavanja postupka.

Postavljanje metalne oštrice

Za EM408MP

OPREZ: Prilikom rukovanja metalnom oštricom uvijek nosite rukavice i na oštricu postavite pokrov za oštricu.

OPREZ: Vanjski promjer metalne oštrice mora iznositi 230 mm (9"). Nikada nemojte upotrebljavati oštricu vanjskog promjera većeg od 230 mm (9").

OPREZ: Metalna oštrica treba biti dobro zaglađena, bez pukotina ili lomova. Ako metalna oštrica tijekom rada udari o kamen, zaustavite motor i odmah provjerite oštricu.

OPREZ: Zagladite ili zamijenite metalnu oštricu svaka tri sata rada.

OPREZ: Za uklanjanje ili postavljanje oštrice uvijek upotrebljavajte isporučeni ključ ili ključevce.

Odgovarajuća oštrica

Metalna oštrica (s 2 zupca)



Metalna oštrica (s 3 zupca)



Metalna oštrica (s 4 zupca)



Metalna oštrica (s 8 zupca)



1. Provjerite je li prihvatna podloška pričvršćena na osovinu.
2. Umetnite imbus ključ kroz otvor u kućište zupčanika kako biste blokirali osovinu. Okrećite osovinu dok imbus ključ ne uđe do kraja.
3. Postavite metalnu oštricu na prihvatnu podlošku.
4. Postavite steznu podlošku i čašicu, a zatim čvrsto zategnite maticu.

Zatezni moment: 16 – 23 N•m

5. Uklonite imbus ključ.

- **SI.8:** 1. Matica 2. Čašica 3. Stezna podloška
4. Metalna oštrica 5. Prihvatna podloška
6. Osovina 7. Imbus ključ

- **SI.9:** 1. Nasadni ključ 2. Imbus ključ 3. Zatezanje

Pripazite da strelice na oštrici i štitniku pokazuju u istom smjeru.

- **SI.10:** 1. Strelica

Kako biste uklonili metalnu oštricu, primijenite isti postupak obrnutim redoslijedom.

NAPOMENA: Dio oštrice premazan smolom na koji je pričvršćena matica s vremenom se troši. Zamijenite maticu ako se pojave znakovi trošenja ili izobličenja.

Postavljanje najlonske rezne glave

OPREZ: Ako najlonska rezna glava tijekom rada udari o kamen, zaustavite motor i odmah provjerite najlonsku reznu glavu.

- **SI.11:** 1. Najlonska rezna glava 2. Prihvatna podloška 3. Osovina 4. Imbus ključ 5. Zatezanje

1. Provjerite je li prihvatna podloška pričvršćena na osovinu.
2. Umetnite imbus ključ kroz otvor u kućište zupčanika.
3. Zavrnite najlonsku reznu glavu na osovinu.
4. Nakon postavljanja najlonske rezne glave uklonite imbus ključ.

Da biste skinuli najlonsku reznu glavu, zakrenite je u smjeru kazaljke na satu dok držite prihvatnu podložnu pločicu imbus ključem.

Postavljanje plastične oštrice

Dodatni pribor

OPREZ: Ako plastična oštrica tijekom rada slučajno udari o kamen ili tvrdi predmet, zaustavite alat i provjerite ima li oštećenja. Ako je plastična oštrica oštećena, odmah je zamijenite. Uporaba oštećenog reznog alata može dovesti do teške tjelesne ozljede.

OPREZ: Nakon postavljanja obavezno uklonite imbus ključ.

NAPOMENA: Obavezno koristite originalnu plastičnu oštricu tvrtke Makita.

- **SI.12:** 1. Plastična oštrica 2. Prihvatna podloška
3. Osovina 4. Šesterokutni ključ 5. Zatezanje

1. Provjerite je li prihvatna podloška pričvršćena na osovinu.
2. Umetnite imbus ključ kroz otvor na kućištu motora i zakrenite vreteno dok se ne blokira.
3. Postavite plastičnu oštricu izravno na vreteno s navojem i zategnite ga.
4. Uklonite šesterokutni ključ.

Da biste skinuli plastičnu oštricu, zakrenite je u smjeru kazaljke na satu dok držite prihvatnu podložnu pločicu imbus ključem.

Montaža cijevi nastavka

OPREZ: Nakon instaliranja uvijek provjerite je li priključna cijev dobro pričvršćena. Neispravna instalacija može dovesti do odvajanja priključka od jedinice napajanja i prouzročiti ozljede.

Montirajte cijev nastavka na jedinicu napajanja.

1. Okrenite ručicu jedinice za napajanje prema priključku.
- **SI.13:** 1. Ručica

2. Uklonite poklopac priključka. Poravnajte zatik s oznakom strelice i umećite cijev priključka sve dok gumb za otpuštanje ne iskoči.

- **SI.14:** 1. Gumb za otpuštanje 2. Oznaka strelice
3. Zatik

3. Okrenite ručicu prema jedinici napajanja.

► **Sl.15:** 1. Ručica

Pripazite da je površina ručice paralelna s cijevi.

Kako biste uklonili cijev, okrenite ručicu prema priključku i izvucite cijev dok pritisćete gumb za otpuštanje.

► **Sl.16:** 1. Gumb za otpuštanje 2. Ručica 3. Cijev

RAD

⚠ UPOZORENJE: Pridržavajte se upozorenja i mjera opreza iz poglavlja „SIGURNOSNA UPOZORENJA” i priručnika s uputama za jedinicu napajanja.

⚠ UPOZORENJE: Ako se rezni alati okreću u praznom hodu, prilagodite broj okretaja u praznom hodu motora smanjujući ga. U protivnom nećete moći zaustaviti rezni alat isključivanjem gasa, a to može prouzročiti ozbiljne ozljede.

Prilagodba položaja utora za vješanje i remena za rame

Za **bežičnu višefunkcijsku električnu glavu DUX60**, **višefunkcijsku električnu glavu EX2650LH**

⚠ UPOZORENJE: Nemojte upotrebljavati alat ako ne možete namjestiti položaj kuke i duljinu remena za rame unutar naznačenog raspona. Upotreba alata u slučaju kad ravnoteža težine opreme nije ispravna može dovesti do pomicanja reznog alata prema gore i rezultirati tjelesnim ozljedama.

Kad mijenjate jedan dodatni pribor drugim, ravnoteža težine opreme može se promijeniti. U tom slučaju prilagodite položaj utora za vješanje i dužinu remena za rame na sljedeći način.

► **Sl.17:** 1. Utor za vješanje

Kako biste promijenili položaj utora za vješanje, otpustite pričvrсни vijak na utoru, a zatim pomaknite utor. Prilagodite položaj utora za vješanje i dužinu remena za rame tako da:

- položaj kuke bude na visini od 750 mm ili više od tla,
- položaj reznog alata bude na visini od 100 mm do 300 mm od tla i
- nezaštićeni dio reznog alata bude postavljen vodoravno na udaljenosti od 750 mm ili više od utora za vješanje.

Nakon prilagodbe položaja utora za vješanje, vijak čvrsto zategnite ključem ili odvijačem (ovisno o električnoj jedinici).

Prilagodba remena za rame

Za **bežičnu višefunkcijsku električnu glavu DUX18/UX01G**

⚠ UPOZORENJE: Nemojte upotrebljavati alat ako ne možete prilagoditi dužinu remena za rame unutar naznačenog raspona. Upotreba alata u slučaju kad ravnoteža težine opreme nije ispravna može dovesti do pomicanja reznog alata prema gore i rezultirati tjelesnim ozljedama.

Kad mijenjate jedan dodatni pribor drugim, ravnoteža težine opreme može se promijeniti. U tom slučaju prilagodite dužinu remena za rame na sljedeći način.

► **Sl.18:** 1. Utor za vješanje

Prilagodite dužinu remena za rame tako da:

- položaj kuke bude na visini od 750 mm ili više od tla,
- položaj reznog alata bude na visini od 100 mm do 300 mm od tla i
- nezaštićeni dio reznog alata bude postavljen vodoravno na udaljenosti od 750 mm ili više od utora za vješanje.

Uporaba najlonske rezne glave

Tijekom rada, za rezanje upotrebljavajte vrh najlonske rezne niti. Budući da se rezanjem najlonska rezna nit troši i skraćuje, rukovatelj je mora ručno produljiti. Za uvođenje najlonske rezne niti lagano udarite najlonsku reznu glavu o tlo dok se okreće.

NAPOMENA: Ako se najlonska rezna nit ne produlji, ponovno je namotajte. Pogledajte poglavlje „ODRŽAVANJE”.

ODRŽAVANJE

⚠ UPOZORENJE: Prije pregleda ili održavanja opreme isključite motor i uklonite poklopac svjećice ili baterijski uložak. U protivnom može doći do pomicanja reznog alata ili drugih dijelova, što može rezultirati ozbiljnim ozljedama.

⚠ UPOZORENJE: Opremu prije pregleda ili održavanja uvijek odložite opremu na tlo. Sastavljanje ili prilagodba opreme u uspravnom položaju može prouzročiti ozbiljne ozljede.

⚠ UPOZORENJE: Pridržavajte se upozorenja i mjera opreza iz poglavlja „SIGURNOSNA UPOZORENJA” i priručnika s uputama za jedinicu napajanja.

NAPOMENA: Nikada nemojte koristiti benzin, mješavinu benzina, razrjeđivač, alkohol ili slično. Kao rezultat toga može se izgubiti boja, pojaviti deformacija ili pukotine.

Da biste zadržali SIGURNOST I POUZDANOST proizvođača, održavanje ili namještanja trebali biste prepustiti ovlaštenim servisnim ili tvorničkim centrima tvrtke Makita; uvijek rabite originalne rezervne dijelove.

Generalni pregled

- Zategnite labave svornjake, matice i vijke.
- Provjerite ima li oštećenih dijelova i noževa. Ako je to potrebno, zatražite njihovu zamjenu u našem ovlaštenom servisu.

Oštrenje reznog alata

▲ UPOZORENJE: Nemojte sami oštriti rezne oštrice. Ručno oštrenje može dovesti do nestabilnosti rezne oštrice te prouzročiti vibracije i oštećenja opreme.

Za oštrenje i vraćanje stabilnosti tupim reznim oštricama obratite se ovlaštenom servisnom centru tvrtke Makita.

Podmazivanje pomičnih dijelova

NAPOMENA: Slijedite isporučene upute o učestalosti podmazivanja i potrebnoj količini maziva. Nedovoljno podmazivanje može oštetiti pokretne dijelove.

Mjenjačka kutija:

▲ OPREZ: Nemojte podmazivati dok je kućište zupčanika vruće. Vruće kućište zupčanika može uzrokovati opekline.

Kroz otvor za podmazivanje na kućište zupčanika nanosite mazivo (Shell Alvania 1 ili 2, ili sličnu) otprilike svakih 30 radnih sati.

► **SI.19:** 1. Otvor za podmazivanje

Pogonsko vratilo:

Na pogonsko vratilo nanosite mazivo (Shell Alvania 1 ili 2, ili sličnu) otprilike svakih 30 radnih sati.

► **SI.20**

NAPOMENA: Originalno mazivo tvrtke Makita možete kupiti kod svog trgovca tvrtke Makita.

Interval za pregled i održavanje

Radni sat		Prije rada	Svaki dan (10 h)	30 h
Cijela jedinica	Vizualno pregledajte ima li oštećenih dijelova	✓	-	-
Svi pričvršni vijci i matice	Zatezanje	✓	-	-
Mjenjačka kutija	Nanesite mazivo	-	-	✓
Pogonsko vratilo	Nanesite mazivo	-	-	✓
Rezna oštrica	Vizualno pregledajte ima li oštećenja	✓	✓	-
Jedinica napajanja	Pogledajte priručnik s uputama za jedinicu napajanja			

Zamjena najlonskog užeta

▲ UPOZORENJE: Koristite samo najlonsko uže promjera navedenog u ovom priručniku s uputama. Nikada nemojte upotrebljavati teže užice, metalnu žicu, užu ili slično. U protivnom se alat može oštetiti, što može uzrokovati ozbiljne tjelesne ozljede.

▲ UPOZORENJE: Prilikom zamjene najlonskog užeta s alata uklonite i najlonsku reznu glavu.

▲ UPOZORENJE: Provjerite je li poklopac najlonske rezne glave ispravno pričvršćen na kućište kako je opisano u uputama za upotrebu. Najlonska se rezna glava, zbog neispravnog pričvršćivanja poklopca, može razletjeti, što dovodi do teških tjelesnih ozljeda.

Najlonsko uže zamijenite ako ga više nije moguće produžiti. Način zamjene najlonskog užeta ovisi o vrsti najlonske rezne glave.

96-M10L

► **SI.21**

Zamjena plastične oštrice

Zamijenite oštricu ako je istrošena ili slomljena.

► **SI.22**

Prilikom postavljanja plastične oštrice poravnajte smjer strelice na oštrici sa smjerom strelice na osiguraču.

Skladištenje

▲ UPOZORENJE: Pridržavajte se upozorenja i mjera opreza iz poglavlja „SIGURNOSNA UPOZORENJA” i priručnika s uputama za jedinicu napajanja.

Prilikom skladištenja priključka odvojeno od jedinice napajanja stavite poklopac na kraj osovine.

► **SI.23**

RJEŠAVANJE PROBLEMA

Prije nego što zatražite popravak sami obavite provjeru. Ako primijetite problem koji nije objašnjen u priručniku, nemojte pokušavati rastaviti stroj. Umjesto toga, obratite se ovlaštenim servisnim centrima tvrtke Makita u kojima se upotrebljavaju isključivo zamjenski dijelovi koje je proizvela tvrtka Makita.

Stanje nepravilnosti	Mogući uzroci (kvar)	Otklanjanje problema
Motor se ne može pokrenuti.	-	Pogledajte priručnik s uputama za jedinicu napajanja.
Motor se ubrzo zaustavlja.	-	Pogledajte priručnik s uputama za jedinicu napajanja.
Brzina se motora ne povećava.	-	Pogledajte priručnik s uputama za jedinicu napajanja.
Rezni se alat ne okreće. ⇒ Odmah zaustavite motor.	Nepričvršćen priključak reznog alata	Čvrsto zategnite.
	Rezni alat zahvatio je grančicu.	Uklonite strano tijelo.
	Neispravan pogonski sustav	Obratite se ovlaštenom servisnom centru za popravke.
Glavna jedinica neispravno vibrira. ⇒ Odmah zaustavite motor.	Slomljen, savijen ili istrošen rezni alat	Zamijenite rezni alat.
	Nepričvršćen priključak reznog alata	Čvrsto zategnite.
	Jedan se kraj najlonske rezne slomio i ravnoteža je najlonske rezne glave narušena.	Produljite najlonsku rezu nit laganim udarcem najlonskom reznom glavom o tlo.
	Neispravan priključak reznog alata	Ispravno pričvrstite.
	Neispravan pogonski sustav	Obratite se ovlaštenom servisnom centru za popravke.
Rezna se oštrica odmah ne zaustavlja. ⇒ Odmah zaustavite motor.	Jedinica napajanja ne radi ispravno.	Pogledajte priručnik s uputama za jedinicu napajanja.
Najlonska se rezna nit ne produljuje.	Nit je istrošena ili se zaplela u namotak.	Ponovno namotajte nit.
Najlonska rezna nit nije odrezana na ispravnu dužinu.	Rezač niti na štitniku oštećen je ili nedostaje.	Obratite se ovlaštenom servisnom centru za popravke.
	Nit prelazi preko štitnika.	Ponovno namotajte nit.

СОДРЖИНА

СПЕЦИФИКАЦИИ	253	РАБОТЕЊЕ	260
БЕЗБЕДНОСНИ ПРЕДУПРЕДУВАЊА	254	ОДРЖУВАЊЕ	261
ОПИС НА ДЕЛОВИТЕ	258	РЕШАВАЊЕ ПРОБЛЕМИ	263
СОСТАВУВАЊЕ	258		

СПЕЦИФИКАЦИИ

Модел:	EM408MP	EM409MP
Димензии: должина x ширина x висина (без алат за сечење)	880 мм x 320 мм x 196 мм	880 мм x 185 мм x 203 мм
Дијаметар на најлонската жица	2,0 мм	
Применлив алат за сечење и дијаметар на сечење	Сечило со 2 запци (P/N 197997-3)	-
	Сечило со 3 запци (P/N 195298-3)	-
	Сечило со 4 запци (P/N B-14118)	-
	Сечило со 8 запци (P/N B-14130)	-
	Глава за сечење со најлон (P/N 191D89-4)	330 мм
	Пластично сечило (P/N 198383-1)	255 мм
Сооднос на запченици	14:19	
Нето тежина	1,4 кг	1,2 кг

- Поради нашата континуирана програма за истражување и развој, спецификациите тука подлежат на промена без најава.
- Спецификациите може да се разликуваат од држава до држава.
- Тежината е во согласност со постапката на EPTA 01/2014

Одобрен уред за напојување

Овој додаток е одобрен само за употреба со следниве уреди за напојување:

- DUX60 Безжична повеќефункционална глава за напојување
- DUX18 Безжична повеќефункционална глава за напојување
- UX01G Безжична повеќефункционална глава за напојување
- EX2650LH Повеќефункционална глава за напојување

▲ ПРЕДУПРЕДУВАЊЕ: Никогаш не користете го додатокот со неодобрен уред за напојување. Неодобрената комбинација може да предизвика сериозна повреда.

Симболи

Следниве симболи се користат на додатокот и ова упатство за работа. Разберете ги овие дефиниции.



Посветете особена грижа и внимание!



Прочитайте го упатството за користење.



Носете заштитен шлем и заштита за очите и ушите!



Носете заштита за очите и ушите.



Мора да се носат заштитни ракавици!



Носете цврсти чизми со ѓонови што не се лизгаат. Се препорачуваат заштитни чизми со челична капа!



Лицата кои набљудуваат да бидат оддалечени најмалку 15 м (50 стапки).



Опасност: внимавајте на разлетани предмети.



Повратен удар!



Највисока дозволена брзина на алатот



Не користете метално сечило.

Наменета употреба

За EM408MP

Додатокот е предвиден само за сечење трева, плевел, грмушки и честак, заедно со одобрен уред за напојување. Никогаш не користете го додатокот за други намени. Со неправилна употреба на додатокот може да предизвика сериозна повреда.

За EM409MP

Додатокот е предвиден само за стрижење трева и мек плевел, заедно со одобрен уред за напојување. Никогаш не користете го додатокот за други намени. Со неправилна употреба на додатокот може да предизвика сериозна повреда.

▲ ПРЕДУПРЕДУВАЊЕ: Пред употреба, прочитајте го упатството за употреба на додатокот како и ова упатство за работа. Ако не се почитуваат предупредувањата и упатствата, може да дојде до сериозни повреди.

Декларација за сообразност за ЕУ

Само за земјите во Европа

Ние како производителите: **Makita Europe N.V.**, деловна адреса: **Jan-Baptist Vinkstraat 2 3070 Kortenberg BELGIUM.** го овластуваме **Hiroshi Tsujimura** за составување на техничкиот документ и со наша целосна лична одговорност изјавуваме дека производите; Ознака: **Додаток за тримерот за трева.** Ознака на типот(овите): **EM408MP/EM409MP.**

ги исполнуваат сите релевантни одредби од **2006/42/ЕС** и исто така ги исполнуваат релевантните одредби од следниве Директиви на ЕЗ/ЕУ: **2000/14/ЕС** и се произведени во согласност со следниве хармонизирани стандарди: **EN ISO 11806-1:2011, EN 60745-1:2009+A11:2010.**

Место и датум на изјавата: **Контенберг, Белгија. 01. 06. 2020**
Одговорно лице: **Hiroshi Tsujimura, директор - Makita Europe N.V.**

БЕЗБЕДНОСНИ ПРЕДУПРЕДУВАЊА

Безбедносни предупредувања за тримерот за трева

▲ ПРЕДУПРЕДУВАЊЕ: Прочитајте ги сите безбедносни предупредувања, упатства, илустрации и спецификации што се доставени со машината. Ако не се следат сите упатства што се наведени подолу, може да се предизвика пожар и/или тешка повреда на операторот и/или набљудувачите.

Чувајте ги сите предупредувања и упатства за да може повторно да ги прочитате.

Поимите „тример за трева“ и „машина“ во предупредувањата и мерките на претпазливост се однесуваат на комбинацијата на додатокот и уредот за напојување.

Поимот „мотор“ во предупредувањата и мерките на претпазливост се однесува на моторот или електричниот мотор на уредот за напојување.

Општа безбедност

1. Операторот кога работи прв пат или е неискусен треба да побара обука за сите работи со машината од продавачот. Никогаш не дозволувајте деца и лица со намален физички, сензорен или ментален капацитет или без искуство и знаење или, пак, лица кои не се запознаени со упатствата да ја користат машината.
2. Позајмување на машината е препорачливо на лица кои имаат докажано искуство со истата. Секогаш предавајте го упатството за користење.
3. Бидете внимателни, гледајте што правите и користете го здравиот разум кога ракувате со машината. Не користете ја машината кога сте уморни, болни или под влијание на дрога, алкохол или лекови. Еден момент на невнимание при употребата на машината може да доведе до сериозни телесни повреди.
4. Избегнувајте користење на машината при лоши временски услови, особено кога има ризик од грмотевници.
5. Следете ги сите национални и локални прописи за употребата на електричните машини на отворено.

Наменета употреба на машината

Оваа машина е наменета само за сечење трева, плевел, грмушки и честак. Никогаш не користете ја машината за други цели, како на пример, порамнување или сечење жива ограда. Употребата за ненаменети цели може да резултира со сериозни повреди.

Лична заштитна опрема

1. Секогаш носете груби и долги панталони, цврсти чизми, ракавици и маица со долги ракави. Не носете широка облека, накит, кратки панталони, сандали и не одете боси. Обезбедете ја косата, така што ќе ви биде над рамената.
2. Секогаш носете шлем онаму каде што има ризик од паѓачки објекти.
3. Секогаш носете заштитни очила за да ги заштитите очите од повреда кога ја користите машината. Очилата мора да се во согласност со ANSI Z87.1 во САД, EN 166 во Европа или AS/NZS 1336 во Австралија/Нов Зеланд. Во Австралија/Нов Зеланд исто така постои законска обврска за носење штитник за лице за да си го заштитите лицето.

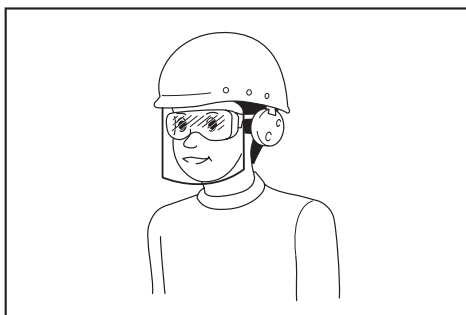

Работодавачот е одговорен дали операторите со алатот и другите лица во непосредната работна околина носат соодветна безбедносна заштитна опрема.

4. Носете заштита за ушите, како што се штитници за уши. Изложувањето на бучава може да предизвика губење на слухот.
5. Секогаш носете цврсти чевли со гонови што не се лизгаат. Тоа ги штити стапалата од повреди и осигурува стабилна потпора со носете.
6. По потреба, носете маска за прав.
7. Користете лична заштитна опрема. Секогаш носете заштита за очите. Заштитната опрема, како на пример маска за прав, заштитни чевли што не се лизгаат, тврда капа или заштита за слухот, што се користи за соодветни услови, ќе ги намали физичките повреди.

Подготовка пред употреба

1. Пред употребата, секогаш проверувајте дали машината е безбедна за користење:
 - Проверете дали протекува гориво.
 - Осигурете се дека сите спојки се на место и обезбедени.
 - Заменете ги оштетените делови.
 - Осигурете се дека алатот за сечење е правилно инсталиран и безбедно прицврстен.
 - Осигурете се дека заштитникот на алатот за сечење е правилно прикачен на позицијата како што е опишано во ова упатство.
 - Проверете го активаторот на регулаторот, лостот за одблокирање и другите контролни прекинувачи за непречено дејство и соодветна функција.
 - Исчистете ги рачките за соодветна контрола врз машината.
 - Осигурете дека рачките се инсталирани како што е опишано во ова упатство.

Непочитувањето на тие инструкции може да предизвика сериозни повреди.

2. Користете остро сечило. Отстранете ги сечилата што се свиткани, извиткани, испукани, скршени, изделкани или оштетени на каков било начин. Ако сечилото е тапо, веројатно е дека ќе закачува и ќе предизвика повратен удар.

3. Секогаш користете ги сите потребни делови за правилно мesteње на сечилото. Неправилно зацврстените делови може да предизвикаат сечилото да одлети и сериозно да го повреди операторот и/или набљудувачите.

Безбедност на електричните делови и батеријата

1. Не изложувајте ја машината, батеријата или полначот на дожд или влажни услови. Ако навлезе вода во алатот, тоа може да го зголеми ризикот од струен удар.
2. Не полнете ја батеријата на дожд или на влажни места.
3. Не заменувајте ја батеријата на дожд.

Полнење гориво

1. Запрете го моторот пред да полните гориво. Чувајте го настрана од отворен пламен и искри. Никогаш не пушете за време на полнењето гориво. Во спротивно, може да дојде до пожар и/или експлозија.
2. Полнете гориво на отворено. Полнење гориво во затворена просторија може да предизвика експлозија од пареата од горивото.
3. Избегнувајте контакт со гориво или моторно масло. Не вдишувајте ја пареата од горивото. Ако се истури гориво или масло, веднаш избришете го од машината и/или од земјата. Ако се истури гориво на вашата облека, веднаш пресоблечете се за да спречите нејзино запалување.
4. По полнењето гориво, внимателно затегнете го капачето на резервоарот за гориво и проверете да не протекува гориво. Поместете се на најмалку 3 м (10 стапки) од изворот и местото за полнење гориво пред да го стартувате моторот.
5. Транспортирајте го и складирајте го горивото само во одобрени садови. Држете ги децата подалеку од складираното гориво.

Стартување на машината

1. Држете ги децата, набљудувачите и домашните миленици на најмалку 15 м (50 стапки) оддалеченост при стартување или користење на машината. Покрај тоа, набљудувачите треба да носат заштита за очите, бидејќи сè уште постои ризик од повреда од исфрлени предмети. Во спротивно, неочекуваните постапки од набљудувачите или повратен удар од сечилото може да предизвикаат сериозни повреди кај операторот и/или набљудувачите.
2. Стартувајте ја и работете со машината само на отворено и на добро проветрен простор. Работата во затворен простор или област со лоша вентилација може да резултира со смрт поради задушување или труење со јаглероден моноксид.
3. Пред стартувањето, уверете се дека алатот за сечење не е во допир со тврди предмети како што се гранки, камења итн. Бидејќи алатот за сечење ќе почне да врти откако ќе се стартува.

4. Ако алатот за сечење ротира во празен од, нагодете ја брзината во празен од, така што ќе застане во празен од. Во спротивно, ненамерниот контакт со алатот за сечење во движење може да резултира со сериозна повреда.
5. Ако забележите какви било проблеми, веднаш запрете го моторот.
6. Внимавајте да нема електрични кабли, цевки за вода, цевки за плин итн. што може да предизвикаат опасност доколку се оштетат со употребата на машината.

Транспорт

1. Запрете го моторот при транспорт. Во спротивно, ненамерното стартување може да предизвика повреда.
2. При транспорт на машината, секогаш прикачувајте го капакот на сечилото. Контактот со голи сечила ќе резултира со повреда.
3. Осигурете безбедна положба на машината при транспортирање со автомобил за да избегнете истекување на горивото.
4. При носење, подигнете ја машина целосно од земјата. Влечењето на машината предизвикува оштетување на резервоарот за гориво и истекување на горивото, што може да резултира со пожар.

Работење

1. Користете ја машината само при добра светлост и видливост. Ако ја користите во темница или во области со слаба видливост може да предизвикате неочекувана несреќа.
2. Избегнувајте користење на машината кога е тешко да ја одржувате рамнотежата, на пример кога работите на стрмна површина или на ветровит ден.
3. При работењето, никогаш не стојте на нестабилна или лизгава површина или на стрмина. За време на ладните годишни времиња, внимавајте на мразот и снегот и секогаш одржувајте стабилна положба со нозете.
4. Ако некој ви се приближува, изгаснете го моторот. Во спротивно, ротирачкиот алат за сечење може да го удри набљудувачот и да резултира со сериозна повреда.
5. Искличете ја работната област пред работењето. Отстранете ги сите предмети како камења, скршено стакло, шајки, жица или конци, што можат да бидат исфрлени или да се заплеткаат во делот за сечење. Тугите честички може да го оштетат алатот за сечење и да предизвикаат опасен повратен удар.
6. За постојана контрола врз машината, направете го следново за време на работењето:
 - Цврсто држете ја машината со двете раце на вашата десна страна.
 - Закачете ја машината на вашето рамо(ена) со појасот за рамо.
 - Осигурете безбедна потпора за нозете. Никогаш не работете на скала или на дрво.
 - Не пресегнувајте.

- Држете го алатот за сечење под нивото на половината.
- Држете ги сите делови од вашето тело подалеку од ротирачкиот алат за сечење и жешките површини.

Тие дејствија ќе го намалат ризикот од повреда.

7. Ако плевел или гранки се заглават меѓу алатот за сечење и штитникот, секогаш гасете го моторот пред чистењето. Во спротивно, ненамерната ротација на сечилото може да предизвика сериозни повреди.
8. Никогаш не испуштајте ја ниту фрлајте ја машината, освен во итен случај. Ако машината падне или удри на нешто, веднаш проверете дали има истекување на гориво, безбедносните уреди и други оштетувања. Работењето со дефектна машина може да предизвика повреда и/или пожар.
9. Често прегледувајте го алатот за сечење или веднаш откако ќе удри на камен или други тврди предмети. Ако алатот за сечење се скрши за време на работењето, скршеното парче може да летне и да предизвика повреда.
10. Сопрете го моторот при преглед, чистење или заменување на алатот за сечење. Во спротивно, алатот за сечење може неочекувано да ротира и да резултира со сериозна повреда.
11. Одржувајте соодветна контрола додека алатот за сечење не запре целосно кога го запирате моторот или го ослободувате активаторот на регулаторот. Лизгачкото сечило може да предизвика повреда.
12. Пред да започнете со сечењето, почекајте додека алатот за сечење не постигне доволно брзина за сечење. Тоа го намалува ризикот од повратен удар и заплеткување плевел.
13. Одморајте се за да спречите губење на контролата заради замор. Препорачуваме да правите паузи за одмор од по 10 до 20 минути на секој час.
14. Запрете го моторот и ставете ја машината на безбедно место додека одморате или кога ја оставате машината. Тоа спречува неочекувана несреќа.
15. Не допирајте го моторот и неговиот придрушувач или не ставајте ги врз запаливи материјали додека моторот работи или веднаш по самото запирање, бидејќи се жешки. Може да дојде до изгореници и/или пожар.
16. Не користете го алатот при лоши временски услови или ако постои ризик од громови.

Алати за сечење

1. Користете соодветен алат за сечење за вашата работа.
 - Главите за сечење со најлон (глави за тример со жица) се соодветни за косење трева.
 - Металните сечила се соодветни за сечење плевел, високи треви, грмушки, цбунови, израсатоци под дрвја, групи грмушки и сл.
- Секогаш користете го штитникот за алатот за сечење што соодветно одговара на алатот за сечење што го користите.

- При користење глава за сечење со најлон, користете ја само флексибилната, неметална линија што е препорачана во овој прирачник. Никогаш не користете жица или сајла. Тие може да се откинат и да станат опасни проектили.
- Никогаш не користете метални синџири за управување со повеќе парчиња, лабави сечила или сечила што не се препорачани во овој прирачник. Во спротивно, може да настане тешка повреда.
- Кога ракувате со метално сечило, секогаш носете ракавици и ставете го капакот за сечила врз сечилото. Може да се исечете ако го допирате сечилото со голи раце.
- Кога користите метални сечила, избегнувајте „повратни удари“ и секогаш бидете подготвени за ненадеен повратен удар. Погледнете во делот *Повратен удар*.

Повратен удар (удар од сечило)

Повратен удар (удар од сечило) може да се случи кога сечилото што се врти доаѓа во контакт со објект што не го сече веднаш. Таквиот удар може да е толку силен што би предизвикал единицата и/или операторот да се придвижат во која било насока, а и да изгубат контрола врз единицата, што би резултирало со сериозни повреди. Повратен удар може да се случи без предупредување доколку сечилото се закачи, задржи или се прикачи за нешто, а тоа е поверојатно да се случи во области каде што е тешко да се види материјалот што се сече.

Повратниот удар особено настанува кога сечилото се применува со сегментот помеѓу 12 и 2 часот на тврди предмети, грмушки и дрвја, со дијаметар од 3 см или повеќе.

► Сл.1

За да избегнете повратен удар:

- Применувајте го сегментот меѓу 8 и 11 часот.
 - Замавнувајте со алатот рамномерно во полукруг од десно кон лево, како да користите коса. Ова овозможува соодветниот сегмент на сечилото да дојде во контакт со растенијата што треба да се пресечат.
 - Никогаш не применувајте го сегментот меѓу 12 и 2 часот.
 - Никогаш не применувајте го сегментот меѓу 11 и 12 часот и меѓу 2 и 5 часот, освен ако операторот не е добро обучен и искусен и тоа го прави на негов/нејзин сопствен ризик.
- Сл.2
- Никогаш не користете сечила во близина на тврди предмети, како што се огради, сидови, стебла на дрвја и камења.
 - Никогаш не користете ги сечилата вертикално за операции како рамнење рабови или поткастрување живи огради.
 - Избегнувајте користење на алатот во области каде што е тешко да се види објектот што се сече.

Вибрации

Изложувањето на прекумерни вибрации може да им наштети на крвните садови или нервниот систем на операторот и да ги предизвика следните симптоми во прстите, рацете или зглобовите: „Заспивање“ (отрпнатост), трнење, болка, чувство на пробудување, промена на бојата на кожата или промена на кожата. Ако ви се случи некој од овие симптоми, посетете доктор.

За да го намалите ризикот од „болест на бел прст“, држете ги рацете топли за време на работата и добро одржувајте ги машината и приборот.

Одржување

- Машината треба да се сервисира од страна на нашиот овластен сервисен центар користејќи само оригинални резервни делови. Користете само идентични резервни делови и додатоци испорачани од МАКИТА. Неправилните поправки и лошото одржување може да го скратат животниот век на машината и да го зголемаат ризикот од несреќи.
- Никогаш не изменувајте ниту отстранувајте какви било компоненти на машината. Тоа може да предизвика пожар и/или сериозна повреда.
- По употребата, исчистете ја машината и проверете дали се стегнати сите шрафови и навртки.
- Проверете ја состојбата на алатот за сечење, штитникот на алатот за сечење и појасот за рамо. Сечилото мора да биде остро. Никогаш не поправајте ги и не заварувајте ги оштетените алати за сечење.

Складирање

- Пред да го складираат алатот, извршете целосно чистење и одржување. Извадете ја касетата за батеријата. Поставете го капакот на сечилото.
- Складирајте го алатот на суво и високо или заклучено место надвор од дофат на деца.
- Не потпирајте го алатот на што било, како на пример на сид. Во спротивно, може ненадејно да падне и да предизвика повреда.

Други упатства

- Обратете внимание на животната средина. Избегнувајте непотребно работење со регулаторот за помало загадување и помали емисии на бучава. Правилно нагодете го карбураторот.
- Не работете со моторот ако издувниот придушувач е дефектен.

Прва помош

- Во случај на несреќа, осигурете се дека во близина на местото каде што се врши сечење имате достапен прибор за прва помош. Веднаш заменете ги искористените предмети од приборот за прва помош.
- Кога барате помош, дајте ги следниве информации:
 - Местото на несреќата
 - Што се случило
 - Број на повредени лица
 - Типот на повреди
 - Вашето име

Дополнителни безбедносни упатства

1. За да избегнете несреќа, оставете повеќе од 15 м (50 стапки) растојание помеѓу операторите, кога двајца или повеќе оператори работат во еден простор. Исто така, ангажирајте лице кое ќе го набљудува растојанието помеѓу операторите. Ако некое лице или животно влезе во работниот простор, веднаш престанете со работа.
2. Користете само алати за сечење што се означени со брзина еднаква или поголема од брзината означена на алатот.
3. Пред работата, бидете сигурни дека сте го отстраниле капакот на сечилото.

ОПИС НА ДЕЛОВИТЕ

EM408MP

- Сл.3: 1. Капаче 2. Цевка 3. Заштитник (универзален тип) 4. Продолжеток на заштитникот 5. Секач

EM409MP

- Сл.4: 1. Капаче 2. Цевка 3. Заштитник (тесен тип) 4. Секач

СОСТАВУВАЊЕ

▲ПРЕДУПРЕДУВАЊЕ: Пред да ја склопувате или нагодувате опремата, исклучете го моторот и извадете го капачето на свеќичката или касетата за батерија. Во спротивно, алатот за сечење и другите делови може да се придвижат и да резултираат со сериозна повреда.







▲ПРЕДУПРЕДУВАЊЕ: Пред да ракувате со сечилото, ставете заштитни ракавици. Вашите прсти може да дојдат во контакт со сечилото при склопувањето или нагодувањето и тоа може да предизвика сериозна повреда.

▲ПРЕДУПРЕДУВАЊЕ: Кога ќе ја склопувате или нагодувате опремата, секогаш спуштете ја долу. Склопувањето или нагодувањето на опремата во исправена положба може да резултира со сериозна повреда.

▲ПРЕДУПРЕДУВАЊЕ: Следете ги предупредувањата и мерките на претпазливост во поглавјето „БЕЗБЕДНОСНИ ПРЕДУПРЕДУВАЊА“ и упатството за користење на уредот за напојување.

Точна комбинација на алатот за сечење и заштитникот

▲ВНИМАНИЕ: Секогаш користете ја точната комбинација на алатот за сечење и заштитникот. Погрешниот заштитник може да не ве заштити од летачките остатоци и камењата. Исто така, може да влијае на рамнотежата на алатот и да резултира со сериозни телесни повреди.

Модел	Алат за сечење	Заштитник
EM408MP	Метално сечило (со навртка, чашка и шајбна за стега) 	Заштитник (универзален тип) 
	Глава за сечење со најлон/пластично сечило 	Заштитник (универзален тип) со продолжеток за заштитникот 
EM409MP	Глава за сечење со најлон/пластично сечило 	Заштитник (тесен тип) 

Монтирање на заштитникот (штитник на алатот за сечење)

▲ ПРЕДУПРЕДУВАЊЕ: Никогаш не користете алат за сечење без соодветен заштитник.

▲ ПРЕДУПРЕДУВАЊЕ: Секогаш користете алат за сечење со точната комбинација на заштитникот. Во спротивно, контактот со алатот за сечење може да резултира со сериозна повреда.

ЗАБЕЛЕШКА: Одвреме-навреме затегнувајте ги завртките на заштитникот. Затегнете ги десните и левите завртки рамномерно, така што јазот помеѓу стегата и заштитникот да биде константен.

Заштитник (универзален тип)

▲ ВНИМАНИЕ: Туркајте го продолжетокот на заштитникот сè додека не влезе целосно. Во спротивно, продолжетокот на заштитникот може да падне и тоа може да резултира со телесна повреда.

▲ ВНИМАНИЕ: Внимавајте да не се повредите со секачот што е монтиран на продолжетокот на заштитникот.

Фиксирајте го заштитникот на стегата со завртки.

► **Сл.5:** 1. Стега 2. Заштитник

За да го инсталирате продолжетокот на заштитникот, вметнете го продолжетокот во заштитникот, а потоа прикачете ги клиповите. Осигурете се дека јазичињата на продолжетокот на заштитникот одговараат на отворите на заштитникот.

► **Сл.6:** 1. Заштитник (универзален тип) 2. Клип 3. Продолжеток на заштитникот 4. Секач (внатрешно) 5. Отвор 6. Јазиче

За да го отстраните продолжетокот на заштитникот од заштитникот, отворете ги клиповите и повлечете го продолжетокот.

НАПОМЕНА: Секачот на продолжетокот на заштитникот го одржува најлонскиот кабел на најдобра должина за сечење.

Заштитник (тесен тип)

▲ ВНИМАНИЕ: Внимавајте да не се повредите со секачот што е монтиран на заштитникот.

Поставете го заштитникот на стегата со помош на завртки.

► **Сл.7:** 1. Стега 2. Заштитник 3. Секач

НАПОМЕНА: Секачот на заштитникот го одржува најлонскиот кабел на најдобра должина за сечење.

Монтирање на алатот за сечење

▲ ВНИМАНИЕ: Користете оригинални алати за сечење на МАКИТА.

▲ ВНИМАНИЕ: Уверете се дека сте го отстраниле имбус-клучот по монтажата.

НАПОМЕНА: При монтирањето на алатот за сечење, свртете го наопаку за да ја олесните постапката.

Инсталирање на металното сечило

За *EM408MP*

▲ ВНИМАНИЕ: Кога ракувате со метално сечило, секогаш носете ракавици и ставете го капакот за сечила врз сечилото.

▲ ВНИМАНИЕ: Надворешниот дијаметар на металното сечило мора да биде 230 мм (9"). Никогаш не користете какви било сечила со надворешен дијаметар поголем од 230 мм (9").

▲ ВНИМАНИЕ: Металното сечило мора да биде добро исполлирано, без пукнатини или оштетувања. Ако металното сечило удри во камен за време на работењето, изгаснете го моторот и веднаш проверете го сечилото.

▲ ВНИМАНИЕ: Полирајте го или менувајте го металното сечило на секои три часа работење.

▲ ВНИМАНИЕ: Секогаш користете го испорачаниот клуч(еви) за да го отстраните или инсталирате сечилото.

Применливо сечило

Метално сечило (2-запчено)



Метално сечило (3-запчено)



Метално сечило (4-запчено)



Метално сечило (8-запчено)



- Осигурете се дека приемната шајбна е поставена на оската.
- Вметнете го имбус-клучот низ дупката во куќиштето на преносниот систем за да ја заклучите оската. Ротирајте ја оската се додека имбус-клучот не е целосно вметнат.

3. Монтирајте го металното сечило на приемната шајбна.
4. Монтирајте ги шајбната за стегата и чашката, а потоа затегнете ја цврсто навртката.

Затезен момент: 16 - 23 N•m

5. Извадете го имбус-клучот.

- **Сл.8:** 1. Навртка 2. Чашка 3. Шајбна за стега
4. Метално сечило 5. Приемна шајбна
6. Оска 7. Имбус-клуч

- **Сл.9:** 1. Насаден клуч 2. Имбус-клуч
3. Стегнување

Осигурете се дека стрелките на сечилото и заштитникот се свртени во истата насока.

- **Сл.10:** 1. Стрелка

За да го отстраните металното сечило, следете ги постапките за монтирање по обратен редослед.

НАПОМЕНА: Делот од навртката за зацврстување на сечилото со калофониум се аби со текот на времето. Заменете ја навртката ако се појави какво било абеење или деформација.

Инсталирање на главата за сечење со најлон

▲ВНИМАНИЕ: Ако главата за сечење со најлон удри во камен за време на работењето, изгаснете го моторот и проверете ја веднаш.

- **Сл.11:** 1. Глава за сечење со најлон 2. Приемна шајбна 3. Оска 4. Имбус-клуч
5. Стегнување

1. Осигурете се дека приемната шајбна е поставена на оската.
2. Вметнете го имбус-клучот низ дупката во кукиштето на преносниот систем.
3. Зашрафете ја главата за сечење со најлон на оската.
4. По инсталирањето на главата за сечење со најлон, отстранете го имбус-клучот.

За да ја извадите главата за сечење со најлон, вртете ја во насока на стрелките на часовникот додека ја придржувате приемната шајбна со имбус-клучот.

Монтирање на пластично сечило

Опционален прибор

▲ВНИМАНИЕ: Ако при работата, пластичното сечило случајно удри во камен или тврд предмет, запрете го алатот и проверете дали има оштетување. Ако пластичното сечило е оштетено, треба веднаш да го замените. Користењето оштетен алат за сечење може да резултира со тешка телесна повреда.

▲ВНИМАНИЕ: Уверете се дека сте го отстраниле инбус-клучот по монтажа.

ЗАБЕЛЕШКА: Користете оригинално пластично сечило Makita.

- **Сл.12:** 1. Пластично сечило 2. Приемна шајбна
3. Оска 4. Имбус-клуч 5. Стегнување

1. Осигурете се дека приемната шајбна е поставена на оската.
2. Вметнете го имбус-клучот низ дупчето на кукиштето на преносниот систем и вртете го вртеното додека не се блокира.
3. Поставете го пластичното сечило директно на вртеното со навој и стегнете.
4. Извадете го имбус-клучот.

За да го извадите пластичното сечило, вртете го наредно додека ја придржувате приемната шајбна со имбус-клучот.

Монтирање на приклучната цевка

▲ВНИМАНИЕ: По монтирањето, секогаш проверувајте дали приклучната цевка е прицврстена. Несоодветното монтирање може да предизвика додатокот да падне од уредот за напојување и да предизвика лична повреда.

Монтирајте ја приклучната цевка на уредот за напојување.

1. Свртете го лостот на уредот за напојување кон страната на додатокот.

- **Сл.13:** 1. Лост

2. Извадете го капакот од додатокот. Порамнете ја иглата со ознаката со стрелка и вметнете ја приклучната цевка додека не се појави копчето за отпуштање.

- **Сл.14:** 1. Копче за отпуштање 2. Ознака со стрелка 3. Чепче

3. Свртете го лостот кон страната на уредот за напојување.

- **Сл.15:** 1. Лост

Осигурете се дека површината на лостот е паралелна во однос на цевката.

За да ја отстраните цевката, свртете го лостот во насока на страната на додатокот и извлечете ја цевката додека го притискате копчето за отпуштање.

- **Сл.16:** 1. Копче за отпуштање 2. Лост 3. Цевка

РАБОТЕЊЕ

▲ПРЕДУПРЕДУВАЊЕ: Следете ги предупредувањата и мерките на претпазливост во поглавјето „БЕЗБЕДНОСИ ПРЕДУПРЕДУВАЊА“ и упатството за користење на уредот за напојување.

▲ПРЕДУПРЕДУВАЊЕ: Ако алатите за сечење се движат напрасно, намалете ја брзината на моторот додека работи напрасно. Во спротивно, нема да можете да го запрете алатот за сечење со исклучен регулатор и тоа може да предизвика сериозна повреда.

Нагодување на положбата на закачалката и ременот за рамо

За **DUX60 Безжична повеќефункционална глава за напојување, EX2650LH Повеќефункционална глава за напојување**

▲ПРЕДУПРЕДУВАЊЕ: Не користете го алатот ако не можете да ја нагодите позицијата на закачалката и должината на прерамката во рамките на опсегот, како што е покажано на сликата. Користењето на алатот со несоодветна тежинска рамнотежа може да го придвижи алатот за сечење нагоре и да резултира со телесна повреда.

Кога ги заменуваат додатоците со други, тежинската рамнотежа на опремата може да се промени. Во таков случај, нагодете ја положбата на закачалката и должината на ременот за рамо на следниот начин.

► **Сл.17:** 1. Закачалка

За да ја промените положбата на закачалката, олабавете го шрафот за прицврстување на закачалката и потоа поместете ја закачалката. Нагодете ја положбата на закачалката и должината на ременот за рамо, така што:

- закачалката да е позиционирана на височина од 750 мм или повеќе од земјата,
- алатот за сечење да е позициониран на височина од 100 мм до 300 мм од земјата и
- незаштитениот дел од алатот за сечење да е на хоризонтално растојание од 750 мм или повеќе од закачалката.

Откако ќе ја нагодите положбата на закачалката, цврсто стегнете ја завртката со клуч или шрафцигер (зависно од уредот за напојување).

Нагодување на појасот за рамо

За **DUX18/UX01G Безжична повеќефункционална глава за напојување**

▲ПРЕДУПРЕДУВАЊЕ: Не користете го алатот ако не можете да ја нагодите должината на прерамката во рамките на опсегот, како што е покажано на сликата. Користењето на алатот со несоодветна тежинска рамнотежа може да го придвижи алатот за сечење нагоре и да резултира со телесна повреда.

Кога ги заменуваат додатоците со други, тежинската рамнотежа на опремата може да се промени. Во таков случај, нагодете ја должината на ременот за рамо на следниот начин.

► **Сл.18:** 1. Закачалка

Нагодете ја должината на ременот за рамо, така што:

- закачалката да е позиционирана на височина од 750 мм или повеќе од земјата,
- алатот за сечење да е позициониран на височина од 100 мм до 300 мм од земјата и
- незаштитениот дел од алатот за сечење да е на хоризонтално растојание од 750 мм или повеќе од закачалката.

Користење на главата за сечење со најлон

За време на работата, за сечење, користете го врвот од кабелот за сечење со најлон. Бидејќи кабелот за сечење со најлон се аби и скратува за време на сечењето, операторот треба да го продолжи рачно. За продолжување на кабелот за сечење со најлон, потчукнете ја главата за сечење со најлон од земја додека ротира.

НАПОМЕНА: Доколку кабелот за сечење со најлон не се извлекува, намотајте го повторно. Погледнете во поглавјето „ОДРЖУВАЊЕ“.

ОДРЖУВАЊЕ

▲ПРЕДУПРЕДУВАЊЕ: Пред да ја проверувате или одржувате опремата, исклучете го моторот и извадете го капачето на свеќичката или касетата за батерија. Во спротивно, алатот за сечење и другите делови може да се придвижат и да резултираат со сериозна повреда.

▲ПРЕДУПРЕДУВАЊЕ: При проверка или одржување на опремата, секогаш ставајте ја долу. Склопувањето или нагодувањето на опремата во исправена положба може да резултира со сериозна повреда.

▲ПРЕДУПРЕДУВАЊЕ: Следете ги предупредувањата и мерките на претпазливост во поглавјето „БЕЗБЕДНОСТИ ПРЕДУПРЕДУВАЊА“ и упатството за користење на уредот за напојување.

ЗАБЕЛЕШКА: За чистење, не користете нафта, бензин, разредувач, алкохол или слично. Тие средства ја вадат бојата и може да предизвикаат деформации или пукнатини.

За да се одржи БЕЗБЕДНОСТА и СИГУРНОСТА на производот, поправките, одржувањата или дотерувањата треба да се вршат во овластени сервисни или фабрички центри на Makita, секогаш со резервни делови од Makita.

Целокупна проверка

- Стегнете ги лабавите завртки, навртки и шрафови.
- Проверете дали има оштетени делови и ножеви. Побарајте во нашиот овластен сервисен центар да ги заменат ако има потреба.

Острене на алатот за сечење

▲ПРЕДУПРЕДУВАЊЕ: Не острете ги сечилата сами. Рачното острење ја нарушува рамнотежата на сечилото и може да предизвика вибрации и оштетување на опремата.

Побарајте острење и балансирање на тапите сечила од овластениот сервисен центар на Makita.

Подмачкување на подвижните делови

ЗАБЕЛЕШКА: Следете ги упатствата за зачестеноста и количеството на обезбеденото средство за подмачкување. Инаку, недоволното подмачкување може да ги оштети подвижните делови.

Куќиште на преносен систем:

ВНИМАНИЕ: Не ставајте средство за подмачкување кога куќиштето на преносниот систем е жешко. Жешкото куќиште на преносниот систем може да предизвика изгореници.

Нанесете средство за подмачкување (Shell Alvania 1 или 2, или еднакво на тоа) на куќиштето на преносниот систем низ дупчето за подмачкување приближно на секои 30 часа работа.

► **Сл.19:** 1. Отвор за подмачкување

Погонска оска:

Нанесете средство за подмачкување (Shell Alvania 1 или 2, или еднакво на тоа) на погонската оска приближно на секои 30 часа работа.

► **Сл.20**

НАПОМЕНА: Оригинално средство за подмачкување на Makita може да се купи од вашиот локален продавач на Makita.

Замена на најлонската жица

ПРЕДУПРЕДУВАЊЕ: Секогаш користете ја само најлонската жица со дијаметар што е наведен во упатството за употреба. Никогаш не користете потешка жица, метална жица, јаже или слично. Во спротивно, може да дојде до оштетување на алатот и да резултира со сериозна телесна повреда.

ПРЕДУПРЕДУВАЊЕ: Кога ја заменуваат најлонската жица, секогаш отстранувајте ја главата за сечење со најлон од алатот.

ПРЕДУПРЕДУВАЊЕ: Уверете се дека капакот на главата за сечење најлон е правилно прицврстен на куќиштето како што е опишано во ова упатство за употреба. Ако капакот не се прицврсти правилно, главата за сечење со најлон може да се разлета резултирајќи со тешка телесна повреда.

Ако најлонската жица не се продолжува, заменете ја. Методот на замена на најлонската жица се разликува, зависно од типот на главата за сечење со најлон.

96-M10L

► **Сл.21**

Заменување на пластичното сечило

Заменете го сечилото ако се изаби или скрши.

► **Сл.22**

Додека го монтирате пластичното сечило, порамнете ја насоката на стрелката на сечилото со онаа од заштитникот.

Складирање

ПРЕДУПРЕДУВАЊЕ: Следете ги предупредувањата и мерките на претпазливост во поглавјето „БЕЗБЕДНОСНИ ПРЕДУПРЕДУВАЊА“ и упатството за користење на уредот за напојување.

При одделно складирање на додатокот од уредот за напојување, ставете го капачето на крајот од оската.

► **Сл.23**

Интервал на проверка и одржување

Работни часови		Пред работа	Секојдневно (10 ч.)	30 ч.
Целиот уред	Визуелна проверка за оштетени делови	✓	-	-
Сите шрафови и навртки за фиксирање	Стегнување	✓	-	-
Куќиште на преносен систем	Обезбедување маст	-	-	✓
Погонска оска	Обезбедување маст	-	-	✓
Сечило	Визуелна проверка за оштетувања	✓	✓	-
Уред за напојување	Погледнете во прирачникот со упатства за уредот за напојување			

РЕШАВАЊЕ ПРОБЛЕМИ

Пред да побарате поправка, прво спроведете сопствена проверка. Ако наидете на проблем што не е опишан во упатството, не обидувајте се да ја расклопите машината. Наместо тоа, побарајте Овластен сервисен центар на Makita, каде за поправка се користат делови за замена на Makita.

Состојба на аномалии	Можна причина (дефект)	Поправка
Моторот не стартува.	-	Погледнете во прирачникот со упатства за уредот за напојување.
Моторот запира брзо.	-	Погледнете во прирачникот со упатства за уредот за напојување.
Брзината на моторот не се зголемува.	-	Погледнете во прирачникот со упатства за уредот за напојување.
Алатот за сечење не ротира. ⇒ Веднаш запрете го моторот.	Лабав додаток на алатот за сечење	Затегнете цврсто.
	Алатот за сечење зафатил гранче.	Отстранете го тугото тело
	Погонски систем со аномалии	Контактирајте со овластен сервисен центар за поправка.
Главната единица вибрира невообичаено. ⇒ Веднаш запрете го моторот.	Скршен, свиткан или изабен алат за сечење	Заменете го алатот за сечење.
	Лабав додаток на алатот за сечење	Затегнете цврсто.
	Еден крај од кабелот за сечење со најлон се скршил и главата за сечење со најлон станала неурамнотежена.	Продолжете го кабелот за сечење најлон со удирајќи ја главата за сечење со најлон врз земјата.
	Неправилен додаток на алатот за сечење	Прркачете правилно.
	Погонски систем со аномалии	Контактирајте со овластен сервисен центар за поправка.
Сечилото не запира веднаш. ⇒ Веднаш запрете го моторот.	Уредот за напојување не работи соодветно.	Погледнете во прирачникот со упатства за уредот за напојување.
Кабелот за сечење со најлон не се продолжува.	Кабелот е искористен или заплеткан во калемот.	Повторно намотајте го кабелот.
Кабелот за сечење со најлон не е исечен на правилната должина.	Секачот за кабли на заштитникот е оштетен или недостасува.	Контактирајте со овластен сервисен центар за поправка.
	Кабелот се издолжува покрај заштитникот.	Повторно намотајте го кабелот.

САДРЖАЈ

ТЕХНИЧКИ ПОДАЦИ	264	РАД	271
БЕЗБЕДНОСНА УПОЗОРЕЊА	265	ОДРЖАВАЊЕ	272
ОПИС ДЕЛОВА	268	РЕШАВАЊЕ ПРОБЛЕМА	273
СКЛАПАЊЕ	269		

ТЕХНИЧКИ ПОДАЦИ

Модел:		EM408MP	EM409MP
Димензије: дужина x ширина x висина (без резног алата)		880 мм x 320 мм x 196 мм	880 мм x 185 мм x 203 мм
Пречник најлонске струне		2,0 мм	
Примењив резни алат и пречник резања	Сечиво са 2 зулца (Број дела 197997-3)	230 мм	–
	Сечиво са 3 зулца (Број дела 195298-3)	230 мм	–
	Сечиво са 4 зулца (Број дела В-14118)	230 мм	–
	Сечиво са 8 зубаца (Број дела В-14130)	230 мм	–
	Најлонска резна глава (Број дела 191D89-4)	300 мм	330 мм
	Пластично сечиво (Број дела 198383-1)	255 мм	
Однос зупчаника		14:19	
Нето тежина		1,4 кг	1,2 кг

- Због нашег непрестаног истраживања и развоја задржавамо право измена наведених спецификација без претходне најаве.
- Спецификације могу да се разликују у различитим земљама.
- Тежина према процедури ЕПТА 01/2014

Одобрена погонска јединица

Овај наставак је одобрен за коришћење само са следећим погонским јединицама:

- DUX60 Бежична вишенаменска погонска глава
- DUX18 Бежична вишенаменска погонска глава
- UX01G Бежична вишенаменска погонска глава
- EX2650LN Вишенаменска погонска глава

▲ УПОЗОРЕЊЕ: Никада немојте да користите наставак са неодобреном погонском јединицом. Коришћење неодобрених делова може довести до доношења озбиљних повреда.

Симболи

Следећи симболи се користе на наставку и у овом упутству за употребу. Потрудите се да разумете ове дефиниције.



Будите нарочито пажљиви и опрезни!



Прочитајте упутство за употребу.



Носите заштитни шлем, заштитне наочаре и заштитне слушалице!



Носите заштитне наочаре и заштитне слушалице.



Обавезно носите заштитне рукавице!



Носите робусне чизме са неклизajuћим ђоном. Препоручују се безбедносне чизме са челичним ојачањем за прсте!



Водите рачуна о томе да посматрачи буду најмање 15 м (50 стопа) далеко.



Опасност, пазите на бачене предмете.



Повратни удар!



Највећа дозвољена брзина алата



Никада немојте да користите метално сечиво.

Намена

За модел EM408MP

Овај наставка је дизајниран само за коришћење за сечење траве, корова, жбуња и ниског растиња заједно са одобреном погонском јединицом. Никада немојте да користите наставка за друге намене. Неправилно коришћење наставка може довести до наношења озбиљних повреда.

За модел EM409MP

Овај наставка је дизајниран само за коришћење за сечење траве и слабог корова заједно са одобреном погонском јединицом. Никада немојте да користите наставка за друге намене. Неправилно коришћење наставка може довести до наношења озбиљних повреда.

▲УПОЗОРЕЊЕ: Пре употребе прочитајте упутство за употребу наставка, као и ово упутство за употребу. Непοштовање упозорења и упутстава може изазвати тешке телесне повреде.

E3 декларација о усаглашености

Само за европске земље

У име произвођача: **Makita Europe N.V.**, пословна адреса: **Jan-Baptist Vinkstraat 2 3070 Kortenberg BELGIUM**. **Hiroshi Tsujimura** је овлашћен за скупљање техничких датотека и изјављује под пуном одговорношћу да производи са ознаком: **Наставак за тример за траву**. Ознака типа: **EM408MP / EM409MP**.

Испуњавају све релевантне одредбе **2006/42/E3** и такође испуњавају све релевантне одредбе следећих E3/EU директива: **2000/14/E3** и произведени су у складу са следећим усклађеним стандардима: **EN ISO 11806-1:2011, EN 60745-1:2009+A11:2010**.

Место и датум декларације: **Kortenberg, Белгија. 01. 06. 2020**

Одговорна особа: **Hiroshi Tsujimura**, директор – **Makita Europe N.V.**

БЕЗБЕДНОСНА УПОЗОРЕЊА

Безбедносна упозорења за тример за траву

▲УПОЗОРЕЊЕ: Прочитајте сва безбедносна упозорења, упутства, илустрације и спецификације испоручене уз ову машину. Непοштовање упутстава наведених у наставку може да изазове пожар и/или тешке повреде руковаоца и/или особа у близини.

Сачувајте сва упозорења и упутства за будуће потребе.

Термини „тример за траву“ и „машина“ у упозорењима и мерама опреза односе се на комбинацију наставка и погонске јединице. Термин „мотор“ у упозорењима и мерама опреза односи се на мотор или електрични мотор погонске јединице.

Општа безбедност

1. **Руковалац који први пут користи машину или нема много искуства треба да се обрати продавцу за обуку за све примене. Никада немојте да дозволите да машини користе деца, особе са смањеним физичким, сензорним или менталним способностима, особе са недостатком искуства и знања, као ни особе које нису упознате са овим упутствима.**
2. **Препоручује се да машину не позајмљујете људима који су доказали да су искусни. Увек се придржавајте упутства за употребу.**
3. **Будите опрезни, гледајте у оно што радите и користите здрав разум када радите с машином. Не користите машину када сте уморни, болесни или под дејством наркотика, алкохола или лекова. Један тренутак непажње током руковања машином може да доведе до озбиљне повреде руковаоца.**
4. **Избегавајте да користите машину у лошим временским условима, нарочито када постоји ризик од удара грома.**
5. **Придржавајте се националних и локалних прописа за коришћење електричних машина за спољашњу употребу.**

Намена машине

Ова машина је намењена само за сечење траве, корова, жбуња и ниског растиња. Немојте никада користити машину за друге намене као што су резање ивица или живе оградe. Коришћење у сврхе које нису предвиђене може довести до озбиљних повреда.

Лична заштитна опрема

1. **Увек носите тешке, дугачке панталоне, робусне чизме, рукавице и мајице дугих рукава. Немојте носити широку одећу, накит, кратке панталоне, сандале и немојте бити боси. Повежите косу тако да буде изнад рамена.**
2. **Увек носите шлем када постоји опасност од падајућих објеката.**
3. **Увек носите заштитне наочаре да бисте заштитили очи од повреда приликом коришћења машине. Наочаре морају да испуњавају стандард ANSI Z87.1 у САД, EN 166 у Европи или AS/NZS 1336 у Аустралији и на Новом Зеланду. У Аустралији и на Новом Зеланду је законски обавезно да се носи и штитник за лице како би се заштитило лице.**

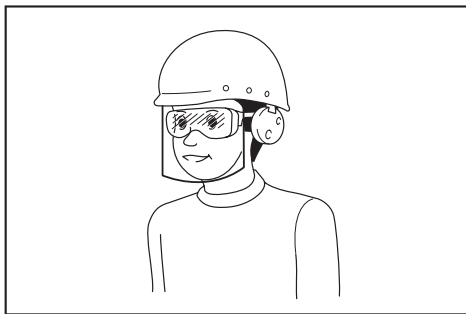

Послодавац је одговоран да руковаоце алатом и друге особе у радном окружењу обавезе на употребу одговарајуће опреме за заштиту.

4. Носите заштиту за слух, као што су слушалице. Излагање буци може да доведе до губитка слуха.
5. Увек носите робусне чизме са неклизајућим њоном. На тај начин ћете своја стопала заштитити од повреда и осигураћете добар ослонац.
6. Носите маску за праšину по потреби.
7. Користите личну заштитну опрему. Увек носите заштиту за очи. Коришћењем заштитне опреме, попут маске против праšине, неклизајуће безбедносне обуће, шлема или заштите за слух у одговарајућим околностима, смањите ризик од телесних повреда.

Припреме пре коришћења

1. Пре коришћења увек проверите да ли је машина безбедна за рад:
 - Проверите да ли гориво цури.
 - Постарајте се да сви причвршћивачи буду чврсто постављени на своја места.
 - Замените оштећене делове.
 - Постарајте се да резни алат буде исправно постављен и чврсто причвршћен.
 - Постарајте се да штитник резног алата буде исправно постављен у положају који је описан у приручник.
 - Проверите кабл гаса, полуку за ослобађање из блокираног положаја и друге прекидаче за управљање да ли исправно и добро раде.
 - Очистите ручке како бисте лакше управљали машином.
 - Постарајте се да ручке буду постављене као што је описано у овом приручнику.Непоштовање упутстава може изазвати тешке повреде.
2. Користите наоштрена сечива. Баците сечива која су савијена, изобличена, напрсла, сломљена, окрњена или оштећена на било који начин. Тупа сечива се могу лако запетљати или изазвати повратни ударац.
3. Увек користите све потребне делове за правилно причвршћивање сечива. Неисправно постављање делова може да доведе до тога да сечиво одлети и озбиљно повреди руковаоца и/или посматрача.

Заштита електричних инсталација и акумулатора

1. Не излажите машину, батерију или пуњач киши или влази. Вода која уђе у алат повећава ризик од струјног удара.
2. Немојте да пуните батерију на киши или на влажним местима.
3. Немојте мењати батерије по киши.

Допуњавање горива

1. Зауставите мотор пре допуњавања горива. Чувајте се отвореног пламена и варница. Немојте пушити током допуњавања горива. У супротном може доћи до пожара и/или експлозије.
2. Гориво допуњавајте на отвореном. Допуњавање горива у затвореној просторији може довести до експлозије паре горива.
3. Избегавајте контакт с горивом или моторним уљем. Немојте удисати пару горива. Ако се гориво или уље пролију, одмах их пребришите са машине и/или тла. Ако вам се уље пролије на одећу, пресвучите се одмах јер се та одећа може запалити.
4. Након допуњавања горива пажљиво затворите поклопац резервоара и проверите да ли гориво цури. Померите се најмање 3 м (10 стопа) од извора горива и заузмите положај пре него што покренете мотор.
5. Гориво преносите и чувајте у одобреним посудама. Држите децу даље од горива које се складишти.

Покретање машине

1. Деца, посматрачи и животиње треба да буду удаљени најмање 15 м (50 стопа) приликом покретања или коришћења машине. Такође, пролазници треба да носе заштиту за очи, јер постоји опасност од повреде од летећих објеката. У супротном, неочекивани поступци пролазника или повратни ударац сечива могу да изазову повреде руковаоца и/или пролазника.
2. Машину покрећите и користите само напољу и у добро проветреној просторији. Рад у затвореном простору или у слабо проветреним просторијама може да доведе до смртног исхода услед гушења или тровања угљен-моноксидом.
3. Пре покретања уверите се да резни алат није у контакту са тврдим предметима као што су гране, камење итд. јер ће се резни алат окретати приликом покретања.
4. Ако се резни алат ротира у празном ходу, подесите брзину празног хода тако да се алат заустави. У супротном може доћи до неочекиваног контакта са резним алатом који се помера, што може довести до тешких повреда.
5. Одмах зауставите мотор ако приметите било какав проблем.
6. Уверите се да нема електричних каблова, водоводних цеви, гасних цеви итд. који могу да изазову опасност ако се оштете током коришћења машине.

Преношење

1. **Током преношења зауставите мотор.** У супротном, непланирано покретање може изазвати повреду.
2. **Приликом преношења машине увек поставите поклопац на резно сечиво.** Контакт са тупим сечивом може довести до повреде.
3. **Постарајте се да положај машине током преношења како бисте избегли цурење горива.**
4. **Када носите машину, подигните је читаву са тла.** Ако машину вучете по тлу, може доћи до оштећења резервоара и цурења горива, што може довести до пожара.

Рад

1. **Користите машину само при добром светлу и видљивости.** Коришћење у тамном подручју или у подручју са слабом видљивошћу може довести до неочекиване незгоде.
2. **Избегавајте да користите машину када је одржавање равнотеже отежано, на пример када радите на стрмој површини или у ветровитим условима.**
3. **Током рада никада немојте да стојите на нестабилној или клизавој површини или великом нагибу.** Током зиме се чувајте леда и снега и увек обезбедите сигуран ослонац.
4. **Ако вам се неко обрати, зауставите мотор.** У супротном резни алат који се ротира може да додирне пролазнике и да изазове озбиљне повреду.
5. **Пре рада очистите радни простор.** Уклоните све објекте као што је камење, сломљено стакло, ексере, жице или канаве, који могу доспети у резни наставак или се запетљати у њега. Страни објекти могу да оштете резни алат и да узрокују опасне повратне ударе.
6. **Да бисте машином стабилно управљали, током рада водите рачуна о следећем:**
 - Држите машину чврсто обема ц са ваше десне стране.
 - Закачите машину на своје раме(рамена) помоћу појаса за рамена.
 - Побрините се да имате чврст ослонац испод ногу. Никада немојте да радите са мердевина или дрвета.
 - Избегавајте пребацивање.
 - Држите резни алат испод нивоа струка.
 - Држите све делове тела даље од резног алата који се ротира и од врућих површина.Тако ћете смањити ризик од повреде.
7. **Ако се лишће или границе заглаве између резног алата и штитника, увек зауставите мотор пре чишћења.** У супротном, непланирана ротација сечива може изазвати повреду.
8. **Немојте никада испуштати или бацирати машину, осим у случају ванредних ситуација.** Ако машина испадне или удари у нешто, одмах проверите да ли гориво цури, безбедност уређаја и друга оштећења. Рад са неисправном машином може изазвати повреду и/или пожар.

9. **Редовно проверавајте резни алат или одмах након што наиђе на камен или неки други тврди предмет.** Ако се резни алат сломи током рада, сломљени део може да одлети и изазове повреду.
10. **Зауставите мотор када проверавате резни алат, када га чистите или мењате.** У супротном резни алат може неочекивано да се заротира и да изазове озбиљне повреду.
11. **Одржавајте контролу све док се резни алат потпуно не заустави када заустављате мотор или отпуштате кабл гаса.** Сечиво које се још креће може изазвати повреду.
12. **Пре покретања поступка сечења, сачекајте да резни алат досегне довољну брзину за резање.** Тиме се смањује ризик од повратног удара и запетљане траве.
13. **Одморите се да бисте спречили губитак контроле узрокован умором.** Препоручујемо да на сваких сат времена правите паузу за одмор од 10 до 20 минута.
14. **Зауставите мотор и поставите га на безбедну локацију када остављате машину да се одмори.** Тиме ћете спречити неочекиване незгоде.
15. **Немојте додиривати мотор и његов ауспух и немојте их постављати на запаливе материјале, док мотор ради или одмах након заустављања, јер су врући.** Може доћи до опекотина и/или пожара.
16. **Немојте да користите алат при неповољним временским условима или ако постоји ризик од удара грома.**

Резни алати

1. **Користите одговарајући резни алат за рад.**
 - Најлонске резне главе (главе тримера са струном) погодне су за сечење траве у дворишту.
 - Метална сечива су погодна за кошење корова, високе траве, жбуња, грмља, ниског растиња, шипражја и сличног растиња.**Увек користите штитник резног алата који одговара употребљеном резном алату.**
2. **Када користите најлонску резну главу, користите само савитљиве, неметалне линије препоручене у овом приручнику.** Никада не користите жице или металне конопце. Они могу да се прекину и да постану опасни и да одлете.
3. **Немојте користити металне ланце из више делова који се окрећу, сечива дробилице или сечива која нису препоручена у овом приручнику.** У супротном може да дође до озбиљних повреда.
4. **Када радите са металним сечивом, увек носите рукавице и поставите поклопац сечива на сечиво.** Сечива могу да посеку голе руке.
5. **Када користите метална сечива, водите рачуна да не дође до „повратног удара“ и увек будите спремни за случајан повратни удар.** Погледајте одељак *Повратни удар*.

Повратни удар (одбацивање сечива)

Повратни удар (одбацивање сечива) може да се догоди када сечиво које се врти дође у додир са објектом који се не пресече одмах. Може бити врло опасно изазвати да се јединица и/или руковалац покрену у било ком правцу и да руковалац изгуби контролу над јединицом, што може изазвати повреде. Може доћи до повратног удара без упозорења ако се сечиво запетља, заустави или блокира, а већа је вероватноћа да ће се то догодити ако је тешко видети материјал који се реже.

Повратни удар посебно настаје када постављате део сечива између 12 и 2 сата на чврст материјал, жбуње и дрвеће пречника 3 цм или већег.

► Слика1

Да бисте избегли повратни удар:

1. Поставите сегмент између 8 и 11 сати.
2. Равномерно замахујте алатом полукружно с десна на лево, као да радите косом. Ово омогућава да одговарајући сегменти сечива дођу у контакт са биљкама које треба резати.
3. Никада не постављајте сегмент између 12 и 2 сата.
4. Никада не постављајте сегмент између 11 и 12 сати и између 2 и 5 сати, осим у случају да је руковалац добро обучена и искусна особа и да то ради на сопствени ризик.

► Слика2

5. Никада не користите резна сечива близу чврстих површина као што су оградe, зидови, стабла и камење.
6. Никада не користите резна сечива вертикално за операције као што су резање ивица или поткресивање живе оградe.
7. Избегавајте коришћење алата у подручјима где је тешко видети објекат који се сече.

Вибрације

Излагање превеликим вибрацијама може оштетити крвне судове или нервни систем руковаоца и може изазвати следеће симптоме на прстима, рукама или зглобовима: Трњење, голицање, бол, осећај убода, промена боје коже или саме коже. Ако имате било који од ових симптома, обратите се лекару.

Да бисте смањили ризик од Рејноовог синдрома, одржавајте топлоту руку током рада и добро одржавајте машину и додатни прибор.

Одржавање

1. Машину треба да сервисира наш овлашћени сервисни центар користећи увек само оригиналне резервне делове. Користите само оригиналне резервне делове прибор који доставља компанија МАКИТА. Неисправно поправљање и лоше одржавање могу да скрате радни век машине и да повећају ризик од несрећа.
2. Немојте никада мењати или уклањати компоненте машине. Може изазвати пожар и/или озбиљне повреде.

3. Након коришћења очистите машину и проверите да ли су добро причвршћени завртњи и навртњи.
4. Проверите стање резног алата, штитника резног алата и појас за рамена. Резно сечиво мора бити оштро. Немојте никада исправљати или лемити оштећени резни алат.

Складиштење

1. Пре складиштења алата обавите целокупан поступак чишћења и одржавања. Уклоните уложак батерије. Поставите поклопац сечива на резно сечиво.
2. Алат одложите на сувом и високом или закључаном месту ван домаћаја деце.
3. Немојте да наспањате алат на површине као што је зид. Могао би изненада да падне и доведе до повреде.

Друга упутства

1. Водите рачуна о окружењу. Избегавајте непотребни рад гаса како бисте смањили загађење и емисију буке. Исправно подесите карбуратор.
2. Немојте радити с мотором са поквареним ауслухом.

Прва помоћ

1. У случају незгоде, постарајте се да кутија са првом помоћи буде доступна у близини током резања. Одмах надоместите све артикле узете из кутије за прву помоћ.
2. Када тражите помоћ, дајте следеће информације:
 - Место несреће
 - Шта се десило
 - Број повређених особа
 - Врста повреде
 - Ваше име

Додатна безбедносна упутства

1. Да бисте избегли незгоде, када два или више руковаоца раде на истом простору, оставите најмање 15 м растојања између њих. Исто тако се постарајте да једна особа посматра растојање између руковаоца. Ако нека особа или животиња уђу у радни простор, одмах зауставите рад.
2. Користите само резне алате чија је назначена брзина једнака брзини назначеној на алату или већа од ње.
3. Постарајте се да уклоните поклопац резног сечива пре рада.

ОПИС ДЕЛОВА

EM408MP

► Слика3: 1. Поклопац 2. Цев 3. Штитник (универзални тип) 4. Продужетак штитника 5. Секач

EM409MP

► Слика4: 1. Поклопац 2. Цев 3. Штитник (уски тип) 4. Секач

СКЛАПАЊЕ

▲УПОЗОРЕЊЕ: Искључите мотор и уклоните капу свећице или уложак батерије пре склапања или подешавања опреме. У супротном резни алат или други делови могу да се помере и да изазову озбиљне повреде.







▲УПОЗОРЕЊЕ: Пре руковања резним сечивом ставите заштитне рукавице. Могуће је да ћете прстима додирнути резна сечива током склапања или подешавања, што може довести до озбиљних повреда.

▲УПОЗОРЕЊЕ: Приликом склапања или подешавања опреме, увек спустите опрему. Склапање или подешавање опреме у усправном положају може довести до озбиљних повреда.

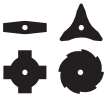
▲УПОЗОРЕЊЕ: Пратите упозорења и мере предострожности у одељку „БЕЗБЕДНОСНА УПОЗОРЕЊА“ и приручник са упутствима за погонску јединицу.

Исправна комбинација резног алата и штитника

▲ПАЖЊА: Увек користите исправну комбинацију резног алата и штитника. Погрешан штитник вас можда неће добро заштитити од летећих предмета и каменчића. Може да утиче и на равнотежу алата и може довести до озбиљних телесних повреда.

Модел	Резни алат	Штитник
ЕМ408МР	Метално сечиво (са навртњем, посудом и подлошком спојнице) 	Штитник (универзални тип) 
	Најлонска резна глава / пластично сечиво 	Штитник (универзални тип) са продужетком штитника 
ЕМ409МР	Најлонска резна глава / пластично сечиво 	Штитник (уски тип) 

Постављање штитника (штитник резног алата)

▲УПОЗОРЕЊЕ: Никада немојте користити резни алат без одговарајућег штитника.

▲УПОЗОРЕЊЕ: Увек користите резни алат са исправном комбинацијом штитника. У супротном може доћи до контакта са резним алатом, што може довести до тешких повреда.

ОБАВЕШТЕЊЕ: Повремено причврстите завртње на штитнику. Равномерно причврстите десне и леве завртње тако да размак између спојнице и штитника буде константан.

Штитник (универзални тип)

▲ПАЖЊА: Постарајте се да гурнете наставак штитника све док не буде до краја уметнут. У супротном наставак штитника може испасти и може доћи до телесне повреде.

▲ПАЖЊА: Водите рачуна да се не повредите секачем који је монтиран на наставак штитника.

Завртњима причврстите штитник на спојницу.

► Слика5: 1. Спојница 2. Штитник

Да бисте поставили продужетак штитника, уметните продужетак штитника у штитник, а затим затворите жабице. Постарајте се да језици на продужетку штитника улегну у жлебове на штитнику.

- **Слика6:** 1. Штитник (универзални тип)
2. Жабица 3. Продужетак штитника
4. Секач (унутра) 5. Жлеб 6. Језичак

Да бисте уклонили наставак штитника са штитника, откопчајте жабице и извуците наставак штитника.

НАПОМЕНА: Секач на наставку штитнику одржава најбољу дужину најлонске струне за сечење.

Штитник (уски тип)

▲ПАЖЊА: Водите рачуна да се не повредите секачем који је монтиран на штитник.

Причврстите штитник на спојницу помоћу завртања.

- **Слика7:** 1. Спојница 2. Штитник 3. Секач

НАПОМЕНА: Секач на штитнику одржава најбољу дужину најлонске струне за сечење.

Постављање резног алата

▲ПАЖЊА: Користите оригинално МАКИТА резне алате.

▲ПАЖЊА: Након постављања уклоните имбус кључ.

НАПОМЕНА: Приликом постављања резних алата, окрените алат наопако да бисте олакшали поступак.

Постављање металног сечива

За модел *EM408MP*

▲ПАЖЊА: Када радите са металним сечивом, увек носите рукавице и поставите поклопац сечива на сечиво.

▲ПАЖЊА: Спољашњи пречник металног сечива мора бити 230 мм (9"). Немојте користити сечива чији је спољашњи пречник већи од 230 мм (9").

▲ПАЖЊА: Метално сечиво мора да буде добро полирано, без напрслина или пукотина. Ако метално сечиво наиђе на камен током рада, зауставите мотор и одмах проверите сечиво.

▲ПАЖЊА: Исполирајте или замените метално сечиво на свака три сата рада.

▲ПАЖЊА: Увек користите достављене кључеве за уклањање или постављање сечива.

Применљиво сечиво

Метално сечиво (2-зубо)



Метално сечиво (3-зубо)



Метално сечиво (4-зубо)



Метално сечиво (8-зубо)



1. Уверите се да је пријемна подлошка причвршћена за осовину.
2. Поставите имбус кључ кроз отвор на кућишту зупчаника да бисте закључали осовину. Ротирајте осовину све док имбус кључ не улегне до краја.
3. Монтирајте метално сечиво на пријемну подлошку.
4. Поставите подлошку спојнице и посуду, а затим добро причврстите навртку.

Момент причвршћивања: 16 – 23 Н•м

5. Уклоните имбус кључ.

► **Слика8:** 1. Навртка 2. Посуда 3. Подлошка спојнице 4. Метално сечиво 5. Пријемна подлошка 6. Осовина 7. Имбус кључ

► **Слика9:** 1. Насадни кључ 2. Имбус кључ 3. Затегните

Водите рачуна да стрелице на сечичу и на штитнику показују у истом правцу.

► **Слика10:** 1. Стрелица

Да бисте уклонили метално сечиво, примените овај поступак обрнутим редоследом.

НАПОМЕНА: Део на навртку за причвршћивање сечива излиже се временом. Замените навртањ ако уочите знаке хабања или деформације.

Постављање најлонске резне главе

▲ПАЖЊА: Ако најлонска резна глава наиђе на камен током рада, зауставите мотор и одмах проверите најлонску резну главу.

► **Слика11:** 1. Најлонска резна глава 2. Пријемна подлошка 3. Осовина 4. Имбус кључ 5. Затегните

1. Уверите се да је пријемна подлошка причвршћена за осовину.
2. Убаците имбус кључ у отвор на кућишту зупчаника.
3. Причврстите најлонску резну главу на осовину.

4. Након постављања најлонске резне главе, уклоните имбус кључ.

Да бисте уклонили најлонску резну главу, окрећите је у смеру кретања казаљке на сату док придржавате пријемну подлошку помоћу имбус кључа.

Постављање пластичног сечива

Опциони додатни прибор

▲ПАЖЊА: Уколико током рада пластично сечиво случајно удари у камен или неки чврсти предмет, потребно је да се алат заустави и да се провери да ли на њему има оштећења. Ако је пластично сечиво оштећено, требало би да се одмах замени. Коришћење оштећеног резног алата може да нанесе озбиљне телесне повреде.

▲ПАЖЊА: Након постављања уклоните имбус кључ.

ОБАВЕШТЕЊЕ: Користите оригинално Makita пластично сечиво.

- **Слика12:** 1. Пластично сечиво 2. Пријемна подлошка 3. Осовина 4. Имбус кључ 5. Затегните

1. Уверите се да је пријемна подлошка причвршћена за осовину.
2. Уметните имбус кључ кроз отвор на кућишту зупчаника и окрећите осовину док се не закључа.
3. Поставите пластично сечиво директно на осовину са навојима и притегните га.
4. Уклоните имбус кључ.

Да бисте уклонили пластично сечиво, окрећите га у смеру кретања казаљке на сату док придржавате пријемну подлошку помоћу имбус кључа.

Постављање цеви наставка

▲ПАЖЊА: Увек проверите да ли је цев наставка чврсто постављена након монтаже. Ако је неправилно монтирате, наставка би могао да се откачи са погонске јединице и изазове повреде.

Поставите наставка на погонску јединицу.

1. Окрените полуку погонске јединице ка страни наставка.
- **Слика13:** 1. Полуку

2. Уклоните поклопац наставка. Поравнајте иглу са ознаком стрелице и уметните цев наставка, гурајте је док не искочи дугме за отпуштање.

- **Слика14:** 1. Дугме за отпуштање 2. Ознака стрелице 3. Игла

3. Окрените полуку ка страни погонске јединице.
- **Слика15:** 1. Полуку

Проверите да ли је површина полуке паралелна у односу на цев.

Да бисте уклонили цев, окрените полуку ка страни наставка и извучите цев док притискате дугме за отпуштање.

- **Слика16:** 1. Дугме за отпуштање 2. Полуку 3. Цев

РАД

▲УПОЗОРЕЊЕ: Пратите упозорења и мере предосторожности у одељку „БЕЗБЕДНОСНА УПОЗОРЕЊА“ и приручник са упутствима за погонску јединицу.

▲УПОЗОРЕЊЕ: Ако се резни алат помера у празном ходу, смањите брзину празног хода мотора. У супротном нећете моћи да зауставите резни алат тако што ћете искључити гас, што може изазвати озбиљне повреде.

Подешавање положаја куке и појаса за рамена

За моделе **DUX60** Бежична вишенаменска погонска глава, **EX2650LH** Вишенаменска погонска глава

▲УПОЗОРЕЊЕ: Немојте користити алат ако не можете да подесите положај вешалице и дужину појаса за рамена унутар опсега као што је приказано. Коришћење алата са неправилном прерасподелом тежине може довести резни алат у усравни положај што може узроковати телесне повреде.

Приликом замене прибора другим прибором, може да дође до промене прерасподеле тежине опреме. У том случају, подесите положај куке и дужину појаса за рамена на следећи начин.

- **Слика17:** 1. Закачка

Да бисте променили положај закачке, олабавите завртањ за причвршћивање на закачки, а затим померите закачку.

Подесите положај куке и дужину појаса за рамена тако да:

- кука буде постављена 750 мм или више изнад тла,
- резни алат буде постављен од 100 мм до 300 мм изнад тла и
- незаштићени део резног алата буде на хоризонталном растојању од 750 мм или више од куке.

Након подешавања положаја куке, добро причврстите завртањ помоћу кључа и одвијача (у зависности од погонске јединице).

Подешавање појаса за рамена

За модел **DUX18/UX01G** Бежична вишенаменска погонска глава

▲УПОЗОРЕЊЕ: Немојте користити алат ако не можете да подесите дужину појаса за рамена унутар опсега као што је приказано. Коришћење алата са неправилном прерасподелом тежине може довести резни алат у усравни положај што може узроковати телесне повреде.

Приликом замене прибора другим прибором, може да дође до промене прерасподеле тежине опреме. У том случају, подесите дужину појаса за рамена на следећи начин.

► **Слика18:** 1. Закачка

Подесите дужину појаса за рамена тако да:

- кука буде постављена 750 мм или више изнад тла,
- резни алат буде постављен од 100 мм до 300 мм изнад тла и
- незаштићени део резног алата буде на хоризонталном растојању од 750 мм или више од куке.

Коришћење најлонске резне главе

Током рада користите врх нити најлонске резне главе за сечење. Ако су нити најлонске резне главе истрошене и скраћене услед поступка сечења, руковалац их треба ручно извући. Да бисте извукли нити најлонске резне главе, благо ударите најлонску резну главу о тло док се окреће.

НАПОМЕНА: Ако се нити најлонске резне главе не извлаче, поново их намотајте. Погледајте поглавље „ОДРЖАВАЊЕ“.

ОДРЖАВАЊЕ

▲УПОЗОРЕЊЕ: Искључите мотор и уклоните капу свећице или уложак батерије пре провере или одржавања опреме. У супротном резни алат или други делови могу да се помере и да изазову озбиљне повреде.

▲УПОЗОРЕЊЕ: Приликом провере или одржавања опреме, увек спустите опрему. Склапање или подешавање опреме у усправном положају може довести до озбиљних повреда.

▲УПОЗОРЕЊЕ: Пратите упозорења и мере предострожности у одељку „БЕЗБЕДНОСНА УПОЗОРЕЊА“ и приручник са упутствима за погонску јединицу.

ОБАВЕШТЕЊЕ: Никад немојте да користите нафту, бензин, разређивач, алкохол и слична средства. Може доћи до губитка боје, деформације или оштећења.

БЕЗБЕДАН и ПОУЗДАН рад алата гарантујемо само ако поправке, свако друго одржавање или подешавање, препустите овлашћеном сервису компаније Makita или фабричком сервису, уз употребу оригиналних резервних делова компаније Makita.

Укупна провера

- Причврстите олабављене завртње и навртке.
- Проверите оштећене делове и сечива. У нашем овлашћеном сервисном центру можете да их замените ако је потребно.

Оштрење резног алата

▲УПОЗОРЕЊЕ: Немојте сами оштрити резна сечива. Ручно оштрење резних сечива смањује им равнотежу и може изазвати вибрације и оштетити опрему.

Обратите се овлашћеном сервисном центру компаније Makita да вам наоштре и балансирају тупа сечива резача.

Подмазивање покретних делова

ОБАВЕШТЕЊЕ: Пратите испоручена упутства о учесталости и количини масти. Недовољно подмазивање може да оштети покретне делове.

Кућиште зупчаника:

▲ПАЖЊА: Немојте наносити маст када је кућиште мењача вруће. Вруће кућиште мењача може довести до опекотина.

Нанесите мазиво (Shell Alvania 1 или 2, или еквивалентно) на кућиште зупчаника кроз отвор за мазиво на приближно сваких 30 радних сати.

► **Слика19:** 1. Отвор за мазиво

Погонски мост:

Нанесите мазиво (Shell Alvania 1 или 2, или еквивалентно) на погонски мост на приближно сваких 30 радних сати.

► **Слика20**

НАПОМЕНА: Оригинално Makita мазиво можете да купите код локалног Makita продавца.

Замена најлонске струне

▲УПОЗОРЕЊЕ: Користите само најлонску струну са пречником наведеним у овом упутству за употребу. Никада немојте да користите тежу струну, металну жицу, канап и слично. У супротном може доћи до оштећења алата или тешких телесних повреда.

▲УПОЗОРЕЊЕ: Увек уклоните најлонску резну главу са алата када мењате најлонску струну.

▲УПОЗОРЕЊЕ: Уверите се да је поклопац најлонске резне главе добро причвршћен за кућиште, као што је описано у овом упутству за употребу. Уколико поклопац није правилно причвршћен, може да дође до распадања најлонске резне главе и озбиљних телесних повреда.

Замените најлонску струну ако се не може више извући. Поступак замене најлонске струне се разликује у зависности од типа најлонске резне главе.

96-M10L

► **Слика21**

Замена пластичног сечива

Сечиво замените ако се иступи или сломи.

► **Слика22**

Приликом постављања пластичног сечива поравнајте смер стрелице на сечиву са смером стрелице на штитнику.

Чување

▲УПОЗОРЕЊЕ: Пратите упозорења и мере предострожности у одељку „БЕЗБЕДНОСНА УПОЗОРЕЊА“ и приручник са упутствима за погонску јединицу.

Приликом складиштења наставка одвојено од погонске јединице, поставите поклопац на крај осовине.

► **Слика23**

Интервал провере и одржавања

Радни сат		Пре рада	Дневно (10 ч)	30 ч
Цела јединица	Визуелно проверите да ли има оштећених делова	✓	–	–
Сви завртњи и навртке за фиксирање	Затегните	✓	–	–
Кућиште зупчаника	Наносите мазиво	–	–	✓
Погонски мост	Наносите мазиво	–	–	✓
Сечиво резача	Визуелно проверите да ли има оштећења	✓	✓	–
Погонска јединица	Погледајте приручник са упутствима за погонску јединицу			

РЕШАВАЊЕ ПРОБЛЕМА

Пре него што затражите поправак, најпре сами извршите преглед. Уколико наиђете на проблем који није објашњен у упутству, не покушавајте да расклопите машину. Уместо тога тражите поправке од овлашћених сервисних центара Makita и увек користите оригиналне Makita резервне делове приликом поправки.

Неисправно стање	Вероватан узрок (квар)	Отклањање квара
Мотор се не покреће.	–	Погледајте приручник са упутствима за погонску јединицу.
Мотор се брзо зауставља.	–	Погледајте приручник са упутствима за погонску јединицу.
Брзина мотора се не повећава.	–	Погледајте приручник са упутствима за погонску јединицу.
Резни алат се не окреће. ⇒ Одмах зауставите мотор.	Олабавите наставак на резном алату	Чврсто затегните.
	У резном алату се заглавило грмље.	Уклоните стране предмете
	Абнормалан погонски систем	Обратите се овлашћеном сервисном центру ради поправке.
Главна јединица абнормално вибрира. ⇒ Одмах зауставите мотор.	Сломљен, савијен или истрошен резни алат	Замените резни алат.
	Олабавите наставак на резном алату	Чврсто затегните.
	Један крај најлонске резне нити је сломљен, а најлонска резна глава није у равнотежи.	Уметните најлонске резне нити након спуштања најлонске резне главе на тло.
	Неправилни наставак на резном алату	Поставите правилни.
Абнормалан погонски систем	Обратите се овлашћеном сервисном центру ради поправке.	
	Погонска јединица не ради правилно.	Погледајте приручник са упутствима за погонску јединицу.
Сечиво резача се не зауставља одмах. ⇒ Одмах зауставите мотор.		
Нити најлонске резне главе се не извлаче.	Нити су искоришћене или су се запетљале у калем.	Поново намотајте нити.
Најлонске резне нити нису одсечене на одговарајућу дужину.	Секач нити на штитнику је оштећен или недостаје.	Обратите се овлашћеном сервисном центру ради поправке.
	Нити се продужавају поред штитника.	Поново намотајте нити.

CUPRINS

SPECIFICAȚII.....	274	OPERAREA.....	281
AVERTIZĂRI DE SIGURANȚĂ.....	275	ÎNȚEȚINERE.....	282
DESCRIERE COMPONENTE.....	279	DEPANARE.....	283
ASAMBLARE.....	279		

SPECIFICAȚII

Model:		EM408MP	EM409MP
Dimensiuni: lungime x lățime x înălțime (fără unelată de tăiere)		880 mm x 320 mm x 196 mm	880 mm x 185 mm x 203 mm
Diametrul firului de nylon		2,0 mm	
Cap și diametru de tăiere aplicabile	Lamă cu 2 dinți (Cod piesă 197997-3)	230 mm	-
	Lamă cu 3 dinți (Cod piesă 195298-3)	230 mm	-
	Lamă cu 4 dinți (Cod piesă B-14118)	230 mm	-
	Lamă cu 8 dinți (Cod piesă B-14130)	230 mm	-
	Cap de tăiere cu nylon (Cod piesă 191D89-4)	300 mm	330 mm
	Lamă din plastic (Cod piesă 198383-1)	255 mm	
Raport de transmisie		14:19	
Greutate netă		1,4 kg	1,2 kg

- Datorită programului nostru continuu de cercetare și dezvoltare, specificațiile pot fi modificate fără o notificare prealabilă.
- Specificațiile pot varia în funcție de țară.
- Greutatea este specificată conform procedurii EPTA 01/2014

Unitate de acționare aprobată

Acest dispozitiv de atașare este aprobat pentru utilizare numai cu următoarele unități/următoarea unitate de acționare:

- Cap cu motor universal fără cablu DUX60
- Cap cu motor universal fără cablu DUX18
- Cap cu motor universal fără cablu UX01G
- Cap cu motor universal EX2650LH

⚠️ AVERTIZARE: Nu utilizați niciodată dispozitivul de atașare cu o unitate de acționare neaprobată. Combinațiile neaprobate pot cauza leziuni grave.

Simboluri

Următoarele simboluri sunt utilizate pe dispozitivul de atașare și în acest manual de instrucțiuni. Înțelegeți aceste definiții.



Acordați atenție și grijă deosebită!



Citiți manualul de utilizare.



Purtați cască de protecție, protecție pentru ochi și urechi!



Purtați protecție pentru ochi și urechi.



Trebuie să purtați mănuși de protecție!



Purtați cizme robuste cu talpă antide-rapantă. Sunt recomandate cizmele de siguranță cu bombeuri din oțel!



Țineți persoanele din jur la o distanță de cel puțin 15 m (50 ft).



Pericol; țineți cont de obiectele care pot fi aruncate.



Recul!



Turație maximă permisă a uneltei



Destinația de utilizare

Pentru EM408MP

Acest dispozitiv de atașare este conceput numai pentru tunderea ierbiilor, buruienilor, tufșurilor și arbuștilor împreună cu o unitate de acționare aprobată. Nu utilizați niciodată dispozitivul de atașare în alte scopuri. Utilizarea abuzivă a dispozitivului de atașare poate cauza leziuni grave.

Pentru EM409MP

Acest dispozitiv de atașare este conceput numai pentru tunderea ierbiilor și buruienilor cu rădăcini slabe împreună cu o unitate de acționare aprobată. Nu utilizați niciodată dispozitivul de atașare în alte scopuri. Utilizarea abuzivă a dispozitivului de atașare poate cauza leziuni grave.

⚠️ AVERTIZARE: Înainte de utilizare, citiți manualul de instrucțiuni al dispozitivului de atașare, precum și acest manual de instrucțiuni. Nerespectarea avertizărilor și instrucțiunilor poate conduce la vătămări grave.

Declarație de conformitate CE

Numai pentru țările europene

Noi, în calitate de producători: **Makita Europe N.V.**, cu adresa profesională: **Jan-Baptist Vinkstraat 2 3070 Kortenberg BELGIA**. Îl autorizăm pe **Hiroshi Tsujimura** pentru compilarea fișierului tehnic și declarăm pe propria răspundere faptul că produsul (produsele):
Denumire: **Dispozitiv de atașare pentru motocosoșitoarea pentru iarbă**. Denumirea tipului (tipurilor): **EM408MP / EM409MP**.

Îndeplinește toate prevederile relevante ale **2006/42/CE**, precum și toate prevederile relevante ale următoarelor directive CE/UE: **2000/14/CE** și sunt fabricate în conformitate cu următoarele standarde armonizate: **EN ISO 11806-1:2011, EN 60745-1:2009+A11:2010**.

Locul și data declarației: **Kortenberg, Belgia. 01. 06. 2020**
Persoana responsabilă: **Hiroshi Tsujimura, director - Makita Europe N.V.**

AVERTIZĂRI DE SIGURANȚĂ

Avertismente privind siguranța pentru motocosoșitoarea pentru iarbă

⚠️ AVERTIZARE: Citiți toate avertizările privind siguranța, instrucțiunile, ilustrațiile și specificațiile furnizate cu această mașină. Nerespectarea integrală a instrucțiunilor de mai jos poate duce la incendii și/sau vătămări corporale grave ale operatorului și persoanelor aflate în zonă.

Păstrați toate avertizările și instrucțiunile pentru consultări ulterioare.

Termenii „motocositoare pentru iarbă” și „utilaj” din avertizări și atenționări se referă la combinația dintre dispozitivul de atașare și unitatea de acționare.

Termenul „motor” din avertizări și atenționări se referă la motorul sau la motorul electric al unității de acționare.

Siguranța generală

1. **Operatorul fără experiență sau care utilizează produsul pentru prima dată trebuie să solicite distribuitorului instruire cu privire la operarea integrală a utilajului. Nu permiteți niciodată copiilor, persoanelor cu dizabilități fizice, senzoriale sau mentale sau lipsite de experiență sau cunoștințe sau persoanelor care nu sunt familiarizate cu instrucțiunile să utilizeze utilajul.**
2. **Se recomandă acordarea utilajului numai persoanelor care și-au dovedit experiența. Înmânați întotdeauna manualul de instrucțiuni.**
3. **Fiți atent și acționați cu simțul răspunderii atunci când utilizați utilajul. Nu utilizați utilajul atunci când sunteți obosit, bolnav sau sub influența drogurilor, alcoolului sau a medicamentelor. Un moment de neatenție în timpul utilizării utilajului poate cauza vătămări corporale grave.**
4. **Evitați utilizarea utilajului în condiții de vreme nefavorabilă, în special când există riscul de descărcări electrice.**
5. **Urmați regulamentul național și local pentru utilizarea utilajelor electrice de exterior.**

Destinația de utilizare a utilajului

Acest utilaj este destinat numai tăierii ierbiilor, buruienilor, tufșurilor și arbuștilor. Nu utilizați niciodată utilajul în niciun alt scop față de cel de bordurare sau de tăiere a gardurilor vii. Utilizarea în alte scopuri decât cele ale destinației de utilizare poate conduce la vătămări grave.

Echipment individual de protecție

1. **Purtați întotdeauna pantaloni de lucru lungi, cizme robuste, mănuși și o bluză cu mâneci lungi. Nu purtați îmbrăcăminte prea largă, bijuterii, pantaloni scurți, sandale și nu stați descălțat. Prindeți părul astfel încât să fie deasupra nivelului umerilor.**
2. **Purtați întotdeauna o cască dacă există riscul de cădere a unor obiecte.**
3. **Purtați întotdeauna ochelari de protecție pentru a vă proteja ochii atunci când utilizați utilajul. Ochelarii trebuie să respecte standardele ANSI Z87.1 în S.U.A., EN 166 în Europa sau AS/NZS 1336 în Australia/Noua Zeelandă. În Australia/Noua Zeelandă este obligatorie din punct de vedere legal și purtarea unei măști pentru a vă proteja fața.**

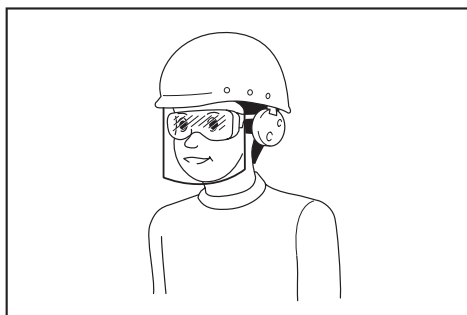

Întră în responsabilitatea angajatorului să impună utilizarea unor echipamente de protecție și siguranță adecvate de către utilizatorii mașinii și de către celelalte persoane din imediata apropiere a zonei de lucru.

4. **Purtați protecție pentru urechi, precum antifoane.** Expunerea la zgomot poate cauza pierderea auzului.
5. **Purtați întotdeauna cizme robuste cu o talpă antiderapantă.** Aceasta vă protejează picioarele împotriva rănirii și asigură un sprijin stabil.
6. **Purtați o mască de praf, dacă este necesar.**
7. **Purtați echipamentul personal de protecție. Purtați întotdeauna ochelari de protecție.** Echipamentele de protecție precum masca de protecție contra prafului, încălțăminte cu talpă antiderapantă, casca sau protecția pentru urechi utilizate pentru condiții corespunzătoare vor reduce riscul accidentărilor.

Pregătire înainte de utilizare

1. **Înainte de utilizare, verificați întotdeauna dacă utilajul poate fi operat în siguranță:**
 - Verificați dacă există scurgeri de combustibil.
 - Asigurați-vă că toate închizătoarele sunt în poziție și fixate.
 - Înlocuiți piesele deteriorate.
 - Asigurați-vă că unealta de tăiere este instalată în mod corespunzător și fixată ferm.
 - Asigurați-vă că apărătoarea unei de tăiere este atașată în mod corespunzător în poziție, conform descrierilor din acest manual.
 - Verificați declanșatorul accelerației, pârghia de deblocare și alte comutatoare de comandă cu privire la acțiunea lină și funcționarea corespunzătoare.
 - Curățați mânerul pentru a obține un control corespunzător asupra utilajului.
 - Asigurați-vă că mânerul este instalat conform descrierii din acest manual.

Nerespectarea acestor instrucțiuni poate conduce la vătămări grave.

2. **Utilizați o lamă ascuțită. Renunțați la lamele care sunt îndoite, deformate, fisurate, rupte, despicate sau deteriorate în orice mod.** O lamă tocită prezintă o probabilitate mai mare agățare și recul.
3. **Utilizați întotdeauna toate piesele necesare pentru fixarea corespunzătoare a lamei.** Piesele de fixare necorespunzătoare pot duce la desprinderea lamei și rănirea gravă a operatorului și/sau persoanelor din jur.

Siguranța electrică și a acumulatorului

1. **Nu expuneți utilajul, acumulatorul sau încărcătorul la ploaie sau la condiții de umiditate.** Dacă intră apă în mașină, riscul electrocutării este mai mare.
2. **Nu încărcați bateria în ploaie sau în zone cu umezeală.**
3. **Nu înlocuiți acumulatorul pe timp de ploaie.**

Realimentare

1. **Opriti motorul înainte de realimentare. Țineți la distanță de flacără deschisă și scânteii. Nu fumați niciodată în timpul realimentării.** În caz contrar, poate rezulta un incendiu și/sau o explozie.
2. **Realimentați în spațiu deschis.** Realimentarea într-o încăpere închisă poate cauza explozia vaporilor de combustibil.
3. **Evitați contactul cu combustibilul sau cu uleiul de motor. Nu inhalați vaporii de combustibil. În cazul unei deversări de combustibil sau ulei, ștergeți-l imediat de pe utilaj și/sau sol. În cazul unei deversări de combustibil pe hainele dvs., schimbați-le imediat, pentru a preveni ca acestea să ia foc.**
4. **După realimentare, strângeți cu atenție capacul rezervorului de combustibil și verificați dacă există scurgeri de combustibil. Deplasați-vă la o distanță de cel puțin 3 m (10 ft) de sursa și locul de alimentare înainte de a porni motorul.**
5. **Transportați și depozitați combustibilul numai în recipiente aprobate. Nu lăsați la îndemâna copiilor combustibilul depozitat.**

Pornirea utilajului

1. **Țineți copiii, persoanele din jur și animalele de companie la o distanță de cel puțin 15 m (50 ft) atunci când porniți sau utilizați utilajul. În plus, persoanele din jur ar trebui să poarte protecție pentru ochi, întrucât există în continuare un risc de rănire din cauza unor obiecte aruncate.** În caz contrar, acțiunea neașteptată a persoanelor din jur sau reculul lamei poate cauza vătămarea gravă a operatorului și/sau persoanelor din jur.
2. **Porniți și operați utilajul numai în aer liber, într-o zonă bine ventilată.** Operarea într-o zonă închisă sau slab ventilată poate duce la deces din cauza sufocării sau a intoxicației cu monoxid de carbon.
3. **Înainte de pornire asigurați-vă că unealta de tăiere nu intră deloc în contact cu obiecte dure precum crengi, pietre etc. deoarece unealta de tăiere se va roti la pornire.**
4. **Dacă unealta de tăiere se rotește la ralanti, reglați viteza la ralanti astfel încât să se oprească la ralanti.** În caz contrar, contactul accidental cu unealta de tăiere în mișcare poate cauza vătămări grave.
5. **Opriti motorul imediat dacă observați orice problemă.**
6. **Asigurați-vă că nu există cabluri electrice, conducte de apă, conducte de gaz etc., care ar putea provoca un pericol în cazul în care ar fi deteriorate prin folosirea utilajului.**

Transport

1. **Opriiți motorul în timpul transportului.** În caz contrar, pornirea accidentală poate cauza vătămări.
2. **Atunci când transportați utilajul, atașați întotdeauna capacul la lama de tăiere.** Contactul cu lamele neacoperite duce la vătămare.
3. **Asigurați poziția sigură a utilajului în timpul transportului cu mașina, pentru a evita scurgerea de combustibil.**
4. **Ridicați complet utilajul de la sol atunci când îl transportați.** Târârea utilajului provoacă deteriorarea rezervorului de combustibil și scurgerea combustibilului, ducând mai departe la un incendiu.

Operarea

1. **Utilizați utilajul doar în condiții bune de lumină și vizibilitate.** Utilizarea în întuneric sau într-o zonă cu vizibilitate slabă poate provoca un accident neașteptat.
2. **Evitați să utilizați utilajul atunci când nu vă puteți menține echilibrul, de exemplu, când lucrați pe o suprafață instabilă sau atunci când bate vântul.**
3. **În timpul operării, nu stați pe o suprafață instabilă sau alunecoasă sau pe o pantă abruptă.** În timpul sezonului rece, ferii-vă de gheață și zăpadă și asigurați-vă că aveți întotdeauna o poziție stabilă.
4. **Dacă o persoană se apropie de dvs., opriiți motorul.** În caz contrar, unealta de tăiere în rotire poate lovi persoana din jur, ceea ce poate duce la răni grave.
5. **Curățați zona de lucru înainte de operare.** Îndepărtați toate obiectele, precum pietre, sticlă spartă, cuie, sârme sau fire, care pot fi aruncate sau care se pot încurca în dispozitivul de atașare pentru tăiere. Particulele străine pot deteriora unealta de tăiere și pot cauza un recul periculos.
6. **Pentru a controla utilajul în mod constant, procedați după cum urmează în timpul operării:**
 - **Țineți utilajul ferm cu ambele mâini în dreapta dumneavoastră.**
 - **Prindeți utilajul de umărul (umerii) dvs. cu ajutorul centurii de umăr.**
 - **Asigurați o stabilitate corespunzătoare.** Nu lucrați niciodată pe o scară sau într-un copac.
 - **Evitați să vă întindeți prea mult.**
 - **Țineți unealta de tăiere sub nivelul taliei.**
 - **Țineți toate părțile corpului dvs. la distanță de unealta de tăiere în rotire și de suprafața fierbinte.**

Aceste acțiuni reduc riscul de vătămare.

7. **Dacă între unealta de tăiere și apărătoare se prind buruieni sau crengi, opriiți întotdeauna motorul înainte de a le îndepărta.** În caz contrar, rotirea neintenționată a lamei poate provoca vătămări grave.
8. **Nu lăsați să cadă și nu aruncați niciodată utilajul, cu excepția cazurilor de urgență.** Dacă utilajul este lăsat să cadă sau dacă se lovește ceva, verificați imediat dacă există scurgeri de combustibil, dispozitivele de siguranță și alte deteriorări. Operarea unui utilaj care funcționează necorespunzător poate provoca vătămări și/sau un incendiu.

9. **Inspectați frecvent unealta de tăiere sau imediat după ce aceasta se lovește de o piatră sau alte obiecte tari.** Dacă unealta de tăiere se rupe în timpul operării, piesa ruptă se poate desprinde cu viteză și poate provoca vătămări.
10. **Opriiți motorul atunci când inspectați, curățați sau înlocuiți unealta de tăiere.** În caz contrar, unealta de tăiere se poate roti în mod neașteptat și poate provoca vătămări grave.
11. **Atunci când opriiți motorul sau eliberați declanșatorul accelerației, mențineți un control corespunzător până când unealta de tăiere se oprește complet.** O lamă în mișcare din inerție poate provoca vătămări.
12. **Înainte de a începe operația de tăiere, așteptați ca unealta de tăiere să ajungă la o viteză suficientă pentru tăiere.** Acest fapt reduce riscul de recul și de încurcare a buruienilor.
13. **Odihniți-vă pentru a preveni pierderea controlului din cauza oboselii.** Vă recomandăm să luați o pauză de 10 până la 20 de minute la fiecare oră.
14. **Opriiți motorul și așezați-l într-o locație sigură atunci când vă odihniți sau părăsiți unealta.** Acest fapt previne un accident neașteptat.
15. **Nu atingeți motorul și toba de eșapament a acestuia și nu le puneți pe materialele combustibile atunci când motorul este pornit sau imediat după oprirea sa, întrucât acestea sunt fierbinți.** Există posibilitatea de ardere și/sau incendiu.
16. **Nu utilizați mașina în condiții de vreme nefavorabilă sau dacă există riscul de descărcări electrice.**

Unelte de tăiere

1. **Utilizați o unealtă de tăiere adecvată pentru munca dvs.**
 - Capetele de tăiere cu nylon (capete de moto-coasă cu fir) sunt adecvate pentru tunderea gazonului.
 - Lamele metalice sunt adecvate pentru tăierea buruienilor, ierburilor înalte, tufșurilor, lăstărișului, subarborului, hățșului și altor ierburi asemănătoare.**Utilizați întotdeauna apărătoarea uneltei de tăiere adecvată pentru unealta de tăiere folosită.**
2. **Atunci când utilizați un cap de tăiere cu nylon, utilizați numai linia flexibilă, nemetalică recomandată în acest manual.** Nu utilizați niciodată sârmă sau cablu de oțel de sârmă. Acestea se pot rupe, devenind un proiectil periculos.
3. **Nu utilizați niciodată lanțuri pivotante formate din mai multe bucăți, lame de tocătoare sau lame nerecomandate în acest manual.** În caz contrar, există pericolul de vătămare gravă.
4. **Atunci când manevrați lama metalică, purtați întotdeauna mănuși și puneți capacul lamei pe lamă.** Lama poate cauza tăieturi dacă nu purtați mănuși de protecție.
5. **Atunci când utilizați lame metalice, evitați "reculul" și pregătiți-vă întotdeauna pentru un recul accidental.** Consultați secțiunea *Recul*.

Recul (propulsarea lamei)

Reculul (propulsarea lamei) poate apărea atunci când lama care se rotește intră în contact cu un obiect pe care nu îl taie imediat. Acesta poate fi suficient de violent pentru a provoca propulsarea unității și/sau operatorului în orice direcție și o posibilă pierdere a controlului asupra unității, ducând la vătămări grave. Reculul poate avea loc fără avertizare dacă lama se agață, se blochează sau se prinde, iar probabilitatea de apariție este mult mai mare în zonele unde este dificil de observat materia-lul care urmează să fie tăiat.

Reculul apare în special când aplicați segmentul de lamă ce corespunde unghiurilor formate de ora 12 cu ora 2 pe cadranul unui ceas la materiale dure, tufişuri și arbori cu diametru de 3 cm sau mai mare.

► Fig.1

Pentru a evita reculul:

1. Aplicați segmentul ce corespunde unghiului format de ora 8 cu ora 11 pe cadranul unui ceas.
2. Balansați unealta uniform în semicercuri de la dreapta la stânga, ca și cum ați utiliza o coasă clasică. Acest lucru permite segmentului corespunzător al lamei să intre în contact cu plantele care urmează să fie tăiate.
3. Nu aplicați niciodată segmentul ce corespunde unghiului format de ora 12 cu ora 2 pe cadranul unui ceas.
4. Nu aplicați niciodată segmentul ce corespunde unghiurilor formate de ora 11 cu ora 12 și de ora 2 cu ora 5 pe cadranul unui ceas decât dacă operatorul este bine instruit și experimentat și face acest lucru pe propriul risc.

► Fig.2

5. Nu utilizați niciodată lamele de tăiere în apropierea materialelor dure precum gardurile, pereții, trunchiurile de copaci și pietrele.
6. Nu utilizați niciodată lamele de tăiere vertical pentru operații ca cele de bordurare sau tundere a gardurilor vii.
7. Evitați utilizarea unelei în zone unde este dificil de observat obiectul care urmează să fie tăiat.

Vibrații

Expunerea la vibrații în exces lezează vasele sanguine sau sistemul nervos al operatorului și provoacă următoarele simptome în degete, mâini sau încheieturi: „Amorțeală” (insensibilitate), furnicături, durere, înțepături, modificarea culorii sau texturii pielii. Dacă apare oricare dintre aceste simptome, consultați un medic.

Pentru a reduce riscul apariției „sindromului degetelor albe”, păstrați-vă mâinile calde în timpul utilizării și întrețineți în mod corect utilajul și accesoriile.

Întreținere

1. Service-ul utilajului trebuie efectuat la centrul nostru de service autorizat, utilizând numai piese de schimb identice. Utilizați numai piese de rezervă și accesorii identice furnizate de MAKITA. Reparațiile incorecte sau o întreținere inadecvată pot scurta durata de viață a utilajului și mări riscul accidentărilor.
2. Nu modificați sau scoateți niciodată nicio componentă a utilajului. Aceasta poate provoca un incendiu și/sau vătămări grave.
3. După utilizare, curățați utilajul și verificați toate șuruburile și piulițele cu privire la strângere.
4. Verificați starea unelei de tăiere, a apărătorii unelei de tăiere și a centurii de umăr. Lama de tăiere trebuie să fie ascuțită. Nu îndreptați sau sudați niciodată uneltele de tăiere deteriorate.

Depozitare

1. Înainte de depozitarea mașinii, efectuați o curățare și întreținere complete. Scoateți cartușul acumulatorului. Puneți capacul pentru lame pe lama de tăiere.
2. Depozitați mașina într-un loc uscat și la înălțime sau încuiat, astfel încât copiii să nu aibă acces.
3. Nu sprijiniți mașina de nimic, cum ar fi de un perete. În caz contrar, utilajul poate cădea, cauzând accidente.

Alte instrucțiuni

1. Acordați atenție mediului. Evitați operarea accelerației atunci când nu este necesară, pentru mai puțină poluare și mai puține emisii de zgomot. Reglați corect carburatorul.
2. Nu operați motorul dacă toba de eșapament este defectuoasă.

Prim ajutor

1. În cazul unui accident, asigurați-vă că în apropierea operațiilor de tăiere este disponibilă o trusă de prim ajutor. Înlocuiți imediat orice element folosit din trusa de prim ajutor.
2. Când solicitați ajutor, oferiți următoarele informații:
 - Locul accidentului
 - Ce s-a întâmplat
 - Numărul de persoane rănite
 - Tipul de răni
 - Numele dumneavoastră

Instrucțiuni de siguranță suplimentare

1. Pentru a evita accidentele, lăsați o distanță mai mare de 15 m (50 ft) între operatori atunci când doi sau mai mulți operatori de lucruază într-o singură zonă. De asemenea, stabiliți o persoană care să observe distanța dintre operatori. Dacă o persoană sau un animal intră în zona de lucru, opriți imediat operația.
2. Utilizați doar uneltele de tăiere care sunt marcate cu o turație egală cu sau mai mare decât turația marcată pe unelată.
3. Asigurați-vă că scoateți capacul de pe lama de tăiere înainte de utilizare.

DESCRIERE COMPONENTE

EM408MP

► Fig.3: 1. Capac 2. Țeavă 3. Apărătoare (de tip universal) 4. Extensie pentru apărătoare 5. Cuțit

EM409MP

► Fig.4: 1. Capac 2. Țeavă 3. Apărătoare (de tip îngust) 4. Cuțit

ASAMBLARE

⚠️AVERTIZARE: Înainte de asamblarea sau de reglarea echipamentului, opriți motorul și scoateți capacul bujiei sau cartușul acumulatorului. În caz contrar, unealta de tăiere sau alte componente se pot deplasa și pot cauza răni grave.







⚠️AVERTIZARE: Înainte de a manevra lama de tăiere, puneți-vă mănușile de protecție. În timpul asamblării sau al reglării, degetele pot intra în contact cu lama de tăiere iar acest lucru poate cauza vătămări grave.

⚠️AVERTIZARE: La asamblarea sau reglarea echipamentului, întotdeauna puneți-l jos. Asamblarea sau reglarea echipamentului într-o poziție verticală poate duce la răni grave.

⚠️AVERTIZARE: Respectați avertizările și precauțiile din capitolul „AVERTIZĂRI DE SIGURANȚĂ” și manualul de instrucțiuni al unității de acționare.

Combinăția corectă unealtă de tăiere și apărătoare

⚠️ATENȚIE: Utilizați întotdeauna combinația corectă unealtă de tăiere și apărătoare. O apărătoare greșită nu vă poate proteja de reziduurile și pietrele care se deplasează în aer. De asemenea, poate afecta echilibrul uneltei, ceea ce poate provoca vătămări corporale grave.

Model	Unealtă de tăiere	Apărătoare
EM408MP	Lamă metalică (cu piuliță, garnitură și șaibă clemă) 	Apărătoare (de tip universal) 
	Cap de tăiere cu nylon/lamă din plastic 	Apărătoare (de tip universal) cu extensie pentru apărătoare 
EM409MP	Cap de tăiere cu nylon/lamă din plastic 	Apărătoare (de tip îngust) 

Instalarea apărătoarei (apărătoare unealtă de tăiere)

⚠️AVERTIZARE: Nu utilizați niciodată o unealtă de tăiere fără o apărătoare adecvată.

⚠️AVERTIZARE: Utilizați întotdeauna unealta de tăiere cu combinația corectă de apărătoare. În caz contrar, contactul cu o unealtă de tăiere poate provoca vătămări grave.

NOTĂ: Strângeți periodic șuruburile de pe apărătoare. Strângeți uniform șuruburile din dreapta și din stânga astfel încât fanta dintre dispozitivul de strângere și apărătoare să fie constantă.

Apărătoare (de tip universal)

⚠️ATENȚIE: Asigurați-vă că împingeți în interior extensia pentru apărătoare până când este introdusă complet. În caz contrar, extensia pentru apărătoare poate cădea și provoca vătămări corporale.

⚠️ATENȚIE: Asigurați-vă că nu vă răniți la cuțitul montat pe extensia pentru apărătoare.

Fixați apărătoarea la dispozitivul de strângere folosind șuruburile.

► Fig.5: 1. Dispozitiv de strângere 2. Apărătoare

Pentru a instala extensia pentru apărătoare, introduceți extensia pentru apărătoare în apărătoare și apoi prindeți clemele prin înclchetare. Asigurați-vă că aripioarele de pe extensia pentru apărătoare se potrivesc în fantele de pe apărătoare.

► **Fig.6:** 1. Apărătoare (de tip universal) 2. Clemă 3. Extensie pentru apărătoare 4. Cuțit (interior) 5. Fantă 6. Aripioară

Pentru a scoate extensia pentru apărătoare de la apărătoare, desfaceți clemele și trageți în afară extensia pentru apărătoare.

NOTĂ: Cuțitul de pe extensia pentru apărătoare menține firul din nylon la cea mai bună lungime pentru tăiere.

Apărătoare (de tip îngust)

ATENȚIE: Aveți grijă să nu vă răniți la cuțitul montat pe apărătoare.

Prindeți apărătoarea pe clemă folosind șuruburile.

► **Fig.7:** 1. Dispozitiv de strângere 2. Apărătoare 3. Cuțit

NOTĂ: Cuțitul de pe apărătoare menține firul din nylon la cea mai bună lungime pentru tăiere.

Instalarea uneltei de tăiere

ATENȚIE: Asigurați-vă că utilizați numai unelte de tăiere MAKITA originale.

ATENȚIE: Asigurați-vă că îndepărtați cheia imbus după instalare.

NOTĂ: Atunci când instalați unealta de tăiere, răsturnați unealta pentru a facilita procedura.

Instalarea lamei metalice

Pentru EM408MP

ATENȚIE: Atunci când manevrați lama metalică, purtați întotdeauna mănuși și puneți capacul lamei pe lamă.

ATENȚIE: Diametrul exterior al lamei metalice trebuie să fie de 230 mm (9"). Nu utilizați niciodată lame cu diametrul exterior de peste 230 mm (9").

ATENȚIE: Lama metalică trebuie să fie bine lustruită, să nu prezinte fisuri sau să nu fie ruptă. Dacă lama metalică se lovește de o piatră în timpul operației, opriți motorul imediat și verificați lama.

ATENȚIE: Lustruiți sau înlocuiți lama metalică la fiecare trei ore de funcționare.

ATENȚIE: Utilizați întotdeauna cheile furnizate pentru a scoate sau monta lama.

Lamă aplicabilă

Lamă metalică (cu 2 dinți)



Lamă metalică (cu 3 dinți)



Lamă metalică (cu 4 dinți)



Lamă metalică (cu 8 dinți)



1. Asigurați-vă că șaiba receptor este atașată la ax.
2. Introduceți cheia imbus prin orificiul din carcasa cutiei de viteze, pentru a bloca axul. Rotiți axul până când cheia imbus este introdusă complet.
3. Montați lama metalică pe șaiba receptor.
4. Instalați șaiba clemă și garnitura și apoi strângeți bine piulița.

Cuplu de strângere: 16 - 23 N•m

5. Scoateți cheia imbus.

► **Fig.8:** 1. Piuliță 2. Garnitură 3. Șaibă clemă 4. Lamă metalică 5. Șaibă receptor 6. Ax 7. Cheie imbus

► **Fig.9:** 1. Cheie tubulară 2. Cheie imbus 3. Strângere

Asigurați-vă că săgețile de pe lamă și apărătoare indică aceeași direcție.

► **Fig.10:** 1. Săgeată

Pentru a scoate lama metalică, executați în ordine inversă operațiile de montare.

NOTĂ: Partea din rășină de pe piulița de fixare a lamei se uzează în timp. Înlocuiți piulița dacă apare orice urmă de uzură sau deformare.

Montarea capului de tăiere cu nylon

ATENȚIE: În cazul în care capul de tăiere cu nylon se lovește de o piatră în timpul operației, opriți imediat motorul și verificați capul de tăiere cu nylon.

► **Fig.11:** 1. Cap de tăiere cu nylon 2. Șaibă receptor 3. Ax 4. Cheie imbus 5. Strângere

1. Asigurați-vă că șaiba receptor este atașată la ax.
2. Introduceți cheia imbus prin orificiul din carcasa cutiei de viteze.
3. Înșurubați capul de tăiere cu nylon pe ax.
4. După ce montați capul de tăiere cu nylon, scoateți cheia imbus.

Pentru a înlătura capul de tăiere cu nylon, rotiți-l în sensul acelor de ceasornic în timp ce țineți fixă șaiba receptor cu ajutorul cheii imbus.

Montarea lamei din plastic

Accesoriu opțional

⚠️ ATENȚIE: Dacă, în timpul operării, lama din plastic lovește accidental o piatră sau un obiect dur, mașina trebuie oprită și verificată pentru orice defecțiuni. În cazul în care lama din plastic este deteriorată, trebuie înlocuită imediat. Utilizarea unei uneelte de tăiere deteriorate poate duce la vătămări corporale grave.

⚠️ ATENȚIE: Asigurați-vă că îndepărtați cheia imbus după instalare.

NOTĂ: Asigurați-vă că utilizați doar lame din plastic Makita originale.

► Fig.12: 1. Lamă din plastic 2. Șaibă receptor 3. Ax
4. Cheie imbus 5. Strângere

1. Asigurați-vă că șaiba receptor este atașată la ax.
2. Introduceți cheia imbus prin orificiul de pe carcasa cutiei de viteze și rotiți fusul până când acesta este blocat.
3. Așezați lama din plastic direct pe fusul filetat și apoi strângeți.
4. Scoateți cheia imbus.

Pentru a înlătura lama din plastic, rotiți spre dreapta în timp ce țineți fixă șaiba receptor cu ajutorul cheii imbus.

Montarea țevii de fixare

⚠️ ATENȚIE: Verificați întotdeauna dacă țeava de fixare este strânsă după instalare. O instalare necorespunzătoare poate duce la căderea dispozitivului de atașare de pe unitatea de acționare și la vătămarea corporală.

Montați țeava de fixare pe unitatea de acționare.

1. Rotiți pârghia unității de acționare înspre partea dispozitivului de atașare.

► Fig.13: 1. Pârghie

2. Scoateți capacul dispozitivului de atașare. Aliniați știftul cu marcajul săgeată și introduceți țeava de atașare până când apare butonul de eliberare.

► Fig.14: 1. Buton de eliberare 2. Marcaj săgeată
3. Știft

3. Rotiți pârghia înspre partea unității de acționare.

► Fig.15: 1. Pârghie

Asigurați-vă că suprafața pârghiei este paralelă cu țeava.

Pentru a scoate țeava, rotiți pârghia înspre partea dispozitivului de atașare și trageți țeava în afară în timp ce apăsați butonul de eliberare.

► Fig.16: 1. Buton de eliberare 2. Pârghie 3. Țeavă

OPERAREA

⚠️ AVERTIZARE: Respectați avertizările și precauțiile din capitolul „AVERTIZĂRI DE SIGURANȚĂ” și manualul de instrucțiuni al unității de acționare.

⚠️ AVERTIZARE: Dacă unealta de tăiere se deplasează la ralanti, reglați la valori mai mici viteza la ralanti a motorului. În caz contrar, nu veți putea opri unealta de tăiere cu accelerația dezactivată iar acest lucru poate cauza leziuni grave.

Reglarea poziției agățătorii și a centurii de umăr

Pentru capul cu motor universal fără cablu DUX60, capul cu motor universal EX2650LH

⚠️ AVERTIZARE: Nu utilizați mașina dacă nu puteți regla poziția agățătorii și lungimea centurii de umăr în intervalul ilustrat. Utilizarea mașinii cu o echilibrare necorespunzătoare a masei poate duce la deplasarea unelei de tăiere în sus, provocând vătămări corporale.

Când înlocuiți un accesoriu cu unul nou, echilibrul de greutate al echipamentului se poate modifica. În acest caz, reglați poziția agățătorii și lungimea centurii de umăr în modul următor.

► Fig.17: 1. Agățătoare

Pentru a schimba poziția agățătorii, slăbiți șurubul de fixare de pe agățătoare și apoi mutați agățătoarea.

Reglați poziția agățătorii și lungimea centurii de umăr astfel încât:

- agățătoarea se află la 750 mm sau mai mult de sol,
- pozițiile unelei de tăiere se află la 100 mm - 300 mm față de sol și
- partea neprotejată a unelei de tăiere se află pe orizontală la 750 mm sau mai mult de agățătoare.

După ce reglați poziția agățătoarei, strângeți bine șurubul cu o cheie sau o șurubelniță (în funcție de unitatea de acționare).

Reglarea centurii de umăr

Pentru capul cu motor universal fără cablu DUX18/UX01G

⚠️ AVERTIZARE: Nu utilizați mașina dacă nu puteți regla lungimea centurii de umăr în intervalul ilustrat. Utilizarea mașinii cu o echilibrare necorespunzătoare a masei poate duce la deplasarea unelei de tăiere în sus, provocând vătămări corporale.

Când înlocuiți un accesoriu cu altul nou, echilibrul de greutate al echipamentului se poate modifica. În acest caz, reglați lungimea centurii de umăr în modul următor.

► Fig.18: 1. Agățătoare

Reglați lungimea centurii de umăr astfel încât:

- agățătoarea se află la 750 mm sau mai mult de sol,
- pozițiile unelei de tăiere se află la 100 mm - 300 mm față de sol și
- partea neprotejată a unelei de tăiere se află pe orizontală la 750 mm sau mai mult de agățătoare.

Utilizarea unui cap de tăiere cu nylon

În timpul operării, utilizați vârful firului de tăiere din nylon pentru tăiere. Întrucât firul de tăiere din nylon se uzează și se scurtează odată cu operația de tăiere, operatorul trebuie să îl alimenteze manual. Pentru a alimenta firul de tăiere din nylon, loviți ușor capul de tăiere din nylon de sol în timpul rotirii.

NOTĂ: Dacă firul de tăiere din nylon nu avansează, înfășurați-l din nou. Consultați capitolul „ÎNTREȚINERE”.

ÎNTREȚINERE

⚠️ AVERTIZARE: Înainte de inspectarea sau întreținerea echipamentului, opriți motorul și scoateți capacul bujiei sau cartușul acumulatorului. În caz contrar, unealta de tăiere sau alte componente se pot deplasa și pot cauza răniri grave.

⚠️ AVERTIZARE: La inspectarea sau întreținerea echipamentului, puneți-l întotdeauna jos. Asamblarea sau reglarea echipamentului într-o poziție verticală poate duce la răniri grave.

⚠️ AVERTIZARE: Respectați avertizările și precauțiile din capitolul „AVERTIZĂRI DE SIGURANȚĂ” și manualul de instrucțiuni al unității de acționare.

NOTĂ: Nu utilizați niciodată gazolină, benzină, diluant, alcool sau alte substanțe asemănătoare. În caz contrar, pot rezulta decolorări, deformări sau fisuri.

Pentru a menține SIGURANȚA și FIABILITATEA produsului, reparațiile și orice alte lucrări de întreținere sau reglare trebuie executate de centre de service Makita autorizate sau proprii, folosind întotdeauna piese de schimb Makita.

Inspecție generală

- Strângeți șuruburile, piulițele și bolțurile slăbite.
- Verificați dacă există componente și lame deteriorate. Solicitați centrului nostru de service autorizat să le înlocuiască, dacă este necesar.

Reascuțirea uneltei de tăiere

⚠️ AVERTIZARE: Nu reascuțiți dvs. înșivă lamele de tăiere. Reascuțirea manuală dezechilibrează o lamă de tăiere și poate provoca vibrații și deteriorarea echipamentului.

Solicitați unui centru de service autorizat Makita să reascuțeați și să reechilibreze lamele de tăiere tocite.

Lubrifierea pieselor în mișcare

NOTĂ: Urmați instrucțiunile pentru frecvența și cantitatea de unsoare furnizate. În caz contrar, lubrifierea insuficientă poate deteriora componentele în mișcare.

Cutie de viteze:

⚠️ ATENȚIE: Nu aplicați unsoare atunci când cutia de viteze este fierbinte. Cutia de viteze fierbinte poate provoca arsuri.

Aplicați vaselină (Shell Alvania 1 sau 2 sau o vaselină echivalentă) la carcasa cutiei de viteze prin orificiul pentru vaselină o dată la aproximativ 30 de ore de lucru.

► Fig.19: 1. Orificiul de ungere

Axa motoare:

Aplicați vaselină (Shell Alvania 1 sau 2 sau o vaselină echivalentă) la axa motoare o dată la aproximativ 30 de ore de lucru.

► Fig.20

NOTĂ: Vaselina Makita originală poate fi achiziționată de la distribuitorul dumneavoastră Makita local.

Înlocuirea firului din nylon

⚠️ AVERTIZARE: Folosiți numai fire din nylon cu diametrul menționat în acest manual de instrucțiuni. Nu utilizați niciodată un fir mai greu, sârmă metalică, funie sau alte materiale similare. În caz contrar, mașina s-ar putea deteriora, existând riscul de vătămare corporală gravă.

⚠️ AVERTIZARE: Scoateți întotdeauna capul de tăiere cu nylon din mașină atunci când înlocuiți firul din nylon.

⚠️ AVERTIZARE: Capacul capului de tăiat cu nylon trebuie să fie corect fixat în carcasă, în modul descris în acest manual de instrucțiuni. Neasigurarea corectă a capacului poate duce la desprinderea capului de tăiere cu nylon, rezultând accidente personale grave.

Înlocuiți firul din nylon dacă nu mai este alimentat. Metoda de înlocuire a firului din nylon diferă în funcție de tipul capului de tăiere cu nylon.

96-M10L

► Fig.21

Înlocuirea lamei din plastic

Înlocuiți lama dacă acesta este uzată sau ruptă.

► Fig.22

La momentul instalării lamei din plastic, aliniați direcția săgeții de pe lamă cu cea a apărătoarei.

Depozitare

⚠️ AVERTIZARE: Respectați avertizările și precauțiile din capitolul „AVERTIZĂRI DE SIGURANȚĂ” și manualul de instrucțiuni al unității de acționare.

La depozitarea dispozitivului de atașare separat de unitatea de acționare, puneți capacul pe capătul axului.

► Fig.23

Interval de inspecție și întreținere

Oră de funcționare		Înainte de funcționare	Zilnic (10 h)	30h
Întreaga unitate	Inspecți vizual pentru componente deteriorate	✓	-	-
Toate șuruburile și piulițele de fixare	Strângere	✓	-	-
Cutie de viteze	Aplicați unsoare	-	-	✓
Axa motoare	Aplicați unsoare	-	-	✓
Lamă de tăiere	Inspecți vizual cu privire la deteriorare	✓	✓	-
Unitatea de acționare	Consultați manualul de instrucțiuni al unității de acționare			

DEPANARE

Înainte de a solicita reparații, efectuați personal o inspecție a mașinii. Dacă detectați o problemă care nu este explicată în manual, nu încercați să demontați mașina. În schimb, adresați-vă Centrelor de service autorizate Makita, utilizând întotdeauna piese de schimb Makita pentru reparații.

Stare de anomalitate	Cauză probabilă (defecțiune)	Remediu
Motorul nu pornește.	-	Consultați manualul de instrucțiuni al unității de acționare.
Motorul se oprește imediat.	-	Consultați manualul de instrucțiuni al unității de acționare.
Turația motorului nu crește.	-	Consultați manualul de instrucțiuni al unității de acționare.
Unealta de tăiere nu se rotește. ⇒ Opriti motorul imediat.	Slăbiți dispozitivul de atașare al unelei de tăiere	Strângeți ferm.
	Unealta de tăiere a prins o rămurea.	Îndepărtați materialele străine
	Sistem de antrenare anormal	Apelați la un centru de service autorizat pentru reparații.
Unitatea principală vibrează anormal. ⇒ Opriti motorul imediat.	Unealtă de tăiere ruptă, îndoită sau uzată	Înlocuiți unealta de tăiere.
	Slăbiți dispozitivul de atașare al unelei de tăiere	Strângeți ferm.
	Un capăt al firului de tăiere din nylon s-a rupt și capul de tăiere cu nylon s-a dezechilibrat.	Alimentați firul de tăiere din nylon lovind ușor capul de tăiere cu nylon pe sol.
	Atașare neuniformă a unelei de tăiere	Atașați-o în mod corespunzător.
	Sistem de antrenare anormal	Apelați la un centru de service autorizat pentru reparații.
Lama de tăiere nu se oprește imediat. ⇒ Opriti motorul imediat.	Unitatea de acționare nu funcționează corect.	Consultați manualul de instrucțiuni al unității de acționare.
Firul de tăiere din nylon nu este alimentat.	Firul s-a consumat complet sau este prins în bobină.	Reînălșurați firul.
Firul de tăiere din nylon nu este tăiat la lungimea corectă.	Cuțitul de tăiere a firului de pe apărătoare este deteriorat sau lipsește.	Apelați la un centru de service autorizat pentru reparații.
	Firul se extinde dincolo de apărătoare.	Reînălșurați firul.

ЗМІСТ

ТЕХНІЧНІ ХАРАКТЕРИСТИКИ.....	284	ЗБОРКА.....	289
ПОПЕРЕДЖЕННЯ ПРО ДОТРИМАННЯ ТЕХНІКИ		РОБОТА	292
БЕЗПЕКИ	285	ТЕХНІЧНЕ ОБСЛУГОВУВАННЯ	293
ОПИС ДЕТАЛЕЙ.....	289	УСУНЕННЯ НЕСПРАВНОСТЕЙ	294

ТЕХНІЧНІ ХАРАКТЕРИСТИКИ

Модель:		EM408MP	EM409MP
Розміри: довжина x ширина x висота (без різального інструмента)		880 × 320 × 196 мм	880 × 185 × 203 мм
Діаметр нейлонового шнура		2,0 мм	
Застосовний ріжучий інструмент і діаметр різання	2-зубий ніж (номер виробу 197997-3)	230 мм	-
	3-зубий ніж (номер виробу 195298-3)	230 мм	-
	4-зубий ніж (номер виробу B-14118)	230 мм	-
	Пластина з 8 зубцями (номер виробу B-14130)	230 мм	-
	Різальна головка з нейлоновим шнуром (номер виробу 191D89-4)	300 мм	330 мм
	Пластикова різальна пластина (номер виробу 198383-1)	255 мм	
Передатне число		14:19	
Маса нетто		1,4 кг	1,2 кг

- Оскільки наша програма наукових досліджень і розробок триває безперервно, наведені тут технічні характеристики можуть бути змінені без попередження.
- У різних країнах технічні характеристики можуть бути різними.
- Маса відповідно до EPTA-Procedure 01/2014

Схвалений приводний інструмент

Цю насадку схвалено для використання з такими приводними інструментами:

- Акумуляторний багатофункціональний приводний інструмент DUX60
- Акумуляторний багатофункціональний приводний інструмент DUX18
- Акумуляторний багатофункціональний приводний інструмент UX01G
- Багатофункціональний приводний інструмент EX2650LH

▲ПОПЕРЕДЖЕННЯ: Заборонено використовувати насадку з приводним інструментом, який не було схвалено. Використання комбінації пристроїв, яку не було схвалено, може призвести до серйозних травм.

Символи

У цьому посібнику з експлуатації використовуються наведені нижче символи, які також присутні в нанесеному на насадці маркуванні. Уважно ознайомтеся з їх значенням.



Будьте особливо уважні й обережні!



Читайте посібник з експлуатації.



Надягайте каску, засоби захисту органів зору та слуху!



Надягайте засоби захисту органів зору й слуху.



Необхідно надягати захисні рукавиці!



Надягайте міцне взуття з підшвами, що не ковзають. Ми рекомендуємо захисне взуття зі сталевим носком.

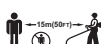

Сторонні особи мають триматися на відстані щонайменше 15 м (50 футів).



Небезпечно! Пам'ятайте, що предмети можуть відкочити.



Віддача!



Максимально припустима швидкість роботи інструмента



Не використовуйте металеву різальну пластину.

Призначення

Для EM408MP

Ця насадка призначена лише для підстригання трави, бур'янів, кущів і порослі за умови використання з рекомендованим приводним інструментом. Заборонено використовувати насадку з іншою метою. Неналежне використання насадки може призвести до тяжких травм.

Для EM409MP

Ця насадка призначена лише для підстригання трави й невеликих бур'янів за умови використання з рекомендованим приводним інструментом. Заборонено використовувати насадку з іншою метою. Неналежне використання насадки може призвести до тяжких травм.

▲ПОПЕРЕДЖЕННЯ: Перед початком роботи прочитайте інструкцію з експлуатації насадки, а також цю інструкцію з експлуатації. Недотримання відповідних застережень й інструкцій може призвести до серйозних травм.

Декларація про відповідність стандартам ЄС

Тільки для країн Європи

Ми, виробники цього обладнання: компанія **Makita Europe N.V.**, юридична адреса: **Jan-Baptist Vinkstraat 2 3070 Kortenberg BELGIUM** (Бельгія), уповноважуємо **Хіроші Цудзимур (Hiroshi Tsujimura)** скласти технічну документацію та під свою виключну відповідальність заявляємо про те, що виріб;

Призначення: **насадка-травокосарка**. Моделі: **EM408MP / EM409MP**.
Відповідають усім застосовним вимогам директиви **2006/42/ЄС**, а також відповідають усім застосовним вимогам таких директив ЄС, як **2000/14/ЄС**, і виробляються згідно з такими гармонізованими стандартами: **EN ISO 11806-1:2011, EN 60745-1:2009+A11:2010**.

Місце й дата декларації: **Kortenberg, Belgium (Бельгія). 01. 06. 2020**

Відповідальна особа: **Хіроші Цудзимур (Hiroshi Tsujimura)**, директор компанії **Makita Europe N.V.**

ПОПЕРЕДЖЕННЯ ПРО ДОТРИМАННЯ ТЕХНІКИ БЕЗПЕКИ

Попередження про необхідну обережність під час роботи з газонокосаркою

▲ПОПЕРЕДЖЕННЯ: Уважно ознайомтеся з усіма попередженнями, інструкціями, ілюстраціями та технічними характеристиками, які надаються з цією машиною. Недотримання наведених нижче інструкцій може стати причиною пожежі та/або отримання важкої травми оператором та/або сторонніми особами.

Збережіть усі інструкції з техніки безпеки й експлуатації на майбутнє.

Під термінами «газонокосарка» й «машина» у попередженнях і застереженнях мається на увазі поєднання насадки та приводного інструмента.

Термін «двигун» у попередженнях і застереженнях стосується двигуна або електродвигуна приводного інструмента.

Загальні заходи безпеки

1. У разі першого використання або браку досвіду оператор має звернутися до дилера для проходження навчання з експлуатації інструмента. Ніколи не дозволяйте користуватися цим інструментом дітям, особам з обмеженими фізичними, сенсорними або розумовими можливостями, особам з недостатнім досвідом чи знаннями або людям, які не ознайомилися з інструкцією з використання інструмента.
2. Рекомендується позичати інструмент тільки особам, що мають достатній досвід роботи з ним. Завжди передавайте з інструментом інструкцію з використання.
3. Будьте уважні, слідкуйте за тим, що робите, і будьте обережними під час роботи з інструментом. Не використовуйте інструмент, якщо ви втомилися, захворіли або знаходитесь під впливом наркотичних речовин, алкоголю чи ліків. Одна мить необережності під час роботи з інструментом може призвести до тяжкої травми.
4. Не використовуйте пристрій за поганих погодних умов, особливо коли є ризик виникнення грозового розряду.
5. Дотримуйтеся державних і місцевих правил користування силовими інструментами для застосування на відкритому повітрі.

Цільове призначення інструмента

Цей інструмент призначений тільки для підстригання трави, бур'яну, кущів і порослі. Забороняється використовувати цей інструмент з будь-якою іншою метою, окрім оброблення країв і підстригання живоплоту. Використання з метою, що не відповідає призначенню, може призвести до тяжких травм.

Засоби індивідуального захисту

1. Завжди надягайте щільні й довгі штани, міцне взуття, рукавиці та сорочку з довгими рукавами. Не надягайте просторий одяг, прикраси, шорти, сандалії та не працюйте з інструментом босоніж. Волосся необхідно збирати таким чином, щоб воно не спало на нижче плечей.
2. Якщо існує небезпека предметів, що падають з висоти, надягайте захисну каску.
3. Завжди вдягайте захисні окуляри, щоб уникнути травм очей під час роботи з інструментом. Окуляри мають відповідати стандарту ANSI Z87.1 у США, EN 166 в Європі або AS/NZS 1336 в Австралії та Новій Зеландії. В Австралії та Новій Зеландії законодавство вимагає користуватися також щитком для захисту обличчя.

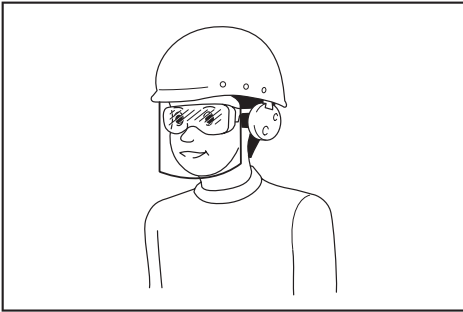

Роботодавець відповідає за те, щоб оператори інструментів й інші особи, які знаходяться безпосередньо в робочій зоні, примусово користувалися відповідним захисним устаткуванням.

4. Використовуйте засоби захисту органів слуху, як-от захисні навушники. Вплив шуму може призвести до втрати слуху.
5. Завжди надягайте міцне взуття з підошвами, що не ковзають. Це захистить ваші ноги від травм і забезпечить стійку опору на ноги.
6. За необхідності вдягайте пилозахисну маску.
7. Використовуйте засоби індивідуального захисту. Завжди надягайте засоби захисту очей. Такі засоби захисту, як респіратор, неслизьке робоче взуття, захисний шолом та засоби захисту органів слуху, використовувані у відповідних умовах, знижують ризик отримання травм.

Підготовка до експлуатації

1. Перед початком роботи завжди перевіряйте, щоб інструмент був у безпечному для роботи стані:
 - перевірте інструмент на предмет витоків палива;
 - перевірте наявність усіх застібок і їх надійне тримання;
 - перевірте деталі на предмет пошкодження;
 - переконайтеся, що різальний інструмент належним чином встановлено й надійно закріплено;
 - переконайтеся, що щиток різального інструмента надійно встановлено в положенні згідно з цим посібником з експлуатації;
 - перевірте курок регулювання дросельного важеля, важіль блокування й інші перемикачі на предмет плавної дії та правильної роботи;
 - почистьте ручки для забезпечення можливості належного керування інструментом;
 - переконайтеся, що ручки встановлено згідно з цим посібником з експлуатації.

Недотримання цих інструкцій може призвести до серйозних травм.

2. Використовуйте гострі пластини. Не використовуйте погнуті, викривлені, тріснуті, зламані, надбиті або пошкоджені будь-яким іншим чином пластини. Тупа пластина з більшою вірогідністю може чіплятися і спричинити віддачу.
3. Завжди використовуйте всі потрібні деталі для належної фіксації пластини. Неправильне використання деталей для фіксації може спричинити від'єднання пластини, що рухається, і спричинення тяжких травм оператора й (або) сторонніх осіб, які знаходяться поряд.

Електробезпека й техніка безпеки під час роботи з акумулятором

1. Не піддавайте машину, акумулятор або зарядний пристрій впливу дощу або вологи. У випадку потраплення води в інструмент зростає ризик ураження електричним струмом.
2. Не заряджайте акумулятор під дощем або в місцях із підвищеною вологістю.
3. Заборонено замінити акумулятор під дощем.

Дозаправлення

1. Зупиняйте двигун перед дозаправленням. Тримайтеся подалі від відкритого полум'я й іскор. Під час дозаправлення забороняється палити. Недотримання цієї вимоги може призвести до пожежі та (або) вибуху.
2. Дозаправляйте інструмент на відкритому повітрі. Дозаправлення в закритій кімнаті може призвести до вибуху випарів палива.

3. Уникайте контакту з паливом і машинною оливою. Не вдихайте випарів палива. У разі пролиття палива чи оливи негайно витріть їх з інструмента й (або) землі. У разі потрапляння на одяг відразу негайно переодягніться, щоб уникнути займання одягу.
4. Після дозавправлення обережно затягніть кришку паливного бака й перевірте його на предмет витоку палива. Перш ніж запустити двигун, відійдіть щонайменше на 3 м (10 футів) від джерела палива й місця дозавправлення.
5. Переносьте й зберігайте паливо тільки у відповідних контейнерах. Зберігайте паливо подалі від дітей.

Запуск машини

1. Під час запуску інструмента й роботи з ним тримайте дітей, сторонніх осіб і тварин на відстані щонайменше 15 м (50 футів). Крім того, сторонні особи мають носити захисні окуляри, оскільки існує небезпека отримання травми від предметів, що відлітають. У разі недотримання цієї вимоги несподівані дії сторонніх осіб або віддача пластини можуть призвести до отримання тяжких травм оператором і (або) сторонніми особами.
2. Вмикає інструмент і працювати з ним дозволяється лише в добре провітрюваному місці надворі. Робота в обмеженому просторі або місці з поганою вентиляцією може призвести до смерті через удушення або отруєння чадним газом.
3. Перед початком роботи слід переконаватися, що різальний інструмент не торкається твердих предметів, як-от гілля, каміння тощо, оскільки під час пуску він обертатиметься.
4. Якщо різальний інструмент обертається на холостому ходу, відрегулюйте швидкість холостого ходу двигуна таким чином, щоб інструмент зупинявся. Випадковий контакт з різальним інструментом, що рухається, може призвести до тяжкої травми.
5. Якщо ви помітили щось незвичайне, негайно зупиніть двигун.
6. Переконайтесь у відсутності електричних кабелів, водопровідних і газових труб тощо, які можуть становити небезпеку в разі пошкодження їх машиною.

Транспортування

1. Під час перенесення двигун має бути зупинений. Випадковий запуск може призвести до отримання травм.
2. Під час транспортування інструмента завжди встановлюйте на різальну пластину кришку. Контакт з лезами призводить до травм.
3. Перевозити інструмент в автомобілі необхідно в безпечному положенні задля уникнення витоку палива.
4. Для перенесення інструмента підіймайте його з землі повністю. Якщо інструмент тягнути, це призводить до пошкодження паливного бака й витоку палива, що, у свою чергу, призводить до пожежі.

Робота

1. Інструмент можна використовувати тільки за умов належного освітлення та видимості. Експлуатація в умовах поганого освітлення чи видимості може призвести до несподіваних травм чи аварій.
2. Не використовуйте машину в ситуаціях, коли важко підтримувати рівновагу, наприклад під час роботи на крутій поверхні схилу або у вітряний день.
3. Під час роботи не можна стояти на нестійкій або слизькій поверхні, а також на крутому схилі. У холодну пору року будьте обережні, працюючи на снігу або на льоду, а також подбайте про стійку опору для ніг.
4. Якщо до вас хтось наближається, зупиніть двигун. У разі недотримання цієї вимоги різальний інструмент, що обертається, може вдарити сторонніх осіб, які знаходяться поряд, що може призвести до тяжких травм.
5. Очистьте робоче місце перед роботою. Видаліть усі предмети, як-от камені, бите скло, цвяхи або дроти, які можуть бути відкинуті різальною насадкою або заплутатися в ній. Сторонні частки можуть пошкодити різальний інструмент і призвести до небезпечної віддачі.
6. Для сталого керування інструментом виконуйте такі дії під час роботи:
 - тримайте інструмент обома руками з правого боку;
 - повісьте інструмент на плече за допомогою плечевого ремня;
 - слідкуйте за надійною опорою ніг. Забороняється працювати на сходах або на дереві;
 - намагайтесь уникати ситуацій, коли слід далеко тягнутися;
 - тримайте різальний інструмент на рівні нижче від пояса;
 - тримайте всі частини тіла якнайдалі від різального інструмента, що обертається, і гарячих поверхонь.Ці дії зменшують небезпеку отримання травм.
7. Якщо між різальним інструментом і щитком потрапляють гілки чи трава, обов'язково зупиняйте двигун, перш ніж почистити інструмент. Випадкове обертання пластин може спричинити тяжку травму.
8. Кидати інструмент дозволяється тільки в надзвичайних ситуаціях. Якщо ви впустили чи вдарили інструмент, негайно перевірте його на предмет витоку палива, перевірте запобіжні пристрої й огляньте інструмент на предмет інших пошкоджень. Робота з несправним інструментом може призвести до травм і (або) пожежі.
9. Оглядайте різальний інструмент з невеликою періодичністю або негайно після зіткнення з камінням чи іншими твердими предметами. Якщо під час роботи різальний інструмент зламається, його шматки можуть відлетіти на відстань, завдаючи травм.

10. **Зупиняйте двигун перед оглядом, чищенням і заміною різального інструмента.** У разі випадкової ризальної інструмент може випадково почати обертатись і спричинити тяжкі травми.
11. **Під час зупинки двигуна чи відпускання дросельного важеля тримайте інструмент належним чином до повної зупинки різального інструмента.** Пластина, що рухається за інерцією, може спричинити травми.
12. **Перш ніж починати різати, почекайте, поки різальний інструмент набере достатню швидкість.** Це зменшує ризик віддачі й заплутування бур'янів.
13. **Відпочивайте, щоб не допустити втрати контролю внаслідок втоми.** Рекомендовано щогодини роботи перерву на 10—20 хвилин.
14. **Під час відпочинку або якщо лишаєте інструмент без нагляду, зупиніть двигун і залиште його в безпечному місці.** Це дозволяє уникнути несподіваних аварій.
15. **Не торкайтеся двигуна й глушника та не ставте на них займість матеріали під час роботи двигуна або відразу після його зупинки, оскільки вони є гарячими.** Це може призвести до опіків і (або) пожежі.
16. **Не використовуйте інструмент за несприятливих погодних умов або якщо існує ризик ураження блискавкою.**

Різальні інструменти

1. **Використовуйте для вашої роботи відповідний різальний інструмент.**
 - Різальні головки з нейлоновим шнуром (головки кордових газонокосарок) підходять для підрізування газонної трави.
 - Металеві різальні пластини підходять для скошування бур'яну, високої трави, кущів, підліска, молодих насаджень і подібної рослинності.

Завжди використовуйте належний захисний кожух різального інструмента відповідного розміру.
2. **У разі використання різальної головки з нейлоновим шнуром використовуйте тільки гнучкі неметалеві шнури, рекомендовані в цьому посібнику.** Не використовуйте дроти й троси. Вони можуть відриватися, спричиняючи небезпеку.
3. **Забароняється використовувати металеві багатокомпонентні поворотні ланцюги, шарнірні ножі або пластини, що не рекомендуються до використання в цьому посібнику.** Це може призвести до отримання серйозних травм.
4. **У разі необхідності тримання металевої різальної пластини завжди надягайте рукавички й установлюйте на пластину кришку.** Пластина може порізати незахищені руки.
5. **Під час використання металевої різальної пластини уникайте віддачі, однак будьте завжди готовими до її раптового виникнення.** Див. розділ «Віддача».

Віддача (тиск на різальну пластину)

Віддача (тиск на різальну пластину) може виникнути, коли пластина, що обертається, стикається з об'єктом, який не може відразу розрізати. Вона може бути досить сильною, спричиняючи переміщення інструмента й (або) оператора в будь-якому напрямку, через що можливо втратити контроль над інструментом, що може призвести до тяжких травм. Віддача може виникнути без попередження, якщо різальна пластина випинає, сповільнюється або тужавіє, і частіше за все відбувається в місцях, де важко побачити матеріал, який ріже інструмент.

Особливо часто віддача виникає у разі контакту інструмента з твердими предметами, кущами та деревами діаметром від 3 см у ділянці сегмента різальної пластини, який знаходиться між 12 та 2 годинами.

► Рис.1

Щоб запобігти віддачі:

1. **Використовуйте сегмент між 8 й 11 годинами.**
2. **Рівномірно пересувайте інструмент півколом з правого боку ліворуч, наче використовуєте косу.** Це дозволяє торкатися рослин, які необхідно скосити, належним сегментом пластини.
3. **Забароняється використовувати сегмент різальної пластини між 12 та 2 годинами.**
4. **Якщо оператор володіє відповідними знаннями та досвідом, то йому на власний страх і ризик дозволяється використовувати сегменти між 11 та 12 годинами та між 2 та 5 годинами.**

► Рис.2

5. **Забароняється використовувати різальні пластини поблизу твердих предметів, як-от біля парканів, стін, стовбурів дерев і каміння.**
6. **Забароняється використовувати різальні пластини у вертикальному положенні для окантування та підстригання живоплоту.**
7. **Намагайтеся не користуватись інструментом у місцях, де важко побачити об'єкт, який необхідно обрізати.**

Вібрація

Вплив надмірної вібрації пошкоджує кровоносні судини й нервову систему оператора та викликає такі симптоми в пальцях, руках або зап'ястьях: «засинання» (оніміння), пощипування, біль, гострий біль, зміна кольору шкіри. За наявності хоча б одного з цих симптомів слід обов'язково звернутися до лікаря.

Щоб зменшити ризик отримання синдрому білих пальців, слід тримати інструмент у приладдя в належному стані та дбати про те, щоб під час роботи руки залишалися теплими.

Технічне обслуговування

1. Обслуговування інструмента має проводитися лише в нашому авторизованому сервісному центрі з використанням належних заміних частин. Використовуйте тільки ідентичні замінні частини та приладдя, що поставляються компанією МАКІТА. Технічне обслуговування та ремонт, проведені неналежним чином, можуть призвести до скорочення терміну служби інструмента й до підвищення ризику виникнення нещасних випадків.
2. Забороняється змінювати або вилучати будь-які компоненти інструмента. Це може призвести до пожежі й (або) тяжких травм.
3. Після використання очистьте інструмент і перевірте затягнення всіх болтів і гайок.
4. Перевірте стан різального інструмента, щитка різального інструмента й плечовий ремінь. Різальна пластина має бути гострою. Забороняється випрямляти або приварювати пошкоджені різальні інструменти.

Зберігання

1. Готуючи інструмент до зберігання, виконайте повне очищення й технічне обслуговування. Зніміть касету з акумулятором. Установіть кожух на металеву різальну пластину.
2. Зберігайте інструмент у сухому недоступному для дітей місці – на високій полиці або в зачищеному приміщенні.
3. Заборонено притуляти інструмент до якоїсь поверхні, наприклад до стіни. За недотримання цієї вимоги інструмент може несподівано впасти й спричинити травму.

Інші інструкції

1. Дбайте про довкілля. Уникайте непотрібної роботи дросельної заслінки. Це допоможе зменшити рівень шуму й викиди забруднювальних речовин. Налаштуйте карбюратор належним чином.
2. Не заводьте двигун з несправним глушником.

Перша допомога

1. У разі аварії переконайтеся, що аптечка знаходиться в безпосередній близькості від місця проведення робіт. Відразу замінійте складові аптечки, які було використано.
2. Викликаючи допомогу, надайте таку інформацію:
 - місце нещасного випадку;
 - що сталося;
 - кількість поранених осіб;
 - вид травми;
 - ваше ім'я.

Додаткові інструкції з техніки безпеки

1. Для уникнення нещасних випадків у разі роботи на одній ділянці декількох операторів відстань між ними має становити щонайменше 15 метрів (50 футів). Крім того, окрема особа має спостерігати за відстанню між операторами. Якщо хтось (включно з тваринами) потрапить у зону виконання робіт, негайно зупиніть роботу.
2. Використовуйте тільки такі різальні інструменти, на яких зазначена швидкість дорівнює швидкості, зазначеній на інструменті, або перевищує її.
3. Не забудьте зняти кришку різальної пластини перед початком роботи.

ОПИС ДЕТАЛЕЙ

EM408MP

- Рис.3: 1. Ковпачок 2. Труба 3. Захисний пристрій (універсальний) 4. Подовжувач для захисного пристрою 5. Різак

EM409MP

- Рис.4: 1. Ковпачок 2. Труба 3. Захисний пристрій (вузький) 4. Різак

ЗБОРКА

⚠ПОПЕРЕДЖЕННЯ: Перед збиранням або регулюванням обладнання вимкніть двигун і зніміть ковпачок свічки запалювання або касету з акумулятором. Недотримання цієї вимоги може призвести до того, що різальний інструмент чи інші деталі будуть рухатися та можуть спричинити тяжку травму.







⚠ПОПЕРЕДЖЕННЯ: Перед роботою з різальною пластиною надягайте захисні рукавиці. Під час збирання або регулювання пальці можуть торкатися леза, що може призвести до тяжких травм.

⚠ПОПЕРЕДЖЕННЯ: Обов'язково кладіть обладнання на горизонтальну поверхню перед збиранням або регулюванням. Збирання або регулювання обладнання у вертикальному положенні може призвести до серйозної травми.

⚠ПОПЕРЕДЖЕННЯ: Дотримуйтеся попереджень і застережень, наведених у розділі «ПОПЕРЕДЖЕННЯ ПРО НЕОБХІДНІСТЬ ДОТРИМАННЯ ТЕХНІКИ БЕЗПЕКИ» та посібнику з експлуатації приводного інструмента.

Правильна комбінація різального інструмента й захисного пристрою

⚠ОБЕРЕЖНО: Завжди використовуйте правильну комбінацію різального інструмента й захисного пристрою. Використання неправильного захисного пристрою може не забезпечити належний захист від дрібних предметів і каменів, що летять. Крім того, це може вплинути на рівновагу інструмента й призвести до тяжких травм.

Модель	Різальний інструмент	Захисний пристрій
EM408MP	Металева різальна пластина (з гайкою, ковпачком і затискнуо шайбою) 	Захисний пристрій (універсальний) 
	Різальна головка з нейлоновим шнуром / пластикова різальна пластина 	Захисний пристрій (універсальний) з подовжувачем 
EM409MP	Різальна головка з нейлоновим шнуром / пластикова різальна пластина 	Захисний пристрій (вузький) 

Установлення захисного пристрою (щитка різального інструмента)

⚠ПОПЕРЕДЖЕННЯ: Ніколи не використовуйте різальний інструмент без належного захисного пристрою.

⚠ПОПЕРЕДЖЕННЯ: Завжди використовуйте різальний інструмент з відповідним захисним пристроєм. Контакт з різальним інструментом може спричинити тяжку травму.

УВАГА: Періодично підтягуйте болти на захисному пристрої. Затягніть праві та ліві болти рівномірно таким чином, щоб зазор між затиском і захисним пристроєм залишався незмінним.

Захисний пристрій (універсальний)

⚠ОБЕРЕЖНО: Подовжувач захисного пристрою необхідно насадити до кінця. У протилежному випадку подовжувач захисного пристрою може несподівано зіскочити й спричинити травми.

⚠ОБЕРЕЖНО: Будьте обережні, щоб не поранитися різак, установленим на подовжувачі захисного пристрою.

Прилаштуйте захисний пристрій до затиска болтами.
► **Рис.5:** 1. Затиск 2. Захисний пристрій

Щоб установити подовжувач захисного пристрою, уставте подовжувач у захисний пристрій і встановіть затискачі. Переконайтеся, що язички на подовжувачі вставлені в прорізи в захисному пристрої.

► **Рис.6:** 1. Захисний пристрій (універсальний) 2. Затискач 3. Подовжувач для захисного пристрою 4. Різак (усередині) 5. Проріз 6. Язичок

Щоб зняти подовжувач із захисного пристрою, вивільніть затискачі та від'єднайте подовжувач.

ПРИМІТКА: Різак на подовжувачі захисного пристрою призначений для забезпечення оптимальної довжини нейлонового шнура для різання.

Захисний пристрій (вузький)

⚠ОБЕРЕЖНО: Будьте обережні, щоб не поранитися різак, установленим на захисному пристрої.

Прикріпіть захисний пристрій до затискача болтами.
► **Рис.7:** 1. Затиск 2. Захисний пристрій 3. Різак

ПРИМІТКА: Різак на захисному пристрої призначений для забезпечення оптимальної довжини нейлонового шнура для різання.

Установлення різального інструмента

⚠ ОБЕРЕЖНО: Обов'язково використовуйте оригінальні різальні інструменти компанії МАКІТА.

⚠ ОБЕРЕЖНО: Обов'язково зніміть шестигранний ключ, закінчивши встановлення.

ПРИМІТКА: Для полегшення процедури встановлення різального інструмента переверніть інструмент догори дном.

Установлення металевої різальної пластини

Для EM408MP

⚠ ОБЕРЕЖНО: У разі необхідності тримання металевої різальної пластини завжди надягайте рукавички й установлюйте на пластину кришку.

⚠ ОБЕРЕЖНО: Зовнішній діаметр металевої різальної пластини має складати 230 мм (9дюймів). Забороняється використовувати пластини із зовнішнім діаметром, що перевищує 230 мм (9дюймів).

⚠ ОБЕРЕЖНО: Металева різальна пластина має бути добре заточеною, на ній не повинно бути тріщин або пошкоджень. Якщо під час експлуатації металева різальна пластина вдаряється об камінь, зупиніть двигун і негайно огляньте пластину.

⚠ ОБЕРЕЖНО: Заточуйте або замінійте металеву різальну пластину кожні три години роботи.

⚠ ОБЕРЕЖНО: Для встановлення й демонтажу пластини використовуйте ключі, що поставляються в комплекті.

Відповідні пластини

Металева різальна пластина (2 зубці)



Металева різальна пластина (3 зубці)



Металева різальна пластина (4 зубці)



Металева різальна пластина (8 зубців)



1. Упевніться, що опорна шайба прикріплена до валу.
2. Уставте шестигранний ключ у отвір у редукторі, щоб заблокувати вал. Повертайте вал, доки шестигранний ключ не буде повністю вставлено.
3. Установіть металеву різальну пластину на опорну шайбу.
4. Установіть затискну шайбу й ковпачок і надійно затягніть гайку.

Момент затягування: 16–23 Н•м

5. Витягніть шестигранний ключ.

► **Рис.8:** 1. Гайка 2. Ковпачок 3. Затискна шайба 4. Металева різальна пластина 5. Опорна шайба 6. Вал 7. Шестигранний ключ

► **Рис.9:** 1. Торцевий ключ 2. Шестигранний ключ 3. Затягнути

Стрілки на пластині й захисному пристрої мають указувати в одному напрямку.

► **Рис.10:** 1. Стрілка

Щоб зняти металеву різальну пластину, виконайте процедуру її встановлення у зворотному порядку.

ПРИМІТКА: З часом гумова частина гайки кріплення пластини зношується. У разі появи ознак зношення чи деформації замініть гайку.

Установлення різальної головки з нейлоновим шнуром

⚠ ОБЕРЕЖНО: Якщо під час експлуатації різальна головка з нейлоновим шнуром вдаряється об камінь, зупиніть двигун і негайно огляньте різальну головку.

► **Рис.11:** 1. Різальна головка з нейлоновим шнуром 2. Опорна шайба 3. Вал 4. Шестигранний ключ 5. Затягнути

1. Упевніться, що опорна шайба прикріплена до валу.
2. Уставте шестигранний ключ у отвір у редукторі.
3. Прикрутіть різальну головку з нейлоновим шнуром на вал.
4. Установивши різальну головку з нейлоновим шнуром, зніміть шестигранний ключ.

Щоб зняти різальну головку з нейлоновим шнуром, поверніть її за годинниковою стрілкою, утримуючи опорну шайбу шестигранним ключем.

Встановлення пластикової різальної пластини

Додаткове приладдя

⚠ ОБЕРЕЖНО: Якщо під час роботи пластикова різальна пластина випадково вдариться об камінь або твердий предмет, зупиніть інструмент і перевірте його на наявність пошкоджень. У разі пошкодження пластикової різальної пластини її слід негайно замінити. Використання пошкодженого різального інструмента може призвести до отримання серйозних травм.

⚠ ОБЕРЕЖНО: Обов'язково зніміть шестигранний ключ, закінчивши встановлення.

УВАГА: Допускається використання тільки оригінальної пластикової різальної пластини Makita.

► **Рис.12:** 1. Пластикова різальна пластина
2. Опорна шайба 3. Вал 4. Шестигранний ключ 5. Затягнути

1. Упевніться, що опорна шайба прикріплена до валу.
2. Уставте шестигранний ключ в отвір у редукторі та поверніть шпindel до фіксації.
3. Установіть пластикову різальну пластину безпосередньо на шпindel із різьбовим кінцем і затягніть.
4. Витягніть шестигранний ключ.

Щоб зняти пластикову різальну пластину, поверніть її за годинниковою стрілкою, утримуючи опорну шайбу шестигранним ключем.

Монтаж трубки-насадки

⚠ОБЕРЕЖНО: Завжди перевіряйте надійність закріплення трубки насадки після її встановлення. Неналежне встановлення може призвести до падіння насадки з приводного інструмента й травм.

Монтаж трубки-насадки на приводний блок.

1. Поверніть важіль приводного інструмента в напрямку боку насадки.

► **Рис.13:** 1. Важіль

2. Зніміть кришку насадки. Сумістіть штифт зі стрілкою та вставте трубку насадки до відпускання кнопки розблокування.

► **Рис.14:** 1. Кнопка розблокування 2. Стрілка
3. Штифт

3. Поверніть важіль у бік приводного інструмента.

► **Рис.15:** 1. Важіль

Поверхня важеля має бути розташована паралельно трубі.

Щоб зняти трубку, поверніть важіль у бік насадки й витягніть трубку, одночасно натискаючи на кнопку розблокування.

► **Рис.16:** 1. Кнопка розблокування 2. Важіль
3. Трубка

РОБОТА

⚠ПОПЕРЕДЖЕННЯ: Дотримуйтеся попереджень і застережень, наведених у розділі «ПОПЕРЕДЖЕННЯ ПРО НЕОБХІДНІСТЬ ДОТРИМАННЯ ТЕХНІКИ БЕЗПЕКИ» та посібнику з експлуатації приводного інструмента.

⚠ПОПЕРЕДЖЕННЯ: Якщо різальний інструмент рухається в режимі холостого ходу, відрегулюйте швидкість холостого ходу двигуна. У протилежному випадку різальний інструмент не вдасться зупинити, коли дросельний важіль буде відпущено, що може призвести до тяжких травм.

Регулювання положення кріплення для підвішування та плечового ременя

Для акумуляторного багатофункціонального приводного інструмента DUX60, багатофункціонального приводного інструмента EX2650LH

⚠ПОПЕРЕДЖЕННЯ: Не використовуйте інструмент, якщо ви не можете відрегулювати положення пристрою для підвішування інструмента й довжину плечового ременя, як показано на малюнку. Використання інструмента з неналежним балансуванням по вазі може призвести до підняття різального інструмента вгору й спричинити травмування.

Під час заміни одного приладдя іншим зрівноваження інструмента може змінитися. У такому разі положення кріплення для підвішування та довжину плечового ременя слід відрегулювати таким чином.

► **Рис.17:** 1. Кріплення для підвішування

Щоб змінити положення кріплення для підвішування, послабте кріпильний гвинт на кріпленні для підвішування, а потім пересуньте кріплення для підвішування. Відрегулюйте положення кріплення для підвішування та довжину плечового ременя таким чином, щоб:

- кріплення для підвішування було розташоване на відстані не менше 750 мм від поверхні землі;
- різальний інструмент був розташований на відстані 100—300 мм від поверхні землі;
- незахищена кожухом частина різального інструмента знаходилася від кріплення для підвішування на відстані не менше 750 мм по горизонталі.

Відрегулювавши положення кріплення для підвішування, надійно затягніть гвинт ключем чи викруткою (у залежності від моделі приводного інструмента).

Регулювання плечового ременя

Для акумуляторного багатофункціонального приводного інструмента DUX18/UX01G

⚠ПОПЕРЕДЖЕННЯ: Не використовуйте інструмент, якщо ви не можете відрегулювати довжину плечового ременя, як показано на малюнку. Використання інструмента з неналежним балансуванням по вазі може призвести до підняття різального інструмента вгору й спричинити травмування.

Під час заміни одного приладдя іншим зрівноваження інструмента може змінитися. У такому разі довжину плечового ременя слід відрегулювати вказаним далі чином.

► **Рис.18:** 1. Кріплення для підвішування

Відрегулюйте довжину плечового ременя таким чином, щоб:

- кріплення для підвішування було розташоване на відстані не менше 750 мм від поверхні землі;
- різальний інструмент був розташований на відстані 100—300 мм від поверхні землі;
- незахищена кожухом частина різального інструмента знаходилася від кріплення для підвішування на відстані не менше 750 мм по горизонталі.

Використання різальної головки з нейлоновим шнуром

Під час роботи використовуйте для різання кінчик нейлонового шнура. Під час роботи нейлоновий шнур для різання зношується й стає коротшим, тому оператору необхідно витягати його вручну. Щоб випустити нейлоновий різальний шнур, злегка торкніться різальною головкою з нейлоновим шнуром об землю, коли вона обертається.

ПРИМІТКА: Якщо нейлоновий різальний шнур не висувається, перемотайте його. Див. розділ «ТЕХНІЧНЕ ОБСЛУГОВУВАННЯ».

ТЕХНІЧНЕ ОБСЛУГОВУВАННЯ

▲ПОПЕРЕДЖЕННЯ: Перед оглядом або технічним обслуговуванням обладнання вимкніть двигун і зніміть ковпачок свічки запалювання або касету з акумулятором. Недотримання цієї вимоги може призвести до того, що різальний інструмент чи інші деталі будуть рухатися та можуть спричинити тяжку травму.

▲ПОПЕРЕДЖЕННЯ: Обов'язково кладіть обладнання на горизонтальну поверхню перед оглядом або технічним обслуговуванням. Збирання або регулювання обладнання у вертикальному положенні може призвести до серйозної травми.

▲ПОПЕРЕДЖЕННЯ: Дотримуйтеся попереджень і застережень, наведених у розділі «ПОПЕРЕДЖЕННЯ ПРО НЕОБХІДНІСТЬ ДОТРИМАННЯ ТЕХНІКИ БЕЗПЕКИ» та посібнику з експлуатації приводного інструмента.

УВАГА: Ніколи не використовуйте газолін, бензин, розріджувач, спирт та подібні речовини. Їх використання може призвести до зміни кольору, деформації або появи тріщин.

Для забезпечення БЕЗПЕКИ та НАДІЙНОСТІ продукції, її ремонт, а також роботи з обслуговування або регулювання повинні виконуватись уповноваженими або заводськими сервісними центрами Makita із використанням запчастин виробництва компанії Makita.

Загальний огляд

- Затягніть ослаблені болти, гайки та гвинти.
- Перевірте обладнання на наявність пошкоджених деталей і лез. За необхідності зверніться до авторизованого сервісного центру для заміни.

Нагострювання різального інструмента

▲ПОПЕРЕДЖЕННЯ: Не намагайтеся нагострити різальні пластини самостійно. Нагострювання різальних пластин вручну призводить до їх розбалансування, що може спричинити вібрації та пошкодження обладнання.

Для нагострювання й балансування затуплених лез різка зверніться в авторизований сервісний центр компанії Makita.

Змащування деталей, що рухаються

УВАГА: Виконуйте інструкції щодо періодичності й обсягу застосування консистентного мастила. У разі невиконання цієї вимоги недостатнє змащування може призвести до пошкодження рухомих деталей.

Редуктор:

▲ОБЕРЕЖНО: Забороняється подача консистентного мастила, коли корпус редуктора ще не охолонув. Корпус редуктора може завдати опіків.

Наносьте мастило (Shell Alvania 1 або 2 чи аналогічне) на корпус редуктора крізь отвір для змащування приблизно кожні 30 робочих годин.

► Рис.19: 1. Отвір для змащування

Ведуча вісь

Наносьте мастило (Shell Alvania 1 або 2 чи аналогічне) на ведучу вісь приблизно кожні 30 робочих годин.

► Рис.20

ПРИМІТКА: Оригінальне консистентне мастило Makita можна придбати в дилера компанії Makita.

Заміна нейлонового шнура

▲ПОПЕРЕДЖЕННЯ: Використовуйте тільки нейлоновий шнур із діаметром, указаним у цьому посібнику з експлуатації. Не використовуйте товщий шнур, металевий дріт, трос або інші подібні предмети. Недотримання цієї вимоги може призвести до пошкодження інструмента й тяжких травм.

▲ПОПЕРЕДЖЕННЯ: Під час заміни нейлонового шнура знімайте різальну головку з нейлоновим шнуром з інструмента.

▲ПОПЕРЕДЖЕННЯ: Переконайтеся в тому, що кришку різальної головки з нейлоновим шнуром надійно закріплено на корпусі, як описано в цьому посібнику. Якщо кришка закріплена неналежним чином, різальна головка з нейлоновим шнуром може розлетітися на частини й спричинити тяжкі травми.

Замініть нейлоновий шнур, якщо він більше не виходить. Спосіб заміни нейлонового шнура залежить від типу різальної головки з нейлоновим шнуром.

96-M10L

► Рис.21

Заміна пластикової різальної пластини

Замінійте різальну пластину, якщо вона зношена або зламана.

► Рис.22

Під час установки пластикової різальної пластини вирівняйте напрямок стрілки на пластині з напрямком стрілки на захисному кожусі.

Зберігання

▲ ПОПЕРЕДЖЕННЯ: Дотримуйтеся попереджень і застережень, наведених у розділі «ПОПЕРЕДЖЕННЯ ПРО НЕОБХІДНІСТЬ ДОТРИМАННЯ ТЕХНІКИ БЕЗПЕКИ» та посібнику з експлуатації приводного інструмента.

У разі зберігання насадки окремо від приводного інструмента закривайте кінець вала ковпачком.

► Рис.23

Періодичність огляду й технічного обслуговування

Година роботи		Перед роботою	Щодня (10 год)	30 год
Увесь пристрій	Візуальна перевірка на наявність пошкоджених деталей	✓	—	—
Усі кріпильні гвинти й гайки	Затягнути	✓	—	—
Редуктор	Нанесення мастила	—	—	✓
Ведуча вісь	Нанесення мастила	—	—	✓
Лезо різачка	Огляньте на наявність пошкоджень	✓	✓	—
Приводний інструмент	Див. посібник з експлуатації приводного інструмента.			

УСУНЕННЯ НЕСПРАВНОСТЕЙ

Перш ніж віддавати пристрій для виконання ремонту, проведіть його перевірку самотужки. У разі виявлення несправності, яка не пояснюється в цій інструкції, не намагайтеся розібрати машину. Замість цього зверніться до авторизованих сервісних центрів Makita та використовуйте тільки запчастини виробництва компанії Makita.

Стан відхилення від норми	Можлива причина (несправність)	Спосіб виправлення
Двигун не запускається.	—	Див. посібник з експлуатації приводного інструмента.
Двигун швидко зупиняється.	—	Див. посібник з експлуатації приводного інструмента.
Швидкість обертів двигуна не збільшується.	—	Див. посібник з експлуатації приводного інструмента.
Різальний інструмент не обертається. ⇒ Негайно зупиніть двигун.	Ненадійне кріплення різального інструмента	Надійно затягніть.
	У різальний інструмент потрапила лозина.	Приберіть сторонній предмет.
	Проблема з системою приводу	Зверніться до авторизованого сервісного центру для проведення ремонту.
Аномальна вібрація головного пристрою. ⇒ Негайно зупиніть двигун.	Зламаний, погнутий або зношений різальний інструмент	Замініть різальний інструмент.
	Ненадійне кріплення різального інструмента	Надійно затягніть.
	Один з кінців нейлового шнура було пошкоджено, через що різальна головка розбалансувалася.	Висуньте нейлоновий шнур, постукуючи різальною головкою по землі.
	Незадовільне кріплення різального інструмента	Установіть належним чином.
Проблема з системою приводу	Проблема з системою приводу	Зверніться до авторизованого сервісного центру для проведення ремонту.
	Лезо різачка не зупиняється негайно. ⇒ Негайно зупиніть двигун.	Приводний інструмент працює неправильно.
Нейлоновий різальний шнур не висувається.	Шнур закінчився або застряг у котушці.	Перемотайте шнур.
Нейлоновий різальний шнур підірзаний неналежним чином.	Ніж шнура на захисному пристрої пошкоджений або відсутній.	Зверніться до авторизованого сервісного центру для проведення ремонту.
	Шнур виходить за межі захисного пристрою.	Перемотайте шнур.

СОДЕРЖАНИЕ

ТЕХНИЧЕСКИЕ ХАРАКТЕРИСТИКИ.....	295	ЭКСПЛУАТАЦИЯ	303
МЕРЫ БЕЗОПАСНОСТИ	296	ОБСЛУЖИВАНИЕ	304
ОПИСАНИЕ ДЕТАЛЕЙ.....	300	ПОИСК И УСТРАНЕНИЕ НЕИСПРАВНОСТЕЙ.....	305
СБОРКА	300		

ТЕХНИЧЕСКИЕ ХАРАКТЕРИСТИКИ

Модель:		EM408MP	EM409MP
Размеры: длина x ширина x высота (без режущего узла)		880 мм x 320 мм x 196 мм	880 мм x 185 мм x 203 мм
Диаметр нейлонового шнура		2,0 мм	
Применяемый режущий узел и диаметр резания	2-зубый нож (номер изделия 197997-3)	230 мм	-
	3-зубый нож (номер изделия 195298-3)	230 мм	-
	4-зубый нож (номер изделия B-14118)	230 мм	-
	Режущий элемент с 8 зубцами (P/N B-14130)	230 мм	-
	Нейлоновая режущая головка (номер изделия 191D89-4)	300 мм	330 мм
	Пластмассовый нож (P/N 198383-1)	255 мм	
Передаточное число		14:19	
Масса нетто		1,4 кг	1,2 кг

- Благодаря нашей постоянно действующей программе исследований и разработок указанные здесь технические характеристики могут быть изменены без предварительного уведомления.
- Технические характеристики могут различаться в зависимости от страны.
- Масса в соответствии с процедурой EPTA 01/2014

Одобренный силовой агрегат

Допустимо использование этой насадки только со следующими силовыми агрегатами:

- Многофункциональный аккумуляторный привод для садовых насадок DUX60
- Многофункциональный аккумуляторный привод для садовых насадок DUX18
- Многофункциональный аккумуляторный привод для садовых насадок UX01G
- Многофункциональный привод для садовых насадок EX2650LH

⚠ ОСТОРОЖНО: Запрещается использовать насадку с неодобренным силовым агрегатом. Неодобренное сочетание компонентов может стать причиной серьезной травмы.

Символы

Следующие символы используются на насадке и в данной инструкции по эксплуатации. Ознакомьтесь с их значениями.



Будьте особо внимательны и осторожны!



Прочитайте руководство по эксплуатации.



Надевайте защитный шлем и защитные очки, используйте средства защиты органов слуха!



Надевайте защитные очки и используйте средства защиты органов слуха.



Надевайте защитные перчатки!



Обувайте прочные ботинки с нескользящими подошвами. Рекомендуется использовать защитную обувь со стальными подносками!



Не приближайтесь к оператору бензокосы ближе чем на 15 метров (50 футов).



Опасность! Возможен разлет твердых предметов.



Отдача!



Максимальная допустимая скорость инструмента



Запрещается использовать металлический нож.

Назначение

Для EM408MP

Эта насадка разработана только для выкашивания травы, сорняков, обрезки кустов и поросли в сочетании с одобренным силовым агрегатом. Запрещается использовать насадку для других целей. Несоблюдение инструкций по эксплуатации насадки может стать причиной серьезной травмы.

Для EM409MP

Эта насадка разработана только для кошения травы и небольших сорняков в сочетании с одобренным силовым агрегатом. Запрещается использовать насадку для других целей. Несоблюдение инструкций по эксплуатации насадки может стать причиной серьезной травмы.

⚠ ОСТОРОЖНО: Перед началом эксплуатации ознакомьтесь с руководством по эксплуатации насадки и с данным руководством. Несоблюдение требований предупреждений и инструкций может привести к серьезным травмам.

Декларация о соответствии ЕС

Только для европейских стран

Мы, производители: **Makita Europe N.V.**, адрес компании: **Jan-Baptist Vinkstraat 2 3070 Kortenberg BELGIUM (Бельгия)**, предоставляем **Хироши Цудзимуре (Hiroshi Tsujimura)** право на составление технической документации и заявляем под нашу исключительную ответственность, что продукция; Обозначение: **насадка-травокосилка**. Обозначение типа: **EM408MP / EM409MP**.

соответствует положениям **2006/42/ЕС** и положениям следующих директив ЕС/EU: **2000/14/ЕС**, а также изготовлена в соответствии со следующими едиными стандартами: **EN ISO 11806-1:2011, EN 60745-1:2009+A11:2010**.

Место и дата принятия декларации: **Kortenberg, Belgium (Бельгия). 01. 06. 2020**

Ответственное лицо: **Хироши Цудзимуре (Hiroshi Tsujimura)**, руководитель компании **Makita Europe N.V.**

МЕРЫ БЕЗОПАСНОСТИ

Правила техники безопасности при эксплуатации косы

⚠ ОСТОРОЖНО: Ознакомьтесь со всеми представленными инструкциями по технике безопасности, указаниями, иллюстрациями и техническими характеристиками данного инструмента. Несоблюдение каких-либо инструкций, указанных ниже, может привести к серьезной травме оператора и/или окружающих.

Сохраните брошюру с инструкциями и рекомендациями для дальнейшего использования.

Под терминами "коса" и "инструмент" в документе по безопасности и мерам предосторожности подразумевается сочетание насадки и силового агрегата. Под термином «двигатель» в документе по безопасности и мерам предосторожности подразумевается двигатель или электромотор силового агрегата.

Общие правила техники безопасности

1. Оператору без опыта работы с данным инструментом следует обратиться к дилеру для необходимого обучения. Не разрешайте пользоваться инструментом детям, людям с ограниченными физическими, сенсорными или умственными возможностями, либо не имеющими соответствующего опыта или знаний для работы с этим оборудованием, а также лицам, не ознакомившимся с руководством.
2. Не рекомендуется допускать к работе с инструментом людей, не ознакомленных с правилами его эксплуатации. Всегда будьте готовы предоставить руководство по эксплуатации для данного инструмента.
3. При работе с инструментом будьте бдительны, следите за тем, что вы делаете, и руководствуйтесь здравым смыслом. Не пользуйтесь инструментом, если вы устали, больны, или находитесь под воздействием наркотиков, алкоголя или лекарственных препаратов. Даже мгновенная невнимательность во время работы с инструментом может привести к серьезной травме.
4. Не рекомендуется использовать устройство в неблагоприятных погодных условиях, особенно в случае риска удара молнии.
5. Соблюдайте требования соответствующих нормативных актов при использовании инструмента для работы вне помещений.

Назначение инструмента

Инструмент предназначен только для выкашивания травы, сорняков, обрезки кустов и поросли. Нецелевое применение инструмента, например, для обрезки и окантовки живой изгороди, не допускается. Нецелевое использование инструмента может привести к серьезной травме.

Индивидуальные средства защиты

1. Надевайте длинные брюки из толстой ткани, надежную обувь, перчатки и рубашку с длинным рукавом. Не надевайте свободную одежду, ювелирные украшения, шорты и сандалии; запрещается работать босиком. Соберите волосы выше уровня плеч.
2. Во время работы используйте защитный шлем. Берегитесь падающих предметов.
3. Всегда работайте с инструментом в защитных очках, чтобы предотвратить травмы глаз. Очки должны соответствовать требованиям ANSI Z87.1 в США, EN 166 в Европе и AS/NZS 1336 – в Австралии и Новой Зеландии. В Австралии и Новой Зеландии оператор также обязан носить защитную маску.

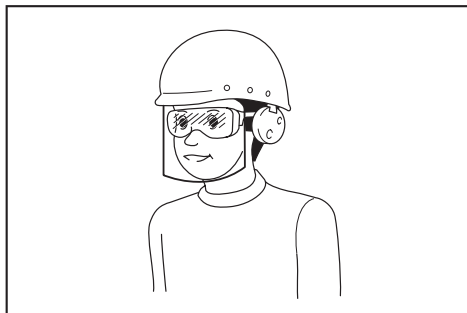

Ответственность за использование средств защиты операторами и другим персоналом вблизи рабочей зоны возлагается на работодателя.

4. Используйте наушники для защиты органов слуха. Воздействие шума может привести к потере слуха.
5. Надевайте прочную обувь с нескользящими подошвами. Она обеспечивает необходимую защиту ног во время работы.
6. При необходимости надевайте пылезащитную маску.
7. Используйте индивидуальные средства защиты. Всегда надевайте защитные очки. Такие средства индивидуальной защиты, как маска от пыли, защитная нескользящая обувь, каска или наушники, используемые в соответствующих условиях, позволяют снизить риск получения травмы.

Подготовка к работе

1. Проведите наружный осмотр инструмента и убедитесь в исправности и надежности всех частей и элементов:
 - Убедитесь в отсутствии подтеков топлива.
 - Убедитесь в наличии и надежности всех крепежных элементов.
 - Замените любые поврежденные детали.
 - Проверьте правильность установки и надежность крепления режущего узла.

- Убедитесь в том, что защитные щитки режущего узла установлены в соответствии с требованиями руководства по эксплуатации.
- Проверьте работоспособность дроссельного регулятора, рычага останова и других органов управления.
- Очистите рукоятки для безопасного управления инструментом.
- Убедитесь в том, что все ручки органов управления установлены, как указано в руководстве по эксплуатации.

Несоблюдение данных требований может привести к серьезной травме.

2. Используйте только острые ножи. Запрещается использовать деформированные, имеющие трещины, выбоины и иные повреждения ножи. Затупленный нож может стать причиной отдачи и заедания.
3. Для надлежащего ремонта режущего аппарата используйте все необходимые запасные части. Неправильная установка деталей может привести к срыву и вылету ножа, что может привести к серьезной травме оператора и/или окружающих.

Электробезопасность

1. Не подвергайте машину, аккумулятор или зарядное устройство воздействию дождя или влаги. Попавшая в инструмент вода повышает опасность поражения электрическим током.
2. Не заряжайте аккумулятор под дождем или в местах с повышенной влажностью.
3. Запрещается заменять аккумулятор под дождем.

Заправка топливом

1. Пред заправкой топливом остановите двигатель. Работайте вдали от открытого огня и искр. Запрещается курить во время заправки топливом. Это может привести к пожару или взрыву.
2. Заправку следует осуществлять вне помещения. Заправка топливом в закрытом помещении может привести к возгоранию паров топлива.
3. Не допускайте попадания топлива и моторного масла на открытые участки тела и одежду. Не вдыхайте пары топлива. Незамедлительно удаляйте разливы топлива и моторного масла с частей инструмента и грунта. Во избежание воспламенения одежды при попадании топлива ее необходимо немедленно сменить.
4. После заправки надежно закройте крышку топливной емкости и убедитесь в отсутствии утечки. Запуск двигателя следует производить на расстоянии не ближе 3 м (10 футов) от емкости с топливом.
5. Перевозите и храните топливо только в предназначенных для этого емкостях. Не допускайте детей в места хранения топлива.

Запуск машины

1. При запуске инструмента не допускается нахождение посторонних лиц, детей и животных на расстоянии ближе 15 м (50 футов) от места работы. Находящиеся рядом лица должны надеть защитные очки для защиты от мелких предметов. В противном случае неожиданные действия находящихся рядом лиц или отдача могут привести к серьезной травме оператора и/или находящихся рядом людей.
2. **Запускайте инструмент только вне помещений и в хорошо проветриваемой зоне.** Использование инструмента в замкнутом или плохо вентилируемом пространстве может привести к смерти вследствие удушья или отравления угарным газом.
3. Перед пуском двигателя убедитесь, что режущий узел не касается твердых предметов, таких как ветки, камни и т. п., так как при пуске режущий узел начнет вращаться.
4. Если режущий узел начинает вращаться при холостых оборотах, отрегулируйте его так, чтобы режущий узел останавливался при оборотах холостого хода. В противном случае непреднамеренный контакт с режущим узлом может привести к серьезной травме.
5. При обнаружении неисправности немедленно остановите двигатель.
6. Убедитесь в отсутствии поблизости электрических проводов, водопроводных и газовых труб и других предметов, которые могут стать причиной опасной ситуации в случае их повреждения при использовании машины.

Транспортировка

1. При транспортировке двигатель должен быть отключен. В противном случае непреднамеренный запуск двигателя может привести к серьезной травме.
2. При транспортировке установите защитный кожух на режущий узел. Прикосновение к режущему узлу приведет к травме.
3. При транспортировке на транспортных средствах инструмент необходимо предохранять от утечки топлива.
4. При переносе инструмента поднимайте его полностью. Волочение инструмента приводит к повреждению топливного бака и возгоранию.

Эксплуатация

1. Используйте инструмент только при хорошем освещении и достаточной видимости. Работа при плохой видимости или слабой освещенности может привести к несчастному случаю.
2. Не используйте машину в ситуациях, когда трудно поддерживать равновесие, например при работе на крутом склоне или в ветреный день.
3. Во время работы с инструментом не стойте на неустойчивой или скользкой поверхности или крутых склонах. В холодное время года учитывайте наличие льда и снега и обеспечьте устойчивое положение.

4. При приближении к вам окружающих остановите двигатель. В противном случае вращающийся режущий узел может серьезно травмировать окружающих.
5. Перед началом работы подготовьте рабочий участок. Удалите с участка все, что может быть выброшено из-под вращающегося режущего узла: камни, битое стекло, металлические предметы, проволока, а также любой материал, который может наматываться на режущий узел. Посторонние предметы могут повредить режущий узел и стать причиной опасной отдачи.
6. Для уверенной работы с инструментом необходимо выполнять следующие требования:
 - Держите инструмент двумя руками с правой стороны.
 - Подвесьте инструмент на уровне плеч при помощи подвесных ремней.
 - Проверьте устойчивость положения. Запрещается работать на лестнице или на дереве.
 - Не пытайтесь работать в местах с затрудненным доступом.
 - Режущий узел должен находиться ниже уровня талии.
 - Не прикасайтесь к вращающимся режущим узлам и горячей поверхности инструмента.

Данные меры призваны снизить травмоопасность.

7. При застревании растительной массы или веток между режущим узлом и кожухом, остановите двигатель перед тем, как приступить к удалению засорения. В противном случае непреднамеренный запуск режущего узла может привести к серьезной травме.
8. Не роняйте и не бросайте инструмент, за исключением случаев экстренной необходимости. В случае падения инструмента или удара немедленно проверьте состояние защитных устройств, проверьте, нет ли утечки топлива и других повреждений. Работа неисправного инструмента может привести к серьезной травме или возгоранию.
9. Регулярно проверяйте состояние режущего узла, после удара о камень или другой твердый предмет выполните проверку незамедлительно. Будьте осторожны, вылет фрагментов режущего узла при повреждении во время работы может привести к серьезной травме.
10. Перед осмотром, удалением загрязнений или заменой режущего узла остановите двигатель. В противном случае неожиданное вращение режущего узла может привести к серьезной травме.
11. После высвобождения регулятора дросселя и остановки двигателя надежно удерживайте инструмент в рабочем положении до полной остановки режущего узла. Контакт с вращающимся по инерции ножом может привести к травме.
12. Перед началом кошения дайте режущему узлу набрать необходимую скорость. Данная мера позволит снизить риск отдачи и наматывания растительной массы.

13. Если вы чувствуете усталость, прервите работу и отдохните. Это позволит избежать потери контроля над инструментом. Мы рекомендуем делать перерывы по 10–20 минут каждый час.
14. На время перерыва остановите двигатель и оставьте инструмент в безопасном месте. Данная мера позволит избежать несчастных случаев.
15. Во время работы двигатель и глушитель сильно нагреваются. Не трогайте двигатель и глушитель. Не допускайте соприкосновения с ними горячих материалов, как во время работы двигателя, так и сразу после его остановки. В противном случае это может привести к ожогу и/или пожару.
16. Запрещается использовать инструмент в неблагоприятных погодных условиях и если существует риск удара молнии.

Режущие узлы

1. Режущий узел должен соответствовать виду работ.
 - Для кошения газонной травы можно применять нейлоновые режущие головки (триммеры).
 - Металлические ножи используются для кошения сорняков, высокой травы, кустов, веток и другой поросли.

Работа без соответствующего защитного кожуха режущего узла не допускается.

2. Для нейлоновой режущей головки используйте рекомендованную в данном руководстве гибкую неметаллическую леску. Запрещается использовать проволоку или трос. Вылет фрагментов проволоки или троса в случае разрыва представляет серьезную опасность.
3. Запрещается использовать многозвенные вращающиеся цепи, шарнирные ножи и другие не рекомендованные в данном руководстве режущие инструменты. Несоблюдение этой рекомендации может привести к серьезной травме.
4. Работы с металлическим ножом следует выполнять в защитных перчатках. На нож следует устанавливать защитный кожух. Возможны порезы при неосторожном обращении с ножами.
5. При использовании металлических ножей избегайте отдачи инструмента и будьте к ней готовы. См. раздел «Отдача».

Отдача (резкий бросок в сторону)

Отдача (резкий бросок в сторону) может произойти при соприкосновении вращающегося ножа с объектом, который он не может мгновенно перерезать. При сильной отдаче инструмент и/или оператор могут быть отброшены в любую сторону. При этом оператор теряет контроль над инструментом, что может привести к серьезным травмам. Отдача может произойти при сдавливании, перегibe или заклинивании ножа, что чаще всего происходит в случае затрудненного обзора участка кошения.

Отдача наиболее вероятна при ударе в положении между 12 и 2 часами о твердый предмет, например ветки и стволы деревьев диаметром 3 см или более.

► Рис.1

Для предотвращения отдачи:

1. Установите рабочий сегмент в положение между 8 и 11 часами.
 2. Равномерно перемещайте инструмент по траектории полуокруга справа налево, как при работе обычной косой. При этом срез будет осуществляться правильным сегментом ножа.
 3. Не устанавливайте рабочий сегмент в положении между 12 и 2 часами.
 4. Не устанавливайте сегмент в положении между 11 и 12, а также 2 и 5 часами. Установка сегмента в данные положения допускается только при соответствующей подготовке оператора.
- Рис.2
5. Не подводите режущий узел близко к стенам, заборами, пням и камням.
 6. Запрещается кошение при вертикальном положении режущего узла, например для обрезки кустов и живой изгороди.
 7. Не допускается использование инструмента при затрудненном обзоре участка кошения.

Вибрация

Воздействие сильной вибрации приводит к повреждению сосудов и нервной системы оператора. При этом наблюдаются следующие симптомы в пальцах, кистях рук и запястьях: онемение, зуд, боль, покалывание или изменение цвета кожи. При появлении указанных симптомов обратитесь к врачу.

Для снижения риска синдрома белых пальцев во время работы держите руки в тепле и обслуживайте инструмент и дополнительные принадлежности надлежащим образом.

Обслуживание

1. Обслуживание и ремонт инструмента осуществляется только авторизованным сервисным центром. Для замены используются только идентичные детали. Используйте только оригинальные запасные части и приспособления, поставляемые компанией MAKITA. Ненадлежащий ремонт или техническое обслуживание может сократить срок службы оборудования и повысить риск несчастных случаев.
2. Запрещается неавторизованная замена или демонтаж узлов и деталей. Несоблюдение данного требования может привести к пожару и/или серьезной травме.
3. После использования удалите загрязнения и проверьте надежность всех крепежных элементов.
4. Проверьте состояние режущего узла, защитного кожуха режущего узла и навесных ремней. Нож режущего узла должен быть острым. Не пытайтесь выпрямлять режущий узел или применять для его ремонта сварку.

Хранение

1. Перед помещением инструмента на хранение выполните полную очистку и техническое обслуживание. Снимите блок аккумулятора. Установите кожух на режущий элемент.
2. Инструмент должен храниться в недоступном для детей сухом запираемом месте или на верхних полках.
3. Не ставьте инструмент вертикально (например, прислонив к стене). Несоблюдение этого требования может стать причиной падения инструмента и нанесения травмы.

Прочие инструкции

1. Соблюдайте требования норм природоохранного законодательства. В целях защиты окружающей среды и сокращения шумового загрязнения не допускайте избыточной подачи топлива регулятором дросселя. Правильно отрегулируйте карбюратор.
2. Не допускается работа двигателя с неисправным глушителем.

Оказание доврачебной медицинской помощи

1. Убедитесь в том, что рядом с местом работы на случай происшествия имеется аптечка первой помощи. Немедленно пополняйте запас использованного препарата.
2. Обращаясь за помощью, сообщайте следующую информацию:
 - место происшествия;
 - что случилось;
 - число пострадавших;
 - характер травм;
 - свое имя.

Дополнительные инструкции по технике безопасности

1. Во избежание несчастных случаев расстояние между работающими на одном участке операторами должно составлять более 15 м (50 футов). Также назначьте сотрудника для контроля расстояния между операторами. При появлении в области работы людей или животных немедленно прекратите работу.
2. Используйте только режущие узлы, маркировка максимальной скорости которых равна или выше скорости, указанной на инструменте.
3. Перед началом работы убедитесь, что кожух режущего узла снят.

ОПИСАНИЕ ДЕТАЛЕЙ

EM408MP

- Рис.3: 1. Крышка 2. Трубка 3. Защитное устройство (универсального типа) 4. Удлинитель защитного устройства 5. Дисконная алмазная пила

EM409MP

- Рис.4: 1. Крышка 2. Трубка 3. Защитное устройство (узкого типа) 4. Дисконная алмазная пила

СБОРКА

⚠ОСТОРОЖНО: Отключите двигатель и извлеките заглушку свечи или блок аккумулятора, прежде чем приступить к сборке и настройке оборудования. В противном случае режущий узел или другие детали могут прийти в движение и стать причиной серьезной травмы.







⚠ОСТОРОЖНО: Перед выполнением работ с режущим узлом надевайте защитные перчатки. При сборке или разборке вы можете коснуться пальцами режущего узла и получить тяжелую травму.

⚠ОСТОРОЖНО: Обязательно кладите инструмент на землю, прежде чем приступить к сборке или регулировке. Сборка или регулировка устройства в вертикальном положении может привести к серьезной травме.

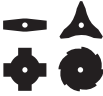
⚠ОСТОРОЖНО: Соблюдайте меры безопасности и предосторожности, приведенные в главе «МЕРЫ БЕЗОПАСНОСТИ» и руководстве по эксплуатации силового агрегата.

Правильное сочетание режущего узла и защитного устройства

▲ВНИМАНИЕ: Используйте правильное сочетание режущего узла и защитного устройства. При неправильном подборе защитного устройства отсутствует надлежащая защита оператора от вылета фрагментов, частиц и камней. Также при неправильном подборе возможно нарушение балансировки инструмента, что может привести к серьезной травме.

Модель	Режущий узел	Защитное устройство
EM408MP	<p>Металлический нож (с гайкой, коплачком, и шайбой прижимного хомута)</p> 	<p>Защитное устройство (универсального типа)</p> 
	<p>Нейлоновая режущая головка / пластмассовый нож</p> 	<p>Защитное устройство (универсального типа) с удлинителем</p> 
EM409MP	<p>Нейлоновая режущая головка / пластмассовый нож</p> 	<p>Защитное устройство (узкого типа)</p> 

Установка защитного устройства (ограждения режущего узла)

▲ОСТОРОЖНО: Не используйте режущий узел без подходящего защитного устройства.

▲ОСТОРОЖНО: Используйте правильное сочетание режущего узла и защитного устройства. В противном случае контакт с режущим узлом может привести к серьезной травме.

ПРИМЕЧАНИЕ: Необходимо периодически подтягивать болты крепления защитного устройства. Болты крепления с левой и правой стороны следует затягивать равномерно, чтобы величина зазора между зажимом и защитой оставалась постоянной.

Защитное устройство (универсального типа)

▲ВНИМАНИЕ: Убедитесь в том, что удлинитель полностью вставлен внутрь. В противном случае удлинитель защиты может выпасть и травмировать оператора.

▲ВНИМАНИЕ: Будьте осторожны при обращении с дисковой алмазной пилой, установленной на удлинителе защитного устройства.

Зафиксируйте защиту при помощи зажима и болтов.
► **Рис.5:** 1. Зажим 2. Защитное устройство

Чтобы установить удлинитель защитного устройства, вставьте удлинитель в корпус защитного устройства и зафиксируйте его с помощью зажимов. Убедитесь в том, что выступы удлинителя входят в пазы защитного устройства.

► **Рис.6:** 1. Защитное устройство (универсального типа) 2. Зажим 3. Удлинитель защитного устройства 4. Режущий инструмент (изнутри) 5. Паз 6. Петля

Чтобы снять удлинитель с защитного устройства, разомкните зажимы и вытащите удлинитель.

ПРИМЕЧАНИЕ: Длина нейлонового шнура дисковой алмазной пилы на удлинителе защитного устройства обеспечивает наибольшую эффективность среза.

Защитное устройство (узкого типа)

▲ВНИМАНИЕ: Будьте осторожны при обращении с дисковой алмазной пилой, установленной на защитном устройстве.

Прикрепите защитное устройство к зажиму болтами.
► **Рис.7:** 1. Зажим 2. Защитное устройство 3. Дисковая алмазная пила

ПРИМЕЧАНИЕ: Длина нейлонового шнура дисковой алмазной пилы на защитном устройстве обеспечивает наибольшую эффективность среза.

Установка режущего узла

▲ВНИМАНИЕ: Обязательно используйте оригинальные режущие узлы MAKITA.

▲ВНИМАНИЕ: Не забудьте убрать шестигранный ключ после установки.

ПРИМЕЧАНИЕ: Для удобства доступа при установке переверните режущий узел.

Установка металлического ножа

Для EM408MP

▲ВНИМАНИЕ: Работы с металлическим ножом следует выполнять в защитных перчатках. На нож следует устанавливать защитный кожух.

▲ВНИМАНИЕ: Внешний диаметр металлического ножа должен быть 230 мм (9"). Не используйте ножи диаметром более 230 мм (9") внешнего диаметра.

▲ВНИМАНИЕ: Металлический нож должен быть хорошо отполирован. На его поверхности не должно быть трещин и сколов. Во время работы при ударе металлического ножа о камень остановите двигатель и немедленно проверьте состояние ножа.

▲ВНИМАНИЕ: Во время работы производите полировку или замену металлического ножа каждые три часа.

▲ВНИМАНИЕ: Снятие и установка ножа производится только при помощи ключа (ключей) из комплекта.

Применимый тип ножа

Металлический нож (2 зубца)



Металлический нож (3 зубца)



Металлический нож (4 зубца)



Металлический нож (8 зубцов)



1. Убедитесь в том, что опорная шайба прикреплена к валу.
2. Вставьте шестигранный ключ в отверстие корпуса редуктора, чтобы заблокировать вал. Вращайте вал, пока шестигранный ключ не будет вставлен полностью.

3. Установите металлический нож на опорной шайбе.

4. Установите прижимную шайбу и втулку, затем надежно затяните гайку.

Момент затяжки: 16–23 Н•м

5. Извлеките шестигранный ключ.

► **Рис.8:** 1. Гайка 2. Втулка 3. Прижимная шайба 4. Металлический нож 5. Опорная шайба 6. Вал 7. Шестигранный ключ

► **Рис.9:** 1. Торцовый ключ 2. Шестигранный ключ 3. Затяните

Убедитесь в том, что стрелки на лезвии ножа и на защитном устройстве направлены в одну сторону.

► **Рис.10:** 1. Стрелка

Снятие металлического ножа производится в обратном порядке.

ПРИМЕЧАНИЕ: Пластиковая часть гайки крепления ножа со временем изнашивается. При наличии следов износа или деформации произведите замену гайки.

Установка нейлоновой режущей головки

▲ВНИМАНИЕ: Во время работы при ударе нейлоновой режущей головки о камень остановите двигатель и немедленно проверьте состояние головки.

► **Рис.11:** 1. Нейлоновая режущая головка 2. Опорная шайба 3. Вал 4. Шестигранный ключ 5. Затяните

1. Убедитесь в том, что опорная шайба прикреплена к валу.
2. Вставьте шестигранный ключ в отверстие корпуса редуктора.
3. Наверните нейлоновую режущую головку на вал.
4. После установки нейлоновой режущей головки извлеките шестигранный ключ.

Для снятия нейлоновой режущей головки поверните ее по часовой стрелке, удерживая опорную шайбу шестигранным ключом.

Установка пластмассового ножа

Дополнительные принадлежности

▲ВНИМАНИЕ: Если во время работы пластмассовый нож наталкивается на камень или другой твердый предмет, остановите инструмент и осмотрите его на предмет повреждений. Если пластмассовый нож поврежден, немедленно замените его. Использование поврежденного режущего узла может привести к серьезной травме.

▲ВНИМАНИЕ: Не забудьте убрать шестигранный ключ после установки.

ПРИМЕЧАНИЕ: Обязательно используйте оригинальные пластмассовые ножи Makita.

- **Рис.12:** 1. Пластмассовый нож 2. Опорная шайба 3. Вал 4. Шестигранный ключ 5. Затяните

1. Убедитесь в том, что опорная шайба прикреплена к валу.
2. Вставьте шестигранный ключ через отверстие корпуса редуктора и поверните шпиндель до фиксации.
3. Установите пластмассовый нож непосредственно на резьбовой шпиндель и затяните.
4. Извлеките шестигранный ключ.

Для снятия пластмассового ножа поверните его по часовой стрелке, удерживая опорную шайбу шестигранным ключом.

Установка трубки насадки

▲ВНИМАНИЕ: Всегда проверяйте, зафиксирована ли трубка насадки, после установки. Неправильная установка насадки может привести к ее падению с силового агрегата и стать причиной травмы.

Установка трубки насадки на силовой агрегат.

1. Поверните рычаг силового агрегата в направлении стороны крепления.

► **Рис.13:** 1. Рычаг

2. Снимите крышку насадки. Выровняйте штифт со стрелкой и вставьте трубку насадки так, чтобы кнопка разблокировки поднялась.

► **Рис.14:** 1. Кнопка разблокировки 2. Стрелка 3. Штифт

3. Поверните рычаг по направлению к силовому агрегату.

► **Рис.15:** 1. Рычаг

Убедитесь, что поверхность рычага расположена параллельно трубке.

Для снятия трубки поверните рычаг по направлению к стороне насадки и вытяните трубку, одновременно нажимая на кнопку разблокировки.

► **Рис.16:** 1. Кнопка разблокировки 2. Рычаг 3. Трубка

ЭКСПЛУАТАЦИЯ

▲ОСТОРОЖНО: Соблюдайте меры безопасности и предосторожности, приведенные в главе «МЕРЫ БЕЗОПАСНОСТИ» и руководстве по эксплуатации силового агрегата.

▲ОСТОРОЖНО: Если режущий узел движется на холостом ходу, снизьте скорость холостого хода двигателя. В противном случае вы не сможете остановить режущий узел при открытом дросселе, что, возможно, приведет к серьезной травме.

Регулировка положения крючка и плечевого ремня

Для многофункционального аккумуляторного привода для садовых насадок DUX60, для многофункционального привода для садовых насадок EX2650LN

▲ОСТОРОЖНО: Не используйте инструмент, если вы не можете отрегулировать положение крючка и длину плечевого ремня в необходимом диапазоне, как показано на рисунке. Использование инструмента с неправильной балансировкой может привести к движению режущего узла вверх, что может повлечь за собой получение травмы.

При смене принадлежностей балансировка инструмента может измениться. В этом случае отрегулируйте положение крючка и длину плечевого ремня следующим образом.

► **Рис.17:** 1. Крючок для подвешивания

Чтобы изменить положение крючка, ослабьте зажимной винт на крючке и сдвиньте крючок. Отрегулируйте положение крючка для подвешивания и длину плечевого ремня таким образом, чтобы:

- крючок для подвешивания находился в 750 мм от земли или выше;
- режущий узел находился в 100 - 300 мм от земли и
- незащищенная часть режущего узла находилась в горизонтальном положении в 750 мм или далее от крючка для подвешивания.

После регулировки положения крючка для подвешивания надежно затяните винт с помощью ключа или отвертки (в зависимости от силового агрегата).

Регулировка плечевого ремня

Для многофункционального аккумуляторного привода для садовых насадок DUX18/UX01G

▲ОСТОРОЖНО: Не используйте инструмент, если вы не можете отрегулировать длину плечевого ремня в необходимом диапазоне, как показано на рисунке. Использование инструмента с неправильной балансировкой может привести к движению режущего узла вверх, что может повлечь за собой получение травмы.

При смене принадлежностей балансировка инструмента может измениться. В этом случае отрегулируйте длину плечевого ремня следующим образом.

► **Рис.18:** 1. Крючок для подвешивания

Отрегулируйте длину плечевого ремня таким образом, чтобы:

- крючок для подвешивания находился в 750 мм от земли или выше;
- режущий узел находился в 100 - 300 мм от земли и
- незащищенная часть режущего узла находилась в горизонтальном положении в 750 мм или далее от крючка для подвешивания.

Эксплуатация нейлоновой режущей головки

Во время работы для резки используйте конец нейлонового шнура. Если в ходе резания нейлоновый шнур изнашивается или стал короче, оператору необходимо выпустить его вручную. Чтобы выпустить нейлоновый шнур, при вращении коснитесь земли нейлоновой режущей головкой.

ПРИМЕЧАНИЕ: Если нейлоновый шнур не подается, наматывайте его повторно. См. главу «ТЕХНИЧЕСКОЕ ОБСЛУЖИВАНИЕ».

ОБСЛУЖИВАНИЕ

⚠ ОСТОРОЖНО: Отключите двигатель и извлеките заглушку свечи или блок аккумулятора, прежде чем приступить к осмотру или техническому обслуживанию оборудования. В противном случае режущий узел или другие детали могут прийти в движение и стать причиной серьезной травмы.

⚠ ОСТОРОЖНО: Во время осмотра или обслуживания оборудования обязательно положите его. Сборка или регулировка устройства в вертикальном положении может привести к серьезной травме.

⚠ ОСТОРОЖНО: Соблюдайте меры безопасности и предосторожности, приведенные в главе «МЕРЫ БЕЗОПАСНОСТИ» и руководстве по эксплуатации силового агрегата.

ПРИМЕЧАНИЕ: Запрещается использовать бензин, растворители, спирт и другие подобные жидкости. Это может привести к обесцвечиванию, деформации и трещинам.

Для обеспечения БЕЗОПАСНОСТИ и НАДЕЖНОСТИ оборудования ремонт, любое другое техобслуживание или регулировку необходимо производить в уполномоченных сервис-центрах Makita или сервис-центрах предприятия с использованием только сменных частей производства Makita.

Общий осмотр

- Затяните ослабленные болты, гайки и винты.
- Убедитесь в отсутствии поврежденных деталей и лезвий. При необходимости их замены обратитесь в наш авторизованный сервисный центр.

Заточка режущего узла

⚠ ОСТОРОЖНО: Не затачивайте режущий узел самостоятельно. Ручная заточка приведет к нарушению балансировки режущего узла, возникновению вибраций и повреждению оборудования.

Обратитесь в авторизованный сервисный центр Makita для обеспечения заточки и балансировки затупившегося режущего узла.

Смазка движущихся деталей

ПРИМЕЧАНИЕ: Соблюдайте рекомендованную периодичность и количество подачи смазки. Недостаточное количество смазки может привести к повреждению движущихся частей.

Картер редуктора:

⚠ ВНИМАНИЕ: Не наносите смазку на горячий картер редуктора. Прикосновение к горячему редуктору может привести к ожогу.

Наносите смазку (Shell Alvania 1 или 2 или аналог) на корпус редуктора через отверстие для смазки приблизительно каждые 30 рабочих часов.

► Рис.19: 1. Отверстие для смазки

Приводная ось:

Наносите смазку (Shell Alvania 1 или 2 или аналог) на приводную ось приблизительно каждые 30 рабочих часов.

► Рис.20

ПРИМЕЧАНИЕ: Оригинальную смазку Makita можно приобрести у дилера Makita.

Замена нейлонового шнура

⚠ ОСТОРОЖНО: Используйте только нейлоновый шнур с диаметром, указанным в этом руководстве. Не применяйте более толстый шнур, металлическую проволоку, веревку или подобные материалы. Несоблюдение этого требования может привести к повреждению инструмента и тяжелой травме.

⚠ ОСТОРОЖНО: При замене нейлонового шнура снимайте нейлоновую режущую головку с инструмента.

⚠ ОСТОРОЖНО: Убедитесь в том, что крышка нейлоновой режущей головки надежно прикреплена к корпусу, как описано в этом руководстве пользователя. Ненадлежащая фиксация крышки может привести к разрушению нейлоновой режущей головки – она может разлететься на осколки и причинить тяжелую травму.

При прекращении подачи шнура необходимо его заменить. Способ замены нейлонового шнура зависит от типа нейлоновой режущей головки.

96-M10L

► Рис.21

Замените пластмассовый нож

Замените нож в случае его износа или поломки.

► Рис.22

При установке пластмассового ножа сориентируйте стрелку на ноже в направлении, совпадающем с направлением стрелки на защитном устройстве.

Хранение

⚠ ОСТОРОЖНО: Соблюдайте меры безопасности и предосторожности, приведенные в главе «МЕРЫ БЕЗОПАСНОСТИ» и руководстве по эксплуатации силового агрегата.

При помещении насадки на хранение отдельно от силового агрегата наденьте крышку на конец вала.

► Рис.23

Интервал осмотра и технического обслуживания

Рабочие часы		Перед началом работы	Ежедневно (10 часов)	30 часов
Все устройство	Визуальный осмотр на предмет поврежденных компонентов	✓	-	-
Все крепежные винты и гайки	Затяните	✓	-	-
Картер редуктора	Подача смазки	-	-	✓
Приводная ось	Подача смазки	-	-	✓
Режущий диск	Осмотрите на предмет поврежденный	✓	✓	-
Силовой агрегат	См. руководство по эксплуатации силового агрегата			

ПОИСК И УСТРАНЕНИЕ НЕИСПРАВНОСТЕЙ

Прежде чем обращаться по поводу ремонта, проведите осмотр самостоятельно. Если обнаружена неисправность, не указанная в руководстве, не пытайтесь разобрать инструмент. Обратитесь в один из авторизованных сервисных центров Makita, в которых для ремонта всегда используются оригинальные запасные части.

Состояние неисправности	Возможная причина (неисправности)	Способ устранения
Двигатель не запускается.	-	См. руководство по эксплуатации силового агрегата.
Двигатель вскоре останавливается.	-	См. руководство по эксплуатации силового агрегата.
Частота вращения двигателя не повышается.	-	См. руководство по эксплуатации силового агрегата.
Режущий узел не вращается. ⇒ Немедленно остановите двигатель.	Плохое крепление режущего узла	Надежно затяните.
	Режущий узел заблокирован веткой.	Удалите посторонний предмет
	Неисправность привода	Обратитесь в авторизованный сервисный центр для выполнения ремонта.
Избыточный уровень вибрации. ⇒ Немедленно остановите двигатель.	Повреждение или деформация режущего узла	Произведите замену режущего узла.
	Плохое крепление режущего узла	Надежно затяните.
	Один из концов нейлонового шнура оборван, балансировка нейлоновой режущей головки нарушена.	Выпустите нейлоновый шнур, коснувшись земли выступом на нейлоновой режущей головке.
	Неправильное крепление режущего узла	Произведите правильную установку.
Нет мгновенной остановки ножа. ⇒ Немедленно остановите двигатель.	Неисправность привода	Обратитесь в авторизованный сервисный центр для выполнения ремонта.
	Силовой агрегат работает неправильно.	См. руководство по эксплуатации силового агрегата.
Нейлоновый шнур не подается.	Шнур закончился или запутался в катушке.	Намотайте шнур еще раз.
Нейлоновый шнур не отрезается на нужную длину.	Режущий инструмент на защитном устройстве поврежден или отсутствует.	Обратитесь в авторизованный сервисный центр для выполнения ремонта.
	Шнур вытягивается за защитное устройство.	Намотайте шнур еще раз.

目錄

規格	306	操作	313
安全警告	307	保養	313
部件說明	310	故障排除	315
裝配	310		

規格

型號：		EM408MP	EM409MP
尺寸：長 x 寬 x 高（無切割工具）		880 mm x 320 mm x 196 mm	880 mm x 185 mm x 203 mm
尼龍線直徑		2.0 mm	
適用切割工具和切割直徑	2 齒刀片 (零件編號 197997-3)	230 mm	-
	3 齒刀片 (零件編號 195298-3)	230 mm	-
	4 齒刀片 (零件編號 B-14118)	230 mm	-
	8 齒刀片 (零件編號 B-14130)	230 mm	-
	尼龍繩切頭 (零件編號 191D89-4)	300 mm	330 mm
	塑膠刀片 (零件編號 198383-1)	255 mm	
齒輪比率		14:19	
淨重		1.4 kg	1.2 kg

- 生產者保留變更規格不另行通知之權利。
- 規格可能因銷往國家之不同而異。
- 重量符合EPTA-Procedure 01/2014

認可的動力裝置

該組件僅可與以下認可的動力裝置組合使用：

- DUX60 充電式多功能動力機
- DUX18 充電式多功能動力機
- UX01G 充電式多功能動力機
- EX2650LH 多功能動力機

警告：切勿將本組件和未經認可的動力裝置組合使用。未經認可的組合可能會造成嚴重的傷害。

符號

組件及本說明手冊使用下列符號。請瞭解其定義。



特別小心和注意！



請仔細閱讀使用說明書。



請佩戴保護頭盔、護目鏡和保護耳罩！



請佩戴護目鏡和保護耳罩。



務必戴上防護手套！



穿著具有防滑底的結實靴。
建議穿著鐵頭安全靴！

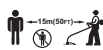

旁人至少須距離 15 m (50 ft) 遠。



危險；注意拋擲物體。



小心反彈！



最大允許工具速度



切勿使用金屬刀片。

用途

用於 EM408MP

該組件僅適用於草地、雜草、灌木及矮樹叢，需與認證動力裝置搭配使用。切勿將該組件挪作他用。不正當使用該組件可能造成嚴重的人身傷害。

用於 EM409MP

該組件僅適用於修剪草地及些許雜草，需與認證動力裝置搭配使用。切勿將該組件挪作他用。不正當使用該組件可能造成嚴重的人身傷害。

警告： 使用前，請先詳閱組件的說明手冊及本說明手冊。若未遵守警告和指示，可能導致重傷。

EC 符合性聲明

僅用於歐洲國家

我們作為製造商：**Makita Europe N.V.**，公司地址：**Jan-Baptist Vinkstraat 2 3070 Kortenberg BELGIUM**。授予 **Hiroshi Tsujimura** 編寫技術檔案之權利，並在權責範圍內發表以下產品聲明；名稱：割草機頭組件。型式：**EM408MP / EM409MP**。

遵守 **2006/42/EC** 所有相關條款，以及以下 EC/EU 指令的所有相關條款：**2000/14/EC** 並依照以下 Harmonised 標準製造：**EN ISO 11806-1:2011, EN 60745-1:2009+A11:2010**。

聲明地點和日期：**Kortenberg, Belgium. 01. 06. 2020**

負責人：**Makita Europe N.V. 董事 - Hiroshi Tsujimura**。

安全警告

割草機頭安全警告

警告： 請詳讀本機器隨附的所有安全注意事項、說明、圖例與規格。若未遵守下列說明，可能會引發火災及／或作業員及／或旁觀人員嚴重受傷。

妥善保存所有的警告和安全事項說明以備將來參考。

警告和注意事項中的術語「割草機頭」和「機器」是指該組件和動力裝置的組合。

警告和注意事項中的術語「馬達」是指動力裝置的引擎或電動馬達。

一般安全規則

- 首次使用或無經驗的操作人員應請經銷商提供本機器所有操作的訓練。切勿讓兒童及具生理、感官或心理障礙的人，或缺乏使用經驗與知識者，以及不熟悉操作說明的人員使用本機器。
- 本機器僅能交給確實有相關經驗的人員操作。務必遞交說明手冊。
- 當操作本機器時，請保持警覺，關注進行中的操作並善用常識。請勿在疲勞、生病或受到毒品、酒精或藥物影響時操作本機器。在操作本機器期間分心，可能會導致嚴重人身傷害。
- 切勿在惡劣天氣環境下（尤其是雷雨天）使用本機器。
- 請遵守戶外動力機器專用國家與當地法規。

本機器預定用途

本機器僅適用於草地、雜草、灌木及矮樹叢。切勿將本機器挪作他用，例如修邊或切割籬笆。用於非預定用途可能會導致重傷。

個人防護設備

- 務必穿著厚長褲、結實靴、手套及長袖上衣。請勿穿戴寬鬆衣物、珠寶、短褲、涼鞋或是赤腳。將頭髮綁起，勿過肩。
- 若有物體墜落的風險，請務必戴上安全帽。
- 使用機器時務必配戴護目鏡，避免眼部遭受傷害。護目鏡必須符合所在地的法規，例如：美國地區的 **ANSI Z87.1**、歐洲地區的 **EN 166** 或澳洲／紐西蘭地區的 **AS/NZS 1336**。若於澳洲／紐西蘭地區，法定需配戴面罩保護臉部。

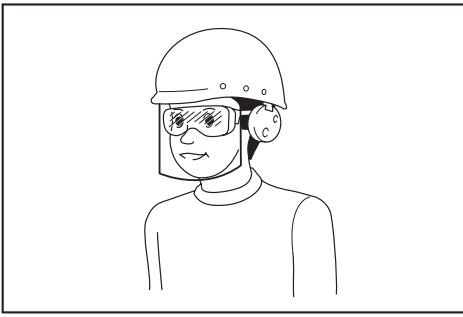

雇主有責任監督工具操作者和其他鄰近工作區域的人員穿戴合適的安全保護裝備。

- 務必配戴耳朵保護裝備，例如耳罩。暴露於噪音下可能會導致聽力受損。
- 務必穿上具有防滑底的結實靴。結實靴能保護雙腳免於受傷並讓您站穩。
- 必要時請配戴防塵面罩。
- 使用安全裝置。始終佩帶護目鏡。安全裝置，如適當條件下的防塵面具、防滑安全鞋、安全帽、防護耳罩等設備能減少人身傷害。

使用前的準備

- 使用前，請務必檢查本機器能否安全操作：
 - 檢查燃料是否洩漏。
 - 確定所有扣件就位且牢牢固定。
 - 更換損壞的零件。
 - 確定切割工具已正確安裝並牢牢固定。
 - 確定切割工具擋板已正確安裝到位，如本手冊所述。
 - 檢查油門扳機、保護鎖定桿及其他控制開關是否運作順暢且正常工作。
 - 清潔把手，以利正確操控本機器。
 - 務必按本手冊的說明安裝把手。若未遵守那些指示，可能導致重傷。
- 請使用鋒利的刀片。丟棄彎曲、變形、裂開、破碎、有缺口或損壞的刀片。磨鈍的刀片更容易造成阻礙並反彈。
- 務必使用所有必要零件，正確固定刀片。若未正確固定零件，可能會導致刀片飛出，並導致操作人員和／或旁人重傷。

電氣及電池安全

- 請勿將本機器、電池或充電器暴露在雨中或潮濕環境中。水若滲入工具將會增加觸電危險。
- 請勿在雨中或潮濕處為電池充電。
- 請勿在雨中更換電池。

補充燃油

- 請先停止引擎再補充燃油。請遠離明火和火花。補充燃油時切勿抽菸。否則可能會造成火災和／或爆炸。
- 在戶外補充燃油。在密閉空間中補充燃油可能會造成油汽爆炸。
- 避免接觸燃油或引擎機油。請勿吸入油汽。若燃油或油溢出，請立即擦淨本機器和／或地面上的油漬。若衣物沾到燃油，請立即更衣並避免衣物著火。
- 補充燃油後，請蓋緊油箱蓋並確保無漏油情形。先遠離油源和加油地點至少 **3 m (10 ft)** 遠，再啟動引擎。
- 務必以認證容器運送和存放燃油。務必讓孩童遠離存放的燃油。

啟動機器

- 啟動或使用本機器時，孩童、旁人及寵物至少須離 **15 m (50 ft)** 遠。此外，旁人也須穿戴護眼裝備，因為仍有因飛射物體而受傷的風險。否則，旁人的意外動作或刀片反彈，都可能會對操作人員和／或旁人造成嚴重傷害。
- 僅可在通風良好的戶外啟動和操作本機器。在狹小封閉或通風條件差的環境下操作會導致人體因缺氧和一氧化碳中毒而死亡。
- 啟動前，請先確保切割工具並未接觸樹枝、石頭等硬物，因為切割工具會在啟動時旋轉。
- 若切割工具在怠速時旋轉，請調整怠速速度，讓切割工具在怠速時停止。否則，意外接觸到運作中的切割工具可能會導致重傷。
- 若發現任何問題，請立即停止馬達。
- 確保操作環境中沒有會因使用機器而意外受損，進而造成危險的電纜、水管、空氣管路等。

運輸

- 運輸期間請停止馬達。否則意外啟動可能會導致受傷。
- 運輸機器時，務必將切割刀片套上護套。直接接觸刀片會受傷。

3. 確保在車輛運輸期間將本機器放在安全位置，以免漏油。
4. 搬運本機器時，請將本機器從地面整個提起。拖曳本機器可能會造成油箱損壞及漏油情形，並釀成火災。

操作

1. 僅限在光線充足且可見度佳的情況下使用本機器。在暗處或視線不良處使用本機器，可能會釀成意外。
2. 難以保持身體平衡時，請避免使用機器。例如，在陡坡地面或多風天氣下工作。
3. 操作期間，切勿站在不穩固、易滑表面或陡坡地面上。在冬季，要注意冰雪並確立立足穩固。
4. 靠近旁人時，請停止馬達。否則轉動的切割工具可能會擊中旁人並造成重傷。
5. 操作前請先淨空工作區域。移除石頭、碎玻璃、釘子、導線、繩索等物體，以免飛入或捲入切割組件中。異物可能使切割工具受損，且可能因彈飛而造成危險。
6. 若要更安穩地操控機器，請在操作期間進行以下動作：
 - 雙手從右側握穩機器。
 - 使用肩帶將本機器吊掛在肩膀上。
 - 務必兩腳站穩。切勿在梯子或樹上進行操作。
 - 避免過度伸展。
 - 切割工具不得高於腰部。
 - 所有身體部位皆須遠離轉動的切割工具及高溫表面。
 這些動作可降低受傷風險。
7. 若雜草或樹枝卡在切割工具與擋板間，請先讓馬達停止運作，再開始清潔。否則刀片意外旋轉可能會造成重傷。
8. 切勿摔落或丟擲本機器，除非面臨緊急情形。若本機器掉落或撞到某物，請立即檢查漏油、安全裝置及其他損壞情形。操作故障的機器可能會受傷和／或引起火災。
9. 經常檢查切割工具，或是在切割工具撞到石頭或其他硬物後立即檢查。若切割工具在操作期間故障，破片可能會飛出並造成傷害。
10. 檢查、清潔或替換切割工具時，請停止馬達。否則切割工具可能會意外旋轉並造成重傷。
11. 停止馬達或釋放油門扳機時，請在切割工具完全靜止前，維持適當操控。滑動中的鋸片可能會造成傷害。

12. 開始進行切割操作前，請先等候切割工具達到適合切割的速度。這能降低反彈及捲入雜草的風險。
13. 使工具休息一段時間以避免因過度使用而失控。建議每小時休息 10 到 20 分鐘。
14. 若要讓機器休息或閒置，請停止馬達並將其放在安全位置。這能預防意外事故發生。
15. 引擎運作期間或是剛停止後，引擎及其消音器的溫度極高，請勿觸碰或使其接觸易燃物。以免燙傷和／或引起火災。
16. 請勿在惡劣天氣或有雷擊的風險下操作本工具。

切割工具

1. 使用合適的切割工具進行操作。
 - 尼龍繩切頭（修剪機頭）適用於修剪草坪。
 - 金屬刀片適用於切割雜草、高草、灌木、矮樹、低樹叢、灌木叢等。務必使用適合所用切割工具的切割工具擋板。
2. 使用尼龍繩切頭時，僅限使用本手冊建議的非金屬軟線。切勿使用金屬線或鋼索。它們可能會斷裂，變成危險的拋射體。
3. 切勿使用金屬多件式轉動鏈、連枷式刀片或本手冊未推薦使用的刀片。否則，可能會造成嚴重的人身傷害。
4. 處理金屬刀片時，請務必戴上手套並將刀片套上護套。否則刀片可能會割傷赤手。
5. 使用金屬刀片時，請避免「反彈」且隨時因應意外反彈。請參閱**反彈**一節。

反彈（刀片推出）

旋轉中的刀片接觸到未立即切斷的物體時，就可能會造成反彈（刀片推出）。它的力道能強到讓裝置和／或操作人員被推往任何方向，並可能導致裝置失控，進而造成重傷。一旦刀片受阻、受困或纏住，就可能在無預警的情形下發生反彈，且較可能發生在難以看到切割物體的區域。

12 點鐘和 2 點鐘方向間的刀片區段碰到直徑 3 cm 以上的固體、灌木和樹木時，特別容易發生反彈。

► 圖片 1

若要避免反彈：

1. 使用 **8 點鐘和 11 點鐘** 方向間的區段。
2. 以畫半圓的方式，將工具從右到左規律擺動，像使用鐮刀一樣。這樣合適的區段就能接觸到要被切除的植物。

- 切勿使用 12 點鐘和 2 點鐘方向間的區段。
- 切勿使用 11 點鐘和 12 點鐘方向間及 2 和 5 點鐘方向間的區段，除非操作人員受過良好訓練且經驗充足，並自行承擔風險。

▶ 圖片2

- 切勿讓切割刀片接近固體，如圍籬、牆壁、樹幹及石頭。
- 切勿將切割刀片直立用於修邊和修剪樹籬。
- 避免在難以看見切割物體的區域中使用工具。

振動

暴露在過多振動下，會傷害到操作人員的血管或神經系統，並使手指、手或手腕出現以下症狀：「發麻」（麻木）、刺痛、疼痛、刀刺痛、膚色或皮膚產生變化。若出現任何上述症狀，請立即就醫。

為降低「白指症」的風險，請在操作期間做好雙手保暖，並妥善保養機器和配件。

保養

- 我們的授權服務中心只會使用相同的替換零件來維修您的機器。僅限使用 **MAKITA** 供應的相同備用零件及配件。維修錯誤和保養不當都會縮短機器的使用壽命並提高意外發生的風險。
- 切勿改造或移除本機器的任何組件。以免造成火災和／或重傷。
- 使用後，請清潔本機器並檢查所有螺絲和螺帽是否栓緊。
- 檢查切割工具、切割工具擋板及肩帶的狀況。切割刀片必須夠銳利。切勿拉直或焊接損壞的切割工具。

存放

- 存放本工具前，請進行徹底的清潔和保養。卸下電池組。將鋸片罩安裝在刀頭刀片上。
- 請將本工具存放在兒童接觸不到的高處或鎖起的乾燥位置。
- 請勿將工具倚靠在牆壁等物體上。否則工具可能會突然倒下並造成傷害。

其他指示

- 留意環境。避免不必要的油門操作，減少污染和噪音排放。請正確調節化油器。
- 排氣消音器故障時，請勿操作引擎。

急救

- 若發生意外，請確保切割作業附近有急救箱可用。立即補充從急救箱中取用的任何物品。
- 請求幫助時，請提供以下資訊：
 - 事故發生位置
 - 發生什麼事故
 - 受傷人數
 - 受傷種類
 - 您的姓名

其他安全指示

- 為避免發生意外，若同一區域中有兩名以上操作員，應各自相距 **15m (50 ft)** 以上。亦請派置人員隨時注意操作員之間的距離。若有人或動物進入工作區，請立即停止操作。
- 僅使用所標示的速度等於或大於工具上所標示的速度的切割工具。
- 操作前，務必先取下切割刀片的護套。

部件說明

EM408MP

- ▶ 圖片3: 1. 蓋子 2. 連接管 3. 安全保護裝置（通用型） 4. 安全保護裝置延伸件 5. 大理石切割機

EM409MP

- ▶ 圖片4: 1. 蓋子 2. 連接管 3. 安全保護裝置（窄型） 4. 大理石切割機

裝配

警告：組裝和調整本設備前，請關閉馬達並取下火星塞帽或電池組。否則切割工具或其他零件可能會作動並造成重傷。







警告：處理切割刀片前，請先戴上防護手套。組裝或調整期間，手指可能會觸碰切割刀片並導致重傷。

警告：組裝或調整設備時，請始終將其放倒。組裝或調整設備時直立放置設備可能造成嚴重人身傷害。

警告：遵循「安全警告」一節以及動力裝置使用說明書中的警告和注意事項。

正確組合的切割工具及安全保護裝置

⚠️ 小心：務必使用正確組合的切割工具及安全保護裝置。不合適的安全保護裝置可能無法在碎片和石頭飛起時保護您。也可能影響工具的平衡並導致嚴重人身傷害。

型號	切割工具	安全保護裝置
EM408MP	金屬刀片 (配備螺間、外罩及夾緊墊圈) 	安全保護裝置 (通用型) 
	尼龍繩切頭／塑膠刀片 	安全保護裝置 (通用型) 配備安全保護裝置延伸件 
EM409MP	尼龍繩切頭／塑膠刀片 	安全保護裝置 (窄型) 

安裝安全保護裝置 (切割工具擋板)

⚠️ 警告：請勿使用未安裝合適安全保護裝置的切割工具。

⚠️ 警告：務必使用正確組合安全保護裝置的切割工具。否則接觸到切割工具可能會導致重傷。

注意：定時拴緊安全保護裝置的螺栓。均勻拴緊右側和左側的螺栓，讓夾鉗和安全保護裝置維持固定間距。

安全保護裝置 (通用型)

⚠️ 小心：務必將安全保護裝置延伸件推到底，直到完全插入。否則安全保護裝置延伸件可能會掉落並導致人員受傷。

⚠️ 小心：請注意不要讓安全保護裝置延伸件上的大理石切割機傷到您。

使用螺栓將安全保護裝置固定到夾鉗。

► 圖片5: 1. 夾鉗 2. 安全保護裝置

若要安裝安全保護裝置延伸件，請將安全保護裝置延伸件插入安全保護裝置，接著將固定夾扣上。確保安全保護裝置延伸件上的凸耳裝入安全保護裝置的插槽。

► 圖片6: 1. 安全保護裝置 (通用型) 2. 固定夾 3. 安全保護裝置延伸件 4. 大理石切割機 (內部) 5. 插槽 6. 凸耳

若要將安全保護裝置延伸件從安全保護裝置取下，請解開固定夾並拉出安全保護裝置延伸件。

注：安全保護裝置延伸件上的大理石切割機讓尼龍繩保持在最佳的切割長度。

安全保護裝置 (窄型)

⚠️ 小心：請注意不要讓安全保護裝置上的大理石切割機傷到您。

使用螺栓將安全保護裝置安裝到固定夾。

► 圖片7: 1. 夾鉗 2. 安全保護裝置 3. 大理石切割機

注：安全保護裝置上的大理石切割機讓尼龍繩保持在最佳的切割長度。

安裝切割工具

⚠️ 小心：請務必使用 **MAKITA** 原廠切割工具。

⚠️ 小心：務必在安裝結束後取出六角扳手。

注：安裝切割工具時，將工具上下顛倒，以便進行安裝程序。

安裝金屬刀片

用於 **EM408MP**

⚠️ 小心：處理金屬刀片時，請務必戴上手套並將刀片套上護套。

⚠️ 小心：金屬刀片的外徑須為 **230 mm (9")**。切勿使用任何外徑大於 **230 mm (9")** 的刀片。

⚠️ 小心：金屬刀片必須上蠟且沒有裂縫或破損。若金屬刀片在操作期間擊中石頭，請立即停止馬達並檢查刀片。

⚠️ 小心：每操作三個小時就要替金屬刀片上蠟或是進行更換。

⚠️ 小心：務必使用隨附的扳手，取下或安裝刀片。

適用刀片

金屬刀片 (2 齒)



金屬刀片 (3 齒)



金屬刀片 (4 齒)



金屬刀片 (8 齒)



1. 確保將接收墊圈安裝至軸上。
2. 將六角扳手穿過齒輪箱的孔洞，將軸鎖定。持續轉動軸，直到完全插入六角扳手。
3. 將金屬刀片安裝在接收墊圈上。

4. 先安裝夾緊墊圈及外罩，再將螺帽栓緊。
鎖緊扭力：16 - 23 N•m

5. 取出六角扳手。
▶ **圖片8:** 1. 螺帽 2. 外罩 3. 夾緊墊圈 4. 金屬刀片 5. 接收墊圈 6. 軸 7. 六角扳手

▶ **圖片9:** 1. 套筒扳手 2. 六角扳手 3. 旋緊確保刀片及安全保護裝置上的箭頭朝向同一個方向。
▶ **圖片10:** 1. 箭頭

若要拆卸金屬刀片，請按安裝程序的相反順序進行。

注：刀片固定螺帽上的樹脂零件會隨時間磨損。若螺帽有任何磨損或變形的情形，請加以替換。

安裝尼龍繩切頭

⚠️ 小心：若尼龍繩切頭在操作期間擊中石頭，請立即停止馬達並檢查尼龍繩切頭。

▶ **圖片11:** 1. 尼龍繩切頭 2. 接收墊圈 3. 軸 4. 六角扳手 5. 旋緊

1. 確保將接收墊圈安裝至軸上。
2. 將六角扳手穿過齒輪箱的孔洞。
3. 使用螺絲將尼龍繩切頭鎖到軸上。
4. 安裝尼龍繩切頭後，取出六角扳手。

若要將尼龍繩切頭取下，請以六角扳手固定接收墊圈，同時順時針旋轉。

安裝塑膠刀片

選購配件

⚠️ 小心：若塑膠刀片在操作期間意外觸及石頭或硬物，請停止工具並檢查有無任何損壞。若塑膠刀片受損，請立即更換。使用受損的切割工具可能會造成嚴重的人員傷亡。

⚠️ 小心：務必在安裝結束後取出六角扳手。

注意：請務必使用 **Makita** 原廠塑膠刀片。

▶ **圖片12:** 1. 塑膠刀片 2. 接收墊圈 3. 軸 4. 六角扳手 5. 旋緊

1. 確保將接收墊圈安裝至軸上。
2. 將六角扳手穿過齒輪箱上的孔洞，然後轉動心軸，直到心軸鎖定為止。
3. 將塑膠刀片直接置於螺紋心軸上並鎖緊。
4. 取出六角扳手。

若要將塑膠刀片取下，請以六角扳手固定墊圈，同時順時針旋轉。

安裝連接管

⚠️ 小心： 安裝完成後，務必檢查組件外管已確實固定。安裝不當可能造成組件自動力裝置脫落並導致人員受傷。

將連接管安裝於動力裝置。

1. 將動力裝置固定桿朝組件側轉動。

▶ **圖片13:** 1. 固定桿

2. 拆下連接管護蓋。將銷對準箭頭標誌並插入連接管，直到釋放按鈕彈起。

▶ **圖片14:** 1. 釋放按鈕 2. 箭頭標誌 3. 銷

3. 將固定桿朝動力裝置側轉動。

▶ **圖片15:** 1. 固定桿

確認固定桿表面與連接管平行。

若要取下連接管，請將固定桿朝組件側轉動，並於壓下釋放按鈕的同時拉出連接管。

▶ **圖片16:** 1. 釋放按鈕 2. 固定桿 3. 連接管

操作

⚠️ 警告： 遵循「安全警告」一節以及動力裝置使用說明書中的警告和注意事項。

⚠️ 警告： 如果切割工具在怠速時移動，請降低引擎的怠速速度。否則關閉油門時無法停止切割工具，可能會造成重傷。

調整吊扣位置及肩帶

DUX60 充電式多功能動力機，EX2650LH 多功能動力機

⚠️ 警告： 若無法在圖示範圍內調整吊扣位置及肩帶長度，則請勿使用工具。在重量不平衡的情形下使用工具，可能會讓切割工具上移並導致人員受傷。

進行組件更換時，設備的重量平衡可能會產生變化。此種情形下，請按以下方式調整吊扣位置及肩帶長度。

▶ **圖片17:** 1. 吊扣

若要變更吊扣位置，請先旋開吊扣上的固定螺絲，再移動吊扣。

調整吊扣位置及肩帶長度，達到下列目的：

- 吊扣位置距離地面 750 mm 以上，
- 切割工具位置距離地面 100 mm 到 300 mm 之間，以及

- 切割工具未受保護的部份與吊扣的水平距離為 750 mm 以上。

調整吊扣位置後，使用扳手或螺絲起子（視動力裝置而定），將螺絲旋緊。

調整肩帶

DUX18/UX01G 充電式多功能動力機

⚠️ 警告： 若無法在圖示範圍內調整肩帶長度，則請勿使用工具。在重量不平衡的情形下使用工具，可能會讓切割工具上移並導致人員受傷。

進行組件更換時，設備的重量平衡可能會產生變化。此種情形下，請按以下方式調整肩帶長度。

▶ **圖片18:** 1. 吊扣

調整肩帶長度，達到下列目的：

- 吊扣位置距離地面 750 mm 以上，
- 切割工具位置距離地面 100 mm 到 300 mm 之間，以及
- 切割工具未受保護的部份與吊扣的水平距離為 750 mm 以上。

使用尼龍繩切頭

操作期間，請按照尼龍切繩的提示進行切割。若尼龍切繩在切割期間磨損和縮短，操作人員必須手動送入尼龍切繩。若要送出尼龍切繩，請在尼龍繩切頭旋轉時使其輕觸地面。

注： 若尼龍切繩並未送出，請將其回捲。請參閱「保養」一節。

保養

⚠️ 警告： 檢查和保養本設備前，請先關閉馬達並取下火星塞帽或電池組。否則切割工具或其他零件可能會作動並造成重傷。

⚠️ 警告： 檢查或保養本設備時，請一律將其放倒。組裝或調整設備時直立放置設備可能造成嚴重人身傷害。

⚠️ 警告： 遵循「安全警告」一節以及動力裝置使用說明書中的警告和注意事項。

注意： 切勿使用汽油、苯、稀釋劑、酒精或類似物品清潔工具。否則可能會導致工具變色、變形或出現裂縫。

為了保證產品的安全與可靠性，任何維修或其他維修保養工作需由Makita（牧田）授權的或工廠維修服務中心來進行。務必使用Makita（牧田）的更換部件。

整機檢查

- 緊固鬆開的螺栓、螺母和螺絲。
- 檢查零件和刀片是否受損。如需更換，請聯繫Makita（牧田）授權的維修服務中心進行更換。

重新磨利切割工具

警告：請勿獨自重新磨利切割刀片。手動重新磨利會讓切割刀片不平整，可能會造成設備振動和損壞。

請洽詢 Makita 授權服務中心，重新磨利及重新平衡變鈍的切割刀片。

潤滑移動部件

注意：按照頻度說明塗抹一定量的油脂。否則不充分的潤滑可能會損壞運動部件。

齒輪箱：

小心：請勿在齒輪箱灼熱時塗抹油脂。灼熱的齒輪箱會造成燙傷。

每經過約 30 個工時，就透過潤滑孔為齒輪箱潤滑（Shell Alvania 1 或 2，或同級產品）。

► 圖片19: 1. 潤滑孔

驅動軸：

每經過約 30 個工時，就為驅動軸潤滑（Shell Alvania 1 或 2，或同級產品）。

► 圖片20

注：Makita 原廠潤滑脂可向 Makita 當地經銷商購買。

檢查和保養間隔

操作時數		操作前	日常維護 (10 小時)	30 小時
整體裝置	目測檢查是否有部件受損	✓	-	-
所有起固定作用的螺絲和螺帽	旋緊	✓	-	-
齒輪箱	添加潤滑脂	-	-	✓
驅動軸	添加潤滑脂	-	-	✓
刀頭刀片	目測檢查是否受損	✓	✓	-
動力裝置	請參閱動力裝置的使用說明書			

更換尼龍線

警告：僅可使用本使用說明書中指定直徑的尼龍繩。切勿使用較重的線繩、金屬線或繩索等。否則可能會造成工具損壞，導致人員嚴重受傷。

警告：更換尼龍繩時，請務必從工具上取下尼龍繩切頭。

警告：確認尼龍繩切頭護蓋已依本使用說明書所述方式正確地固定至外殼。若未將護蓋正確固定，可能會造成尼龍繩切頭飛出，導致嚴重人身傷害。

若尼龍繩不再送入，請進行更換。尼龍繩更換方式視尼龍繩切頭類型而異。

96-M10L

► 圖片21

更換塑膠刀片

若刀片磨損或損壞，請將其更換。

► 圖片22

安裝塑膠刀片時，請將刀片的箭頭方向對準保護裝置的箭頭方向。

存放

警告：遵循「安全警告」一節以及動力裝置使用說明書中的警告和注意事項。

儲放由動力裝置分離的組件時，請蓋上軸末端的封蓋。

► 圖片23

故障排除

請廠商維修前，請先自行執行檢查。若發現到手冊中未說明的問題，請勿嘗試拆開機器。務必至牧田授權維修中心，使用牧田替換零件進行維修。

異常狀態	可能原因 (故障)	糾正措施
馬達未啟動。	-	請參閱動力裝置的使用說明書。
馬達很快停止。	-	請參閱動力裝置的使用說明書。
馬達速度未變快。	-	請參閱動力裝置的使用說明書。
切割工具未旋轉。 ⇒ 立即停止馬達。	切割工具組件鬆脫	牢牢拴緊。
	切割工具捲入細枝。	清除異物
	驅動系統異常	請聯絡授權服務中心進行維修。
主機異常振動。 ⇒ 立即停止馬達。	切割工具破損、彎曲或磨損	更換切割工具。
	切割工具組件鬆脫	牢牢拴緊。
	尼龍切繩的一端斷裂，尼龍繩切頭因此失衡。	將尼龍繩切頭輕敲地面，送入尼龍切繩。
	切割工具組件異常	以正確方式安裝。
驅動系統異常	請聯絡授權服務中心進行維修。	
切割刀片未立即停止。 ⇒ 立即停止馬達。	動力裝置未正常運作。	請參閱動力裝置的使用說明書。
尼龍切繩未送入。	尼龍繩用盡或是捲入線軸中。	回捲尼龍繩。
尼龍切繩的切割長度不對。	安全保護裝置上的尼龍繩切割機損壞或遺失。	請聯絡授權服務中心進行維修。
	尼龍繩超出安全保護裝置。	回捲尼龍繩。

Makita Europe N.V. Jan-Baptist Vinkstraat 2,
3070 Kortenberg, Belgium

Makita Corporation 3-11-8, Sumiyoshi-cho,
Anjo, Aichi 446-8502 Japan

www.makita.com

885828B928
EN, FR, DE, IT, NL,
ES, PT, DA, EL, TR,
SV, NO, FI, LV, LT,
ET, PL, HU, SK, CS,
SL, SQ, BG, HR,
MK, SR, RO, UK,
RU, ZHTW
20200722