

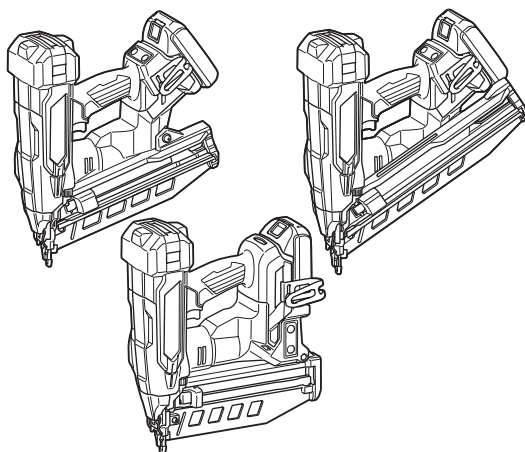

EN	Cordless Finish Nailer	INSTRUCTION MANUAL	7
SV	Batteridrivnen dyckertpistol	BRUKSANVISNING	16
NO	Batteridrevet spikerpistol	BRUKSANVISNING	25
FI	Akkukäyttöinen viimeistelynaulain	KÄYTTÖOHJE	34
DA	Ledningsfri dykkerpistol	BRUGSANVISNING	43
LV	Bezvadu apdares naglotājs	LIETOŠANAS INSTRUKCIJA	53
LT	Belaidis apdailos vinių kalimo pistoletas	NAUDOJIMO INSTRUKCIJA	62
ET	Juhtmeta viimistlus-naelapüstol	KASUTUSJUHEND	72
RU	Аккумуляторный Финишный Гвоздезабиватель	РУКОВОДСТВО ПО ЭКСПЛУАТАЦИИ	81

DBN601
DBN610
DBN620



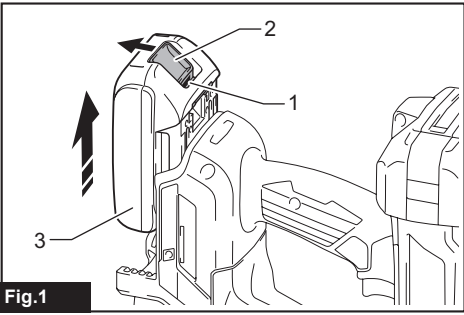

Fig.1

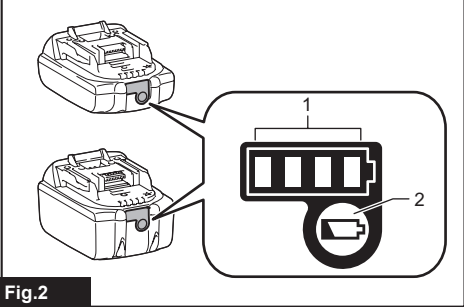

Fig.2

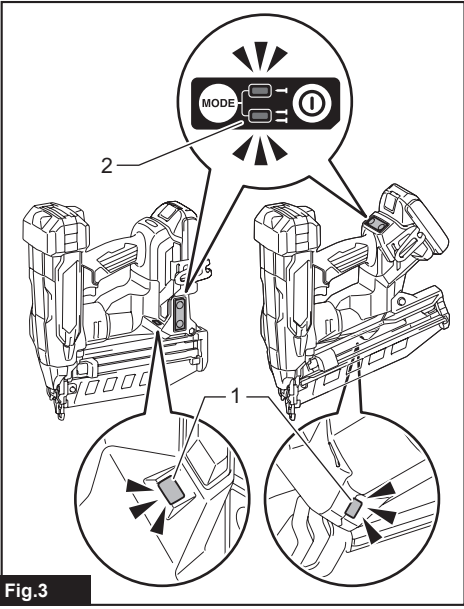

Fig.3

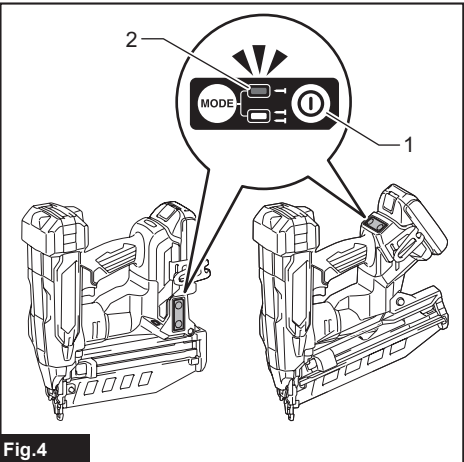

Fig.4

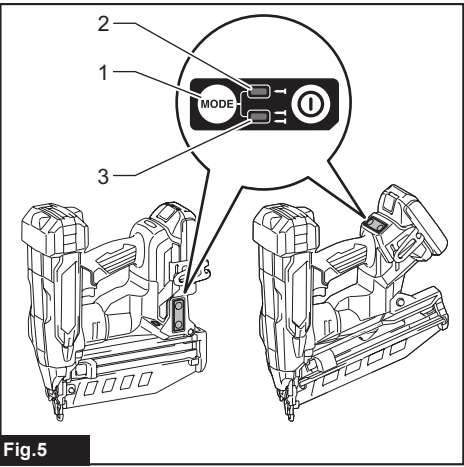

Fig.5

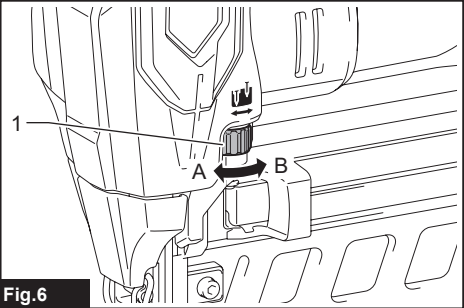
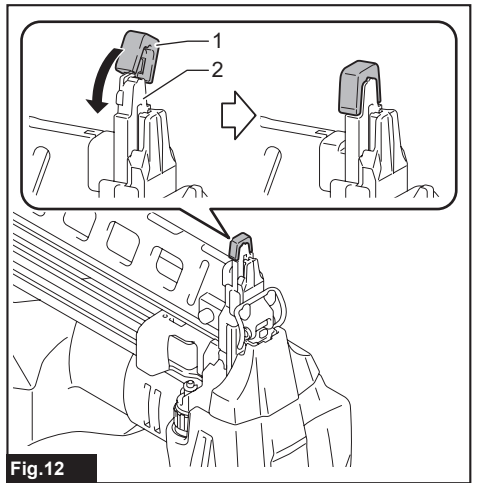
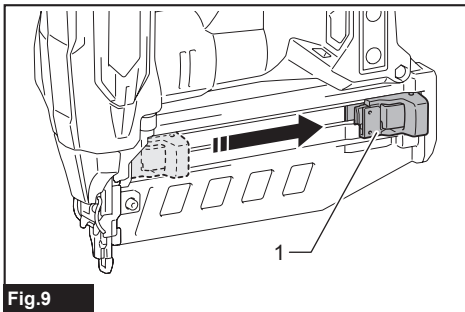
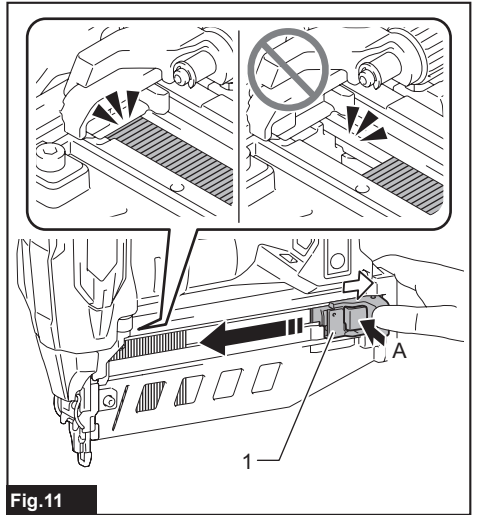
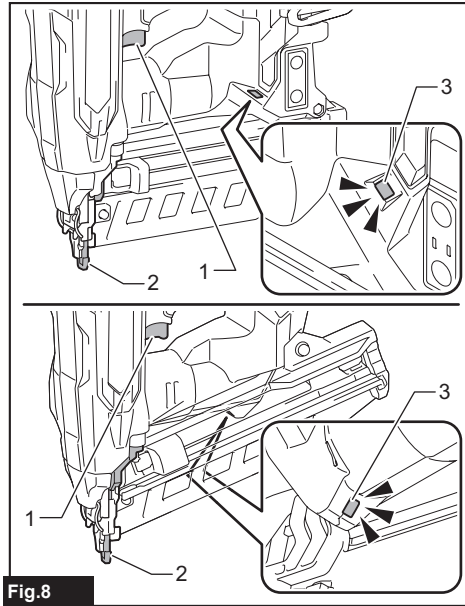
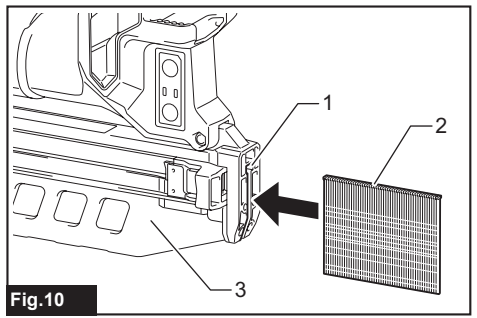
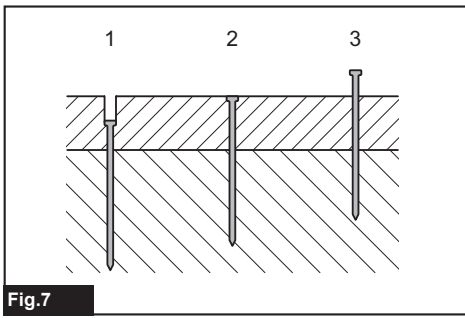

Fig.6



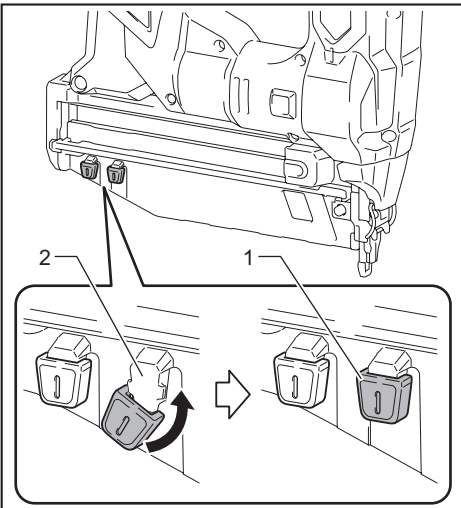

Fig. 13

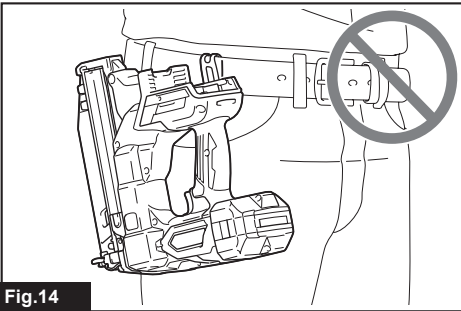

Fig. 14

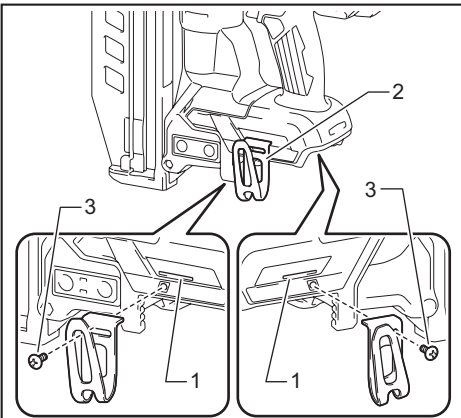

Fig. 15

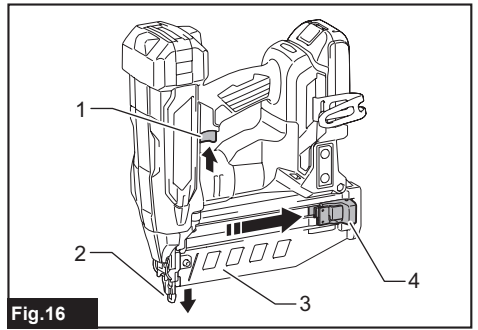

Fig. 16

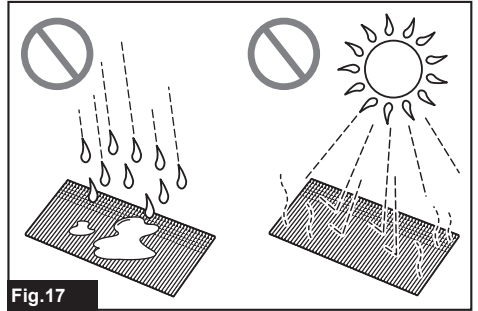

Fig. 17

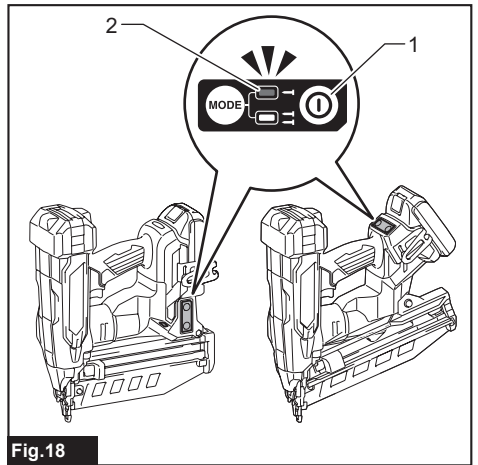
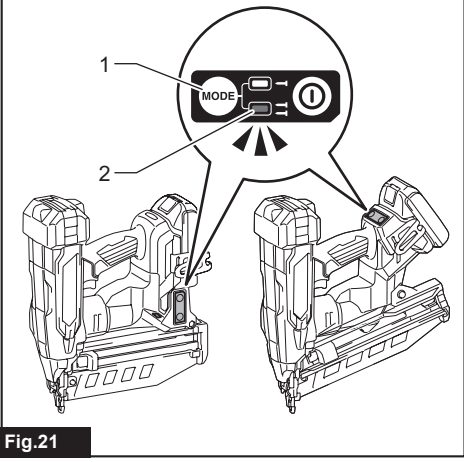
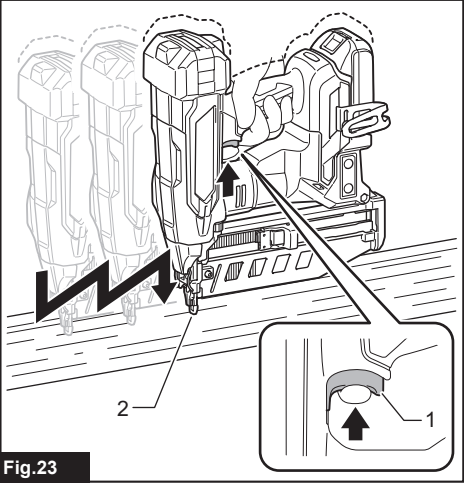
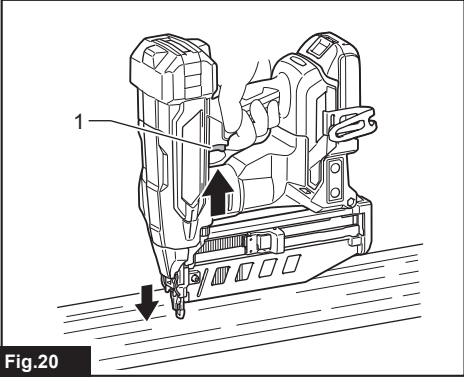
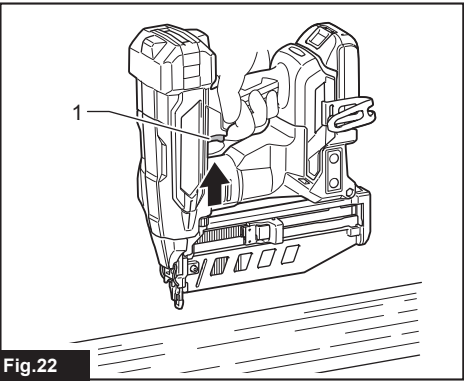
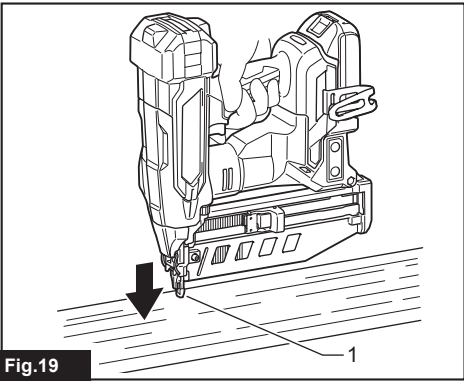

Fig. 18



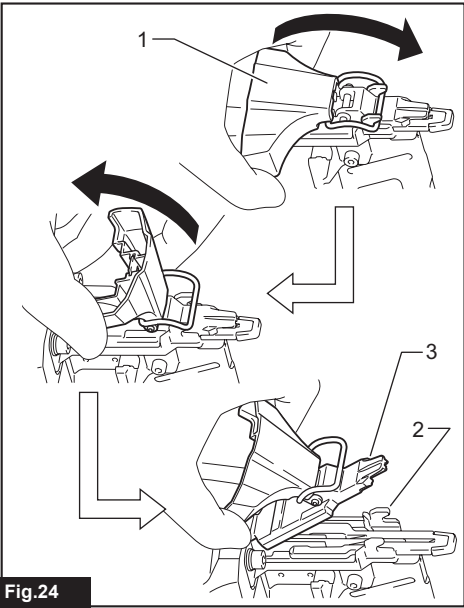

Fig.24

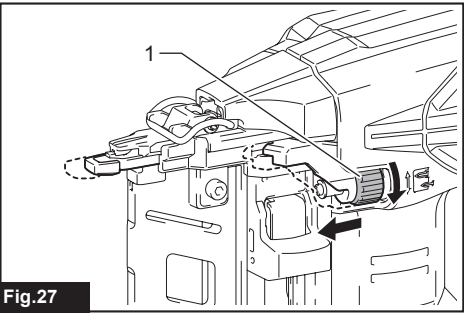

Fig.27

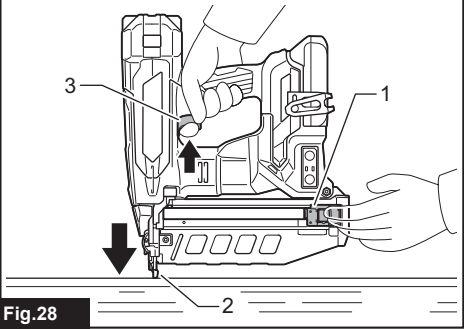

Fig.28

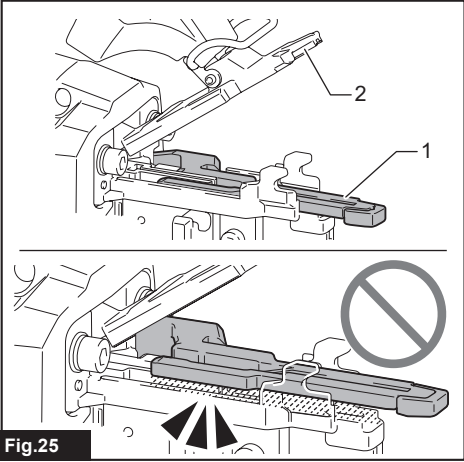

Fig.25

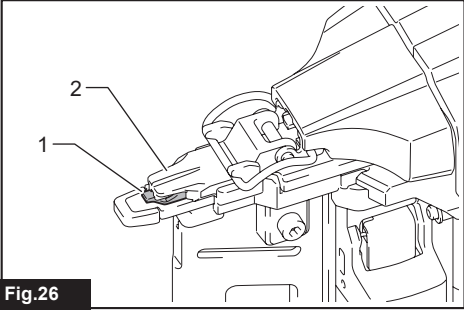

Fig.26

SPECIFICATIONS

Model:	DBN601	DBN610	DBN620
Nail size	16 Ga x 19 mm - 64 mm	16 Ga x 32 mm - 64 mm	15 Ga x 32 mm - 64 mm
Magazine capacity	110 pcs.		108 pcs.
Dimensions (L x W x H) ^{1 2}	276 mm x 98 mm x 320 mm	288 mm x 116 mm x 325 mm	297 mm x 142 mm x 338 mm
Rated voltage	D.C. 18 V		
Net weight	2.9 - 3.3 kg	3.0 - 3.3 kg	3.1 - 3.4 kg

¹ without hook

² with BL1820B

NOTE: Nails are referred to as "fasteners" in this instruction manual unless otherwise specified.

- Due to our continuing program of research and development, the specifications herein are subject to change without notice.
- Specifications may differ from country to country.
- The net weight value includes the lightest and heaviest combination of the attachment(s) for normal and safe use and battery cartridge(s) which are specified in the instruction manual.

Applicable battery cartridge and charger

Battery cartridge	BL1815N / BL1820B / BL1830B / BL1840B / BL1850B / BL1860B
Charger	DC18RC / DC18RD / DC18RE / DC18SD / DC18SE / DC18SF / DC18SH / DC18WC

- Some of the battery cartridges and chargers listed above may not be available depending on your region of residence.

⚠ WARNING: Only use the battery cartridges and chargers listed above. Use of any other battery cartridges and chargers may cause injury and/or fire.

Symbols

The followings show the symbols which may be used for the equipment. Be sure that you understand their meaning before use.

	Read instruction manual.
	Wear eye protection.
	Wear ear protection.
	Do not use on scaffoldings, ladders.
	Keep fingers away from trigger when not driving fasteners to avoid accidental firing.



Only for EU countries
 Due to the presence of hazardous components in the equipment, waste electrical and electronic equipment, accumulators and batteries may have a negative impact on the environment and human health. Do not dispose of electrical and electronic appliances or batteries with household waste!
 In accordance with the European Directive on waste electrical and electronic equipment and on accumulators and batteries and waste accumulators and batteries, as well as their adaptation to national law, waste electrical equipment, batteries and accumulators should be stored separately and delivered to a separate collection point for municipal waste, operating in accordance with the regulations on environmental protection.
 This is indicated by the symbol of the crossed-out wheeled bin placed on the equipment.

Intended use

This tool is intended for fastening on interior work and furniture work.

Noise

The typical A-weighted noise level determined according to EN60745-2-16:

Model DBN601

Sound pressure level (L_{pA}) : 83 dB (A)

Sound power level (L_{WA}) : 94 dB (A)

Uncertainty (K) : 3 dB (A)

Model DBN610

Sound pressure level (L_{pA}) : 83 dB(A)

Sound power level (L_{WA}) : 94 dB (A)

Uncertainty (K) : 3 dB(A)

Model DBN620

Sound pressure level (L_{pA}) : 86 dB(A)

Sound power level (L_{WA}) : 97 dB (A)

Uncertainty (K) : 3 dB(A)

NOTE: The declared noise emission value(s) has been measured in accordance with a standard test method and may be used for comparing one tool with another.

NOTE: The declared noise emission value(s) can also be used in a preliminary assessment of exposure.

⚠ WARNING: Wear ear protection.

⚠ WARNING: The noise emission during actual use of the power tool can differ from the declared total value(s) depending on the ways in which the tool is used.

⚠ WARNING: Be sure to identify safety measures to protect the operator that are based on an estimation of exposure in the actual conditions of use (taking account of all parts of the operating cycle such as the times when the tool is switched off and when it is running idle in addition to the trigger time).

Vibration

The vibration total value determined according to EN60745-2-16:

Model DBN601

Vibration emission (a_h) : 2.5 m/s² or less

Uncertainty (K) : 1.5 m/s²

Model DBN610

Vibration emission (a_h) : 2.5 m/s² or less

Uncertainty (K) : 1.5 m/s²

Model DBN620

Vibration emission (a_h) : 2.7 m/s²

Uncertainty (K) : 1.5 m/s²

NOTE: The declared vibration total value(s) has been measured in accordance with a standard test method and may be used for comparing one tool with another.

NOTE: The declared vibration total value(s) can also be used in a preliminary assessment of exposure.

⚠ WARNING: The vibration emission during actual use of the power tool can differ from the declared total value(s) depending on the ways in which the tool is used.

⚠ WARNING: Be sure to identify safety measures to protect the operator that are based on an estimation of exposure in the actual conditions of use (taking account of all parts of the operating cycle such as the times when the tool is switched off and when it is running idle in addition to the trigger time).

Declarations of Conformity

For European countries only

The Declarations of conformity are included in Annex A to this instruction manual.

SAFETY WARNINGS

General power tool safety warnings

⚠ WARNING Read all safety warnings, instructions, illustrations and specifications provided with this power tool. Failure to follow all instructions listed below may result in electric shock, fire and/or serious injury.

Save all warnings and instructions for future reference.

The term "power tool" in the warnings refers to your mains-operated (corded) power tool or battery-operated (cordless) power tool.

Cordless nailer safety warnings

1. **Always assume that the tool contains fasteners.** Careless handling of the nailer can result in unexpected firing of fasteners and personal injury.
2. **Do not point the tool towards yourself or anyone nearby.** Unexpected triggering will discharge the fastener causing an injury.
3. **Do not actuate the tool unless the tool is placed firmly against the workpiece.** If the tool is not in contact with the workpiece, the fastener may be deflected away from your target.
4. **Disconnect the tool from the power source when the fastener jams in the tool.** While removing a jammed fastener, the nailer may be accidentally activated if it is plugged in.
5. **Use caution while removing a jammed fastener.** The mechanism may be under compression and the fastener may be forcefully discharged while attempting to free a jammed condition.
6. **Do not use this nailer for fastening electrical cables.** It is not designed for electric cable installation and may damage the insulation of electric cables thereby causing electric shock or fire hazards.
7. **Always wear safety glasses to protect your eyes from dust or fastener injury.**

8. **Keep hands and feet away from the ejection port area.**
9. **Always remove the battery cartridge before loading the fasteners, adjustment, inspection, maintenance or after operation is over.**
10. **Make sure no one is nearby before operation. Never attempt to drive fasteners from both the inside and outside of wall at the same time.** Fasteners may rip through and/or fly off, presenting a grave danger.
11. **Watch your footing and maintain your balance with the tool. Make sure there is no one below when working in high locations.**
12. **Never use fastener driving tools marked with the symbol "Do not use on scaffoldings, ladders" for specific application for example:**
 - when changing one driving location to another involves the use of scaffoldings, stairs, ladders, or ladder alike constructions, e.g. roof laths;
 - closing boxes or crates;
 - fitting transportation safety systems e.g. on vehicles and wagons.
13. **Check walls, ceilings, floors, roofing and the like carefully to avoid possible electrical shock, gas leakage, explosions, etc. caused by stapling into live wires, conduits or gas pipes.**
14. **Use only fasteners specified in this manual.** The use of any other fasteners may cause malfunction of the tool.
15. **Do not tamper with the tool or attempt to use it for other than driving fasteners.**
16. **Do not operate the tool without fasteners.** It shortens the service life of the tool.
17. **Stop driving operations immediately if you notice something wrong or out of the ordinary with the tool.**
18. **Never fasten into any materials which may allow the fastener to puncture and fly through as a projectile.**
19. **Never actuate the switch trigger and contact element at the same time until you are prepared to fasten workpieces. Allow the workpiece to depress the contact element. Never defeat its purpose by securing the contact element back or by depressing it by hand.**
20. **Never tamper with the contact element. Check the contact element frequently for proper operations.**
21. **Always remove fasteners from the tool when not in use.**
22. **Avoid placing magnets or similar magnetic device too close to the tool.** It may affect the magnetic sensor in the tool.

SAVE THESE INSTRUCTIONS.

⚠ WARNING: DO NOT let comfort or familiarity with product (gained from repeated use) replace strict adherence to safety rules for the subject product. MISUSE or failure to follow the safety rules stated in this instruction manual may cause serious personal injury.

Important safety instructions for battery cartridge

1. **Before using battery cartridge, read all instructions and cautionary markings on (1) battery charger, (2) battery, and (3) product using battery.**
2. **Do not disassemble or tamper with the battery cartridge.** It may result in a fire, excessive heat, or explosion.
3. **If operating time has become excessively shorter, stop operating immediately.** It may result in a risk of overheating, possible burns and even an explosion.
4. **If electrolyte gets into your eyes, rinse them out with clear water and seek medical attention right away.** It may result in loss of your eyesight.
5. **Do not short the battery cartridge:**
 - (1) **Do not touch the terminals with any conductive material.**
 - (2) **Avoid storing battery cartridge in a container with other metal objects such as nails, coins, etc.**
 - (3) **Do not expose battery cartridge to water or rain.**

A battery short can cause a large current flow, overheating, possible burns and even a breakdown.
6. **Do not store and use the tool and battery cartridge in locations where the temperature may reach or exceed 50 °C (122 °F).**
7. **Do not incinerate the battery cartridge even if it is severely damaged or is completely worn out.** The battery cartridge can explode in a fire.
8. **Do not nail, cut, crush, throw, drop the battery cartridge, or hit against a hard object to the battery cartridge.** Such conduct may result in a fire, excessive heat, or explosion.
9. **Do not use a damaged battery.**
10. **The contained lithium-ion batteries are subject to the Dangerous Goods Legislation requirements.**

For commercial transports e.g. by third parties, forwarding agents, special requirement on packaging and labeling must be observed.

For preparation of the item being shipped, consulting an expert for hazardous material is required. Please also observe possibly more detailed national regulations.

Tape or mask off open contacts and pack up the battery in such a manner that it cannot move around in the packaging.
11. **When disposing the battery cartridge, remove it from the tool and dispose of it in a safe place. Follow your local regulations relating to disposal of battery.**
12. **Use the batteries only with the products specified by Makita.** Installing the batteries to non-compliant products may result in a fire, excessive heat, explosion, or leak of electrolyte.
13. **If the tool is not used for a long period of time, the battery must be removed from the tool.**

14. During and after use, the battery cartridge may take on heat which can cause burns or low temperature burns. Pay attention to the handling of hot battery cartridges.
15. Do not touch the terminal of the tool immediately after use as it may get hot enough to cause burns.
16. Do not allow chips, dust, or soil stuck into the terminals, holes, and grooves of the battery cartridge. It may cause heating, catching fire, burst and malfunction of the tool or battery cartridge, resulting in burns or personal injury.
17. Unless the tool supports the use near high-voltage electrical power lines, do not use the battery cartridge near high-voltage electrical power lines. It may result in a malfunction or breakdown of the tool or battery cartridge.
18. Keep the battery away from children.

SAVE THESE INSTRUCTIONS.

CAUTION: Only use genuine Makita batteries. Use of non-genuine Makita batteries, or batteries that have been altered, may result in the battery bursting causing fires, personal injury and damage. It will also void the Makita warranty for the Makita tool and charger.

NOTICE: Makita is not responsible for any accidents resulting from the use of non-genuine Makita batteries or batteries that have been modified. Genuine Makita batteries have been rigorously evaluated for compatibility with Makita tools and chargers, in line with applicable legislation and safety standards.

Tips for maintaining maximum battery life

1. Charge the battery cartridge before completely discharged. Always stop tool operation and charge the battery cartridge when you notice less tool power.
2. Never recharge a fully charged battery cartridge. Overcharging shortens the battery service life.
3. Charge the battery cartridge with room temperature at 10 °C - 40 °C (50 °F - 104 °F). Let a hot battery cartridge cool down before charging it.
4. When not using the battery cartridge, remove it from the tool or the charger.
5. Charge the battery cartridge if you do not use it for a long period (more than six months).

FUNCTIONAL DESCRIPTION

CAUTION: Always be sure that the tool is switched off and the battery cartridge is removed before adjusting or checking function on the tool.

Installing or removing battery cartridge

CAUTION: Always switch off the tool before installing or removing of the battery cartridge.

CAUTION: Hold the tool and the battery cartridge firmly when installing or removing battery cartridge. Failure to hold the tool and the battery cartridge firmly may cause them to slip off your hands and result in damage to the tool and battery cartridge and a personal injury.

To install the battery cartridge, align the tongue on the battery cartridge with the groove in the housing and slip it into place. Insert it all the way until it locks in place with a little click. If you can see the red indicator as shown in the figure, it is not locked completely.

To remove the battery cartridge, slide it from the tool while sliding the button on the front of the cartridge.

► Fig.1: 1. Red indicator 2. Button 3. Battery cartridge

CAUTION: Always install the battery cartridge fully until the red indicator cannot be seen. If not, it may accidentally fall out of the tool, causing injury to you or someone around you.

CAUTION: Do not install the battery cartridge forcibly. If the cartridge does not slide in easily, it is not being inserted correctly.



Indicating the remaining battery capacity

Only for battery cartridges with the indicator

Press the check button on the battery cartridge to indicate the remaining battery capacity. The indicator lamps light up for a few seconds.

► Fig.2: 1. Indicator lamps 2. Check button

Indicator lamps			Remaining capacity
Lighted	Off	Blinking	
■ ■ ■ ■			75% to 100%
■ ■ ■ □			50% to 75%
■ ■ □ □			25% to 50%
■ □ □ □			0% to 25%
▣ □ □ □			Charge the battery.

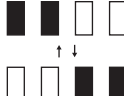
Indicator lamps			Remaining capacity
 Lighted	 Off	 Blinking	
			The battery may have malfunctioned.

NOTE: Depending on the conditions of use and the ambient temperature, the indication may differ slightly from the actual capacity.

NOTE: The first (far left) indicator lamp will blink when the battery protection system works.







Tool / battery protection system

The tool is equipped with a tool/battery protection system. This system automatically cuts off power to the motor to extend tool and battery life. The tool will automatically stop during operation if the tool or battery is placed under one of the following conditions.

► **Fig.3:** 1. Lamp 2. Power/mode indicator

NOTE: The switch design varies depending on your region of residence.

Protection status indication

Lamp		Power/mode indicator		Status
 On	 Blinking	 On	 Blinking	
				Overload
				Overheat

Overload protection

When the tool/battery is operated in a manner that causes it to draw an abnormally high current, the tool automatically stops. In this situation, turn the tool off and stop the application that caused the tool to become overloaded. Then turn the tool on to restart.

Overheat protection

When the tool/battery is overheated, the tool stops automatically. In this situation, let the tool cool down before turning the tool on again.

Overdischarge protection

When the battery capacity becomes low, the tool stops automatically. If the product does not operate even when the switches are operated, remove the battery(ies) from the tool and charge the battery(ies).

Protections against other causes

Protection system is also designed for other causes that could damage the tool and allows the tool to stop automatically. Take all the following steps to clear the causes, when the tool has been brought to a temporary

halt or stop in operation.

1. Make sure that all switch(es) is/are in the off position, and then turn the tool on again to restart.
2. Charge the battery(ies) or replace it/them with recharged battery(ies).
3. Let the tool and battery(ies) cool down.

If no improvement can be found by restoring protection system, then contact your local Makita Service Center.

Power switch action

CAUTION: Before installing the battery cartridge into the tool, always check to see that the switch trigger actuates properly and returns to the "OFF" position when released.

To turn on the tool, press and hold the main power button until the power indicator lights up.

To turn off the tool, press and hold the main power button until the power indicator goes off.

NOTE: The switch design varies depending on your region of residence.

► **Fig.4:** 1. Main power button 2. Power indicator

NOTE: The tool cannot be turned on while either the switch trigger or the contact element is actuated. Be sure to release the switch trigger and the contact element before turning on the tool.

NOTE: The tool cannot be turned off while driving fasteners.

NOTE: The main power switch will automatically shut down if the tool is left unattended for an extended duration.



Selecting actuation mode

Country specific

NOTE: Only a single driving mode (full sequential actuation) is available in some regions or countries. The switch design varies depending on your region of residence.

The tool employs a selective-actuation triggering. Press and shortly hold the actuation mode switch button to select the desired actuation mode.

► **Fig.5:** 1. Actuation mode switch button
2. Sequential actuation mode 3. Contact actuation mode

Mode switch	Actuation mode	Feature
	Full sequential actuation	Drive one fastener in one sequential operation. Suitable for driving a fastener carefully and accurately and helpful when you require precise fastener placement.
	Contact actuation	Either a single driving or continuous driving is available. Preferred when you require high productive fastener placement.

☐ : Unavailable in some regions and countries.

NOTE: Actuation mode cannot be switched to another while either the switch trigger or the contact element is actuated.

Adjusting the driving depth

⚠WARNING: Always make sure that your fingers are not placed on the switch trigger or the contact element and the battery cartridge is removed before adjusting the depth of driving.

Turn the depth adjuster to adjust the driving depth. The driving depth gets deeper as you turn the depth adjuster to A direction, shallower to B direction in the figure. The table below shows the range of the driving depth adjustment.

► Fig.6: 1. Depth adjuster

The range of the driving depth adjustment

Model	DBN601	DBN610	DBN620
Range	6 mm	6 mm	8 mm

NOTICE: Do not turn the depth adjuster too much, or the depth adjuster may get stuck.

Adjust the driving depth as necessary.

► Fig.7: 1. Too deep 2. Flush 3. Too shallow

Lighting up the lamp

⚠CAUTION: Do not look in the light or see the source of light directly.

Pull the switch trigger or actuate the contact element to light up the lamp. The lamp keeps on lighting while pulling the switch trigger or actuating the contact element. The lamp goes out several seconds after releasing the switch trigger and the contact element.

► Fig.8: 1. Switch trigger 2. Contact element 3. Lamp

NOTICE: Use a dry cloth to wipe the dirt off the lens of the lamp. Be careful not to scratch the lens of lamp, or it may lower the illumination.

NOTICE: When the tool is overheated, the lamp flashes. In this case, release the switch trigger and contact element, and then cool down the tool/battery before operating again.

NOTE: The tool may not fire after the battery becomes low on power even while the lamp remains lit. In this case, charge the battery cartridge.

ASSEMBLY

⚠CAUTION: Always be sure that the tool is switched off and the battery cartridge is removed before carrying out any work on the tool.

Loading/unloading the fasteners

⚠CAUTION: Always make sure that the battery cartridge is removed before loading the fasteners. Unintentional firing may cause personal injuries and property damage.

⚠CAUTION: Load the fasteners in the correct direction. Loading in wrong direction may cause premature wear and tear of the driver and damage of the other parts.

⚠CAUTION: Be careful not to get your fingers caught in the magazine. The pusher tends to spring back to its original position when the pusher is unlocked.

⚠CAUTION: Do not abruptly slide the pusher with fasteners loaded in the magazine. Accidentally dropping fasteners especially when working in high places may cause personal injuries.

NOTICE: Do not use deformed fasteners and fastener strips. Use fasteners specified in this manual. Using fasteners other than those specified may cause fastener jamming and malfunction.

NOTICE: Gently slide the pusher along the magazine. A forceful contact between the pusher and fastener strip may damage the fasteners.

NOTICE: Make sure that the fastener strip is properly aligned in the magazine and secured with the pusher. If not, try reloading.

1. Remove the battery cartridge.
2. Pull the pusher downward until it locks with a little click.

► Fig.9: 1. Pusher

3. Insert the fastener strip into the slit on the bottom of the magazine.

► Fig.10: 1. Slit 2. Fastener strip 3. Magazine

4. Pull and hold the pusher downward and then press the "A" portion as shown in the figure.

The pusher is unlocked and holds the fasteners in the magazine.

► Fig.11: 1. Pusher

To remove the fasteners, pull the pusher downward until it locks with a little click. Take out fasteners from the slit on the bottom of the magazine.

Nose adapter

⚠CAUTION: Always make sure that your fingers are not placed on the switch trigger or the contact element, remove all the fasteners left in the magazine, and remove the battery cartridge before attaching or detaching the nose adapter.

When driving fasteners on the material with easily-marred surfaces, attach the nose adapter onto the contact element.

Attaching nose adapter

Put the nose adapter on the contact element. Make sure that the nose adapter fits perfectly as illustrated.

► Fig.12: 1. Nose adapter 2. Contact element

Detaching nose adapter

The nose adapter can be removed by hand.

NOTE: When you cannot remove the nose adapter by hand, insert the hand tools between the nose adapter and contact element and remove the nose adapter.

Storing the nose adapter

NOTICE: Attach the nose adapter perfectly to the holder. Otherwise, the nose adapter may come off the holder and be lost.

You can store the nose adapter on the holder as shown in the figure to keep it from being lost.

► Fig.13: 1. Nose adapter 2. Holder

Hook

WARNING: Be careful not to overload the hook as too much force. Otherwise irregular overburden may cause damages to the tool resulting in personal injury.

CAUTION: Do not hang the hook from the waist belt. Dropping the tool, which is caused by the hook accidentally coming out of place, may cause unintentional firing and result in personal injuries.

► Fig.14

CAUTION: When installing the hook, always secure it with the screw firmly. If not, the hook may come off from the tool and result in the personal injury.

CAUTION: Use the hanging/mounting parts for their intended purposes only. Using for unintended purpose may cause accident or personal injury.

CAUTION: Make sure to hang the tool securely before releasing your hold. Insufficient or unbalanced hooking may cause falling off and you may be injured.

The hook is convenient for temporarily hanging the tool. Hang the tool on a tool rack, rail or the wall with the hook.

The hook can be installed on either side of the tool. To install the hook, insert it into a groove in the tool housing on either side and then secure it with the screw as shown in the figure. To remove, loosen the screw and then remove the hook.

► Fig.15: 1. Groove 2. Hook 3. Screw

OPERATION

Testing safety system

WARNING: Make sure all safety systems are in working order before operation. Failure to do so may cause personal injuries.

► Fig.16: 1. Switch trigger 2. Contact element 3. Magazine 4. Pusher

Test safety system as follows for possible fault or malfunction before operation.

1. Remove the battery cartridge from the tool. Then unload all the fasteners left in the magazine.
2. Install the battery cartridge in place and turn the tool on.
3. Pull the switch trigger without placing the contact element against the material.
4. Pull the pusher downward and hold it in place. Then place the contact element against the material without pulling the switch trigger.

If the tool works in case step 3 or 4 described above, safety system is not functioning properly. Stop using the tool immediately and ask your local Makita Service Center.

Handling of the fasteners

Nails

Handle nails and their box carefully. If the nails have been handled roughly, they may be out of shape or their connector breaks, causing poor nail feed.

NOTICE: Avoid storing nails in a very humid or hot place or place exposed to direct sunlight.

► Fig.17

Driving fasteners

WARNING: Keep your face away from the tool when operating the tool. Failure to do so may cause injury.

WARNING: Do not use this tool for fastening electrical cables. This tool is not designed for electric cable installation and may damage the insulation of electric cables thereby causing electric shock or fire hazards.

WARNING: Continue to place the contact element firmly on the material until the fastener is driven completely. Unintentional firing may cause personal injuries.

CAUTION: Hold the tool firmly during operation.

CAUTION: Do not drive fasteners on hard materials such as metal or the like. If the fastener cannot penetrate the material, the tool may be kicked back toward you and injury result.

NOTICE: The tool will not start fastening after five seconds no switch operation while either the switch trigger or the contact element is being solely actuated. Release the switch trigger or pull the contact element free from the workpiece, and then reposition the tool in place to restart fastening.

NOTE: If you drive fasteners continuously for a long time, the exhaust air will get hot due to the heat from the motor.

The tool employs two driving actions; full sequential actuation and contact actuation.

NOTE: Only a single driving mode (full sequential actuation) is available in some regions or countries. The switch design varies depending on your region of residence.

Full sequential actuation

In this mode, you can drive one fastener by one sequential operation.

A workpiece contact and then a trigger need to be activated in a specific sequence to actuate the tool. Release and re-activate the switch controls in the same sequence to continue driving fasteners.

1. Press and hold the main power button to turn on the tool.

2. Make sure that the sequential actuation mode lamp lights up.

► **Fig.18:** 1. Main power button 2. Sequential actuation mode lamp

3. Place the contact element flat on the material.

► **Fig.19:** 1. Contact element

4. Pull the switch trigger fully to drive a fastener.

► **Fig.20:** 1. Switch trigger

5. Release your finger from the switch trigger. Then lift the contact element up from the material.

To drive the next fastener, repeat the steps 3 to 5 in the same sequence.

Contact actuation

Country specific

In this mode, you can choose either continuous or single driving by following any sequences of the trigger operation.

A workpiece contact and a trigger can be activated in any sequences to actuate the tool. Release and re-activate the workpiece contact to continuously drive fasteners.

For a single driving

1. Press and hold the main power button to turn on the tool.

2. Press and shortly hold the actuation mode switch button to select the contact actuation mode.

The contact actuation mode lamp lights up.

► **Fig.21:** 1. Actuation mode switch button 2. Contact actuation mode lamp

3. Place the contact element flat on the material.

4. Pull the switch trigger fully to drive a fastener.

5. Release your finger from the switch trigger. Then lift the contact element up from the material.

To drive the next fastener, repeat the steps 3 to 5 in the same sequence.

For a continuous driving

1. Press and hold the main power button to turn on the tool.

2. Press and shortly hold the actuation mode switch button to select the contact actuation mode.

The contact actuation mode lamp lights up.

3. Pull the switch trigger.

► **Fig.22:** 1. Switch trigger

4. Place the contact element flat on the material to drive a fastener.

5. Move the tool to the next areas with the switch trigger pulled, and place the contact element flat on the material to drive following fasteners.

► **Fig.23:** 1. Switch trigger 2. Contact element

Anti dry fire mechanism

When the remaining fasteners in the magazine decrease to the number of fasteners shown in the table below, the switch can no longer be actuated and the tool stops firing. Insert a new strip of fasteners in the magazine before restarting operation.

Model	DBN601	DBN610	DBN620
Number of fasteners	6 - 9	6 - 9	4 - 6

Removing jammed fasteners

⚠WARNING: Always make sure that the battery cartridge and fasteners are removed before removing jammed fasteners.

⚠WARNING: Do not push on the fastener driver forcibly. Do not strike the fastener driver and fasteners with any hand tools to clear jams. Mind that the tool is charged with compressed air and the pressure is maintained inside. Failure to follow the safety precautions in the manual can result in serious injury.

⚠WARNING: Never point the tool at yourself or other persons nearby when clearing jams. Failure to do so may cause a risk of injury by misfiring since the tool is charged with compressed air in a factory sealed chamber.

⚠CAUTION: Do not remove the jammed fasteners with bare hands. The fastener may jump out of the magazine and cause an injury.

⚠CAUTION: To address frequent jamming or hard-to-clear jamming situations, consult your local Makita Service Center.

⚠CAUTION: Be sure to lock the latch after removing jammed fasteners.

When a fastener jamming occurs, look over closely the fastener feeding and driving unit. Jams tend to be caused by fasteners wedged between the fastener

driver and the under driver guide.

To clear a jam, release the latch and open the driver guide, then remove the jammed fasteners.

► **Fig.24:** 1. Latch 2. Under driver guide 3. Driver guide

To lock the latch after clearing a jam, return the contact element to its original position and close the driver guide, then lock the latch.

► **Fig.25:** 1. Contact element 2. Driver guide

MAINTENANCE

⚠ WARNING: Do not disassemble this tool. This tool is sealed with compressed air and disassembly may result in serious injury.



⚠ CAUTION: Always be sure that the tool is switched off and the battery cartridge is removed before attempting to perform inspection or maintenance.

NOTICE: Never use gasoline, benzine, thinner, alcohol or the like. Discoloration, deformation or cracks may result.

To maintain product SAFETY and RELIABILITY, repairs, any other maintenance or adjustment should be performed by Makita Authorized or Factory Service Centers, always using Makita replacement parts.

Initializing driver position

The driver may not be positioned correctly behind the fastener to be driven next after a fastener jamming or under low battery condition. Always perform initialization steps before you restart operation.

1. Remove the battery cartridge from the tool.
2. Take out all the fasteners left in the magazine.
3. Observe the driver position.

If you see the driver tip out of the driver guide, the contact element cannot correctly be actuated during initialization.

► **Fig.26:** 1. Driver 2. Driver guide

Turn the depth adjuster to set the shallowest so that the contact element functions properly.

► **Fig.27:** 1. Depth adjuster

4. Install the battery cartridge in place and turn the tool on.
5. Pull the pusher downward and hold it in place. Then place the contact element against the material that can be damaged.
6. Pull the switch trigger fully, with the contact element actuated, to reset the driver position.

► **Fig.28:** 1. Pusher 2. Contact element 3. Switch trigger

The driver position will be initialized correctly.

7. Remove the battery cartridge from the tool. Reload the fasteners in the magazine. Place the battery cartridge back into the tool.

OPTIONAL ACCESSORIES

⚠ CAUTION: These accessories or attachments are recommended for use with your Makita tool specified in this manual. The use of any other accessories or attachments might present a risk of injury to persons. Only use accessory or attachment for its stated purpose.

If you need any assistance for more details regarding these accessories, ask your local Makita Service Center.

- Nails (angle finish nail of 16Ga is not available.)
- Makita genuine battery and charger

NOTE: Some items in the list may be included in the tool package as standard accessories. They may differ from country to country.

SPECIFIKATIONER

Modell:	DBN601	DBN610	DBN620
Spikstorlek	16 Ga x 19 mm – 64 mm	16 Ga x 32 mm – 64 mm	15 Ga x 32 mm – 64 mm
Kapacitet i magasin	110 st.		108 st.
Mått (L x B x H) ^{1,2}	276 mm x 98 mm x 320 mm	288 mm x 116 mm x 325 mm	297 mm x 142 mm x 338 mm
Märkspänning	18 V likström		
Nettovikt	2,9 – 3,3 kg	3,0 – 3,3 kg	3,1 – 3,4 kg

¹ utan krok

² med BL1820B

OBS: Spikar hänvisas till som "stift" i denna bruksanvisning om inte annat anges.

- På grund av vårt pågående program för forskning och utveckling kan dessa specifikationer ändras utan föregående meddelande.
- Specifikationer kan variera mellan olika länder.
- Värdet för nettovikt inkluderar den lättaste och tyngsta kombinationen av tillsatser för normal och säker användning och batterikassetter enligt specifikationerna i bruksanvisningen.

Tillgänglig batterikassett och laddare

Batterikassett	BL1815N / BL1820B / BL1830B / BL1840B / BL1850B / BL1860B
Laddare	DC18RC / DC18RD / DC18RE / DC18SD / DC18SE / DC18SF / DC18SH / DC18WC

- Vissa av batterikassetterna och laddarna på listan ovan kanske inte finns tillgängliga i din region.

⚠ VARNING: Använd endast batterikassetter och laddare från listan ovan. Användning av andra batterikassetter och laddare kan orsaka personskada och/eller brand.

Symboler

Føljande visar symbolerna som kan användas för utrustningen. Se till att du förstår innebörden innan användning.



Läs igenom bruksanvisningen.



Använd øgonskydd.



Använd hørselskydd.



Använd inte på stegar, ställningar.



Håll fingrar borta från avtryckaren när maskinen inte används för att undvika oavsiktlig avfyrning.



Gäller endast inom EU
P.g.a. förekomsten av farliga komponenter i utrustningen kan avfall innehållande elektrisk och elektronisk utrustning, ackumulatörer och batterier ha negativ inverkan på miljøn och människors hälsa. Kassera inte elektriska och elektroniska apparater eller batterier ihop med hushållsavfall!
I enlighet med EU-direktiven om avfall som utgørs av eller innehåller elektrisk och elektronisk utrustning och om batterier och ackumulatörer och förbrukade batterier och ackumulatörer, och dess inførlivande i nationell lagstiftning, bør förbrukad elektrisk och elektronisk utrustning, batterier och ackumulatörer förvaras separat och transporteras till en särskild uppsamlingsplats för kommunalt avfall, som drivs i enlighet med regelverket för miljøskydd. Detta anges av symbolen med den øverkryssade soptunnan på hjul som sitter på utrustningen.

Avsedd användning

Detta verktyg är avsett för fastsättning på inredningar och möbelarbeten.

Buller

Den normala bullernivån för A-belastning är bestämd enligt EN60745-2-16:

Modell DBN601

Ljudtrycksnivå (L_{pA}): 83 dB (A)

Ljudeffektnivå (L_{WA}): 94 dB (A)

Måttolerans (K): 3 dB (A)

Modell DBN610

Ljudtrycksnivå (L_{pA}): 83 dB (A)

Ljudeffektnivå (L_{WA}): 94 dB (A)

Måttolerans (K): 3 dB (A)

Modell DBN620

Ljudtrycksnivå (L_{pA}): 86 dB (A)

Ljudeffektnivå (L_{WA}): 97 dB (A)

Måttolerans (K): 3 dB (A)

OBS: Det deklarerade bullervärdet har uppmätts i enlighet med standardtestmetoden och kan användas för jämförandet av en maskin med en annan.

OBS: De deklarerade bulleremissionsvärdena kan också användas i en preliminär bedömning av exponering.

⚠ VARNING: Använd hörselskydd.

⚠ VARNING: Bulleremissionen under faktisk användning av elverktyget kan skilja sig från de deklarerade totala värdena, beroende på hur verktyget används.

⚠ VARNING: Var noga med att identifiera säkerhetsåtgärder för att skydda användaren, vilka är grundade på en uppskattning av graden av exponering för vibrationer under de faktiska användningsförhållandena, (ta, förutom avtryckartiden, med alla delar av användarcykeln i beräkningen, som till exempel tiden då maskinen är avstängd och när den går på tomgång).

Vibration

Det totala vibrationsvärdet är bestämt enligt EN60745-2-16:

Modell DBN601

Vibrationsemission (a_h): 2,5 m/s² eller lägre

Måttolerans (K): 1,5 m/s²

Modell DBN610

Vibrationsemission (a_h): 2,5 m/s² eller lägre

Måttolerans (K): 1,5 m/s²

Modell DBN620

Vibrationsemission (a_h): 2,7 m/s²

Måttolerans (K): 1,5 m/s²

OBS: Det deklarerade totala vibrationsvärdet har uppmätts i enlighet med standardtestmetoden och kan användas för jämförandet av en maskin med en annan.

OBS: De deklarerade totala vibrationsvärdena kan också användas i en preliminär bedömning av exponering.

⚠ VARNING: Vibrationsemissionen under faktisk användning av elverktyget kan skilja sig från de deklarerade totala värdena, beroende på hur verktyget används.

⚠ VARNING: Var noga med att identifiera säkerhetsåtgärder för att skydda användaren, vilka är grundade på en uppskattning av graden av exponering för vibrationer under de faktiska användningsförhållandena, (ta, förutom avtryckartiden, med alla delar av användarcykeln i beräkningen, som till exempel tiden då maskinen är avstängd och när den går på tomgång).

Försäkran om överensstämmelse

Gäller endast inom EU

Försäkran om överensstämmelse ingår i bilaga A till denna bruksanvisning.

SÄKERHETSVARNINGAR

Allmänna säkerhetsvarningar för maskiner

⚠ VARNING Läs alla säkerhetsvarningar, instruktioner, illustrationer och specifikationer som medföljer detta elverktyg. Underlåtenhet att följa alla instruktioner nedan kan leda till elstötar, brand och/eller allvarliga personskador.

Spara alla varningar och instruktioner för framtida referens.

Termen "maskin" som anges i varningarna hänvisar till din eldrivna maskin (sladdansluten) eller batteridrivna maskin (sladdlös).

Säkerhetsvarningar för batteridrivna stiftpistol

1. **Försätt alltid att verktyget är laddat.** Oaktsam hantering av stiftpistolen kan orsaka oavsiktlig avfyrning av stift, vilket kan leda till personskada.
2. **Rikta inte verktyget mot dig själv eller mot någon i din närhet.** Oavsiktlig avfyrning skjuter ut en klammer, vilket kan orsaka skada.
3. **Aktivera inte verktyget utan att det hålls stadigt mot arbetsstycket.** Om verktyget inte är i kontakt med arbetsstycket kan klammern flyga i riktning från målet.
4. **Koppla från verktygets strömkälla när en klammer fastnar i verktyget.** När ett stift tas bort kan stiftpistolens oavsiktligt aktiveras om maskinen är ansluten till strömkällan.
5. **lakta försiktighet när du tar bort en klammer som har fastnat.** Mekanismen kan vara under tryck och klammern kan genom forcering avfyras medan du försöker att ta bort den som fastnat.
6. **Använd inte den här stiftpistolen för att fästa elkablar.** Den är inte konstruerad för fastsättning av elkablar och kan skada isoleringen på

elkablarna, vilket i sin tur kan leda till elektrisk stöt eller brand.

7. Använd alltid skyddsglasögon för att skydda ögonen från damm och skador från skruv.
8. Se till att dina händer och fötter inte är i riskzonen.
9. Ta alltid ut batterikassetten före påfyllning av klamrar, justering, inspektion, underhåll eller efter att arbetet har slutförts.
10. Se till att ingen är i närheten innan du påbörjar arbetet. Försök aldrig att driva in stift från insidan och utsidan av en vägg på samma gång. Stift kan skjutas igenom och/eller flyga iväg och orsaka allvarlig fara.
11. Se till att alltid ha ordentligt fotfäste och god balans när du använder verktyget. Se till att ingen står under dig när du arbetar på hög höjd.
12. Använd aldrig skruvautomater märkta med symbolen "Använd inte på stegar, ställningar" för arbetsuppgifter av följande typ:
 - om du under arbetets gång måste använda byggnadsställning, trappa, steg eller liknande, t. ex. takläkt;
 - igenskruvning av lådor;
 - montering av transportsäkringar, till exempel på fordon och vagnar.
13. Kontrollera väggar, golv, inner- och yttertak o. dyl. noggrant för att inte råka häfta i el- eller gasledning och orsaka elstötar, gasläckage, explosioner osv.
14. Använd endast stift som specificeras i denna bruksanvisning. Andra typer av stift kan orsaka fel på verktyget.
15. Mixtra inte med verktyget och försök inte att använda det för annat än att häfta fast klamrar.
16. Använd inte verktyget utan stift. Det förkortar verktygets livslängd.
17. Avbryt arbetet omedelbart om du misstänker att något är fel eller onormalt med verktyget.
18. Häfta aldrig i material där klammern kan punktera materialet och flyga igenom som en projektil.
19. Aktivera aldrig avtryckaren och kontaktelementet samtidigt om du inte är beredd att mata in stift i arbetsstycket. Låt arbetsstycket trycka ner kontaktelementet. Sätt aldrig kontaktelementet ur funktion genom att fästa det bakåt eller trycka in det för hand.
20. Mixtra aldrig med kontaktelementet. Kontrollera regelbundet att kontaktelementet fungerar som det ska.
21. Ta alltid bort stift från maskinen när den inte används.
22. Undvik att placera magneter eller liknande magnetiska apparater för nära verktyget. Det kan påverka den magnetiska sensorn i verktyget.

SPARA DESSA ANVISNINGAR.

⚠️ VARNING: GLÖM INTE att också fortsättningsvis strikt följa säkerhetsanvisningarna för maskinen även efter att du blivit van att använda den. Vid **FELAKTIG HANTERING** av maskinen eller om inte säkerhetsanvisningarna i denna bruksanvisning följs kan följden bli allvarliga personskadorna.

Viktiga säkerhetsanvisningar för batterikassetten

1. Innan batterikassetten används ska alla instruktioner och varningsmärken på (1) batteriladdaren, (2) batteriet och (3) produkten läsas.
2. Montera inte isär eller mixtra med batterikassetten. Det kan leda till brand, överdriven värme eller explosion.
3. Om drifttiden blivit avsevärt kortare ska användningen avbrytas omedelbart. Det kan uppstå överhettning, brännskador och t o m explosion.
4. Om du får elektrolyt i ögonen ska de sköljas med rent vatten och läkare uppsökas omedelbart. Det finns risk för att synen förloras.
5. Kortslut inte batterikassetten.
 - (1) Rör inte vid polerna med något strömförande material.
 - (2) Undvik att förvara batterikassetten tillsammans med andra metallobjekt som t.ex. spikar, mynt o.s.v.
 - (3) Skydda batteriet mot vatten och regn. En batterikortslutning kan orsaka ett stort strömflöde, överhettning, brand och maskinhaveri.
6. Förvara och använd inte verktyget och batterikassetten på platser där temperaturen kan nå eller överstiga 50 °C.
7. Bränn inte upp batterikassetten även om den är svårt skadad eller helt utsliten. Batterikassetten kan explodera i öppen eld.
8. Spika inte i, krossa, kasta, tappa eller slå batterikassetten mot hårda föremål. Dylåka händelser kan leda till brand, överdriven värme eller explosion.
9. Använd inte ett skadat batteri.
10. De medföljande litiumjonbatterierna är föremål för kraven i gällande lagstiftning för farligt gods. För kommersiella transporter (av t.ex. tredje parter som speditorsfirmor) måste de särskilda transportkrav som anges på emballaget och etiketter iakttas. För att förbereda den produkt som ska avsändas krävs att du konsulterar en expert på riskmaterial. Var också uppmärksam på att det i ditt land kan finnas ytterligare föreskrifter att följa. Tejpa över eller maskera blottade kontakter och packa batteriet på sådant sätt att det inte kan röra sig fritt i förpackningen.
11. När batterikassetten ska kasseras måste den tas bort från maskinen och kasseras på ett säkert sätt. Följ lokala föreskrifter beträffande avfallshandling av batteriet.

12. Använd endast batterierna med de produkter som specificerats av Makita. Att använda batterierna med ej godkända produkter kan leda till brand, överdriven värme, explosion eller utläckande elektrolyt.
13. Om maskinen inte används under en lång tid måste batteriet tas bort från maskinen.
14. Under och efter användning kan batterikassetten bli het vilket kan orsaka brännskador eller lättare brännskador. Var uppmärksam på hur du hanterar varma batterikassetter.
15. Vidrör inte verktygets kontakter direkt efter användning eftersom de kan bli heta och orsaka brännskador.
16. Låt inte flisor, damm eller smuts fastna i kontaktarna, i håll eller spår i batterikassetten. Det kan leda till att verktyget eller batterikassetten värms upp, fattar eld, går sönder eller inte fungerar som de ska, vilket kan orsaka brännskador eller personskadorna.
17. Såvida inte verktyget stöder arbeten i närheten av högspänningsledning får batterikassetten inte användas i närheten av en högspänningsledning. Det kan leda till att verktyget eller batterikassetten går sönder eller inte fungerar korrekt.
18. Förvara batteriet utom räckhåll för barn.

SPARA DESSA ANVISNINGAR.

⚠FÖRSIKTIGT: Använda endast äkta Makita-batterier. Användning av oäkta Makita-batterier eller batterier som har manipulerats kan leda till person- och utrustningsskador eller till att batteriet fattar eld. Det upphäver också Makitas garanti för verktyget och laddaren.

OBSERVERA: Makita ansvarar inte för eventuella olyckor som uppstår på grund av användning av batterier som inte är från Makita eller batterier som har modifierats. Batterier från Makita har noggrant utvärderats för kompatibilitet med Makitas verktyg och laddare, i linje med tillämplig lagstiftning och säkerhetsstandarder.

Tips för att uppnå batteriets maximala livslängd

1. Ladda batterikassetten innan den är helt urladdad. Stanna alltid maskinen och ladda batterikassetten när du märker att maskinen blir svagare.
2. Ladda aldrig en fulladdad batterikassett. Överladdning förkortar batteriets livslängd.
3. Ladda batterikassetten vid en rumstemperatur på 10 °C - 40 °C. Låt en varm batterikassett svalna innan den laddas.
4. När batterikassetten inte används ska den tas bort från verktyget eller laddaren.
5. Ladda batterikassetten om du inte har använt den på länge (mer än sex månader).

FUNKTIONSBE- SKRIVNING

⚠FÖRSIKTIGT: Se alltid till att maskinen är avstängd och batterikassetten borttagen innan du justerar maskinen eller kontrollerar dess funktioner.

Montera eller demontera batterikassetten

⚠FÖRSIKTIGT: Stäng alltid av maskinen innan du monterar eller tar bort batterikassetten.

⚠FÖRSIKTIGT: Håll stadigt i maskinen och batterikassetten när du monterar eller tar bort batterikassetten. I annat fall kan det leda till att de glider ur dina händer och orsakar skada på maskinen och batterikassetten samt personskada.

Sätt in batterikassetten genom att rikta in tungan på batterikassetten mot spåret i höljet och skjut den på plats. Tryck in batterikassetten ordentligt tills den låser fast med ett klick. Om du kan se den röda indikatorn som bilden visar är den inte låst ordentligt.

Ta bort batterikassetten genom att skjuta ner knappen på kassetten framsida samtidigt som du drar ut batterikassetten.

► Fig. 1: 1. Röd indikator 2. Knapp 3. Batterikassett

⚠FÖRSIKTIGT: Sätt alltid in batterikassetten helt tills den röda indikatorn inte längre syns. I annat fall kan den oväntat falla ur verktyget och skada dig eller någon annan.







⚠FÖRSIKTIGT: Montera inte batterikassetten med våld. Om kassetten inte lätt glider på plats är den felinsatt.















Indikerar kvarvarande batterikapacitet

Endast för batterikassetter med indikator

Tryck på kontrollknappen på batterikassetten för att se kvarvarande batterikapacitet. Indikatorlamporna lyser i ett par sekunder.

► Fig.2: 1. Indikatorlampor 2. Kontrollknapp

Indikatorlampor			Kvarvarande kapacitet
 Upplyst	 Av	 Blinkar	
			75% till 100%
			50% till 75%
			25% till 50%
			0% till 25%

Indikatorlampor			Kvarvarande kapacitet
 Upplyst	 Av	 Blinkar	
	   		Ladda batteriet.
	    ↑ ↓    		Batteriet kan ha skadats.

OBS: Beroende på användningsförhållanden och den omgivande temperaturen kan indikationen skilja sig lätt från den faktiska batterikapaciteten.

OBS: Den första (längst till vänster) indikatorlampan kommer att blinka när batteriskyddssystemet fungerar.







Skyddssystem för maskinen/ batteriet

Maskinen är utrustad med ett skyddssystem för maskinen-/batteriet. Detta system bryter automatiskt strömmen till motorn för att förlänga maskinens och batteriets livslängd. Maskinen stoppar automatiskt under användningen om maskinen eller batteriet hamnar i en av följande situationer. Indikatorerna tänds i vissa situationer.

► **Fig.3:** 1. Lampa 2. Ström-/lägesindikator

OBS: Brytarens utformning varierar beroende på din bostadsregion.

Indikering av skyddsstatus

Lampa		Ström-/lägesindikator		Status
 På	 Blinkar	 På	 Blinkar	
		 		Överbelastning Överhettning

Överbelastningsskydd

Om maskinen/batteriet används på ett sätt som gör att det drar onormalt mycket ström kan maskinen stoppa automatiskt. När detta sker stänger du av maskinen och upphör med arbetet som gjorde att den överbelastades. Starta därefter upp maskinen igen.

Överhettningsskydd

Om verktyget/batteriet överhettas stoppas verktyget automatiskt. Låt i så fall verktyget svalna innan du startar det igen.

Överurladdningsskydd

När batterikapaciteten blir låg stannar verktyget automatiskt. Om produkten inte fungerar även när brytarna används, ska du ta bort batteriet (batterierna) från verktyget och ladda dem.

Skydd mot andra orsaker

Skyddssystemet är också utvecklat för att hantera andra orsaker som skulle kunna skada verktyget och tillåter verktyget att stanna automatiskt. Ta följande steg för att åtgärda felet när verktyget stannat temporärt eller helt.

- Se till att alla avtryckare är i avstängt läge och sätt sedan på verktyget igen för att starta om.
- Laddning av batteriet/batterierna och ersätt det/ dem med laddade batteri(er).
- Låt verktyget och batteri(erna) svalna.

Om ingen förbättring kan hittas genom att återställa skyddssystemet, kontakta ditt lokala Makita Service Center.

Säkerhetsgreppfunktion

⚠ FÖRSIKTIGT: Innan du sätter i batterikassetten i maskinen ska du kontrollera att avtryckaren fungerar och återgår till läget "OFF" när du släpper den.

Slå på verktyget genom att trycka och hålla in huvudströmbrytaren tills strömindikatorn tänds. Stäng av verktyget genom att trycka och hålla inne huvudströmknappen tills strömindikatorn slocknar.

OBS: Brytarens utformning varierar beroende på din bostadsregion.

► **Fig.4:** 1. Huvudströmknapp 2. Strömindikator

OBS: Verktyget kan inte slås på när antingen avtryckaren eller kontaktelementet är aktiverade. Se till att släppa avtryckaren och kontaktelementen innan du slår på verktyget.

OBS: Det går inte att stänga av verktyget medan stift avfyras.

OBS: Huvudströmbrytaren stängs automatiskt av om verktyget lämnas utan uppsikt under en längre tid.



Välja aktiveringsläge

Landsspecifikt

OBS: I vissa regioner och länder är endast läget för enstaka avfyrning (fullständig sekventiell aktivering) tillgängligt. Avtryckarens design varierar beroende på din bostadsregion.

Verktyget har en valbar aktiveringsutlösning. Tryck och håll kort in omkopplarknappen för aktiveringsläge för att välja önskat aktiveringsläge.

- **Fig.5:** 1. Omkopplarknapp för aktiveringsläge 2. Sekventiellt utlösningssläge 3. Kontaktutlösningssläge

Lägesbrytare	Aktiveringsläge	Funktion
	Fullständig sekventiell aktivering	Driver in ett stift med sekventiell drift. Lämpligt för att försiktigt och noggrant driva in ett stift vilket är praktiskt när du behöver exakt placering av stift.
 	Kontaktaktivering	Antingen enstaka eller kontinuerlig indrivning är tillgängligt. Detta är att föredra när du kräver högproduktiv placering av stift.

 : Ej tillgängligt i vissa regioner och länder.

OBS: Det går inte att växla aktiveringsläge till ett annat läge när antingen avtryckaren eller kontaktelementet är aktiverade.

Justera drivdjupe

⚠ FÖRSIKTIGT: Kontrollera alltid att dina fingrar inte är placerade på avtryckaren eller på kontaktelementet och att batterikassetten är borttagen innan du justerar drivdjupe.

Vrid djupjusteringsratten för att justera drivdjupe. Drivdjupe blir djupare när du vrider djupjusteringsratten i riktning A, och grundare i riktning B enligt figuren. Tabellen nedan visar området för justering av drivdjupe.

► **Fig. 6:** 1. Djupjusteringsratt

Området för justering av drivdjupe

Modell	DBN601	DBN610	DBN620
Område	6 mm	6 mm	8 mm

OBSERVERA: Vrid inte djupjusteringsratten för mycket, den kan då fastna.

Ställ in drivdjupe efter behov.

► **Fig. 7:** 1. För djupt 2. Jäms med 3. För grunt

Tända lampan

⚠ FÖRSIKTIGT: Titta inte in i ljuset eller direkt i ljuskällan.

Tryck in avtryckaren eller aktivera kontaktelementet för att tända lampan. Lampan fortsätter att lysa så länge du håller avtryckaren intryckt eller så länge kontaktelementet är aktiverat. Lampan slocknar några sekunder efter att du har släppt avtryckaren och kontaktelementet.

► **Fig. 8:** 1. Avtryckare 2. Kontaktelement 3. Lampa

OBSERVERA: Använd en torr trasa för att torka bort smuts från lampglaset. Var försiktig så att inte lampglaset repas eftersom ljuset då kan bli svagare.

OBSERVERA: Lampan blinkar när verktyget är överhettat. Släpp i så fall avtryckaren och kontaktelementet och låt sedan verktyget/batteriet svalna före fortsatt användning.

OBS: Verktyget kanske inte kan skjuta in stift om batterikapaciteten blir låg även om lampan fortfarande lyser. Ladda i så fall batterikassetten.

MONTERING

⚠ FÖRSIKTIGT: Se alltid till att maskinen är avstängd och batterikassetten borttagen innan du underhåller maskinen.

Ladda/ladda ur stift

⚠ FÖRSIKTIGT: Se alltid till att ta ur batterikassetten är borttagen innan du laddar stift. Oavsiktlig avfyrning kan leda till personskada och egendomsskada.

⚠ FÖRSIKTIGT: Ladda stift i rätt riktning. Om de laddas åt fel håll kan det orsaka för tidigt slitage på mataren och skada på andra delar.

⚠ FÖRSIKTIGT: Var försiktig så att inte dina fingrar fastnar i magasinet. Påskjutaren tenderar att fjädra tillbaka till sitt ursprungliga läge när den låses upp.

⚠ FÖRSIKTIGT: Se till att inte plötsligt skjuta påskjutaren när det finns stift laddade i magasinet. Om du tappar stift, särskilt vid arbete på hög höjd, kan det orsaka personskador.

OBSERVERA: Använd inte deformerade stift och stiftband. Använd endast stift som specificeras i denna bruksanvisning. Användning av andra stift än de som specificeras kan göra att stiften fastnar och orsaka fel.

OBSERVERA: Skjut försiktigt påskjutaren längs magasinet. En kraftfull kontakt mellan påskjutaren och stiftbandet kan skada stiften.

OBSERVERA: Se till att stiftbandet är korrekt inriktat i magasinet och säkrat med påskjutaren. Ladda annars om.

1. Ta ut batterikassetten.
2. Dra ner påskjutaren tills den låser fast med ett litet klick.

► **Fig. 9:** 1. Påskjutare

3. För in i ett stiftband i skåran på magasinets undersida.

► **Fig. 10:** 1. Springa 2. Stiftband 3. Magasin

4. Dra ner och håll fast påskjutaren och tryck sedan på "A"-delen enligt figuren.

Påskjutaren är olöst och håller kvar stiften i magasinet.

► **Fig. 11:** 1. Påskjutare

Ta bort stiften genom att dra påskjutaren nedåt tills den låser fast med ett litet klick. Ta bort stiften från skåran på magasinets undersida.

Nosadapter

⚠ FÖRSIKTIGT: Se alltid till att fingrarna inte är placerade på avtryckaren eller kontaktelementet, att alla stift som finns kvar i magasinet har tagits bort och att batterikassetten har tagits bort innan du monterar eller tar bort nosadaptern.

Fäst nosadaptern på kontaktelementet när du avfyrar stift på material med en ömtålig yta.

Montera nosadaptern

Placera nosadaptern på kontaktelementet. Se till att nosadaptern passar in perfekt enligt illustrationen.

► **Fig. 12:** 1. Nosadapter 2. Kontaktelement

Ta bort nosadaptorn

Nosadaptorn kan tas bort för hand.

OBS: Om det inte går att ta bort nosadaptorn för hand kan du föra in ett handverktyg mellan nosadaptorn och kontaktelementet och ta bort nosadaptorn.

Förvaring av nosadaptorn

OBSERVERA: Fäst nosadaptorn exakt till hållaren. Annars kan nosadaptorn lossna från hållaren och förloras.

Du kan förvara nosadaptorn i hållaren enligt figuren för att alltid ha den till hands.

► **Fig.13:** 1. Nosadapter 2. Hållare

Krok

⚠ VARNING: Var försiktig och överbelasta inte kroken med för mycket kraft. Annars kan oregelbunden överbelastning leda till skador på verktyget som resulterar i personskada.

⚠ FÖRSIKTIGT: Häng inte kroken i midjebältet. Om du tappar verktyget på grund av att kroken av misstag lossar från sin plats, kan den oavsiktligt avfyra och orsaka personskada.

► **Fig.14**

⚠ FÖRSIKTIGT: När kroken monteras skall alltid skruven dras åt ordentligt. Om inte kan kroken lossa från maskinen och leda till personskada.

⚠ FÖRSIKTIGT: Använd endast upphängnings/monteringsdelar för dess avsedda ändamål. Användning för ej avsedda ändamål kan leda till olycka eller personskada.

⚠ FÖRSIKTIGT: Se till att säkert hänga upp verktyget innan du släpper ditt grepp. Otillräcklig eller obalanserad upphängning på en krok kan göra att du ramlar och skadar dig.

Kroken är praktisk när du tillfälligt vill hänga upp verktyget. Häng upp verktyget på ett verktygsställ, skena eller väggen med kroken.

Kroken kan monteras på endera sidan av verktyget. För att montera kroken sätter du i den i en skära i maskinhuset på endera sida och säkrar den med skruven enligt figuren. Ta bort kroken genom att lossa skruven och ta bort kroken.

► **Fig.15:** 1. Spår 2. Krok 3. Skruv

ANVÄNDNING

Testa säkerhetssystemet

⚠ VARNING: Kontrollera alltid att alla säkerhetsanordningar fungerar innan du använder verktyget. I annat fall kan personskador uppstå.

► **Fig.16:** 1. Avtryckare 2. Kontaktelement 3. Magasin 4. Påskjutare

Testa säkerhetssystemen enligt följande efter eventuella fel före användning.

1. Ta bort batterikassetten från verktyget. Ladda sedan ur alla stift från magasinet.
2. Sätt batterikassetten på plats och slå på verktyget.
3. Tryck in avtryckaren utan att kontaktelementet vidrör materialet.
4. Dra påskjutaren nedåt och håll den på plats. Placera sedan kontaktelementet mot materialet utan att trycka in avtryckaren.

Om verktyget fungerar i fall 3 eller 4 enligt beskrivningen ovan, så fungerar inte säkerhetssystemet korrekt. Avbryt omedelbart användningen av verktyget och kontakta ditt lokala Makita-servicecenter.

Hantera stift

Spikar

Var försiktig när du hanterar spikar och spikförpackningar. Om spikar hanteras ovarsamt kan de deformeras eller lossna vilket leder till dålig spikmatning.

OBSERVERA: Undvik att förvara spikbanden i mycket fuktiga eller varma utrymmen eller i direkt solljus.

► **Fig.17**

Driva in stift

⚠ VARNING: Håll ansiktet borta från verktygets när du använder det. I annat fall kan personskador uppstå.

⚠ VARNING: Använd inte detta verktyg för att fästa elkablar. Verktyget är inte konstruerat för installation av elkablar och kan skada isoleringen på elkablarna, vilket i sin tur kan leda till elektrisk stöt eller brandrisk.

⚠ VARNING: Fortsätt hålla kontaktelementet stadigt mot materialet tills spiken är ordentligt intryckt. Oavsiktlig avfyrning kan leda till personskada.

⚠ FÖRSIKTIGT: Håll verktyget stadigt under användningen.

⚠ FÖRSIKTIGT: Driv inte in stift i hårda material som metall eller liknande. Om stiftet inte kan penetrera materialet kan verktyget kastas bakåt mot dig och resultera i personskada.

OBSERVERA: Verktyget börjar inte spika efter fem sekunder utan brytaraktivering när antingen endast avtryckaren eller kontaktelementet aktiveras. Släpp avtryckaren eller dra kontaktelementet fritt från arbetsstycket, sätt sedan verktyget på plats igen för att starta om spikningen.

OBS: Om du spikar kontinuerligt under en lång tid kommer utloppsluften bli varm av värmen från motorn.

Verktyget använder två indrivningsmetoder; fullständig sekventiell aktivering och kontaktaktivering.

OBS: I vissa regioner och länder är endast läget för enstaka avfyring (fullständig sekventiell aktivering) tillgängligt. Avtryckarens design varierar beroende på din bostadsregion.

Fullständig sekventiell aktivering

I det här läget kan du driva in ett stift i taget med sekventiell drift.

För att aktivera verktyget krävs kontakt med arbetsstycket och sedan en avtryckning i en specifik sekvens. Släpp och aktivera avtryckarreglagen igen i samma sekvens för att kontinuerligt driva in stift.

1. Tryck och håll in huvudströmknappen för att slå på verktyget.

2. Se till att lampan för sekventiellt aktiveringsläge lyser.

► **Fig.18:** 1. Huvudströmknapp 2. Lampa för sekventiellt aktiveringsläge

3. Placera kontaktelementet plant på materialet.

► **Fig.19:** 1. Kontaktelement

4. Tryck in avtryckaren helt för att driva in ett stift.

► **Fig.20:** 1. Avtryckare

5. Släpp fingret från avtryckaren. Lyft sedan upp kontaktelementet från materialet.

Driv in nästa stift genom att upprepa steg 3 till 5 i samma sekvens.

Kontaktaktivering

Landsspecifikt

I det här läget kan du antingen välja kontinuerlig indrivning eller enstaka indrivning genom att följa en av sekvenserna för avtryckning.

För att aktivera verktyget krävs kontakt med arbetsstycket och en avtryckning i vilken ordning som helst. Släpp och aktivera kontakten med arbetsstycket igen för att kontinuerligt driva in stift.

För enstaka indrivning

1. Tryck och håll in huvudströmknappen för att slå på verktyget.

2. Tryck och håll kort in omkopplarknappen för aktiveringsläge för att välja kontaktaktiveringsläget.

Lampan för kontaktaktiveringsläge tänds.

► **Fig.21:** 1. Omkopplarknapp för aktiveringsläge

2. Lampa för kontaktaktiveringsläge

3. Placera kontaktelementet plant på materialet.

4. Tryck in avtryckaren helt för att driva in ett stift.

5. Släpp fingret från avtryckaren. Lyft sedan upp kontaktelementet från materialet.

Driv in nästa stift genom att upprepa steg 3 till 5 i samma sekvens.

För kontinuerlig indrivning

1. Tryck och håll in huvudströmknappen för att slå på verktyget.

2. Tryck och håll kort in omkopplarknappen för aktiveringsläge för att välja kontaktaktiveringsläget.

Lampan för kontaktaktiveringsläge tänds.

3. Tryck in avtryckaren.

► **Fig.22:** 1. Avtryckare

4. Placera kontaktelementet platt mot materialet för att driva in ett stift.

5. Flytta verktyget till nästa område med avtryckaren intryckt och placera kontaktelementet platt mot materialet för att driva in efterföljande stift.

► **Fig.23:** 1. Avtryckare 2. Kontaktelement

Tomgångsspärr

När det återstående antalet stift i magasinet minskar till antalet som visas i tabellen nedan går det inte längre att aktivera avtryckaren och verktyget slutar att avfyra. Sätt i ett nytt stiftband i magasinet innan arbetet återupptas.

Modell	DBN601	DBN610	DBN620
Antal stift	6 - 9	6 - 9	4 - 6

Ta bort stift som fastnat

⚠ VARNING: Se till att ta bort batterikassetten och stift innan du avlägsnar stift som fastnat.

⚠ VARNING: Tryck inte på stiftmataren med våld. Slå inte på stiftmataren och stift med ett handverktyg för att ta bort stift som fastnat. Tänk på att verktyget är laddat med tryckluft och att trycket bibehålls inuti verktyget. Underlåtenhet att följa säkerhetsföreskrifterna i bruksanvisningen kan leda till allvariga skador.

⚠ VARNING: Peka aldrig verktyget mot dig själv eller andra personer i närheten när du tar loss spikar som fastnat. Underlåtenhet att göra det kan orsaka risk för skador genom feltändning eftersom verktyget är laddat med tryckluft i en fabriktätad kammare.

⚠ FÖRSIKTIGT: Rör inte vid stift som fastnat med bara händer. Stiftet kan hoppa ut ur magasinet och orsaka personskada.

⚠ FÖRSIKTIGT: Kontakta ditt lokala Makita-servicecenter för att åtgärda problem med att spikar ofta fastnar eller om det är svårt att ta bort dem.

⚠ FÖRSIKTIGT: Se till att låsa spärren när du tagit bort stift som fastnat.

Se noggrant över matnings- och avfyringsenheten för stift när stift har fastnat. Stift som fastnar orsakas ofta av att stift har klämts fast mellan stiftmataren och under matarstyrningen.

Rensa stift som fastnat genom att lossa spärren och öppna matarstyrningen, ta sedan bort stiften som sitter fast.

► **Fig.24:** 1. Spärr 2. Under matarstyrning
3. Matarstyrning

Lås spärren efter att ha tagit bort stift som fastnat genom att föra tillbaka kontaktelementet till sitt ursprungliga läge och stänga matarstyrningen. Lås sedan spärren.

► **Fig.25:** 1. Kontaktelement 2. Matarstyrning

UNDERHÅLL

⚠ VARNING: Demontera inte detta verktyg. Detta verktyg är förseglat med tryckluft och demontering kan resultera i allvariga personskador.



⚠ FÖRSIKTIGT: Se alltid till att maskinen är avstängd och batterikassetten borttagen innan inspektion eller underhåll utförs.

OBSERVERA: Använd inte bensin, förtunningsmedel, alkohol eller liknande. Missfärgning, deformation eller sprickor kan uppstå.

För att upprätthålla produktens SÄKERHET och TILLFÖRLITLIGHET bör allt underhålls- och justeringsarbete utföras av ett auktoriserat Makita servicecenter och med reservdelar från Makita.

Initiera matarläget

Mataren kanske inte kan placeras korrekt bakom stiftet som ska drivas in efter att ett stift har fastnat eller vid låg batterinivå. Utför alltid initieringsstegen innan du startar om driften.

1. Ta bort batterikassetten från verktyget.
2. Ta ur alla stift som sitter kvar i magasinet.
3. Observera matarens läge.

Om du kan se matarens spets sticka ut från matarstyrningen så kan kontaktelementet inte korrekt aktiveras under initieringen.

► **Fig.26:** 1. Matare 2. Matarstyrning

Vrid djupjusteringsratten till den grundaste inställningen så att kontaktelementet fungerar korrekt.

► **Fig.27:** 1. Djupjusteringsratt

4. Sätt batterikassetten på plats och slå på verktyget.
5. Dra påskjutaren nedåt och håll den på plats. Placera sedan kontaktelementet mot ett material som kan skadas.
6. Dra in avtryckaren helt med kontaktelementet aktiverat för att återställa matarens läge.

► **Fig.28:** 1. Påskjutare 2. Kontaktelement
3. Avtryckare

Matarläget kommer att initieras korrekt.

7. Ta bort batterikassetten från verktyget. Ladda om stiften i magasinet. Sätt tillbaka batterikassetten i verktyget.

VALFRIA TILLBEHÖR

⚠ FÖRSIKTIGT: Följande tillbehör eller tillsatser rekommenderas för användning med den **Makita-maskin som denna bruksanvisning avser.** Om andra tillbehör eller tillsatser används kan det uppstå risk för personskador. Använd endast tillbehören eller tillsatserna för de syften de är avsedda för.

Kontakta ditt lokala Makita servicecenter om du behöver ytterligare information om dessa tillbehör.

- Spik (vinklad 16Ga-spik är inte tillgänglig.)
- Makitas originalbatteri och -laddare

OBS: Några av tillbehören i listan kan vara inkluderade i maskinpaketet som standardtillbehör. De kan variera mellan olika länder.

TEKNISKE DATA

Modell:	DBN601	DBN610	DBN620
Spikerstørrelse	16 Ga × 19 mm–64 mm	16 Ga × 32 mm–64 mm	15 Ga × 32 mm–64 mm
Magasinkapasitet	110 stk.		108 stk.
Mål (L × B × H) ^{1,2}	276 mm × 98 mm × 320 mm	288 mm × 116 mm × 325 mm	297 mm × 142 mm × 338 mm
Nominell spenning	DC 18 V		
Nettovekt	2,9–3,3 kg	3,0–3,3 kg	3,1–3,4 kg

¹ Uten krok

² Med BL1820B

MERK: Spikrer kalles «festemekanismer» i denne bruksanvisningen med mindre annet er angitt.

- På grunn av vårt kontinuerlige forsknings- og utviklingsprogram kan spesifikasjonene som oppgis i dette dokumentet endres uten varsel.
- Spesifikasjonene kan variere fra land til land.
- Nettovektverdien inkluderer den letteste og tyngste kombinasjonen av tilbehør for normal og trygg bruk og batteriene som er spesifisert i bruksanvisningen.

Passende batteri og lader





Batteriinsats	BL1815N / BL1820B / BL1830B / BL1840B / BL1850B / BL1860B
Lader	DC18RC / DC18RD / DC18RE / DC18SD / DC18SE / DC18SF / DC18SH / DC18WC

- Noen av batteriene og laderne som er opplistet ovenfor er kanskje ikke tilgjengelige, avhengig av hvor du bor.

⚠ ADVARSEL: Bruk kun de batteriene og laderne som er opplistet ovenfor. Bruk av andre batterier og ladere kan føre til personskader og/eller brann.

Symboler

Nedenfor ser du symbolene som kan brukes for dette utstyret. Forviss deg om at du forstår hva de betyr, før du begynner å bruke maskinen.

	Les bruksanvisningen.
	Bruk vernebriller.
	Bruk hørselsvern.
	Må ikke brukes på stillas eller stiger.
	Hold fingrene borte fra startbryteren ved avfiring av festemekanismer, for å unngå utilsiktet avfiring.



Kun for EU-land

På grunn av forekomst av farlige komponenter i utstyret, kan avfall fra elektrisk og elektronisk utstyr, akkumulatører og batterier ha en negativ innvirkning på miljøet og menneskers helse.

Ikke kast elektriske og elektroniske apparater eller batterier sammen med husholdningsavfall!

I samsvar med det europeiske direktivet om avfall fra elektrisk og elektronisk utstyr og om akkumulatører og batterier samt akkumulatører og batterier som skal kastes, samt deres tilpasning til nasjonal lovgivning, skal brukt elektrisk utstyr samt brukte batterier og akkumulatører samles inn separat og leveres til et eget innsamlingssted for kommunalt avfall, som driver virksomhet i samsvar med miljøvernforskriftene.

Dette er angitt av symbolet med den overkryssede avfallsbeholderen som er plassert på utstyret.

Riktig bruk

Dette verktøyet er beregnet på plassering av festemekanismer i forbindelse med interiør- og møbelarbeid.

Støy

Typisk A-vektet lydtrykknivå er bestemt i henhold til EN60745-2-16:

Modell DBN601

Lydtrykknivå (L_{pA}): 83 dB (A)

Lydeffektnivå (L_{WA}): 94 dB (A)

Usikkerhet (K): 3 dB (A)

Modell DBN610

Lydtrykknivå (L_{pA}): 83 dB (A)

Lydeffektnivå (L_{WA}): 94 dB (A)

Usikkerhet (K): 3 dB (A)

Modell DBN620

Lydtrykknivå (L_{pA}): 86 dB (A)

Lydeffektnivå (L_{WA}): 97 dB (A)

Usikkerhet (K): 3 dB (A)

MERK: Den/de oppgitte verdiene for genererte vibrasjoner har blitt målt i henhold til standard testmetoder, og kan bli brukt til å sammenligne ett verktøy med et annet.

MERK: Den angitte verdien for støynivå kan også brukes til en foreløpig vurdering av eksponeringen.

⚠ ADVARSEL: Bruk hørselsvern.

⚠ ADVARSEL: Støynivået under faktisk bruk av elektroverktøyet kan avvike fra den angitte totalverdien, avhengig av hvordan verktøyet brukes.

⚠ ADVARSEL: Sørg for å identifisere vernetiltak for å beskytte operatøren, som er basert på et estimat av eksponeringen under de faktiske bruksforholdene (idet det tas hensyn til alle deler av driftssyklusen, dvs. hvor lenge verktøyet er slått av, hvor lenge det går på tomgang og hvor lenge startbryteren faktisk holdes trykket).

Vibrasjoner

Totalverdiene for vibrasjon er bestemt i henhold til EN60745-2-16:

Modell DBN601

Genererte vibrasjoner (a_h): 2,5 m/s² eller mindre

Usikkerhet (K): 1,5 m/s²

Modell DBN610

Genererte vibrasjoner (a_h): 2,5 m/s² eller mindre

Usikkerhet (K): 1,5 m/s²

Modell DBN620

Genererte vibrasjoner (a_h): 2,7 m/s²

Usikkerhet (K): 1,5 m/s²

MERK: Den/de oppgitte verdiene for totalt genererte vibrasjoner har blitt målt i henhold til standard testmetoder, og kan bli brukt til å sammenligne ett verktøy med et annet.

MERK: Den/de angitte verdiene for totalt genererte vibrasjoner kan også brukes til en foreløpig vurdering av eksponeringen.

⚠ ADVARSEL: De genererte vibrasjonene under faktisk bruk av elektroverktøyet kan avvike fra den angitte totale verdien, avhengig av hvordan verktøyet brukes.

⚠ ADVARSEL: Sørg for å identifisere vernetiltak for å beskytte operatøren, som er basert på et estimat av eksponeringen under de faktiske bruksforholdene (idet det tas hensyn til alle deler av driftssyklusen, dvs. hvor lenge verktøyet er slått av, hvor lenge det går på tomgang og hvor lenge startbryteren faktisk holdes trykket).

Samsvarserklæringer

Gjelder kun for land i Europa

Samsvarserklæringene er lagt til som vedlegg A i denne bruksanvisningen.

SIKKERHETSADVARSEL

Generelle advarsler angående sikkerhet for elektroverktøy

⚠ ADVARSEL Les alle sikkerhetsadvarsler, instruksjoner, illustrasjoner og spesifikasjoner som følger med dette elektroverktøyet. Hvis ikke alle instruksjonene nedenfor følges, kan det føre til elektrisk støt, brann og/eller alvorlig personskade.

Oppbevar alle advarsler og instruksjoner for senere bruk.

Uttrykket «elektrisk verktøy» i advarslene refererer både til elektriske verktøy (med ledning) tilkoblet strømmettet, og batteridrevne verktøy (uten ledning).

Sikkerhetsanvisninger for batteridrevet spikerpistol

1. **Gå alltid ut fra at verktøyet inneholder spiker.** Gå forsiktig håndtering av spikerpistolen kan føre til uventet avfiring av spiker og medføre personskade.
2. **Ikke rett maskinen mot deg selv eller andre i nærheten.** Uventet avfiring vil skyte ut stifen og forårsake helseskader.
3. **Ikke sett i gang verktøyet med mindre det er plassert godt mot arbeidsemnet.** Hvis maskinen ikke har kontakt med arbeidsemnet, kan stifen rikosjettere fra målet.
4. **Koble strømkilden fra verktøyet dersom spikeren kjører seg fast i verktøyet.** Når du fjerner en fastkjørt spiker, kan spikerpistolen aktiveres utilsiktet hvis strømkilden er koblet til.
5. **Vær forsiktig når du fjerner en fastkjørt stift.** Mekanismen kan være under trykk, noe som kan føre til at den fastkjørte stifen blir skutt ut mens du forsøker å fjerne den.
6. **Ikke bruk denne spikerpistolen til å feste elektriske kabler.** Den er ikke utformet for montering av elektriske kabler, og kan skade de elektriske

kablens isolasjon, noe som igjen kan føre til elektrisk støt eller utgjøre en brannfare.

7. **Bruk alltid vernebriller for å beskytte øynene dine mot skader forårsaket av støv eller skruer.**
8. **Hold hender og føtter unna utkasteråpningen.**
9. **Fjern alltid batteriet før du legger i stiftene og justerer, inspiserer eller vedlikeholder verktøyet, eller etter at du er ferdig med å bruke det.**
10. **Pass på at ingen er i nærheten før du begynner å bruke verktøyet. Forsøk aldri å skyte ut festemekanismer både fra innsiden og utsiden av veggen på én gang.** Festemekanismene kan gå gjennom og/eller rikosjettere, og utgjøre en alvorlig fare.
11. **Se hvor du går og hold balansen med verktøyet. Forviss deg om at ingen står under deg når du jobber høyt over bakken.**
12. **Bruk aldri trykkluftdrevne verktøy med symbolet "Må ikke brukes på stillas eller stiger" til visse formål, for eksempel:**
 - når du forflytter deg fra et arbeidssted til et annet, og dette krever at du bruker stillas, trapper, stiger eller stigeliknende konstruksjoner, f.eks. taklekter,
 - når du lukker bokser eller kasser,
 - når du fester transportsikringsystemer, f.eks. på biler eller vogner.
13. **Kontroller vegger, tak, gulv osv. grundig for å unngå mulige elektriske støt, gasslekkasjer, eksplosjoner osv. som kan forårsakes av å skyte stifter inn i strømførende ledninger, rør eller gassledninger.**
14. **Bruk kun festemekanismer som er angitt i denne håndboken.** Hvis det brukes andre festemekanismer, kan det hende at verktøyet ikke fungerer som det skal.
15. **Ikke tukle med maskinen eller prøv å bruke den til noe annet enn å skyte stifter.**
16. **Ikke bruk verktøyet uten festemekanismer.** Det vil redusere verktøyets levetid.
17. **Hvis du merker at noe er galt eller uvanlig med verktøyet, må du slutte å stifte umiddelbart.**
18. **Skyt aldri stifter inn i materialer som stifter kan stikke hull på og fly igjennom som et prosjektil.**
19. **Klem aldri på avtrekkeren og kontaktelelementet samtidig før du er klar til å feste arbeidsemner.** La arbeidsemnet trykke ned kontaktelelementet. Du må aldri sette sikringen ut av funksjon ved å låse kontaktelelementet tilbake eller holde det nede med hånden.
20. **Tukle aldri med kontaktelelementet.** Du må kontrollere kontaktelelementet regelmessig for å forsikre deg om at det virker slik det skal.
21. **Spiker skal alltid tas ut av spikerpistolen når den ikke er i bruk.**
22. **Unngå å plassere magneter eller lignende magnetiske gjenstander for nærmere verktøyet.** Det kan påvirke den magnetiske sensoren i verktøyet.

TA VARE PÅ DISSE INSTRUKSENE.

⚠ADVARSEL: IKKE LA hensynet til hva som er "behagelig" eller det faktum at du kjenner produktet godt (etter mange gangers bruk) gjøre deg mindre oppmerksom på sikkerhetsreglene for bruken av det aktuelle produktet. Ved MISBRUK eller hvis ikke sikkerhetsreglene i denne bruksanvisningen følges, kan det oppstå alvorlig personskade.

Viktige sikkerhetsanvisninger for batteriinnsetts

1. **Før du begynner å bruke batteriet, må du lese alle anvisninger og forsiktighetsregler på (1) batteriladeren, (2) batteriet og (3) det produktet batteriet skal brukes i.**
2. **Ikke demonter eller tukle batteriet.** Det kan føre til brann, overoppheting eller eksplosjon.
3. **Hvis driftstiden er blitt vesentlig kortere, må du omgående slutte å bruke maskinen.** Hvis ikke kan resultatet bli overoppheting, mulige forbrenninger eller til og med en eksplosjon.
4. **Hvis du får elektrolytt i øynene, må du skylle dem med store mengder rennende vann og oppsøke lege med én gang.** Denne typen uhell kan føre til varig blindhet.
5. **Ikke kortslett batteriet:**
 - (1) De kan være ekstremt varme og du kan brenne deg.
 - (2) Ikke lagre batteriet i samme beholder som andre metallgjenstander, som for eksempel spiker, mynter osv.
 - (3) Ikke la batteriet komme i kontakt med vann eller regn.

En kortslutning av batteriet kan føre til et kraftig strømstøt, overoppheting, mulige forbrenninger og til og med til at batteriet går i stykker.

6. **Ikke oppbevar og bruk verktøyet og batteriet på steder hvor temperaturen kan komme opp i eller overskride 50 °C.**
7. **Ikke sett fyr på batteriet, ikke engang om det er sterkt skadet eller helt utslitt.** Batteriet kan eksplodere hvis det begynner å brenne.
8. **Du må ikke spikre, skjære, klemme, kaste eller miste batteriet, og heller ikke slå en hard gjenstand mot batteriet.** En slik oppførsel kan føre til brann, overoppheting eller eksplosjon.
9. **Ikke bruk batterier som er skadet.**
10. **Lithium-ion-batteriene som medfølger er gjenstand for krav om spesialavfall.** For kommersiell transport, f.eks. av tredjeparter eller speditorer, må spesielle krav om pakking og merking følges. Før varen blir sendt, må du forhøre deg med en ekspert på farlig materiale. Ta også hensyn til muligheten for mer detaljerte nasjonale bestemmelser. Bruk teip eller maskeringsteip for å skjule åpne kontakter og pakk inn batteriet på en slik måte at den ikke kan bevege seg rundt i emballasjen.
11. **Når du kasserer batteriinnsettsen, må du ta den ut av verktøyet og avhende den på et sikkert sted. Følg lokale bestemmelser for avhending**

av batterier.

12. **Bruk batteriene kun med produkter spesifisert av Makita.** Montere batteriene i produkter som ikke er konforme kan føre til brann, overheting eller elektrolyttlekkasje.
13. **Hvis verktøyet ikke skal brukes over en lengre periode, må batteriet tas ut av verktøyet.**
14. **Under og etter bruk kan batteriet bli varmt og før til brannskader.** Vær forsiktig med håndteringen av varme batterier.
15. **Ikke berører terminalen på verktøyet rett etter bruk, da den kan bli varm og forårsake brannskader.**
16. **Ikke la spon, støv eller jord sette seg fast i terminalene, hullene og sporene i batteriet.** Det kan føre til at batteriet eller verktøyet blir overopphetet, begynner å brenne, sprekker eller ikke fungerer som det skal, og forårsake brannskader eller personskade.
17. **Med mindre verktøyet støtter bruk nær en høyspent strømlinje, skal ikke batteriet brukes nær en høyspent strømlinje.** Det kan føre til en funksjonsfeil eller at verktøyet eller batteriet slutter å fungere.
18. **Oppbevar batteriet utilgjengelig for barn.**

TA VARE PÅ DISSE INSTRUKSENE.

⚠FORSIKTIG: Bruk kun originale Makita-batterier. Bruk av batterier som har endret seg, eller som ikke er originale Makita-batterier, kan føre til at batteriet sprekker og forårsaker brann, personskader og andre skader. Det vil også ugyldiggjøre garantien for Makita-verktøyet og -laderen.

OBS: Makita er ikke ansvarlig for eventuelle ulykker som oppstår ved bruk av ikke-originale Makita-batterier eller batterier som har blitt modifisert. Originale Makita-batterier har blitt grundig evaluert for kompatibilitet med verktøy og ladere fra Makita i tråd med gjeldende lovgivning og sikkerhetsstandarder.

Tips for å opprettholde maksimal batterilevetid

1. **Lad batteriinnsetsen før den er helt utladet. Stopp alltid driften av verktøyet og lad batteriinnsetsen når du merker at effekten reduseres.**
2. **Lad aldri en batteriinnsets som er fulladet. Overopplading forkorter batteriets levetid.**
3. **Lad batteriet i romtemperatur ved 10 °C - 40 °C. Et varmt batteri må kjøles ned før lading.**
4. **Når batteriet ikke er bruk, skal det tas ut av verktøyet eller laderen.**
5. **Lad batteriet hvis det ikke har vært brukt på en lang stund (over seks måneder).**

FUNKSJONSBE- SKRIVELSE

⚠FORSIKTIG: Forviss deg alltid om at maskinen er slått av og batteriet tatt ut før du justerer maskinen eller kontrollerer dens mekaniske funksjoner.

Sette inn eller ta ut batteri

⚠FORSIKTIG: Slå alltid av verktøyet før du setter inn eller fjerner batteriet.

⚠FORSIKTIG: Hold verktøyet og batteripatronen i et fast grep når du monterer eller fjerner batteripatronen. Hvis du ikke holder verktøyet og batteripatronen godt fast, kan du miste grepet, og dette kan føre til skader på verktøyet og batteripatronen samt personskader.

Når du skal sette inn batteriet, må du plassere tungen på batteriet på linje med sporet i huset og skyve batteriet på plass. Skyv det helt inn til det går i inngrep med et lite klikk. Hvis du kan se den røde indikatoren som vist i figuren, er det ikke helt låst.

For å ta ut batteriet må du skyve på knappen foran på batteriet og trekke det ut.

► Fig.1: 1. Rød indikator 2. Knapp 3. Batteriinnsets

⚠FORSIKTIG: Batteriet må alltid settes helt inn, så langt at den røde indikatoren ikke lenger er synlig. Hvis dette ikke gjøres, kan batteriet falle ut av verktøyet og skade deg eller andre som oppholder seg i nærheten.

⚠FORSIKTIG: Ikke bruk makt når du setter i batteriet. Hvis batteriet ikke glir lett inn, er det fordi det ikke settes inn på riktig måte.















Indikere gjenværende batterikapasitet

Kun for batterier med indikatoren

Trykk på sjekk-knappen på batteriet for vise gjenværende batterikapasitet. Indikatorlampene lyser i et par sekunder.

► Fig.2: 1. Indikatorlamper 2. Kontrollknapp

Indikatorlamper			Gjenværende batterinivå
Tent	Av	Blinker	
			75 % til 100 %
			50 % til 75 %
			25 % til 50 %
			0 % til 25 %

Indikatorlamper			Gjenstående batterinivå
 Tent	 Av	 Blinker	
	  		Lad batteriet.
 	 		Batteriet kan ha en feil.
 	 		

MERK: Det angitte nivået kan avvike noe fra den faktiske kapasiteten alt etter bruksforholdene og den omgivende temperaturen.

MERK: Den første (helt til venstre) indikatorlampe vil blinke når batterivernsystemet fungerer.







Batterivernsystem for verktøy/batteri

Verktøyet er utstyrt med et batterivernsystem for verktøy/batteri. Dette systemet slår automatisk av strømmen til motoren for å forlenge verktøyets og batteriets levetid. Verktøyet stopper automatisk under drift hvis verktøyet eller batteriet utsettes for en av følgende tilstander. Indikatorene lyser i noen tilfeller.

► **Fig. 3:** 1. Lampe 2. Strøm-/modusindikator

MERK: Bryterdesignet varierer fra region til region.

Beskyttelsesstatusindikasjon

Lampe		Strøm-/modusindikator		Status
 På	 Blinker	 På	 Blinker	
				Overbelastning
				Overoppheting

Overlastsikring

Når verktøyet/batteriet brukes på en måte som gjør at det bruker unormalt mye strøm, vil verktøyet stoppe automatisk. Hvis dette skjer, må du slå av verktøyet og avslutte bruken som forårsaket at verktøyet ble overbelastet. Slå deretter verktøyet på for å starte det igjen.

Overopphetingsvern

Når verktøyet/batteriet blir overopphetet, stopper verktøyet automatisk. I denne situasjonen må du la verktøyet kjøle seg ned før du slår det på igjen.

Overutladingsvern

Verktøyet stopper automatisk når det er lite batterikapasitet igjen. Hvis produktet ikke går selv om bryterne betjenes, tar du ut batteriene av verktøyet og lader dem.

Vern mot andre årsaker

Vernesystemet er også laget for beskyttelse mot andre ting som kan skade verktøyet og gjøre at det stanser automatisk. Ta alle de følgende forholdsreglene for å fjerne årsakene til at verktøyet har stanset midlertidig mens det er i drift.

1. Forviss deg om at alle brytere er i av-stilling, og slå deretter på verktøyet igjen for å starte på nytt.
2. Lad opp batteriet/ene eller skift det/dem ut med oppladde batteri(er).
3. La både verktøyet og batteriet/ene kjøle seg ned.

Hvis det ikke blir noen forbedring ved at vernesystemet gjenopprettes, ta kontakt med det lokale Makita servicesenteret.

Strømbryterens funksjon

⚠FORSIKTIG: Før du setter batteriet inn i maskinen, må du alltid kontrollere at startbryteren aktiverer maskinen på riktig måte og går tilbake til «AV»-stilling når den slippes.

Du slår på verktøyet ved å trykke på og holde inne hovedstrømknappen inntil indikatorlampen slår seg på. Du slår av verktøyet ved å trykke på og holde inne strømbryteren inntil strømindikatoren slukker.

MERK: Bryterdesignet varierer fra region til region.

► **Fig. 4:** 1. Hovedstrømknapp 2. Strømindikator

MERK: Verktøyet kan ikke slås på mens enten startbryteren eller kontaktelemetet er aktivert. Pass på å slippe startbryteren og kontaktelemetet før du slår på verktøyet.

MERK: Verktøyet kan ikke slås av mens det skytes ut festemekanismer.

MERK: Hovedstrømbryteren slås automatisk av hvis verktøyet ikke betjenes i en lengre periode.



Velge avfyringsmodus

Landsspesifikk

MERK: Bare én avfyringsmodus (full sekvensiell avfyring) er tilgjengelig i enkelte regioner eller land. Bryterutformingen varierer fra region til region.

Verktøyet bruker en utløserfunksjon med selektiv avfyring. Trykk på og hold kort inne startknappen for avfyringsmodus for å velge ønsket avfyringsmodus.

► **Fig. 5:** 1. Startknapp for avfyringsmodus 2. Sekvensiell avfyringsmodus 3. Kontaktavfyringsmodus

Modus-bryter	Avfyringsmodus	Funksjon
	Full sekvensiell avfyring	Skyt ut én festemekanisme i én sekvensiell operasjon. Egnert for forsiktig og nøyaktig utskyting av en festemekanisme, og nyttig når festemekanismen skal plasseres presist.
	Kontaktavfyring	Enkeltavfyring eller kontinuerlig avfyring er tilgjengelig. Foretrekkes når du krever høyproduktiv plassering av festemekanismer.

 : Utilgjengelig i enkelte land og regioner.

MERK: Avfyringsmodus kan ikke endres mens enten startbryteren eller kontaktelementet er aktivert.

Justere avfyringsdybden

⚠ADVARSEL: Forviss deg alltid om at fingrene dine ikke befinner seg på startbryteren eller kontaktelementet og at batteriet er tatt ut før du justerer avfyringsdybden.

Drei dybdejusteringshjulet for å justere avfyringsdybden. Avfyringsdybden blir dypere når du dreier justeringshjulet i A-retningen og grunnere i B-retningen i figuren. Tabellen nedenfor viser området for justering av avfyringsdybde.

► **Fig.6:** 1. Dybdejusteringshjul

Området for justering av avfyringsdybde

Modell	DBN601	DBN610	DBN620
Område	6 mm	6 mm	8 mm

OBS: Hvis du dreier dybdejusteringshjulet for mye, kan det sette seg fast.

Juster avfyringsdybden etter behov.

► **Fig.7:** 1. For dypt 2. I flukt 3. For grunt

Tenne lampen

⚠FORSIKTIG: Ikke se inn i lyset eller se direkte på lyskilden.

Trykk på startbryteren eller aktiver kontaktelementet for å tenne lampen. Lampen fortsetter å lyse så lenge startbryteren holdes inne eller kontaktelementet aktiveres. Lampen slukkes noen sekunder etter at du slipper startbryteren og kontaktelementet.

► **Fig.8:** 1. Startbryter 2. Kontaktelement 3. Lampe

OBS: Bruk en tørr klut til å tørke støv osv. av lampelinsen. Vær forsiktig så det ikke blir riper i lampelinsen, da dette kan redusere lysstyrken.

OBS: Hvis verktøyet blir overopphetet, blinker lampen. I dette tilfellet må du slippe startbryteren og kontaktelementet, og deretter kjøle ned verktøyet/batteriet før du bruker det igjen.

MERK: Det kan hende at verktøyet ikke avfyrrer når batteriet har lite gjenværende kapasitet, selv om lampen fortsatt lyser. I denne situasjonen må du lade batteriet.

MONTERING

⚠FORSIKTIG: Forviss deg alltid om at maskinen er slått av og batteriet tatt ut før du utfører noe arbeid på maskinen.

Sette inn / ta ut festemekanismene

⚠FORSIKTIG: Pass alltid på at batteriet er tatt ut før du setter inn festemekanismer. Utsiktet avfiring kan forårsake personskader og materielle skader.

⚠FORSIKTIG: Sett inn festemekanismene i riktig retning. Hvis du setter dem inn i feil retning, kan stampelet slites ut før tiden og andre deler bli skadet.

⚠FORSIKTIG: Vær forsiktig så du ikke setter fast fingrene i magasinet. Skyverer har en tendens til å sprette tilbake i opprinnelig posisjon når den frigjøres.

⚠FORSIKTIG: Ikke skyv skyveren brått mens det er festemekanismer i magasinet. Hvis festemekanismer utsiktet faller, spesielt når du jobber i høyden, kan dette forårsake personskader.

OBS: Ikke bruk deformerte festemekanismer eller festemekanismeremser. Bruk festemekanismer som er angitt i denne håndboken. Bruk av andre festemekanismer enn de som er angitt, kan føre til at festemekanismene kjører seg fast og verktøyet ikke fungerer som det skal.

OBS: Skyv skyveren forsiktig langs magasinet. For kraftig kontakt mellom skyveren og festemekanismeremsen kan skade festemekanismene.

OBS: Forviss deg om at festemekanismeremsen er riktig innrettet i magasinet og sikret med skyveren. Hvis ikke, prøv å laste den inn på nytt.

1. Fjern batteriet.
2. Skyv skyveren nedover til den låses med et lite klikk.
► **Fig.9:** 1. Skyver
3. Sett inn festemekanismeremsen i sporet nederst på magasinet.
► **Fig.10:** 1. Spor 2. Festemekanismeremse 3. Magasin

4. Trekk skyveren nedover og hold den, og trykk deretter på "A"-delen som vist i figuren.

Skyveren låses opp og holder festemekanismene i magasinet.

► **Fig.11:** 1. Skyver

Festemekanismene tas ut ved å trekke skyveren nedover til den låses med et lite klikk. Ta ut festemekanismeremsen fra sporet nederst på magasinet.

Frontadapter

⚠FORSIKTIG: Pass alltid på at fingrene ikke er plassert på startbryteren eller kontaktelementet, ta ut alle festemekanismer som er igjen i magasinet, og ta ut batteriet før du setter på eller tar av frontadapteren.

Når du skal skyte festemekanismer i et materiale med ømfintlig overflate, må du feste frontadapteren på kontaktelementet.

Feste frontadapteren

Sett frontadapteren på kontaktelementet. Pass på at frontadapteren passer perfekt som vist.

► **Fig.12:** 1. Frontadapter 2. Kontaktelement

Ta av frontadapteren

Frontadapteren kan tas av for hånd.

MERK: Hvis du ikke kan ta av frontadapteren for hånd, kan du stikke handverktøyene inn mellom frontadapteren og kontaktelementet for å løsne den.

Oppbevare frontadapteren

OBS: Fest frontadapteren til holderen på riktig måte. Ellers kan frontadapteren løsne fra holderen og bli borte.

Når frontadapteren ikke er i bruk, kan den oppbevares som vist i figuren, slik at den ikke mistes.

► **Fig.13:** 1. Frontadapter 2. Holder

Krok

ADVARSEL: Vær forsiktig så ikke kroken overbelastes. For stor og ujevn belastning kan føre til at verktøyet blir skadet, noe som kan forårsake personskade.

FORSIKTIG: Ikke heng kroken i verktøybeltet. Hvis du mister verktøyet fordi kroken glir ut av beltet ved et uhell, kan det avfyres og forårsake personskader.

► **Fig.14**

FORSIKTIG: Når du monterer kroken, må du stramme skruen godt. Hvis ikke kan kroken løsne fra verktøyet og forårsake personskade.

FORSIKTIG: Opphengs-/monteringsdelene skal kun brukes til det de er beregnet på. Annen bruk kan føre til ulykke eller personskader.

FORSIKTIG: Sørg for å henge verktøyet sikkert før du slipper tak i det. Hvis det henges for løst eller ubalansert, kan det falle og du kan bli skadet.

Kroken er praktisk for å henge verktøyet etter over kortere tid. Bruk kroken til å henge verktøyet på en verktøyreol, på en skinne eller på veggen.

Kroken kan monteres på hvilken som helst side av verktøyet.

For å montere kroken, må du sette den inn i sporet på en av sidene av verktøyhuset og feste den med skruen som vist i figuren. Ta den av igjen ved å løsne skruen og deretter ta av kroken.

► **Fig.15:** 1. Spor 2. Krok 3. Skru

BRUK

Testing av sikkerhetssystemet

ADVARSEL: Pass på at alle sikkerhetssystemene fungerer som de skal før du tar verktøyet i bruk. Hvis ikke, kan det resultere i helseskader.

► **Fig.16:** 1. Startbryter 2. Kontaktelement 3. Magasin 4. Skyver

Test sikkerhetssystemet på følgende måte med tanke på mulige feil eller feilfunksjoner før bruk.

1. Ta batteriet ut av verktøyet. Ta deretter ut alle festemekanismene som er igjen i magasinet.
2. Sett batteriet på plass og slå på verktøyet.
3. Dra i startbryteren uten å berøre arbeidsstykket med kontaktelementet.
4. Trekk skyveren ned og hold den på plass. Plasser deretter kontaktelementet mot materialet uten å trykke på startbryteren.

Hvis verktøyet fungerer i trinn 3 eller 4 beskrevet ovenfor, betyr det at sikkerhetssystemet ikke fungerer som det skal. Avslutt bruken av verktøyet umiddelbart og ta kontakt med nærmeste Makita-servicesenter.

Håndtere festemekanismene

Spikrer

Spikrer og esken de ligger i må håndteres forsiktig. Hvis spikrene har vært utsatt for råff behandling, kan de miste formen, eller koblingsstykket deres kan knekke, noe som gir dårlig spikerføring.

OBS: Unngå å oppbevare spikrer på et svært fuktig eller varmt sted, eller et sted som er utsatt for direkte sollys.

► **Fig.17**

Skyte inn festemekanismer

ADVARSEL: Hold ansiktet unna verktøyet når du bruker det. Hvis ikke, kan det føre til skade.

ADVARSEL: Ikke bruk verktøyet til å feste elektriske kabler. Verktøyet er ikke utformet for montering av elektriske kabler, og kan skade de elektriske kablernes isolasjon, noe som igjen kan føre til elektrisk støt eller utgjøre en brannfare.

ADVARSEL: Fortsett å presse kontaktelementet bestemt mot materialet til spikeren er drevet helt inn. Utilisiktet avfyring kan forårsake personskader.

FORSIKTIG: Hold godt tak i verktøyet under bruk.

FORSIKTIG: Ikke skyt festemekanismer inn i harde materialer som metall eller lignende. Hvis festemekanismen ikke klarer å trenge inn i materialet, kan det hende at verktøyet blir slått tilbake mot deg og forårsaker personskade.

OBS: Verktøyet vil ikke starte festingen etter fem sekunder uten betjening av bryteren mens enten kun startbryteren eller kontaktelementet aktiveres. Slipp startbryteren eller trekk kontaktelementet bort fra arbeidsstykket og plasser det deretter på nytt for å begynne festingen igjen.

MERK: Hvis du fortsetter å spikre over lengre tid, vil utblåsningsluften bli varm som følge av varmen fra motoren.

Verktøyet bruker to avfyriingsfunksjoner – full sekvensiell avfyring og kontaktavfyring.

MERK: Bare én avfyriingsmodus (full sekvensiell avfyring) er tilgjengelig i enkelte regioner eller land. Bryterutformingen varierer fra region til region.

Full sekvensiell avfyring

I denne modusen kan du skyte ut én festemekanisme i én sekvensiell operasjon. Kontakt med et arbeidsstykke og deretter en avtrekker må aktiveres i en spesifikk rekkefølge for å avfyre verktøyet. Slipp og aktiver bryterkontrollene på nytt i samme rekkefølge for å fortsette å skyte ut festemekanismer.

1. Trykk på og hold inne hovedstrømbryteren for å slå på verktøyet.
2. Kontroller at lampen for sekvensiell avfyriingsmodus lyser.
► **Fig.18:** 1. Hovedstrømknapp 2. Lampe for sekvensiell avfyriingsmodus

3. Plasser kontaktelementet flatt på materialet.
► **Fig.19:** 1. Kontaktelement

4. Trykk startbryteren helt inn for å skyte ut en festemekanisme.
► **Fig.20:** 1. Startbryter

5. Slipp fingeren fra startbryteren. Løft deretter kontaktelementet opp fra materialet.
For å kjøre den neste festemekanismen gjentar du trinn 3 til 5 i den samme sekvensen.

Kontaktavfyring

Landsspesifikk

I denne modusen kan du velge enten kontinuerlig eller enkeltavfyring ved å følge hvilken som helst av avtrekkersekvensene. Kontakt med et arbeidsstykke og en avtrekker kan aktiveres i hvilken som helst rekkefølge for å avfyre verktøyet. Slipp og aktiver kontakten med arbeidsstykket igjen for å skyte ut festemekanismer kontinuerlig.

Enkeltavfyring

1. Trykk på og hold inne hovedstrømbryteren for å slå på verktøyet.
2. Trykk på og hold kort inne startknappen for avfyriingsmodus for å velge kontaktavfyriingsmodus.

Lampen for kontaktavfyriingsmodus lyser.

- **Fig.21:** 1. Startknapp for avfyriingsmodus 2. Lampe for kontaktavfyriingsmodus

3. Plasser kontaktelementet flatt på materialet.

4. Trykk startbryteren helt inn for å skyte ut en festemekanisme.
5. Slipp fingeren fra startbryteren. Løft deretter kontaktelementet opp fra materialet.
For å kjøre den neste festemekanismen gjentar du trinn 3 til 5 i den samme sekvensen.

Kontinuerlig avfyring

1. Trykk på og hold inne hovedstrømbryteren for å slå på verktøyet.
2. Trykk på og hold kort inne startknappen for avfyriingsmodus for å velge kontaktavfyriingsmodus.
Lampen for kontaktavfyriingsmodus lyser.

3. Trykk på startbryteren.
► **Fig.22:** 1. Startbryter

4. Plasser kontaktelementet flatt på materialet for å skyte ut en festemekanisme.

5. Flytt verktøyet til de neste områdene med startbryteren trykket inn, og plasser kontaktelementet flatt på materialet for å skyte ut de påfølgende festemekanismene.

- **Fig.23:** 1. Startbryter 2. Kontaktelement

Avfyriingsperre ved tomt magasin

Når antallet gjenværende festemekanismer i magasinet er redusert til antallet i tabellen nedenfor, kan ikke bryteren lenger aktiveres og verktøyet avfyrer ikke. Sett inn en ny remse med festemekanismer i magasinet før du gjenopptar bruken.

Modell	DBN601	DBN610	DBN620
Antall festemekanismer	6 - 9	6 - 9	4 - 6

Fjerne fastkjørte festemekanismer

⚠ADVARSEL: Kontroller alltid at batteriet og festemekanismene er tatt ut før du fjerner fastkjørte festemekanismer.

⚠ADVARSEL: Ikke press på stampelet for festemekanismene med makt. Ikke slå på stampelet for festemekanismene eller på selve festemekanismene med noe håndverktøy for å løse fastkjørte festemekanismer. Vær oppmerksom på at verktøyet er fylt med trykkluft og at trykket på innsiden opprettholdes. Hvis ikke sikkerhetsforholdsreglene i håndboken overholdes, kan det forekomme alvorlig personskade.

⚠ADVARSEL: Pøk aldri verktøyet mot deg selv eller andre i nærheten når du løsner en fastkjøring. Hvis ikke dette følges, kan det forekomme personskade ved feilavfyring, fordi verktøyet er fylt med trykkluft i et fabrikkforseglet kammer.

⚠FORSIKTIG: Ikke fjern fastkjørte festemekanismer med bare hender. Festemekanismer kan sprette ut av magasinet og forårsake personskade.

⚠FORSIKTIG: For å løse situasjoner med hyppig fastkjøring eller fastkjøring som er vanskelig å løse, ta kontakt med ditt lokale Makita-servicesenter.

⚠FORSIKTIG: Pass på å lukke låsen etter at fastkjørte festemekanismer er fjernet.

Når det forekommer at festemekanismer kjører seg fast, må du se nøye over stempelenheten og matingen av festemekanismene. Fastkjøringer forårsakes oftest av at festemekanismer kiler seg fast mellom stampelet for festemekanismene og den underliggende stempelføringen.

Slik løsner du en fastkjøring: Frigjør låsemekanismen og åpne stempelføringen, og fjern deretter de fastkjørte festemekanismene.

► **Fig.24:** 1. Smekklås 2. Underliggende stempelføring 3. Stempelføring

Slik låser du låsemekanismen etter at en fastkjøring er løst: Sett kontaktelementet tilbake i opprinnelig posisjon og lukk stempelføringen, og lås deretter låsemekanismen.

► **Fig.25:** 1. Kontaktelement 2. Stempelføring

VEDLIKEHOLD

⚠ADVARSEL: Ikke demonter dette verktøyet. Verktøyet er forseglet med trykkluft, og demontering kan føre til alvorlig personskade.



⚠FORSIKTIG: Forviss deg alltid om at maskinen er slått av og batteriet tatt ut før du foretar inspeksjon eller vedlikehold.

OBS: Aldri bruk gasolin, bensin, tynner alkohol eller lignende. Det kan føre til misfarging, deformering eller sprekkdannelse.

For å opprettholde produktets SIKKERHET og PÅLITELIGHET, må reparasjoner, vedlikehold og justeringer utføres av autoriserte Makita servicesentre eller fabrikksservicesentre, og det må alltid brukes reservedeler fra Makita.

Initialisere stempelposisjon

Stampelet er kanskje ikke riktig posisjonert bak neste festemekanisme som skal skytes ut etter en fastkjøring eller hvis batterikapasiteten er lav. Utfør alltid initialiseringsstrinnene før du gjenopptar bruken.

1. Ta batteriet ut av verktøyet.

2. Ta ut alle festemekanismene som er igjen i magasinet.

3. Følg med på stempelposisjonen.

Hvis du ser tuppen på stampelet utenfor stempelføringen, kan ikke kontaktelementet aktiveres på riktig måte under initialiseringen.

► **Fig.26:** 1. Stempel 2. Stempelføring

Drei dybdejusteringshjulet til den minste dybden slik at kontaktelementet fungerer som det skal.

► **Fig.27:** 1. Dybdejusteringshjul

4. Sett batteriet på plass og slå på verktøyet.

5. Trekk skyveren ned og hold den på plass. Plasser deretter kontaktelementet mot materialet som kan bli skadet.

6. Trykk startbryteren helt inn, med kontaktelementet aktivert, for å tilbake stille stempelposisjonen.

► **Fig.28:** 1. Skyver 2. Kontaktelement 3. Startbryter

Stempelposisjonen vil bli riktig initialisert.

7. Ta batteriet ut av verktøyet. Sett festemekanismene inn i magasinet igjen. Sett batteriet tilbake i verktøyet.

VALGFRITT TILBEHØR

⚠FORSIKTIG: Det anbefales at du bruker dette tilbehøret eller verktøyet sammen med den Makita-maskinen som er spesifisert i denne håndboken. Bruk av annet tilbehør eller verktøy kan forårsake personskader. Tilbehør og verktøy må kun brukes til det formålet det er beregnet på.

Ta kontakt med ditt lokale Makita-servicesenter hvis du trenger mer informasjon om dette tilbehøret.

- Spikrer (vinklet dykkert på 16 Ga er ikke tilgjengelig.)
- Makita originalbatteri og lader

MERK: Enkelte elementer i listen kan være inkludert som standardtilbehør i verktøypakken. Elementene kan variere fra land til land.

TEKNISET TIEDOT

Malli:	DBN601	DBN610	DBN620
Naulakoko	16 Ga x 19–64 mm	16 Ga x 32–64 mm	15 Ga x 32–64 mm
Säiliön kapasiteetti	110 kpl		108 kpl
Mitat (P x L x K) ¹⁾²⁾	276 mm x 98 mm x 320 mm	288 mm x 116 mm x 325 mm	297 mm x 142 mm x 338 mm
Nimellisjännite	DC 18 V		
Nettopaino	2,9–3,3 kg	3,0–3,3 kg	3,1–3,4 kg

¹⁾ ilman koukkua

²⁾BL1820B:n kanssa

HUOMAA: Tässä käyttöoppaassa nauloja kutsutaan kiinnittimiksi, ellei toisin mainita.

- Jatkuvasta tutkimus- ja kehitystyöstämme johtuen esitetyt tekniset tiedot saattavat muuttua ilman erillistä ilmoitusta.
- Tekniset tiedot voivat vaihdella maittain.
- Nettopainoarvo sisältää lisälaitteiden kevyimmän ja painavimman yhdistelmän normaalia ja turvallista käyttöä varten ja akkupaketti, jotka on määritetty käyttöoppaassa.

Käytettävä akkupaketti ja laturi

Akkupaketti	BL1815N / BL1820B / BL1830B / BL1840B / BL1850B / BL1860B
Laturi	DC18RC / DC18RD / DC18RE / DC18SD / DC18SE / DC18SF / DC18SH / DC18WC

- Tiettyjä yläpuolella kuvattuja akkuja ja latureita ei ehkä ole saatavana asuinalueestasi johtuen.

VAROITUS: Käytä vain edellä eritellyjä akkupaketteja ja latureita. Muiden akkupakettien ja laturien käyttäminen voi aiheuttaa loukkaantumisen ja/tai tulipalon.

Symbolit

Laitteessa on mahdollisesti käytetty seuraavia symboleja. Opettele niiden merkitys ennen käyttöä.

	Lue käyttöohje.
	Käytä suojalaseja.
	Käytä kuulosuojaimia.
	Älä käytä telineillä tai tikkailla.
	Älä pidä sormea liipaisimella muutoin kuin naulattaessa, jotta naulain ei laukea vahingossa.



Koskee vain EU-maita
Käytetyillä sähkö- ja elektroniikkalaitteilla, paristoilla ja akuilla voi olla negatiivisia ympäristö- ja terveysvaikutuksia niissä käytettyjen haitallisten osien takia. Älä hävitä sähkö- ja elektroniikkalaitteita tai akkuja kotitalousjätteen mukana! Vanhoja sähkö- ja elektroniikkalaitteita, paristoja ja akkuja koskevan EU-direktiivin ja sen perusteella laadittujen kansallisten lakien mukaan käytetyt sähkö- ja elektroniikkalaitteet, paristot ja akut on kierrätettävä toimittamalla ne erilliseen, ympäristönsuojelusäädösten mukaisesti toimivaan kierrätyspisteeseen. Tämä on ilmaista laitteessa olevalla ylive-detytyn roska-astian symbolilla.

Käyttötarkoitus

Työkalu on tarkoitettu naulaukseen sisä- ja huonekalutöissä.

Melutaso

Tyypillinen A-painotettu melutaso määräytyy standardin EN60745-2-16 mukaan:

Malli DBN601

Äänenpainetaso (L_{pA}): 83 dB (A)

Äänen voiman taso (L_{WA}): 94 dB (A)

Virhemarginaali (K): 3 dB (A)

Malli DBN610

Äänenpainetaso (L_{pA}) : 83 dB (A)
Äänen voiman taso (L_{WA}) : 94 dB (A)
Virhemarginaali (K): 3 dB (A)

Malli DBN620

Äänenpainetaso (L_{pA}) : 86 dB (A)
Äänen voiman taso (L_{WA}) : 97 dB (A)
Virhemarginaali (K): 3 dB (A)

HUOMAA: Ilmoitetut melutasoarvot on mitattu standarditestausmenetelmän mukaisesti ja niiden avulla voidaan vertailla työkaluja keskenään.

HUOMAA: Ilmoitettuja melutasoarvoja voidaan käyttää myös altistumisen alustavaan arviointiin.

VAROITUS: Käytä kuulosuojaimia.

VAROITUS: Sähkötyökalun käytön aikana mitattu todellinen melutasoarvo voi poiketa ilmoitetusta melutasoarvosta työkalun käyttötavan mukaan.

VAROITUS: Selvitä käyttäjän suojaamiseksi tarvittavat varoimet todellisissa käyttöolosuhteissa tapahtuvan arvioitun altistumisen mukaisesti (ottaen huomioon käyttöjakso kokonaisuudessaan, myös jaksot, joiden aikana laite on sammutettuna tai käy tyhjäkäynnillä).

Tärinä

Standardin EN60745-2-16 mukaan määräytyvä tärinäarvo:

Malli DBN601

Tärinäpäästö (a_n) : 2,5 m/s² tai alaisempi
Virhemarginaali (K): 1,5 m/s²

Malli DBN610

Tärinäpäästö (a_n) : 2,5 m/s² tai alaisempi
Virhemarginaali (K): 1,5 m/s²

Malli DBN620

Tärinäpäästö (a_n) : 2,7 m/s²
Virhemarginaali (K): 1,5 m/s²

HUOMAA: Ilmoitetut kokonaistärinäarvot on mitattu standarditestausmenetelmän mukaisesti ja niiden avulla voidaan vertailla työkaluja keskenään.

HUOMAA: Ilmoitettuja kokonaistärinäarvoja voidaan käyttää myös altistumisen alustavaan arviointiin.

VAROITUS: Sähkötyökalun käytön aikana mitattu todellinen tärinäpäästöarvo voi poiketa ilmoitetusta kokonaisarvosta työkalun käyttötavan mukaan.

VAROITUS: Selvitä käyttäjän suojaamiseksi tarvittavat varoimet todellisissa käyttöolosuhteissa tapahtuvan arvioitun altistumisen mukaisesti (ottaen huomioon käyttöjakso kokonaisuudessaan, myös jaksot, joiden aikana laite on sammutettuna tai käy tyhjäkäynnillä).

Vaatimustenmukaisuusvaatimukset

Koskee vain Euroopan maita

Vaatimustenmukaisuusvakuutukset on liitetty tähän käyttöoppaaseen liitteeksi A.

TURVAVAROITUKSET

Sähkötyökalujen käyttöä koskevat yleiset varoitukset

VAROITUS Tutustu kaikkiin tämän sähkötyökalun mukana toimitettuihin turvavaroituksiin, ohjeisiin, kuviin ja teknisiin tietoihin. Seuraavassa esitettyjen ohjeiden noudattamatta jättäminen voi aiheuttaa sähköiskun, tulipalon ja/tai vakavan vamman.

Säilytä varoitukset ja ohjeet tulevaa käyttöä varten.

Varoituksissa käytettävällä termillä "sähkötyökalu" tarkoitetaan joko verkkovirtaa käyttävää (johdollista) työkalua tai akkukäyttöistä (johdotonta) työkalua.

Akkukäyttöisen naulaimen turvallisuutta koskevat varoitukset

- Oleta aina, että työkalu on ladattu kiinnittimillä.** Huolimaton naulaimen käsittely voi aiheuttaa kiinnittimien odottamattoman laukaisun ja henkilövahingon.
- Älä suuntaa työkalua itseesi tai muita lähelläsi olevia päin.** Yllättävä liipaisimen painallus voi vapauttaa kiinnittimen ja aiheuttaa vammautumisen.
- Älä aktivoi työkalua, jolle työkalu ole tukevasti työkappaleita vasten.** Jos työkalu ei ole yhteydessä työkappaleeseen, kiinnitin voi poiketa aiotusta suunnasta.
- Katkaise työkalun virta, jos kiinnitin juuttuu työkalussa.** Naulain saattaa lauetta vahingossa, jos juuttunutta kiinnintä yritetään irrottaa työkalun virran ollessa päällä.
- Ole varovainen jumittunutta kiinnintä poistaessasi.** Koneisto saattaa puristuksessa ja kiinnitin saattaa lauetta voimakkaasti, kun yrität vapauttaa jumittunutta tilaa.
- Älä käytä tätä naulainta sähköjohtojen kiinnittämiseen.** Työkalua ei ole tarkoitettu sähköjohtojen asentamiseen ja se voi vaurioittaa sähköjohtojen eristeitä aiheuttaen sähköiskun tai tulipalon.
- Suojaa silmät pölyn tai kiinnittimien aiheuttamilta vaurioilta käyttämällä aina suojalaseja.**
- Pidä kädet ja jalat poissa poistoaukon tuntumasta.**
- Irrota akku aina ennen kiinnittimien lisäämistä ja säätö-, tarkistus- tai huoltotoimia ja kun lopetat työkalun käytön.**
- Varmista ennen käyttöä, ettei lähellä ole ketään.** Älä koskaan yritä naulata kiinnittimiä samaan aikaan seinän sisä- ja ulkopuolelta. Kiinnittimet voivat tunkeutua läpi ja/tai kimmota ja aiheuttaa vakavan vaaratilanteen.
- Huolehdi jalansijasta ja säilytä tasapaino käsitellessäsi työkalua.** Varmista, ettei kukaan ole alapuolella, kun työskentelet korkeissa paikoissa.
- Älä koskaan käytä naulainta seuraavanlaisiin erityistiloihin, joissa on merkintä "Älä käytä**

telineillä, tikkailla", kuten esimerkiksi:

- jos käyttöpaikan vaihtaminen edellyttää telineiden, portaiden, tikkaiden tai vastaavien rakennelmien, kuten kattorimoituksen käyttöä,
 - laatikoiden tai häkkien sulkeminen,
 - kuljetuksenaikaisten turvajärjestelmien kiinnittäminen esim. ajoneuvoihin tai vaunuihin.
13. **Tarkista seinät, katon, lattiat, kattorakenteet ja vastaavat huolella välttääksesi sähköjohtoon, kanavaan tai kaasuputkeen osuvan niittaamisen aiheuttaman sähköiskun, kaasuvuodon, räjähdysksen tms.**
 14. **Käytä vain tässä oppaassa määritettyjä kiinnittimiä.** Muiden kiinnittimien käyttäminen voi aiheuttaa työkalun toimintahäiriön.
 15. **Älä tee työkaluun muutoksia äläkä yritä käyttää sitä muuhun kuin kiinnittimien kiinnittämiseen.**
 16. **Älä käytä työkalua ilman kiinnittimiä.** Se lyhentää työkalun käyttöikää.
 17. **Lopeta käyttö välittömästi, jos havaitset työkalussa jokin vika tai tavallisesta poikkeavaa.**
 18. **Älä koskaan niittaa materiaalia, jonka kiinnitin voi läpäistä ja jatkaa lentorataansa.**
 19. **Älä koskaan käytä liipaisinta ja turvavipua samanaikaisesti, ennen kuin olet valmis työkappaleiden kiinnittämiseen.** Anna työkappaleen puristua turvavipua vasten. Älä koskaan vähennä sen turvavaikutusta lukitsemalla turvavipu taka-asentoon tai painamalla sitä kädellä.
 20. **Älä koskaan peukaloi turvakytintä.** Tarkista usein, että turvakytin toimii asianmukaisesti.
 21. **Poista aina kiinnittimet työkalusta, kun työkalu ei ole käytössä.**
 22. **Vältä magneettien ja magneettisten laitteiden asettamista liian lähelle työkalua.** Ne voivat haitata työkalun magneettianturin toimintaa.

SÄILYTÄ NÄMÄ OHJEET.

VAROITUS: ÄLÄ anna työkalun helpokäyttöisyyden (toistuvan käytön aikaansaama) johtaa sinua väärään turvallisuuden tunteeseen niin, että laiminlyöt työkalun turvaohjeiden noudattamisen. **VÄÄRINKÄYTTÖ** tai tässä käyttöohjeessa ilmoitettujen turvamääräysten laiminlyönti voi aiheuttaa vakavia henkilövahinkoja.

Akkupakettia koskevia tärkeitä turvaohjeita

1. Ennen akun käyttöönottoa tutustu kaikkiin laturissa (1), akussa (2) ja akkukäyttöisessä tuotteessa (3) oleviin varoitusteksteihin.
2. **Älä pura tai peukaloi imuria akkupakettia.** Se voi johtaa tulipaloon, ylikuumentumiseen tai räjähdykseen.
3. **Jos akun toiminta-aika lyhenee merkittävästi, lopeta akun käyttö.** Seurauksena voi olla ylikuumentuminen, palovammoja tai jopa räjähdys.
4. **Jos akkuneustettä pääsee silmiin, huuhtele puhtaalla vedellä ja hakeudu välittömästi lääkärin hoitoon.** Akkuneuste voi aiheuttaa näön menetyksen.
5. **Älä oikosulje akkua.**
 - (1) **Älä koske akun napoihin millään sähköä johtavalla materiaalilla.**
 - (2) **Vältä akun oikosulkemista äläkä säilytä akkua yhdessä muiden metalliesineiden, kuten naulojen, kolikoiden ja niin edelleen kanssa.**
 - (3) **Älä aseta akkua alttiiksi vedelle tai sateelle.****Oikosulku voi aiheuttaa virtapiikin, ylikuumentumista, palovammoja tai laitteen rikkoontumisen.**
6. **Älä säilytä ja käytä työkalua ja akkupakettia paikassa, jossa lämpötila voi nousta 50 °C:een (122 °F) tai korkeammaksi.**
7. **Älä hävitä akkua polttamalla, vaikka se olisi pahoin vaurioitunut tai täysin loppuun kulunut.** Avotuli voi aiheuttaa akun räjähtämisen.
8. **Älä naulaa, leikkaa, purista, heitä tai pudota akkupakettia tai iske sitä kovia esineitä vasten.** Tällaiset toimet voivat johtaa tulipaloon, ylikuumentumiseen tai räjähdykseen.
9. **Älä käytä viallista akkua.**
10. **Sisältyviä litium-ioni-akkuja koskevat vaarallisten aineiden lainsäädännön vaatimukset.** Esimerkiksi kolmansien osapuolten huolintaliikkeiden tulee kaupallisissa kuljetuksissa noudattaa pakkaamista ja merkintöjä koskevia erityisvaatimuksia. Lähetettävän tuotteen valmistelu edellyttää vaarallisten aineiden asiantuntijan neuvontaa. Huomioi myös mahdollisesti yksityiskohtaisemmat kansalliset määräykset
Akun avoimet liittimet tulee suojata teipillä tai suojuksella ja pakkaaminen tulee tehdä niin, ettei akku voi liikkua pakkauksessa.
11. **Kun akkupaketti on hävitettävä, poista se laitteesta ja hävitä se turvallisesti.** Hävitä akku paikallisten määräysten mukaisesti.
12. **Käytä akkuja vain Makitan ilmoittamien tuotteiden kanssa.** Akkujen asentaminen yhteensopimattomiin tuotteisiin voi aiheuttaa tulipalon, liiallisen ylikuumentumisen, räjähdysksen tai akkuneustevuotoja.
13. **Jos laitetta ei käytetä pitkään aikaan, akku on poistettava laitteesta.**
14. **Akkupaketin lämpötila voi käytön aikana ja sen jälkeen nousta niin kuumaksi, että se voi aiheuttaa palovammoja tai lieviä palovammoja.** Käsittele kuumia akkupaketteja huolellisesti.
15. **Älä kosketa työkalun liitintä välittömästi käytön jälkeen, sillä se voi olla riittävän kuuma aiheuttamaan palovammoja.**
16. **Älä päästä lastuja, pölyä tai maata akkupaketin liittimiin, aukkoihin ja uriin.** Se voi johtaa työkalun tai akkupaketin lämpenemiseen, syttymiseen, purkautumiseen tai toimintahäiriöön, mikä voi aiheuttaa palovammoja tai vammoja.
17. **Ellei työkalu tue käyttöä korkeajännite-linjojen lähellä, älä käytä akkupakettia**

korkeajännitelinjojen lähellä. Se voi johtaa työkalun tai akkupaketin toimintahäiriöön tai rikkoutumiseen.

18. Pidä akku poissa lasten ulottuvilta.

SÄILYTÄ NÄMÄ OHJEET.

▲HUOMIO: Käytä vain alkuperäisiä Makita-akkuja. Muiden kuin aitojen Makita-akkujen, tai mahdollisesti muutettujen akkujen käyttö voi johtaa akun murtumiseen ja aiheuttaa tulipaloja, henkilö- ja omaisuusvahinkoja. Se mitätöi myös Makita-työkalun ja -laturin Makita-takuun.

HUOMAUTUS: Makita ei vastaa tapaturmista, jotka johtuvat muiden kuin alkuperäisten Makita-akkujen tai muunneltujen akkujen käytöstä. Alkuperäisten Makita-akkujen yhteensopivuus Makita-työkalujen ja -laturien kanssa on arvioitu tarkasti sovellettävien lakien ja turvallisuusstandardien mukaisesti.

Vihjeitä akun käyttöön pidentämiseksi

1. Lataa akku ennen kuin se purkautuu täysin. Lopeta aina työkalun käyttö ja lataa akku, jos huomaat työkalun tehon vähenevän.
2. Älä koskaan lataa uudestaan täysin ladattua akkua. Yliilataaminen lyhentää akun käyttöikää.
3. Lataa akku huoneen lämpötilassa välillä 10 °C - 40 °C. Anna kuumen akun jäähtyä ennen lataamista.
4. Irrrota akkupaketti työkalusta tai laturista, kun sitä ei käytetä.
5. Lataa akkupaketti, jos et käytä sitä pitkään aikaan (yli kuusi kuukautta).

TOIMINTOJEN KUVAUS

▲HUOMIO: Varmista aina ennen säätöjä ja tarkastuksia, että työkalu on sammutettu ja akkupaketti irrotettu.

Akun asentaminen tai irrottaminen

▲HUOMIO: Sammuta työkalu aina ennen akun kiinnittämistä tai irrottamista.

▲HUOMIO: Pidä työkalusta ja akusta tiukasti kiinni, kun irrotat tai kiinnität akkua. Jos akkupaketti tai työkalu putoaa, ne voivat vaurioitua tai aiheuttaa tapaturman.

Akkupaketti asetetaan paikalleen sovittamalla akkupaketin kieleke rungon uraan ja työntämällä se sitten paikalleen. Työnnä se pohjaan asti niin, että kuulet sen napsahtavan paikoilleen. Jos näet kuvan mukaisen punaisen ilmaisimen, lukitus ei ole täysin pitävä.

Irrrota akku painamalla akun etupuolella olevaa painiketta ja vetämällä akku ulos työkalusta.

- **Kuva1:** 1. Punainen ilmaisim 2. Painike
3. Akkupaketti

▲HUOMIO: Työnnä akkupaketti aina pohjaan asti, niin että punainen ilmaisim ei enää näy. Jos akkupaketti ei ole kunnolla paikallaan, se voi pudota työkalusta ja aiheuttaa vammoja joko sinulle tai sivullisille.

▲HUOMIO: Älä käytä voimaa akun asennuksessa. Jos akku ei liu'u paikalleen helposti, se on väärässä asennossa.

Akun jäljellä olevan varaustason ilmaisim

Vain akkupaketeille ilmaisimella

Painamalla tarkistuspainiketta saat näkyviin akun jäljellä olevan varausten. Merkkivalot palavat muutaman sekunnin ajan.

- **Kuva2:** 1. Merkkivalot 2. Tarkistuspainike

Merkkivalot			Akussa jäljellä olevan varaus
Palaa	Pois päältä	Viikkuu	
■ ■ ■ ■			75% - 100%
■ ■ ■ □			50% - 75%
■ ■ □ □			25% - 50%
■ □ □ □			0% - 25%
▣ □ □ □			Lataa akku.
■ ■ □ □	↑ ↓		Akussa on saattanut olla toimintahäiriö.
□ □ ■ ■			

HUOMAA: Ilmoitettu varaustaso voi erota hieman todellisesta varaustasosta sen mukaan, millaisissa oloissa ja missä lämpötilassa laitetta käytetään.

HUOMAA: Ensimmäinen (vasemmanpuoleisin) merkkivalo vilkkuu, kun akun suojausjärjestelmä on toiminnassa.







Työkalun/akun suojausjärjestelmä

Työkalu on varustettu työkalu/akun suojausjärjestelmällä. Tämä järjestelmä pidentää työkalun ja akun käyttöikää katkaisemalla automaattisesti moottorin virran. Työkalu pysähtyy automaattisesti kesken käytön, jos työkalussa tai akussa ilmenee jokin seuraavista tilanteista: Joissakin tilanteissa merkkivalot syttyvät.

- **Kuva3:** 1. Merkkivalo 2. Virran/tilan merkkivalo

HUOMAA: Kytkimen muoto vaihtelee asuinmaan mukaan.

Suojaustilan osoitus

Merkkivalo		Virran/tilan merkkivalo		Tila
				
		 		Ylikuormitus Ylikuumeneminen

Ylikuormitusuoja

Kun laitetta/akkuä käytetään tavalla, joka saa sen kuluttamaan epätavallisen suuren määrän virtaa, laite pysähtyy automaattisesti. Katkaise tässä tilanteessa laitteesta virta ja lopeta ylikuormitustilan aiheuttanut käyttö. Käynnistä sitten laite uudelleen kytkemällä siihen virta.

Ylikuumenemissuoja

Kun työkalu/akku ylikuunee, työkalu pysähtyy automaattisesti. Tässä tapauksessa anna työkalun jäähtyä ennen kuin kytket sen uudelleen päälle.

Ylipurkautumissuoja

Kun akkukapasiteetti käy vähiin, työkalu pysähtyy automaattisesti. Jos työkalu ei toimi, vaikka kytkimiä käytetään, irrota akut työkalusta ja lataa ne.

Suojaus muilta haitallisilta tapahtumilta

Suojausjärjestelmä on suunniteltu suojaamaan työkalu myös muilta tapahtumilta, jotka voisivat vahingoittaa työkalua, ja pysäyttämään työkalu automaattisesti tällaisissa tapauksissa. Kun työkalu tai sen toiminta on pysähtynyt tilapäisesti tai se on pysähtynyt, poista pysähtymisen syyt seuraavien vaiheiden mukaisesti.

1. Varmista, että kaikki kytkimet ovat OFF-asennossa, ja käynnistä uudelleen kytkemällä työkalu uudelleen päälle.
2. Lataa akut tai vaihda ne ladattuihin akkuihin.
3. Anna työkalun ja akkujen jäähtyä.

Jos suojausjärjestelmän nollaaminen ei korjaa tilannetta, ota yhteys paikalliseen Makita-huoltoon.

Virtakytkimen toiminta

⚠️HUOMIO: Tarkista aina ennen akkupaketin asettamista työkaluun, että liipaisinkytkin kytketty oikein ja palaa ”OFF”-asentoon, kun se vapautetaan.

Käynnistä työkalu pitämällä päävirtapainiketta painetuna, kunnes virran merkkivalot syttyvät. Sammuta työkalu pitämällä päävirtapainiketta painetuna, kunnes virran merkkivalo sammuu.

HUOMAA: Kytkimen muoto vaihtelee asuinmaan mukaan.

► **Kuva4:** 1. Päävirtapainike 2. Virran merkkivalo

HUOMAA: Työkalun virtaa ei voi kytkeä, kun joko liipaisinkytkintä tai kosketuselementtiä käytetään. Vapauta liipaisinkytkin ja kosketuselementti ennen työkalun virran kytkemistä.

HUOMAA: Työkalua ei voi sammuttaa, kun kiinnittimiä naulataan.

HUOMAA: Päävirtakytkin kytkeytyy automaattisesti pois päältä, jos työkalu on käyttämättömänä jonkin aikaa.



Toimintatilan valitseminen

Maakohtainen

HUOMAA: Eräillä alueilla tai eräissä maissa on käytettävissä vain yksi naulaustila (täysi peräkkäisnaulaus). Kytkimen malli vaihtelee asuinalueesi mukaan.

Työkalussa on selektiivinen toiminnan laukaisu. Valitse haluamasi toimintatila painamalla toimintatilan vaihtopainiketta hetki.

- **Kuva5:** 1. Toimintatilan vaihtopainike 2. Peräkkäisnaulaustila 3. Kosketusnaulaustila

Tilakytkin	Toimintatila	Ominaisuus
	Täydellinen sekventiaalinen toiminta	Naulaa yksi kiinnitin yhdellä peräkkäistoiminnolla. Sopii kiinnittimen naulaamiseen varovasti ja tarkasti, auttaa myös kiinnittimen sijoittamisessa tarkasti.
 	Sarjatoiminta	Kertanaulaus ja jatkuva naulaus ovat käytettävissä. Suositeltava, kun halutaan erittäin tuottavaa kiinnittimen sijoittamista.

➡️: Ei käytettävissä kaikilla alueilla ja kaikissa maissa.

HUOMAA: Toimintatilaa ei voi vaihtaa, kun joko liipaisinkytkintä tai kosketuselementtiä käytetään.

Naulaussyvyuden säätäminen

⚠️VAROITUS: Varmista aina, että sormet eivät ole liipaisinkytkimen tai turvakärjen päällä ja että akkupaketti on poistettu ennen naulaussyvyuden säätöä.

Säädä naulaussyvyyttä kiertämällä syvyydensäädintä. Naulaussyvyys suurenee, kun syvyydensäädintä käännetään kuvan suuntaan A, ja pienenee, kun sitä käännetään suuntaan B. Naulaussyvyuden säätöalue esitetään alla olevassa taulukossa.

► **Kuva6:** 1. Syvyydensäädin

Naulaussyvyuden säätöalue

Malli	DBN601	DBN610	DBN620
Alue	6 mm	6 mm	8 mm

HUOMAUTUS: Älä käännä syvyydensäädintä liikaa, sillä se voi juuttua.

Säädä naulaussyvyys tarpeen mukaan.

- **Kuva7:** 1. Liian syvä 2. Samalla tasolla 3. Liian matala

Lampun sytyttäminen

⚠HUOMIO: Älä katso suoraan lampuun tai valonlähteeseen.

Lamppu syttyy, kun liipaisinkytkintä painetaan tai turvakärki aktivoidaan. Lamppu palaa niin kauan kuin liipaisinkytkintä vedetään tai turvakärki on aktivoitu. Lamppu sammuu usean sekunnin kuluttua liipaisinkytkimen ja turvakärjen vapauttamisesta.

► **Kuva8:** 1. Liipaisinkytkin 2. Turvakytkin 3. Lamppu

HUOMAUTUS: Pyyhi lika pois linssistä kuivalla liinalla. Varo naarmuttamasta linssiä, ettei valoteho laske.

HUOMAUTUS: Jos työkalu on ylikuumentunut, lamppu vilkkuu. Tässä tapauksessa pitää vapauttaa liipaisinkytkin ja turvakytkin ja antaa työkalun/akun jäähtyä ennen käytön jatkamista.

HUOMAA: Työkalu ei välttämättä laukea, kun akun varaus on vähissä, vaikka lamppu palaisi edelleen. Lataa tällöin akkupaketti.

KOKOONPANO

⚠HUOMIO: Varmista aina ennen mitään työkalulle tehtäviä toimenpiteitä, että se on sammutettu ja akku irrotettu.

Kiinnittimien lataaminen/poistaminen

⚠HUOMIO: Varmista aina ennen kiinnittimien lataamista, että akkupaketti on irrotettu. Tahaton laukeaminen voi aiheuttaa henkilö- ja omaisuusvahinkoja.

⚠HUOMIO: Lataa kiinnittimet oikein päin. Lataamisesta väärin päin voi seurata käyttöpäähän ennenaikainen kuluminen sekä muiden osien vahingoittuminen.

⚠HUOMIO: Varo, etteivät sormesi jää kasetin väliin. Työnnin palaa takaisin alkuasentoon, kun sen lukitus vapautetaan.

⚠HUOMIO: Älä liikuta työnnintä äkillisesti, jos kasetissa on kiinnittimiä. Kiinnittimien pudottaminen vahingossa erityisesti korkealla työskenneltäessä voi aiheuttaa henkilövahinkoja.

HUOMAUTUS: Älä käytä vääntyneitä kiinnittimiä ja kiinnitinliuskoja. Käytä tässä oppaassa määritettyjä kiinnittimiä. Muiden kuin määritettyjen kiinnittimien käyttäminen voi aiheuttaa kiinnittimien juuttumista ja toimintahäiriön.

HUOMAUTUS: Liu'uta työnnintä varovasti kasettia pitkin. Voimakas kosketus työntimen ja kiinnitinliuskan välillä voi vaurioittaa kiinnittimiä.

HUOMAUTUS: Varmista, että kiinnitinliuska on kohdistettu oikein kasetissa ja kiinnitetty työntimellä. Jos näin ei ole, kokeile ladata se uudelleen.

1. Poista akkupaketti.
2. Paina työnnintä alaspäin, kunnes se lukittuu naksahaen.
► **Kuva9:** 1. Työnnin
3. Aseta kiinnitinliuska kasetin pohjassa olevaan uraan.
► **Kuva10:** 1. Ura 2. Kiinnitinliuska 3. Makasiini
4. Vedä työnnintä alaspäin ja paina sitten kuvassa näkyvää A-osaa.

Työntimen lukitus vapautuu ja se pitää kiinnittimet kasetissa.

► **Kuva11:** 1. Työnnin

Poista kiinnittimet painamalla työnnintä alaspäin, kunnes se lukittuu naksahaen. Ota kiinnittimet pois kasetin pohjassa olevasta urasta.

Nokkasovitin

⚠HUOMIO: Varmista aina, että sormet eivät ole liipaisinkytkimen tai turvakärjen päällä, poista kaikki kasettiin jääneet kiinnittimet ja irrota akkupaketti ennen nokan sovitteen kiinnittämistä tai irrottamista.

Kiinnitä nokan sovitte turvakärkeen, kun naulaat kiinnittimiä materiaaliin, jonka pinta vahingoittuu helposti.

Nokan sovitteen kiinnittäminen

Aseta nokan sovitte turvakärkeen. Varmista kuvan mukaisesti, että nokan sovitte istuu täydellisesti.

► **Kuva12:** 1. Nokkasovitin 2. Turvakärki

Nokan sovitteen irrottaminen

Nokan sovitte voidaan irrottaa käsin.

HUOMAA: Jos nokan sovitetta ei voi irrottaa käsin, aseta käsityökalu nokan sovitteen ja turvakärjen väliin ja irrota nokan sovitte.

Nokan sovitteen säilyttäminen

HUOMAUTUS: Kiinnitä nokan sovitte kunnolla pidikkeeseen. Muutoin nokan sovitte saattaa irrota pidikkeestä ja kadota.

Nokan sovitetta voi säilyttää pidikkeessä kuvan mukaisesti sen katoamisen estämiseksi.

► **Kuva13:** 1. Kärkisovitin 2. Pidike

Koukku

VAROITUS: Älä kuormita koukkuja liikaa. Muutoin epäsäännöllinen ylikuorma voi vaurioittaa työkalua ja aiheuttaa henkilövahingon.

HUOMIO: Älä ripusta koukkuja lantiovyöhön. Jos koukku irttoa vahingossa ja työkalu putoaa, seurauksena voi olla tahaton laukeaminen ja henkilövahinkoja.

► Kuva14

HUOMIO: Kun asennat koukun, kiristä se aina kiinni ruuvilla. Muutoin koukku voi irrota laitteesta ja aiheuttaa henkilövahingon.

HUOMIO: Käytä ripustus-/kiinnitysosia vain niiden käyttötarkoituksen mukaisesti. Käyttö muihin tarkoituksiin voi aiheuttaa onnettomuuden tai henkilövahingon.

HUOMIO: Ripusta työkalu kunnolla, ennen kuin irrotat otteesi siitä. Puutteellisesta tai epätasaisesta ripustamisesta saattaa seurata putoaminen ja henkilövahinko.

Työkalun voi kätevästi ripustaa tilapäisesti koukkuun. Ripusta työkalu koukkuun työkaluhyllyyn, kiskoon tai seinälle.

Koukku voidaan asentaa kummalle puolelle työkalua tahansa.

Asenna koukku työntämällä se työkalun koteloon uraan jommallekummalle puolelle ja varmista kiinnitys ruuvilla kuvan mukaisesti. Voit irrottaa sen avaamalla ruuvia ja irrottamalla sitten koukun.

► Kuva15: 1. Ura 2. Koukku 3. Ruuvi

TYÖSKENTELY

Turvajärjestelmän testaaminen

VAROITUS: Varmista ennen käyttöä, että kaikki turvajärjestelmät toimivat. Muuten seurauksena voi olla henkilövahinko.

► Kuva16: 1. Liipaisinkytkin 2. Turvakytkin 3. Makasiini 4. Työnäin

Testaa turvajärjestelmät mahdollisten vikojen tai toimintahäiriöiden varalta ennen käytön aloittamista.

1. Irrota akkupaketti työkalusta. Poista sitten kaikki kasettiin jääneet kiinnittimet.
2. Aseta akkupaketti paikalleen ja kytke työkalu päälle.
3. Paina liipaisinkytkintä koskematta materiaalia turvakytkimellä.
4. Vedä työnäin alas ja pidä se paikallaan. Aseta sitten turvakätki materiaalia vasten vetämättä liipaisinkytkintä.

Jos työkalu toimii yllä kuvatussa vaiheessa 3 tai 4, turvajärjestelmä ei toimi oikein. Lopeta työkalun käyttö välittömästi ja ota yhteys paikalliseen Makitan huoltoedustajaan.

Kiinnittimien käsitteleminen

Naulat

Käsittele nauloja ja niiden laatikoita varovasti. Jos nauloja käsitellään kovakouraisesti, ne voivat vääntyä tai niiden liitokset rikkoutua, mikä aiheuttaa heikon naulasyötön.

HUOMAUTUS: Älä säilytä nauloja erittäin kosteissa tai kuumissa paikoissa tai suorassa auringonpaisteessa.

► Kuva17

Kiinnittimien naulaaminen

VAROITUS: Pidä kasvot poissa työkalun tieltä työkalua käytettäessä. Muuten seurauksena voi olla henkilövahinko.

VAROITUS: Älä käytä tätä työkalua sähköjohtojen kiinnittämiseen. Tätä työkalua ei ole tarkoitettu sähköjohtojen asentamiseen, ja se voi vahingoittaa sähköjohtojen eristystä ja aiheuttaa siten sähköiskun tai tulipalon vaaran.

VAROITUS: Jatka pitämällä turvakärkeä tiukasti kiinni materiaalissa, kunnes naula uppoaa täysin materiaalin sisään. Tahaton laukaiseminen voi aiheuttaa henkilövahinkoja.

HUOMIO: Pidä työkalusta kiinni tukevasti käytön aikana.

HUOMIO: Älä yritä naulata kiinnittämiä koviin materiaaleihin, kuten metalliin tms. Jos kiinnitin ei läpäise materiaalia, työkalu saattaa potkaista takaisin ja aiheuttaa vammoja.

HUOMAUTUS: Työkalu ei aloita kiinnittämistä, kun mitään kytkintä ei ole käytetty viiteen sekuntiin, jos vain liipaisinkytkin tai kosketuselementti on aktivoitu. Vapauta liipaisinkytkin tai irrota kosketuselementti työkappaleesta ja aseta työkalu sitten uudelleen, jotta voit aloittaa kiinnittämisen uudelleen.

HUOMAA: Jos naulainta käytetään yhtäjaksoiseen naulaamiseen pitkän aikaa, sen pakoi ilma kuumenee moottorista johtuvan lämmön takia.

Työkalussa on kaksi nauლაustoimintoa, täysi peräkkäinen naulaus ja kosketusnaulaus.

HUOMAA: Eräillä alueilla tai eräissä maissa on käytettävissä vain yksi nauლაustila (täysi peräkkäisnaulaus). Kytkimen malli vaihtelee asuinalueesi mukaan.

Täydellinen sekventiaalinen toiminta

Tässä tilassa voit naulata yhden kiinnittimen yhdellä peräkkäisellä toiminnolla. Kosketus työkappaleeseen ja liipaisin täytyy aktivoida määrättyä järjestyksessä työkalun käyttämiseksi. Vapauta kytkimen ohjaus ja aktivoi se uudelleen samassa järjestyksessä, kun haluat jatkaa kiinnittimien nauлаamista.

1. Kytke työkaluun virta pitämällä päävirtapainiketta painettuna.

2. Varmista, että sekventiaalisien toimintatilan merkivalo syttyy.

► **Kuva18:** 1. Päävirtapainike 2. Sekventiaalisien toimintatilan merkivalo

3. Aseta kosketuselementti materiaalia vasten.

► **Kuva19:** 1. Turvakytkin

4. Naulaa kiinnitin vetämällä liipaisinkytkin pohjaan.

► **Kuva20:** 1. Liipaisinkytkin

5. Ota sormi pois liipaisinkytkimeltä. Nosta sitten kosketuselementti irti materiaalista.

Naulaa seuraava kiinnitin toistamalla vaiheet 3–5 samassa järjestyksessä.

Sarjatoiminta

Maakohtainen

Tässä tilassa voit valita joko jatkuvan tai kerta-naulauksen käyttämällä liipaisinta missä tahansa järjestyksessä.

Kosketus työkappaleeseen ja liipaisin voidaan aktivoida missä tahansa järjestyksessä työkalun käyttämiseksi. Voit naulata kiinnittimiä jatkuvasti vapauttamalla kosketuksen työkappaleeseen ja aktivoimalla sen uudelleen.

Kertanaulaus

1. Kytke työkaluun virta pitämällä päävirtapainiketta painettuna.

2. Valitse sarjatoimintatila painamalla toimintatilan vaihtopainiketta hetki.

Sarjatoimintatilan merkivalo syttyy.

► **Kuva21:** 1. Toimintatilan vaihtopainike
2. Sarjatoimintatilan merkivalo

3. Aseta kosketuselementti materiaalia vasten.

4. Naulaa kiinnitin vetämällä liipaisinkytkin pohjaan.

5. Ota sormi pois liipaisinkytkimeltä. Nosta sitten kosketuselementti irti materiaalista.

Naulaa seuraava kiinnitin toistamalla vaiheet 3–5 samassa järjestyksessä.

Jatkuva naulaus

1. Kytke työkaluun virta pitämällä päävirtapainiketta painettuna.

2. Valitse sarjatoimintatila painamalla toimintatilan vaihtopainiketta hetki.

Sarjatoimintatilan merkivalo syttyy.

3. Vedä liipaisinkytkimestä.

► **Kuva22:** 1. Liipaisinkytkin

4. Naulaa kiinnitin asettamalla turvakärki materiaalia vasten.

5. Siirrä työkalu seuraaville alueille liipaisinkytkin vedettynä ja naulaa seuraavat kiinnittimet asettamalla turvakärki materiaalia vasten.

► **Kuva23:** 1. Liipaisinkytkin 2. Turvakytkin

Tyhjälaukaisun estomekanismi

Kun kasetissa on jäljellä alla olevan taulukon mukainen määrä kiinnittimiä, kytkintä ei voi enää käyttää ja työkalu lopettaa naulaamisen. Aseta kasettiin uusi kiinnittinliuska ennen käytön jatkamista.

Malli	DBN601	DBN610	DBN620
Kiinnittimien määrä	6 - 9	6 - 9	4 - 6

Juuttuneiden kiinnittimien poistaminen

VAROITUS: Varmista aina ennen juuttuneiden kiinnittimien poistamista, että akkupaketti ja kiinnittimet on irrotettu.

VAROITUS: Älä paina kiinnittimen käyttö-päätä voimakkaasti. Älä poista tukoksia lyömällä kiinnittimen käyttö-päätä ja kiinnittimiä käsityökä-lulla. Huomaa, että työkalu on ladattu paineilmalla ja että paine säilyy sen sisällä. Tämän oppaan varo-toimenpiteiden laiminlyönnistä voi seurata vakava henkilövahinko.

VAROITUS: Älä koskaan osoita työkalulla itseäsi tai muita, kun poistat tukoksia. Muutoin seurauksena voi olla vahingossa tapahtuvasta lau-keamisesta johtuva vamma, koska työkalun suljetussa kammiassa on paineilmaa.

HUOMIO: Älä koske poista juuttuneita kiinnit-timiä paljain käsin. Kiinnitin voi ponnahtaa ulos kasetista ja aiheuttaa henkilövahingon.

HUOMIO: Jos tukoksia esiintyy usein tai niitä on vaikea poistaa, ota yhteyttä valtuutettuun Makita-huoltoliikkeeseen.

HUOMIO: Muista lukita salpa juuttuneiden kiinnittimien poistamisen jälkeen.

Kun kiinnitin juuttuu, tarkasta kiinnittimien syöttö- ja naulausyksikkö. Tukosten synnyn on yleensä kiinnitti-mien juuttuminen käyttö-pään ja alaohjaimen väliin. Poista tukos vapauttamalla salpa ja avaamalla käyttö-pään ohjain. Poista sitten juuttuneet kiinnittimet.

► **Kuva24:** 1. Salpa 2. Käyttö-pään alaohjain
3. Käyttö-pään ohjain

Kun haluat lukita salvan tukoksen poistamisen jälkeen, palauta turvakärki alkuperäiseen asentoonsa, sulje käyttö-pään ohjain ja lukitse sitten salpa.

► **Kuva25:** 1. Turvakytkin 2. Käyttö-pään ohjain

KUNNOSSAPITO

VAROITUS: Älä pura tätä työkalua. Tämä työkalu on tiivistetty paineilmalla, ja purkamisesta voi seurata vakava henkilövahinko.



HUOMIO: Varmista aina ennen tarkastusta tai huoltoa, että työkalu on sammutettu ja akku irrotettu.

HUOMAUTUS: Älä koskaan käytä bensiiniä, ohenteita, alkoholia tai tms. aineita. Muutoin pinta voi halkeilla tai sen värit ja muoto voivat muuttua. Muutoin laitteeseen voi tulla värjäytyymiä, muodon vääristymiä tai halkeamia.

Tuotteen TURVALLISUUDEN ja LUOTETTAVUUDEN takaamiseksi korjaukset, muut huoltotyöt ja säädöt on teetettävä Makitan valtuutetussa huoltopisteessä Makitan varaosia käyttäen.

Käyttöpään asennon alustaminen

Käyttöpää ei välttämättä ole oikein seuraavaksi nauלתavan kiinnittimen takana kiinnittimen juuttumisen jälkeen tai kun akun varaus on vähissä. Suorita aina alustusvaiheet, ennen kuin aloitat työskentelyn uudelleen.

1. Irrota akkupaketti työkalusta.
2. Poista kaikki kasettiin jääneet kiinnittimet.
3. Tarkkaile käyttöpään asentoa.

Jos käyttöpään kärki näkyy ohjaimen ulkopuolella, turvakärkeä ei voi aktivoida oikein alustuksen aikana.

► **Kuva26:** 1. Käyttöpää 2. Käyttöpään ohjain

Aseta naulassyvyys mahdollisimman pieneksi kiertämällä syvyydensäädintä, jotta turvakärki toimisi oikein.

► **Kuva27:** 1. Syvyydensäädin

4. Aseta akkupaketti paikalleen ja kytke työkalu päälle.
5. Vedä työnin alas ja pidä se paikallaan. Aseta sitten turvakärki vasten mahdollisesti vaurioituvaa materiaalia.
6. Nollaa käyttöpään asento vetämällä liipaisinkytkin pohjaan kosketuselementti aktivoituna.
► **Kuva28:** 1. Työnin 2. Kosketuselementti
3. Liipaisinkytkin

Käyttöpään asento alustetaan oikein.

7. Irrota akkupaketti työkalusta. Lataa kiinnittimet uudelleen kasettiin. Aseta akkupaketti takaisin työkaluun.

LISÄVARUSTEET

HUOMIO: Seuraavia lisävarusteita tai laitteita suositellaan käytettäväksi tässä ohjeessa kuvatun Makita-työkalun kanssa. Muiden lisävarusteiden tai laitteiden käyttö voi aiheuttaa henkilövahinkoja. Käytä lisävarusteita ja -laitteita vain niiden käyttötarkoituksen mukaisesti.

Jos tarvitset apua tai yksityiskohtaisempia tietoja seuraavista lisävarusteista, ota yhteys paikalliseen Makitan huoltoon.

- Naulat (16 Ga:n kulmaviimeistelynaulaa ei voi käyttää.)
- Aito Makitan akku ja laturi

HUOMAA: Jotkin luettelossa mainitut varusteet eivät sisälly työkalun toimitukseen vakiovarusteina. Ne voivat vaihdella maittain.

SPECIFIKATIONER

Model:	DBN601	DBN610	DBN620
Søstmørrelse	16 Ga x 19 mm - 64 mm	16 Ga x 32 mm - 64 mm	15 Ga x 32 mm - 64 mm
Magasinkapacitet	110 stk.		108 stk.
Mål (L x B x H) ^{1,2}	276 mm x 98 mm x 320 mm	288 mm x 116 mm x 325 mm	297 mm x 142 mm x 338 mm
Mærkespænding	DC 18 V		
Nettovægt	2,9 - 3,3 kg	3,0 - 3,3 kg	3,1 - 3,4 kg

¹ uden krog

² med BL1820B

BEMÆRK: Søm omtales som "fastgørelsesmidler" i denne brugsanvisning, medmindre andet er angivet.

- På grund af vores kontinuerlige forsknings- og udviklingsprogrammer kan hosstående specifikationer blive ændret uden varsel.
- Specifikationer kan variere fra land til land.
- Nettovægtværdien omfatter den letteste og tungeste kombination af tilbehøret til normal og sikker brug og akku(er), som er angivet i brugsanvisningen.

Anvendelig akku og oplader

Akku	BL1815N / BL1820B / BL1830B / BL1840B / BL1850B / BL1860B
Oplader	DC18RC / DC18RD / DC18RE / DC18SD / DC18SE / DC18SF / DC18SH / DC18WC

- Nogle af de akkuer og opladere, der er angivet ovenfor, er muligvis ikke tilgængelige, afhængigt af hvilket område du bor i.

⚠ ADVARSEL: Brug kun de akkuer og opladere, der er angivet ovenfor. Brug af andre akkuer og opladere kan medføre personskade og/eller brand.

Symboler

Følgende viser de symboler, der muligvis anvendes til udstyret. Sørg for, at du forstår deres betydning før brugen.

	Læs brugsanvisningen.
	Brug beskyttelsesbriller.
	Bær høreværn.
	Brug ikke på stilladser eller stiger.
	Hold fingrene væk fra afbryderen når der ikke idrives fastgørelsesmidler i for at undgå utilsigtet affiring.



Kun for lande inden for EU
 På grund af tilstedeværelsen af farlige komponenter i udstyret kan affald af elektrisk og elektronisk udstyr, akkumulatører og batterier have en negativ indvirkning på miljøet og folkesundheden.
 Bortskaf ikke elektriske og elektroniske apparater eller batterier sammen med husholdningsaffald!
 I overensstemmelse med EF-direktiv om affaldshåndtering af elektrisk og elektronisk udstyr og om akkumulatører og batterier og affaldsakkumulatører og -batterier, og i overensstemmelse med national lovgivning, skal brugt elektrisk udstyr, batterier og akkumulatører opbevares separat og leveres til et separat indsamlingssted for kommunalt affald, der er etableret i henhold til bestemmelserne om miljøbeskyttelse. Dette er angivet ved symbolet på den krydsede skraldespand, der er placeret på udstyret.

Tilsigtet anvendelse

Denne maskine er beregnet til fastgørelse ved indendørs arbejde og arbejde med møbler.

Støj

Det typiske A-vægtede støjniveau bestemt i overensstemmelse med EN60745-2-16:

Model DBN601

Lydtryksniveau (L_{pA}): 83 dB (A)
Lydeffektniveau (L_{WA}): 94 dB (A)
Usikkerhed (K): 3 dB (A)

Model DBN610

Lydtryksniveau (L_{pA}): 83 dB (A)
Lydeffektniveau (L_{WA}): 94 dB (A)
Usikkerhed (K): 3 dB (A)

Model DBN620

Lydtryksniveau (L_{pA}): 86 dB (A)
Lydeffektniveau (L_{WA}): 97 dB (A)
Usikkerhed (K): 3 dB (A)

BEMÆRK: De(n) angivne støjemissionsværdi(er) er målt i overensstemmelse med en standardtestmetode og kan anvendes til at sammenligne en maskine med en anden.

BEMÆRK: De(n) angivne støjemissionsværdi(er) kan også anvendes i en foreløbig eksponeringsvurdering.

⚠ ADVARSEL: Bær høreværn.

⚠ ADVARSEL: Støjemissionen under den faktiske anvendelse af maskinværktøjet kan variere fra de(n) erklærede samlede værdi(er) afhængigt af den måde, hvorpå maskinen anvendes.

⚠ ADVARSEL: Sørg for at identificere de sikkerhedsforskrifter til beskyttelse af operatøren, som er baseret på en vurdering af eksponering under de faktiske brugsforhold (med hensyntagen til alle dele i brugscyklussen, f.eks. de gange, hvor maskinen er slukket, og når den kører i tomgang i tilgift til afbrydertiden).

Vibration

Den samlede vibrationsværdi bestemt i henhold til EN60745-2-16:

Model DBN601

Vibrationsemission (a_{h1}): 2,5 m/s² eller mindre
Usikkerhed (K): 1,5 m/s²

Model DBN610

Vibrationsemission (a_{h1}): 2,5 m/s² eller mindre
Usikkerhed (K): 1,5 m/s²

Model DBN620

Vibrationsemission (a_{h1}): 2,7 m/s²
Usikkerhed (K): 1,5 m/s²

BEMÆRK: De(n) angivne totalværdi(er) for vibration er målt i overensstemmelse med en standardtestmetode og kan anvendes til at sammenligne en maskine med en anden.

BEMÆRK: De(n) angivne totalværdi(er) for vibration kan også anvendes i en præliminær eksponeringsvurdering.

⚠ ADVARSEL: Vibrationsemissionen under den faktiske anvendelse af maskinværktøjet kan variere fra de(n) erklærede samlede værdi(er), afhængigt af den måde, hvorpå maskinen anvendes.

⚠ ADVARSEL: Sørg for at identificere de sikkerhedsforskrifter til beskyttelse af operatøren, som er baseret på en vurdering af eksponering under de faktiske brugsforhold (med hensyntagen til alle dele i brugscyklussen, f.eks. de gange, hvor maskinen er slukket, og når den kører i tomgang i tilgift til afbrydertiden).

Overensstemmelseserklæringer

Kun for lande i Europa

Overensstemmelseserklæringerne er inkluderet i Bilag A i denne brugsanvisning.

SIKKERHEDSADVARSLER

Almindelige sikkerhedsregler for el-værktøj

⚠ ADVARSEL Læs alle sikkerhedsadvarsler, instruktioner, illustrationer og specifikationer, der følger med denne maskine. Hvis du ikke følger alle nedenstående instruktioner, kan det medføre elektrisk stød, brand og/eller alvorlig personskade.

Gem alle advarsler og instruktioner til fremtidig reference.

Ordet "el-værktøj" i advarslerne henviser til det netforsynede (netledning) el-værktøj eller batteriforsynede (akku) el-værktøj.

Sikkerhedsadvarsler for akku-stiftespistol

1. **Gå altid ud fra, at maskinen indeholder fastgørelsesmidler.** Uforsigtig håndtering af stiftespistolen kan medføre uventet affyring af fastgørelsesmidler og personskade.
2. **Ret ikke maskinen mod dig selv eller andre i nærheden.** Uventet udløsning vil affyre fastgørelsesmidlet og medføre personskade.
3. **Aktiver ikke maskinen, medmindre maskinen er anbragt fast mod arbejdsområdet.** Hvis maskinen ikke har kontakt med arbejdsområdet, kan fastgørelsesmidlet blive slynget væk fra målet.
4. **Afbryd maskinen fra strømkilden, hvis fastgørelsesmidlet sætter sig fast i maskinen.** Hvis stiftespistolen er tilsluttet, kan den blive aktiveret ved et uheld under fjernelsen af et fastklemt fastgørelsesmiddel.
5. **Vær forsigtig ved fjernelse af et fastklemt fastgørelsesmiddel.** Mekanismen kan være under tryk, og fastgørelsesmidlet kan blive udløst med stor kraft under forsøg på at afhjælpe en

- fastklemning.
6. **Anvend ikke stiftepistoler til at fastgøre el-kabler.** Den er ikke beregnet til installation af el-kabler og kan beskadige el-kablenes isolation og derved forårsage elektrisk stød og brandfare.
 7. **Bær altid sikkerhedsbriller for at beskytte Deres øjne mod skade fra støv eller fastgøringsmidler.**
 8. **Hold hænder og fødder på god afstand af udkubningsportens område.**
 9. **Tag altid akkuen ud før indsættelse af fastgørelsesmidler, justering, inspektion, vedligeholdelse, eller når du er færdig med brugen.**
 10. **Sørg for, at der ikke er andre i nærheden, før du påbegynder brugen.** Undlad at forsøge at drive fastgørelsesmidler fra både indersiden og ydersiden af væggen på samme tid. Fastgørelsesmidler kan gå gennem og/eller flyve væk, hvilket udgør en alvorlig fare.
 11. **Sørg for solidt fodfæste, og hold altid balancen med maskinen.** Sørg for, at der ikke befinder sig nogen under dig, når du arbejder på højtliggende steder.
 12. **Anvend aldrig maskiner til idrivning af fastgørelsesmidler, der er mærket med symbolet "Må ikke anvendes på stilladser og stiger", til bestemte formål, f.eks.:**
 - ved skift fra et arbejdssted til et andet, der involverer brug af stilladser, trapper, stiger eller stigelignende konstruktioner som f.eks. taglægger
 - lukning af kasser eller tremmekasser
 - montering af transportsikkerhedssystemer, f.eks. på biler og vogne.
 13. **Kontroller omhyggeligt vægge, lofter, gulve, tagmaterialer og lignende for at undgå risiko for elektrisk stød, udsivning af gas, eksplosioner osv. forårsaget af indførsel af kramper i strømførende ledninger, ledningsrør eller gasrør.**
 14. **Brug kun de fastgørelsesmidler, der er angivet i denne manual.** Brug af andre fastgørelsesmidler kan medføre funktionsfejl i maskinen.
 15. **Foretag ikke ændringer til maskinen, og forsøg ikke at bruge den til andre formål end at indsætte fastgørelsesmidler.**
 16. **Undlad at anvende maskinen uden fastgørelsesmidler.** Det forkorter maskinens levetid.
 17. **Ophør øjeblikkeligt med arbejdet, hvis du registrerer, at noget er forkert eller virker usædvanligt ved maskinen.**
 18. **Fastgør aldrig i materialer, hvor fastgørelsesmidlet kan slå hul og flyve igennem som et projektil.**
 19. **Aktiver aldrig afbryderknappen og kontaktelelementet samtidig, før du er klar til at fastgøre arbejdsemner.** Lad arbejdsemnet trykke kontaktelelementet ned. Tilsidesæt aldrig kontaktelelementets formål ved at fastgøre det tilbage eller holde det nede med hånden.
 20. **Lav aldrig om på kontaktelelementet.** Kontroller hyppigt, at kontaktelelementet fungerer korrekt.
 21. **Fjern altid fastgørelsesmidler fra maskinen, når den ikke er i brug.**

22. **Undgå at placere magneter eller lignende magnetisk enhed for tæt for maskinen.** Det kan muligvis påvirke den magnetiske sensor i maskinen.

GEM DENNE BRUGSANVISNING.

⚠ADVARSEL: LAD IKKE bekvemmelighed eller kendskab til produktet (opnået gennem gentagen brug) forhindre, at sikkerhedsforskrifterne for produktet nøje overholdes. MISBRUG eller forsømmelse af at følge de i denne brugsvejledning givne sikkerhedsforskrifter kan føre til, at De kommer alvorligt til skade.

Vigtige sikkerhedsinstruktioner for akkuen

1. **Læs alle instruktioner og advarselmærkater på (1) akku-opladeren, (2) akkuen og (3) produktet, som anvender akku.**
2. **Adskil eller ændr ikke akkuen.** Det kan muligvis resultere i en brand, overdreven varme eller eksplosion.
3. **Hold straks op med anvendelsen, hvis brugstiden er blevet stærkt afkortet.** Fortsat anvendelse kan resultere i risiko for overophedning, forbrændinger og endog eksplosion.
4. **Hvis De har fået elektrolytvæske i øjnene, skal De straks skylle den ud med rent vand og derefter øjeblikkeligt søge lægehjælp.** I modsat fald kan De miste synet.
5. **Vær påpasselig med ikke at komme til at kortslutte akkuen:**
 - (1) Rør ikke ved terminalerne med noget ledende materiale.
 - (2) Undgå at opbevare akkuen i en beholder sammen med andre genstande af metal, for eksempel søm, mønter og lignende.
 - (3) Udsæt ikke akkuen for vand eller regn. Kortslutning af akkuen kan forårsage en kraftig øgning af strømmen, overophedning, mulige forbrændinger og endog værktøjstop.
6. **Opbevar og brug ikke maskinen og akkuen på steder, hvor temperaturen muligvis kan nå eller overstige 50 °C.**
7. **Lad være med at brænde akkuen, selv ikke i tilfælde, hvor den har lidt alvorlig skade eller er fuldstændig udtjent.** Akkuen kan eksplodere, hvis man forsøger at brænde den.
8. **Slå ikke søm i, skær ikke i, knus, kast, tab ikke akkuen og stød ikke akkuen mod en hård genstand.** Sådan adfærd kan muligvis resultere i en brand, overdreven varme eller eksplosion.
9. **Anvend ikke en beskadiget akku.**
10. **De indbyggede litium-ion-batterier er underlagt lovkrav vedrørende farligt gods.** Ved kommerciel transport, f.eks. af tredjeparts transportselskaber, skal særlige krav til forpakning og mærkning overholdes. Ved forberedelse af udstyret til forsendelse skal du kontakte en ekspert i farligt gods. Overhold også eventuelle mere detaljerede national lovgivning. Tape eller tildæk åbne kontakter, og pak batteriet på en måde, så det ikke kan flytte sig rundt i

- pakningen.
- Når akkuen bortskaftes, skal du fjerne den fra maskinen og bortskaft den på et sikkert sted. Følg de lokale love vedrørende bortskaftelsen af batterier.
 - Brug kun batterierne med de produkter, som Makita specificerer. Hvis batterierne installeres i ikke-kompatible produkter, kan det medføre brand, kraftig varme, eksplosion eller udsivning af elektrolyt.
 - Hvis maskinen ikke skal bruges i længere tid ad gangen, skal du fjerne batteriet fra maskinen.
 - Akkuen kan muligvis under og efter brug være varm, hvilket kan forårsage forbrændinger eller lavtemperaturforbrændinger. Vær påpasselig med håndtering af varme akkuer.
 - Rør ikke terminalen på maskinen straks efter brug, da den bliver varm nok til at forårsage forbrændinger.
 - Sørg for, at spåner, støv eller jord ikke sætter sig fast i akkuens terminaler, huller og riller. Det kan forårsage opvarmning, antændelse, sprængning og funktionsfejl i maskinen eller akkuen, hvilket kan medføre forbrændinger eller personskade.
 - Medmindre maskinen understøtter brugen i nærheden af elektriske højspændingsledninger, skal du ikke anvende akkuen i nærheden af elektriske højspændingsledninger. Det kan muligvis medføre funktionsfejl på eller nedbrud af maskinen eller akkuen.
 - Opbevar batteriet utilgængeligt for børn.

GEM DENNE BRUGSANVISNING.

⚠FORSIGTIG: Brug kun originale batterier fra Makita. Brug af uoriginale Makita-batterier, eller batterier som er blevet ændret, kan muligvis medføre brud på batteriet, hvilket kan forårsage brand, personskade eller beskadigelse. Det ugyldiggør også Makita-garantien for Makita-maskinen og opladeren.

BEMÆRKNING: Makita er ikke ansvarlig for eventuelle ulykker som følge af anvendelsen af uoriginale Makita-batterier eller batterier, der er blevet ændret. Originale Makita-batterier er blevet grundigt evalueret for kompatibilitet med Makita-maskiner og -opladere i overensstemmelse med gældende lovgivning og sikkerhedsstandarder.

Tips til opnåelse af maksimal akku-levetid

- Oplad akkuen, inden den er helt afladet. Stop altid værktøjet, og oplad akkuen, hvis De bemærker, at værktøjeffekten er aftagende.
- Genoplad aldrig en fuldt opladet akku. Overopladning vil afkorte akkuens levetid.
- Oplad akkuen ved stuetemperatur ved 10 °C - 40 °C. Lad altid en varm akku få tid til at køle af, inden den oplades.
- Når du ikke anvender akkuen, skal du fjerne den fra maskinen eller opladeren.
- Oplad akkuen, hvis De ikke skal bruge den i længere tid (mere end seks måneder).

FUNKTIONSBESKRIVELSE

⚠FORSIGTIG: Sørg altid for at maskinen er slukket, og at akkuen er taget ud, før der udføres justering eller kontrol af funktioner på maskinen.

Isætning eller fjernelse af akkuen

⚠FORSIGTIG: Sluk altid for værktøjet, før De monterer eller fjerner akkuen.

⚠FORSIGTIG: Hold værktøjet og akkuen fast ved montering eller fjernelse af akkuen. Hvis De ikke holder værktøjet og akkuen fast, kan de glide ud af hænderne på Dem og forårsage beskadigelse af værktøjet og akkuen eller personskade.

For at montere akkuen skal du justere tungen på akkuen med rillen i huset og skubbe den på plads. Indsæt den hele vejen, indtil den låses på plads med et lille klik. Hvis du kan se den røde indikator, som vist i figuren, er den ikke helt låst.

Akkuen fjernes ved, at De trækker den ud af værktøjet, idet De skyder knappen på forsiden af akkuen i stilling.

► Fig.1: 1. Rød indikator 2. Knap 3. Akku

⚠FORSIGTIG: Monter altid akkuen helt, indtil den røde indikator ikke længere er synlig. Hvis dette ikke gøres, kan den falde ud af værktøjet ved et uheld, hvorved De selv eller personer i nærheden kan komme til skade.

⚠FORSIGTIG: Brug ikke magt ved montering af akkuen. Hvis akkuen ikke glider på plads uden problemer, betyder det, at den ikke sættes i på korrekt vis.



Indikation af den resterende batteriladning

Kun til akkuer med indikatoren

Tryk på kontrolknappen på akkuen for at få vist den resterende batteriladning. Indikatorlampen lyser i nogle sekunder.

► Fig.2: 1. Indikatorlamper 2. Kontrolknap

Indikatorlamper			Resterende ladning
Tændt	Slukket	Blinker	
■ ■ ■ ■	□ □ □ □	▧	75% til 100%
■ ■ ■ □	□ □ □ □	▧	50% til 75%
■ ■ □ □	□ □ □ □	▧	25% til 50%
■ □ □ □	□ □ □ □	▧	0% til 25%
▧ □ □ □	□ □ □ □	▧	Genoplad batteriet.

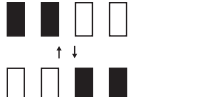
Indikatorlamper			Resterende ladning
 Tændt	 Slukket	 Blinker	
			Der er muligvis fejl i batteriet.

BEMÆRK: Afhængigt af brugsforholdene og den omgivende temperatur kan indikationen afvige en smule fra den faktiske ladning.

BEMÆRK: Den første indikatorlampe (længst mod venstre) vil blinke, når batteribeskyttelsessystemet aktiveres.









Beskyttelsessystem til værktøj/batteri

Værktøjet er forsynet med et beskyttelsessystem til værktøj/batteri. Dette system afbryder automatisk strømmen til motoren for at forlænge levetiden for værktøjet og batteriet. Værktøjet stopper automatisk under driften, hvis det eller batteriet kommer i en af følgende situationer. I nogle tilfælde lyser indikatorerne.

► **Fig.3:** 1. Lampe 2. Strøm-/tilstandsindikator

BEMÆRK: Udformningen af kontakten afhænger af det område, du bor i.

Indikation for beskyttelsesstatus

Lampe		Strøm-/tilstandsindikator		Status
 Tændt	 Blinker	 Tændt	 Blinker	
				Overbelastning
				Overophedning

Overbelastningsbeskyttelse

Hvis maskinen/batteriet bruges på en måde, der får den/det til at trække en unormalt høj strøm, stopper maskinen automatisk. Sluk i så fald for maskinen, og ophør med den anvendelse, som medførte, at maskinen blev overbelastet. Tænd derefter for maskinen for at starte den igen.

Beskyttelse mod overophedning

Når maskinen/batteriet er overophedet, stopper maskinen automatisk. Lad i så fald maskinen køle ned, før der tændes for maskinen igen.

Beskyttelse mod afladning

Når batteriladningen bliver lav, stopper maskinen automatisk. Hvis produktet ikke fungerer, selv når kontakterne betjenes, skal du fjerne batteriet(erne) fra maskinen og oplade batteriet(erne).

Beskyttelse mod andre årsager

Beskyttelsessystemet er også designet til andre årsager, der kan beskadige maskinen og gøre det muligt for maskinen at stoppe automatisk. Træf alle følgende foranstaltninger for at fjerne årsagerne, når maskinen midlertidigt er blevet bragt til standsning eller stoppet i drift.

1. Sørg for, at alle kontakt(er) er i fra-positionen, og tænd derefter for maskinen igen for at genstarte den.
2. Oplad batteriet/batterierne eller udskift det/dem med genopladet/genopladede batteri/batterier.
3. Lad maskinen og batteriet/batterierne køle af.

Hvis der ikke kan findes nogen forberedning ved at genoprette beskyttelsessystemet, skal det lokale Makita-servicecenter kontaktes.

Brug af hovedafbryderknappen

⚠FORSIGTIG: Inden akkuen sættes i maskinen, bør De altid kontrollere, at afbryderknappen fungerer korrekt, og returnerer til "OFF"-positionen, når den slippes.

For at tænde for maskinen skal du trykke på og holde hovedafbryderknappen nede, indtil strømindikatoren tænder.

For at slukke maskinen skal du trykke og holde hovedafbryderknappen nede, indtil strømindikatoren slukker.

BEMÆRK: Udformningen af kontakten afhænger af det område, du bor i.

► **Fig.4:** 1. Hovedafbryderknop 2. Strømindikator

BEMÆRK: Maskinen kan ikke tændes, mens enten afbryderknappen eller kontaktelelementet er aktiveret. Sørg for at slippe afbryderknappen og kontaktelelementet, inden maskinen tændes.

BEMÆRK: Maskinen kan ikke slukkes, mens der idrives fastgørelsesmidler.

BEMÆRK: Hovedafbryderkontakten vil automatisk slukkes, hvis maskinen efterlades uden opsyn i længere tid.



Valg af aktiveringstilstand

Landespecifik

BEMÆRK: Kun en enkelt idrivingstilstand (fuld sekventiel aktivering) er tilgængelig i nogle regioner eller lande. Udformningen af kontakten varierer afhængigt af det område, du bor i.

Maskinen anvender en selektiv aktiveringsudløsning. Tryk og hold kortvarigt på knappen til skift af aktiveringstilstand for at vælge den ønskede aktiveringstilstand.

- **Fig.5:**
1. Knap til skift af aktiveringstilstand
 2. Sekventiel aktiveringstilstand
 3. Kontaktkonfigurationsstilstand

Tilstands-skift	Aktiverings-tilstand	Funktion
	Fuld sekventiel aktivering	I driv et fastgørelsesmiddel i en sekventiel anvendelse. Velegnet til forsigtig og præcis idrivning af et fastgørelsesmiddel og nyttigt, når du har brug for præcis placering af et fastgørelsesmiddel.
	Kontaktaktivering	Enten en enkelt idrivning eller kontinuerlig idrivning er tilgængelig. Foretrækkes, når du har brug for højproduktiv placering af et fastgørelsesmiddel.

 : Utilgængelig i visse områder og lande.

BEMÆRK: Aktiveringstilstand kan ikke skiftes til en anden, mens enten afbryderknappen eller kontaktele mentet er aktiveret.

Justering af idrivningsdybden

⚠ ADVARSEL: Sørg altid for, at dine fingre ikke er placeret på afbryderknappen eller kontaktele mentet, og at akkuen er taget ud, før du justerer idrivningsdybden.

Drej dybdejusteringsmekanismen for at justere idrivningsdybden. Idrivningsdybden bliver dybere, når du drejer dybdejusteringsmekanismen i A-retningen, og mindre i B-retningen på figuren. Tabellen nedenfor viser intervallet for justering af idrivningsdybden.

► **Fig.6:** 1. Dybdejusteringsmekanisme

Intervallet for justering af idrivningsdybden

Model	DBN601	DBN610	DBN620
Interval	6 mm	6 mm	8 mm

BEMÆRKNING: Undlad at dreje for meget på dybdejusteringsmekanismen, da dybdejusteringsmekanismen kan sætte sig fast.

Juster idrivningsdybden efter behov.

► **Fig.7:** 1. For dyb 2. Korrekt 3. For lav

Tænding af lampen

⚠ FORSIGTIG: Kig aldrig direkte på lyskilden. Lad ikke lyset falde i Deres øjne.

Tryk på afbryderknappen, eller aktiver kontaktele mentet for at tænde lampen. Lampen forsætter med at lyse, så længe du trykker på afbryderknappen eller aktiverer kontaktele mentet. Lampen slukker flere sekunder efter, at afbryderknappen og kontaktele mentet slippes.

► **Fig.8:** 1. Afbryderknep 2. Kontaktele ment 3. Lampe

BEMÆRKNING: Brug en tør klud til at tørre snavset af lampens linse. Pas på ikke at ridse lampens linse, da dette muligvis kan dæmpe belysningen.

BEMÆRKNING: Når maskinen er overophedet, blinker lampen. I dette tilfælde skal du slippe afbryderknappen og kontaktele mentet, og derefter nedkøle maskinen/batteriet, før den/det anvendes igen.

BEMÆRK: Maskinen kan muligvis ikke affyre, når batteriet er ved at løbe tør for strøm, selv når lampen forbliver tændt. I så fald skal akkuen oplades.

SAMLING

⚠ FORSIGTIG: Sørg altid for at maskinen er slukket, og at akkuen er taget ud, før der udføres noget arbejde på maskinen.

Isætning/udtagning af fastgørelsesmidlerne

⚠ FORSIGTIG: Sørg altid for, at akkuen er taget ud, før du sætter fastgørelsesmidlerne i. Utilslaget affyring kan medføre personska de og tingska de.

⚠ FORSIGTIG: Isæt fastgørelsesmidlerne i den rigtige retning. Isætning i den forkerte retning kan medføre for tidlig slitage på drevet og beska digelse af de andre dele.

⚠ FORSIGTIG: Pas på ikke at få fingrene i klemme i magasinet. Skubberen har tendens til at springe tilbage til sin oprindelige position, når skubberen er låst op.

⚠ FORSIGTIG: Undlad at skubbe skubberen pludseligt med fastgørelsesmidler isat i magasinet. Hvis du tager fastgørelsesmidler ved et uheld, især når du arbejder på højtliggende steder, kan det medføre personska de.

BEMÆRKNING: Undlad at bruge deformede fastgørelsesmidler og fastgørelsesmiddelbånd. Brug de fastgørelsesmidler, der er angivet i denne manual. Brug af andre fastgørelsesmidler end de angivne kan forårsage fastklemning af fastgørelsesmiddel og funktionsfejl.

BEMÆRKNING: Skub forsigtigt skubberen langs magasinet. En kraftig kontakt mellem skubberen og fastgørelsesmiddelbåndet kan beska dige fastgørelsesmidlerne.

BEMÆRKNING: Sørg for, at fastgørelsesmiddelbåndet er korrekt justeret i magasinet og fastgjort med skubberen. Hvis ikke, skal du prøve at sætte det i igen.

1. Fjern akkuen.
2. Træk skubberen nedad, indtil den låses med et lille klik.

► **Fig.9:** 1. Skubber

3. Sæt fastgørelsesmiddelbåndet ind i rillen i bunden af magasinet.

► **Fig.10:** 1. Rille 2. Fastgørelsesmiddelbånd 3. Magasin

4. Træk og hold skubberen nedad, og tryk derefter på "A"-delen som vist på figuren.

Skubberen låses op og holder fastgørelsesmidlerne i magasinet.

► Fig.11: 1. Skubber

For at fjerne fastgørelsesmidlerne skal du trække skubberen nedad, indtil den låses med et lille klik. Tag fastgørelsesmidlerne ud af rillen i bunden af magasinet.

Spidsadapter

⚠FORSIGTIG: Sørg altid for, at fingrene ikke er placeret på afbryderknappen eller kontaktelementet, fjern alle fastgørelsesmidlerne, der er tilbage i magasinet, og tag akkuen ud, før du fastgør eller afmonterer spidsadapteren.

Når du idriver fastgørelsesmidler på materialet med skrøbelige overflader, skal du fastgøre spidsadapteren på kontaktelementet.

Montering af spidsadapter

Sæt spidsadapteren på kontaktelementet. Sørg for, at spidsadapteren passer perfekt som illustreret.

► Fig.12: 1. Spidsadapter 2. Kontaktelement

Afmontering af spidsadapter

Spidsadapteren kan fjernes med hånden.

BEMÆRK: Når du ikke kan fjerne spidsadapteren med hånden, skal du indsætte håndværktøjet mellem spidsadapteren og kontaktelementet og fjerne spidsadapteren.

Opbevaring af spidsadapteren

BEMÆRKNING: Monter spidsadapteren, så den sidder perfekt i holderen. Ellers kan spidsadapteren muligvis falde af holderen og blive væk.

Du kan opbevare spidsadapteren på holderen som vist på figuren for at forhindre, at den bliver væk.

► Fig.13: 1. Spidsadapter 2. Holder

Krog

⚠ADVARSEL: Pas på ikke at overbelaste kroge med for meget kraft. Ellers kan uregelmæssig overbelastning forårsage skade på maskinen og medføre personskaade.

⚠FORSIGTIG: Undlad at hænge kroge i livremmen. Hvis du taber maskinen, som skyldes, at kroge ved et uheld kommer ud af sit leje, kan det forårsage utilsigtet affyring og medføre personskaade.

► Fig.14

⚠FORSIGTIG: Når kroge monteres, skal den altid fastgøres forsvarligt med skruen. Hvis det ikke er tilfældet kan kroge falde af maskinen og forårsage personskaade.

⚠FORSIGTIG: Brug kun ophængnings-/ monteringsdelene til deres tilsigtede formål. Brug til utilsigtede formål kan forårsage ulykker eller personskaade.

⚠FORSIGTIG: Sørg for at hænge maskinen forsvarligt op, før du slipper grebet. Utilstrækkelig eller ubalanceret fastgørelse kan medføre, at maskinen falder af, og du kan komme til skade.

Kroge er praktisk til midlertidig ophængning af maskinen. Hæng maskinen på et værktøjsstativ, en skinne eller på væggen med kroge.

Kroge kan monteres på begge sider af maskinen. For at montere kroge skal du sætte den ind i en rille i maskinhuset på en af siderne og derefter fastgøre den med skruen som vist på figuren. For at fjerne den skal du løsne skruen og derefter fjerne kroge.

► Fig.15: 1. Rille 2. Krog 3. Skrue

ANVENDELSE

Test af sikkerhedssystemet

⚠ADVARSEL: Sørg for, at alle sikkerhedssystemer er i korrekt funktionsstand inden anvendelsen. Hvis du ikke gør dette, kan det medføre personskaade.

► Fig.16: 1. Afbryderknap 2. Kontaktelement 3. Magasin 4. Skubber

Test sikkerhedssystem som følger for eventuelle fejl eller funktionsfejl før brugen.

1. Tag akkuen ud af maskinen. Tag derefter alle de fastgørelsesmidler ud, der er tilbage i magasinet.

2. Sæt akkuen ind på plads og tænd for maskinen.

3. Tryk på afbryderknappen uden at berøre kontaktelementet mod materialet.

4. Træk skubberen nedad, og hold den på plads. Anbring derefter kontaktelementet mod materialet uden at trykke på afbryderknappen.

Hvis maskinen fungerer i de ovenfor beskrevne tilfælde, trin 3 eller 4, fungerer sikkerhedssystemet ikke korrekt. Stop straks med at bruge maskinen, og kontakt det lokale Makita-servicecenter.

Håndtering af fastgørelsesmidlerne

Søm

Håndter søm og æsken med dem forsigtigt. Hvis sømene er blevet håndteret hårdhændet, kan de blive bøjet ud af form, eller deres samlede knækker, med dårlig fremføring af søm til følge.

BEMÆRKNING: Undgå at opbevare søm på meget fugtige eller varme steder eller på steder, der er udsat for direkte sollys.

► Fig.17

Idrivning af fastgørelsesmidler

⚠ ADVARSEL: Hold dit ansigt væk fra maskinen, når du betjener maskinen. Ellers kan det muligvis medføre tilskadecomst.

⚠ ADVARSEL: Undlad at bruge denne maskine til fastgørelse af elektriske kabler. Denne maskine er ikke beregnet til installation af elektriske kabler og kan beskadige isoleringen på de elektriske kabler og derved forårsage elektrisk stød eller brandfare.

⚠ ADVARSEL: Fortsæt med at sætte kontaktelelementet fast mod materialet, indtil sømmet er drevet helt ind. Utilsigtet affyring kan forårsage personskade.

⚠ FORSIGTIG: Hold godt fast i maskinen under betjening.

⚠ FORSIGTIG: Undlad at idrive fastgørelsesmidler på hårde materialer såsom metal eller lignende. Hvis fastgørelsesmidlet ikke kan trænge igennem materialet, kan maskinen blive kastet tilbage mod dig og medføre personskade.

BEMÆRKNING: Maskinen vil ikke starte fastgørelse efter fem sekunder uden kontaktbetjening, mens enten afbryderknappen eller kontaktelelementet er aktiveret alene. Slip afbryderknappen eller træk på kontaktelelementet fri fra arbejdsmenet, og sæt derefter maskinen tilbage på plads for at genstarte fastgørelse.

BEMÆRK: Hvis du idriver søm kontinuerligt i længere tid, kan den udstødte luft blive varm pga. varme fra motoren.

Maskinen har to idrivningsmåder: fuld sekventiel aktivering og kontaktaktivering.

BEMÆRK: Kun en enkelt idrivningstilstand (fuld sekventiel aktivering) er tilgængelig i nogle regioner eller lande. Udformningen af kontakten varierer afhængigt af det område, du bor i.

Fuld sekventiel aktivering

I denne tilstand kan du idrive ét fastgørelsesmiddel med én sekventiel handling.

Arbejdsmnets kontakt og derefter en afbryder skal aktiveres i en bestemt rækkefølge for at aktivere maskinen. Slip og genaktiver kontaktens betjeningselementer i samme rækkefølge for at fortsætte idrivning af fastgørelsesmidler.

1. Tryk på og hold hovedafbryderknappen for at tænde for maskinen.

2. Sikr dig, at lampen for sekventiel aktiveringstilstand lyser.

► Fig.18: 1. Hovedafbryderknap 2. Lampe for sekventiel aktiveringstilstand

3. Placer kontaktelelementet fladt mod materialet.

► Fig.19: 1. Kontaktelelement

4. Tryk afbryderknappen helt ind for at idrive et fastgørelsesmiddel.

► Fig.20: 1. Afbryderknap

5. Fjern fingeren fra afbryderknappen. Løft derefter kontaktelelementet op fra materialet.

Gentag trin 3 til 5 i samme rækkefølge for at idrive det næste fastgørelsesmiddel.

Kontaktaktivering

Landespecifik

I denne tilstand kan du vælge enten kontinuerlig eller enkelt idrivning ved at følge en vilkårlig rækkefølge af afbryderfunktionen.

Arbejdsmnets kontakt og en afbryder kan aktiveres i en vilkårlig rækkefølge for at aktivere maskinen. Løsn og genaktiver arbejdsmnets kontakt for kontinuerligt at idrive fastgørelsesmidler.

For en enkelt idrivning

1. Tryk på og hold hovedafbryderknappen for at tænde for maskinen.

2. Tryk og hold kortvarigt på knappen til skift af aktiveringstilstand for at vælge kontaktaktiveringstilstanden.

Lampen for kontaktaktiveringstilstand lyser.

► Fig.21: 1. Knap til skift af aktiveringstilstand

2. Lampe for kontaktaktiveringstilstand

3. Placer kontaktelelementet fladt mod materialet.

4. Tryk afbryderknappen helt ind for at idrive et fastgørelsesmiddel.

5. Fjern fingeren fra afbryderknappen. Løft derefter kontaktelelementet op fra materialet.

Gentag trin 3 til 5 i samme rækkefølge for at idrive det næste fastgørelsesmiddel.

For en kontinuerlig idrivning

1. Tryk på og hold hovedafbryderknappen for at tænde for maskinen.

2. Tryk og hold kortvarigt på knappen til skift af aktiveringstilstand for at vælge kontaktaktiveringstilstanden.

Lampen for kontaktaktiveringstilstand lyser.

3. Tryk på afbryderknappen.

► Fig.22: 1. Afbryderknap

4. Anbring kontaktelelementet fladt på materialet for at idrive et fastgørelsesmiddel.

5. Flyt maskinen til de næste områder med afbryderknappen trykket ind, og anbring kontaktelelementet fladt på materialet for at idrive de efterfølgende fastgørelsesmidler.

► Fig.23: 1. Afbryderknap 2. Kontaktelelement

Mekanisme til at forhindre affyring, når maskinen er tom

Når de resterende fastgørelsesmidler i magasinet falder til antallet af fastgørelsesmidler vist i tabellen nedenfor, kan kontakten ikke længere aktiveres, og maskinen stopper med at affyre. Sæt et nyt bånd af fastgørelsesmidler i magasinet, før du genstarter anvendelsen.

Model	DBN601	DBN610	DBN620
Antal af fastgørelsesmidler	6 - 9	6 - 9	4 - 6

Fjernelse af fastklemte fastgørelsesmidler

⚠ ADVARSEL: Sørg altid for, at akkuen og fastgørelsesmidlerne er fjernet, før du fjerner fastklemte fastgørelsesmidler.

⚠ ADVARSEL: Undlad at skubbe på fastgørelsesmiddeldrevet med magt. Undlad at slå på fastgørelsesmiddeldrevet og fastgørelsesmidler med håndværktøj for at fjerne fastklemninger. Vær opmærksom på, at maskinen er opladet med trykluft, og at trykket opretholdes indeni. Hvis sikkerhedsforanstaltningerne i manualen ikke følges, kan det medføre alvorlig personskade.

⚠ ADVARSEL: Ret aldrig maskinen mod dig selv eller andre personer i nærheden, når du fjerner fastklemninger. Hvis du ikke overholder dette, kan det forårsage en risiko for tilskadekomst pga. utilsigtet affyring, eftersom maskinen er ladet med komprimeret luft i et fabriksforseglet kammer.

⚠ FORSIGTIG: Undlad at fjerne de fastklemte fastgørelsesmidler med de bare hænder. Fastgørelsesmidlerne kan hoppe ud af magasinet og forårsage personskade.

⚠ FORSIGTIG: Konsulter dit lokale Makita-servicecenter vedrørende hyppig fastklemning eller fastklemningssituationer, som er svære at afhjælpe.

⚠ FORSIGTIG: Sørg for at låse lemmen, når du har fjernet de fastklemte fastgørelsesmidler.

Når et fastgørelsesmiddel sidder fast, skal du se nøje på enheden til fødding og fremdrivning af fastgørelsesmidler. Fastklemninger skyldes ofte, at fastgørelsesmidler er klemt fast mellem fastgørelsesmiddeldrevet og underdrevstret.

For at fjerne en fastklemning skal du løsne lemmen og åbne drevguiden og derefter fjerne de fastklemte fastgørelsesmidler.

► **Fig.24:** 1. Lem 2. Underdrevstyr 3. Drevguide

For at låse lemmen efter at have fjernet en fastklemning, skal du sætte kontaktelelementet tilbage i dets oprindelige position og lukke drevguiden og derefter låse lemmen.

► **Fig.25:** 1. Kontaktelelement 2. Drevguide

VEDLIGEHOLDELSE

⚠ ADVARSEL: Undlad at adskille denne maskine. Denne maskine er forseglet med luftryk, og adskillelse kan medføre alvorlig personskade.



⚠ FORSIGTIG: Vær altid sikker på, at værktøjet er slukket, og at akkuen er taget ud, inden De begynder at udføre inspektion eller vedligeholdelse.

BEMÆRKNING: Anvend aldrig benzin, rensebenzin, fortynder, alkohol og lignende. Det kan medføre misfarvning, deformation eller revner.

For at opretholde produktets SIKKERHED og PÅLIDELIGHED må reparation, vedligeholdelse eller justering kun udføres af et autoriseret Makita servicecenter eller fabrikksservicecenter med anvendelse af Makita reservedele.

Initialisering af idriverposition

Drevet er muligvis ikke placeret korrekt bag det fastgørelsesmiddel, der skal idrives næste gang, efter at et fastgørelsesmiddel har sat sig fast, eller under forhold med lavt batteri. Udfør altid initialiseringstrin, før du genstarter anvendelsen.

1. Afmonter akkuen fra maskinen.
2. Tag alle de fastgørelsesmidler, der er tilbage i magasinet, ud.
3. Hold øje med drevpositionen.

Hvis du ser drevets spids ud af drevguiden, kan kontaktelelementet ikke aktiveres korrekt under initialiseringen.

► **Fig.26:** 1. Drev 2. Drevguide

Drej dybdejusteringsmekanismen til den laveste indstilling, så kontaktelelementet fungerer korrekt.

► **Fig.27:** 1. Dybdejusteringsmekanisme

4. Sæt akkuen ind på plads og tænd for maskinen.
 5. Træk skubberen nedad, og hold den på plads. Anbring derefter kontaktelelementet mod det materiale, der kan blive beskadiget.
 6. Tryk afbryderknappen helt ind, med kontaktelelementet aktiveret, for at genindstille idriverens position.
- **Fig.28:** 1. Skubber 2. Kontaktelelement 3. Afbryderknap

Idriverens position vil blive initialiseret korrekt.

7. Tag akkuen ud af maskinen. Sæt fastgørelsesmidlerne i magasinet igen. Sæt akkuen tilbage i maskinen.

EKSTRAUDSTYR

⚠️ FORSIGTIG: Det følgende tilbehør og ekstraudstyr er anbefalet til brug med Deres Makita maskine, der er beskrevet i denne brugsanvisning. Anvendelse af andet tilbehør eller ekstraudstyr kan udgøre en risiko for personskade. Anvend kun tilbehør og ekstraudstyr til det beskrevne formål.

Hvis De behøver hjælp ved valg af tilbehør eller ønsker yderligere informationer, bedes De kontakte Deres lokale Makita servicecenter.

- Søm (vinkelfinishsøm på 16Ga er ikke tilgængelig.)
- Original Makita-akku og oplader

BEMÆRK: Nogle ting på denne liste kan være inkluderet i værktøjspakken som standardtilbehør. Det kan være forskellige fra land til land.

SPECIFIKĀCIJAS

Modelis:	DBN601	DBN610	DBN620
Naglu izmērs	16 Ga x 19–64 mm	16 Ga x 32–64 mm	15 Ga x 32–64 mm
Aptveres ietilpība	110 gab		108 gab
Izmēri (G x P x A) ^{1,2}	276 mm x 98 mm x 320 mm	288 mm x 116 mm x 325 mm	297 mm x 142 mm x 338 mm
Nominālais spriegums	Līdzstrāva 18 V		
Tīrsvars	2,9–3,3 kg	3,0–3,3 kg	3,1–3,4 kg

¹ bez āķa

² ar BL1820B

PIEZĪME: Šajā lietošanas instrukcijā, ja vien nav norādīts citādi, naglas ir apzīmētas ar vārdu "stiprinājumi".

- Nepārtrauktās izpētes un izstrādes programmas dēļ šeit uzrādītās specifikācijas var tikt mainītas bez brīdinājuma.
- Atkarībā no valsts specifikācijas var atšķirties.
- Neto svara vērtība ietver vieglāko un smagāko normāli un droši lietojamo agregāta(-u) kombināciju un akumulatora kasetni(-es), kas norādītas lietošanas instrukcijā.

Piemērotā akumulatora kasetne un lādētājs





Akumulatora kasetne	BL1815N / BL1820B / BL1830B / BL1840B / BL1850B / BL1860B
Lādētājs	DC18RC / DC18RD / DC18RE / DC18SD / DC18SE / DC18SF / DC18SH / DC18WC

- Daži no iepriekš norādītajiem lādētājiem un akumulatora kasetnēm var nebūt pieejami atkarībā no jūsu mītnes reģiona.

BRĪDINĀJUMS: Izmantojiet vienīgi iepriekš norādītās akumulatora kasetnes un lādētājus. Cita tipa akumulatora kasetņu un lādētāju izmantošana var radīt traumu un/vai aizdegšanās risku.

Simboli

Tālāk ir attēloti simboli, kas var attiekties uz darbarīka lietošanu. Pirms darbarīka izmantošanas pārliecinieties, vai pareizi izprotat to nozīmi.

	Izlasiet lietošanas rokasgrāmatu.
	Lietojiet acu aizsarglīdzekļus.
	Lietojiet ausu aizsargus.
	Neizmantojiet uz sastatnēm vai kāpnēm.
	Lai izvairītos no nejaušas izsaušanas, neturiet pirkstus pie mēlītes, kad netiek dzīti stiprinājumi.



Ni-MH
Li-ion

Tikai ES valstīm

Tā kā šajā aprīkojumā ir bīstamas sastāvdaļas, elektrisko un elektronisko iekārtu, akumulatoru un bateriju atkritumi var negatīvi ietekmēt apkārtējo vidi un cilvēka veselību.

Elektroierīces, elektroniskās ierīces un akumulatorus nedrīkst izmest kopā ar mājsaimniecības atkritumiem! Saskaņā ar Eiropas direktīvu par elektrisko un elektronisko iekārtu atkritumiem, akumulatoriem un baterijām, kā arī akumulatoru un bateriju atkritumiem un šīs direktīvas pielāgošanu valsts tiesību aktiem elektrisko un elektronisko iekārtu, bateriju un akumulatoru atkritumi ir jāglabā atsevišķi un jānogādā uz sadzīves atkritumu dalītās savākšanas vietu, ievērojot attiecīgos vides aizsardzības noteikumus. Par to liecina uz iekārtas redzams simbols ar pārsvītrotu atkritumu konteineru uz riteņiem.

Paredzētā lietošana

Šis darbarīks ir paredzēts iekšējai apdares stiprinājumiem un darbam ar mēbeļiem.

Trokšņa līmenis

Tipiskais A svērtais trokšņa līmenis noteikts saskaņā ar EN60745-2-16:

Modelis DBN601

Skaņas spiediena līmeni (L_{pA}): 83 dB (A)

Skaņas jaudas līmeni (L_{WA}): 94 dB (A)

Mainīgums (K): 3 dB (A)

Modelis DBN610

Skaņas spiediena līmeni (L_{pA}): 83 dB (A)

Skaņas jaudas līmeni (L_{WA}): 94 dB (A)

Mainīgums (K): 3 dB (A)

Modelis DBN620

Skaņas spiediena līmeni (L_{pA}): 86 dB (A)

Skaņas jaudas līmeni (L_{WA}): 97 dB (A)

Mainīgums (K): 3 dB (A)

PIEZĪME: Paziņotā trokšņa emisijas vērtība noteikta atbilstoši standarta pārbaudes metodei, un to var izmantot, lai salīdzinātu vienu darbarīku ar citu.

PIEZĪME: Paziņoto trokšņa emisijas vērtību arī var izmantot iedarbības sākotnējā novērtējumā.

▲BRĪDINĀJUMS: Lietojiet ausu aizsargus.

▲BRĪDINĀJUMS: Lietojot elektrisko darbarīku darba apstākļos, trokšņa emisija var atšķirties no paziņotās kopējās vērtības / paziņotajām kopējām vērtībām atkarībā no darbarīka izmantošanas veida.

▲BRĪDINĀJUMS: Lai aizsargātu lietotāju, nosakiet drošības pasākumus, kas pamatoti ar iedarbību reālos darba apstākļos (ņemot vērā visus ekspluatācijas cikla posmus, piemēram, laiku, kamēr darbarīks ir izslēgts un kad darbojas tukšgaitā, kā arī palaides laiku).

Vibrācija

Vibrācijas kopējā vērtība noteikta atbilstoši EN60745-2-16:

Modelis DBN601

Vibrācijas izmēte (a_h): 2,5 m/s² vai mazāk

Mainīgums (K): 1,5 m/s²

Modelis DBN610

Vibrācijas izmēte (a_h): 2,5 m/s² vai mazāk

Mainīgums (K): 1,5 m/s²

Modelis DBN620

Vibrācijas izmēte (a_h): 2,7 m/s²

Mainīgums (K): 1,5 m/s²

PIEZĪME: Paziņotā kopējā vibrācijas vērtība noteikta atbilstoši standarta pārbaudes metodei, un to var izmantot, lai salīdzinātu vienu darbarīku ar citu.

PIEZĪME: Paziņoto kopējo vibrācijas vērtību arī var izmantot iedarbības sākotnējā novērtējumā.

▲BRĪDINĀJUMS: Lietojot elektrisko darbarīku darba apstākļos, vibrācijas emisija var atšķirties no paziņotās kopējās vērtības / paziņotajām kopējām vērtībām atkarībā no darbarīka izmantošanas veida.

▲BRĪDINĀJUMS: Lai aizsargātu lietotāju, nosakiet drošības pasākumus, kas pamatoti ar iedarbību reālos darba apstākļos (ņemot vērā visus ekspluatācijas cikla posmus, piemēram, laiku, kamēr darbarīks ir izslēgts un kad darbojas tukšgaitā, kā arī palaides laiku).

Atbilstības deklarācijas

Tikai Eiropas valstīm

Atbilstības deklarācijas šajā lietošanas rokasgrāmatā ir iekļautas kā A pielikums.

DROŠĪBAS BRĪDINĀJUMI

Vispārīgi elektrisko darbarīku drošības brīdinājumi

▲BRĪDINĀJUMS Izlasiet visus drošības brīdinājumus, norādījumus un tehnikos datus un izpētiet ilustrācijas, kas iekļautas šā elektriskā darbarīka komplektā. Neievērojot visus tālāk minētos noteikumus, iespējams elektriskās strāvas trieciena, aizdegšanās un/vai smagu traumu risks.

Glabājiet visus brīdinājumus un norādījumus, lai varētu tajos ieskatīties turpmāk.

Termins „elektrisks darbarīks” brīdinājumos attiecas uz tādu elektrisko darbarīku, ko darbina ar elektrību (ar vadu), vai tādu, ko darbina ar akumulatoru (bez vada).

Drošības brīdinājumi bezvadu tapotāja lietošanai

1. **Vienmēr uzskatiet, ka darbarīkā atrodas stiprinājumi.** Neuzmanīga apiešanās ar tapotāju var izraisīt negaidītu stiprinājumu izšaušanu un cilvēku savainojumus.
2. **Nevērsiet darbarīku pret sevi un pret citiem.** Nejauša nospiešana izšaus stiprinājumu, radot traumu.
3. **Neieslēdziet darbarīku, kamēr tas nav stingri piespiests apstrādājamam materiālam.** Ja darbarīks nesaskaras ar apstrādājamo materiālu, stiprinājums var atlēkt no mērķa.
4. **Atvienojiet darbarīku no strāvas avota, ja stiprinājums iesprūdis darbarīkā.** Iesprūduša stiprinājuma izņemšanas laikā tapotājs var tikt netīšām iedarbināts, ja tas ir pievienots elektroapgādes avotam.
5. **Izņemot iesprūdušu stiprinājumu, rīkojieties piesardzīgi.** Mehānisms var būt zem spiediena, un, mēģinot atbrīvot iesprūdušu stiprinājumu, stiprinājums var tikt ar spēku izgrūsts.

6. Neizmantojiet tapotāju elektrisko kabeļu piestiprināšanai. Tas nav paredzēts elektrisko kabeļu uzstādīšanai un var sabojāt elektrisko kabeļu izolāciju, radot elektriskās strāvas trieciena vai aizdegšanās risku.
7. Vienmēr izmantojiet aizsargbrilles, lai pasargātu acis no putekļu vai stiprinājumu izraisītajām traumām.
8. Turiet rokas un kājas drošā attālumā no izvades atveres.
9. Pirms stiprinājumu ieviešanas, regulēšanas, pārbaudes, apkopes vai pēc darba veikšanas vienmēr izņemiet akumulatora kaseti.
10. Pirms darba sākuma pārliecinieties, ka tuvumā nav cilvēku. Nekad nedzeniet stiprinājumu vienlaikus gan sienas iekšpusē, gan ārpusē. Stiprinājumi var izkļūt cauri darba virsmai un/vai izlidot, radot nopietnu apdraudējumu.
11. Izmantojot šo darbarīku, ir svarīgi saglabāt līdzsvaru un stabilu pamatu zem kājām. Ja lietojat darbarīku augstumā, pārliecinieties, ka apakšā nav cilvēku.
12. Nekad neizmantojiet stiprinājumu darbarīkus, kas marķēti ar simbolu "Neizmantojiet uz sastatnēm, kāpnēm" šādos gadījumos:
 - ja, pārvietojoties no vienas vietas uz citu, ir jāizmanto sastatnes, trepes, kāpnes vai kāpnēm līdzīgas konstrukcijas, piemēram, jumta lats;
 - lai noslēgtu kastes vai režģus;
 - lai ierīkotu pārvadāšanas drošības sistēmas, piemēram, transportlīdzekļos vai vagonos.
13. Rūpīgi pārbaudiet sienas, griestus, grīdas un tam līdzīgas vietas, lai novērstu elektrotraumu, gāzes noplūdes, sprādzienu un citu apdraudējumu iespējamību, ko var izraisīt zem sprieguma esošu vadu, cauruļvadu vai gāzes cauruļu aizķeršana ar skavu.
14. Izmantojiet tikai tādas stiprinājumus, kas norādīti šajā rokasgrāmatā. Citu stiprinājumu lietošana var izraisīt darbarīka nepareizu darbību.
15. Nekādā gadījumā nemēģiniet izjaukt darbarīku un neizmantojiet to citam nolūkam kā vien stiprinājumu iedzišanai.
16. Nelietojiet darbarīku bez stiprinājumiem. Tādējādi tiek saīsināts darbarīka darbības mūžs.
17. Nekavējoties pārtrauciet skavu dzīšanu, ja konstatējat, ka darbarīks nedarbojas pareizi.
18. Nekad nedzeniet stiprinājumus materiālos, kurus stiprinājums varētu caursist un izlidot tiem cauri kā šāviņš.
19. Nekad vienlaicīgi nespiediet slēdža mēlīti un saskares elementu, ja neesat gatavs nostiprināt apstrādājamo materiālu. Ļaujiet, lai saskares elements nospiežas pret materiālu. Nekad nemainiet saskares elementa paredzēto nolūku, nostiprinot to iespēstā stāvoklī vai spiežot ar roku.
20. Nekādā gadījumā nemēģiniet izjaukt saskares elementu. Regulāri pārbaudiet saskares elementa pareizu darbību.
21. Kad darbarīku neizmantojat, izņemiet no tā stiprinājumus.

22. Nelieciet magnētus vai līdzīgas magnētiskas ierīces darbarīka tuvumā. Tas var ietekmēt magnētisko sensoru darbarīkā.

SAGLABĀJIET ŠOS NORĀDĪJUMUS.

▲BRĪDINĀJUMS: NEPIEĻAUJIET to, ka labu iemaņu vai izstrādājuma labas pārzināšanas (darbarīku atkārtoti ekspluatējot) rezultātā vairs stingri neievērojot šī izstrādājuma drošības noteikumus. NEPAREIZI LIETOJOT darbarīku vai neievērojot šajā instrukcijā rokasgrāmatā minētos drošības noteikumus, var tikt gūtas smagas traumas.

Svarīgi drošības norādījumi par akumulatora kasetni

1. Pirms akumulatora lietošanas izlasiet visus norādījumus un brīdinājumus, kuri attiecas uz (1) akumulatora lādētāju, (2) akumulatoru un (3) ierīci, kurā tiek izmantots akumulators.
2. Akumulatora kasetni nedrīkst ne pārveidot, ne izjaukt. Citādi var tikt izraisīta aizdegšanās, pārmērīgs karstums vai sprādziens.
3. Ja akumulatora darbības laiks kļūva ievērojami īsāks, nekavējoties pārtrauciet to izmantot. Citādi, tas var izraisīt pārkarsējumu, uzliesmojumu vai pat sprādzienu.
4. Ja elektrolīts nonāk acīs, izskalojiet tās ar tīru ūdens un nekavējoties griezties pie ārsta. Tas var izraisīt redzes zaudēšanu.
5. Neradiet īssavienojumu akumulatora kasetnē:
 - (1) Nepieskarieties spailēm ar elektrību vadošiem materiāliem.
 - (2) Neuzglabājiet akumulatoru kasetni kopā ar citiem metāla priekšmetiem, tādiem kā naglas, monētas u. c.
 - (3) Nepakļaujiet akumulatora kasetni ūdens vai lietus iedarbībai.
 Akumulatora īssavienojums var radīt spēcīgu strāvas plūsmu, pārkarsānu, uzliesmojumu un pat sabojāt akumulatoru.
6. Neglabājiet un neizmantojiet darbarīku un akumulatora kasetni vietās, kur temperatūra var sasniegt vai pārsniegt 50 °C (122 °F).
7. Nededziniet akumulatora kasetni, pat ja tā ir stipri bojāta vai pilnībā nolietota. Akumulatora kasetne ugunī var eksplodēt.
8. Akumulatora kasetni nedrīkst naglot, griezt, saspīest, mest vai nomest, kā arī pa to nedrīkst sist ar cietu priekšmetu. Šādas darbības var izraisīt aizdegšanos, pārmērīgu karstumu vai sprādzienu.
9. Neizmantojiet bojātu akumulatoru.
10. Uz izmantotajiem litija jonu akumulatoriem attiecas likumdošanas prasības par bīstamiem izstrādājumiem.

Komerčiālā transportēšanā, ko veic, piemēram, trešās puses, transporta uzņēmumi, jāievēro uz iesaiņojuma un marķējuma norādītās īpašās prasības.

Lai izstrādājumu sagatavotu nosūtīšanai, jāsažinās ar bīstamo materiālu speciālistu. Ievērojiet arī

citus attiecināmos valsts normatīvus.

Valējus kontaktus nosedziet ar līmlenti vai citādi pārklājiet, bet akumulatoru iesaiņojiet tā, lai saīnītas nevarētu izkustēties.

11. Lai utilizētu akumulatora kasetni, izņemiet to no darbarīka un likvidējiet drošā vietā. Ievērojiet vietējos noteikumus par akumulatora likvidēšanu.
12. Izmantojiet šos akumulatorus tikai ar izstrādājumiem, kurus norādījis Makita. Ievietojot šos akumulatorus nesaderīgos izstrādājumos, var rasties ugunsgrēks, pārmērīgs karstums, tie var uzsprāgt vai no tiem var iztecēt elektrolīts.
13. Ja darbarīks netiks lietots ilgu laiku, no tā jāizņem akumulators.
14. Lietošanas laikā vai pēc tās akumulatora kasetne var uzkrāt siltumu, kas var izraisīt apdegumus vai zemas temperatūras apdegumus. Ar karstu akumulatora kasetni apejieties rūpīgi.
15. Nepieskarieties darbarīka izvadam uzreiz pēc lietošanas, jo tas var būt sakarsis un izraisīt apdegumus.
16. Neļaujiet akumulatora kasetnes spailēm, atverēm un rievās uzkrāties skaidām, putekļiem vai netīrumiem. Tas var izraisīt sasiļānu, aizdegšanos, sprādzienu un instrumenta vai akumulatora kasetnes nepareizu darbību, un lietotājs var gūt apdegumus vai ievainojumus.
17. Neizmantojiet akumulatora kasetni augstsprieguma līniju tuvumā, izņemot gadījumus, kad darbarīks ir piemērots lietošanai augstsprieguma līniju tuvumā. Citādi darbarīks vai akumulatora kasetne var sākt darboties nepareizi vai tikt sabojāti.
18. Glabājiet akumulatoru bērniem nepieejamā vietā.

SAGLABĀJIET ŠOS NORĀDĪJUMUS.

⚠UZMANĪBU: Lietojiet tikai oriģinālos Makita akumulatorus. Ja lietojat neoriģinālus Makita akumulatorus vai pārveidotus akumulatorus, tie var uzsprāgt un izraisīt aizdegšanos, traumas un materiālos zaudējumus. Tīks anulēta arī Makita darbarīka un lādētāja garantija.

IEVĒRĪBAI: Makita neuzņemas atbildību par jebkādu negadījumu, kas radies no tādu akumulatoru izmantošanas, kas nav oriģinālie Makita akumulatori, vai arī no pārveidotu akumulatoru izmantošanas. Oriģinālie Makita akumulatori ir rūpīgi izvērtēti attiecībā uz to saderību ar Makita darbarīkiem un lādētājiem saskaņā ar piemērojamiem normatīvajiem aktiem un drošības standartiem.

Ieteikumi akumulatora kalpošanas laika pagarināšanai

1. Uzlādējiet akumulatora kasetni, pirms tā ir pilnībā izlādējusies. Vienmēr, kad ievērojat, ka darbarīka darba jauda zudusi, apturiet darbarīku un uzlādējiet akumulatora kasetni.
2. Nekad neuzlādējiet pilnībā uzlādētu akumulatora kasetni. Pārmērīga uzlāde saīsina

akumulatora kalpošanas laiku.

3. Uzlādējiet akumulatora kasetni istabas temperatūrā 10 °C - 40 °C. Karstai akumulatora kasetnei pirms uzlādes ļaujiet atdzist.
4. Kad akumulatora kasetne netiek izmantota, izņemiet to no darbarīka vai lādētāja.
5. Uzlādējiet litiņa jonu akumulatora kasetni, ja to ilgstoši nelietosit (vairāk nekā sešus mēnešus).

FUNKCIJU APRAKSTS

⚠UZMANĪBU: Pirms darbarīka regulēšanas vai tā darbības pārbaudes vienmēr pārliecinieties, ka darbarīks ir izslēgts un akumulatora kasetne ir izņemta.

Akumulatora kasetnes uzstādīšana un izņemšana

⚠UZMANĪBU: Vienmēr pirms akumulatora kasetnes uzstādīšanas vai noņemšanas izslēdziet darbarīku.

⚠UZMANĪBU: Uzstādot vai izņemot akumulatora kasetni, darbarīku un akumulatora kasetni turiet cieši. Ja darbarīku un akumulatora kasetni netur cieši, tie var izkrist no rokām un radīt bojājumus darbarīkam un akumulatora kasetnei, kā arī izraisīt ievainojumus.

Lai uzstādītu akumulatora kasetni, salāgojiet akumulatora kasetnes mēlīti ar rievu ietvarā un iebīdīet to vietā. Ievietojiet to līdz galam, līdz tā ar klikšķi nofiksējas. Ja redzams attēlā parādītais sarkanais krāsas indikators, tas nozīmē, ka tas nav pilnīgi nofiksēts.

Lai izņemtu akumulatora kasetni, izvelciet to no darbarīka, pārbīdot kasetnes priekšpusē esošo pogu.

- **Att.1:** 1. Sarkanais krāsas indikators 2. Poga 3. Akumulatora kasetne

⚠UZMANĪBU: Vienmēr ievietojiet akumulatora kasetni tā, lai sarkanais indikators nebūtu redzams. Pretējā gadījumā tā var nejauši izkrist no darbarīka un izraisīt jums vai apkārtējiem traumas.

⚠UZMANĪBU: Neievietojiet akumulatora kasetni ar spēku. Ja kasetne neslīd ietvarā viegli, tā nav pareizi ielikta.

Atlikušās akumulatora jaudas indikators

Tikai akumulatora kasetnēm ar indikatoru

Nospiediet akumulatora kasetnes pārbaudes pogu, lai pārbaudītu akumulatora atlikušo uzlādes līmeni. Indikatori iedegsies uz dažām sekundēm.

- **Att.2:** 1. Indikatora lampa 2. Pārbaudes poga

Indikatora lampas			Atlikusī jauda
lededzis	izslēgts	Mirgo	
			No 75% līdz 100%
			No 50% līdz 75%
			No 25% līdz 50%
			No 0% līdz 25%
			Uzlādējiet akumulatoru.
			Iespējama akumulatora kļūme.

PIEZĪME: Reālā jauda var nedaudz atšķirties no norādītās atkarībā no lietošanas apstākļiem un apkārtējās temperatūras.

PIEZĪME: Akumulatora aizsardzības sistēmas darbības laikā mirgo pirmais (kreisais malējais) indikators.

Darbarīka/akumulatora aizsardzības sistēma

Darbarīks ir aprīkots ar darbarīka/akumulatora aizsardzības sistēmu. Šī sistēma automātiski izslēdz jaudas padevi motoram, lai pagarinātu darbarīka un akumulatora kalpošanas laiku. Darbarīks automātiski pārstās darboties ekspluatācijas laikā, ja darbarīku vai akumulatoru pakļaus kādam no šiem apstākļiem. Dažu apstākļu gadījumā izgaismojas indikatori.

► **Att.3:** 1. Lampa 2. Barošanas/režīma indikators

PIEZĪME: Slēdža konstrukcija ir atšķirīga atkarībā no jūsu dzīvesvietas reģiona.

Aizsardzības statusa indikācija

Lampa		Barošanas/režīma indikators		Statuss
Deg	Mirgo	Deg	Mirgo	
				Pārslodze
				Pārkaršana

Aizsardzība pret pārslodzi

Ja darbarīku/akumulatoru lieto tā, ka tas patērē pārmerīgi lielu strāvas daudzumu, darbarīks automātiski pārstāj darboties. Šādā gadījumā izslēdziet darbarīku un pārtrauciet darbību, kas izraisīja darbarīka pārslodzi. Pēc tam ieslēdziet darbarīku, lai atsāktu darbu.

Aizsardzība pret pārkaršanu

Kad darbarīks/akumulators ir pārkaršis, darbarīks automātiski pārstāj darboties. Šādā gadījumā pirms darbarīka atkārtotas ieslēgšanas ļaujiet tam atdzist.

Aizsardzība pret akumulatora pārmērīgu izlādi

Kad atlikusī akumulatora jauda ir zema, darbarīks automātiski pārstāj darboties. Ja darbarīks nedarbojas, pat ieslēdzot slēdžus, izņemiet no darbarīka akumulatoru(-us) un veiciet akumulatora(-u) uzlādi.

Aizsardzība pret citiem cēloņiem

Aizsardzības sistēma ir paredzēta arī pret citiem cēloņiem, kas varētu radīt darbarīka bojājumus, un nodrošina automātisku darbarīka apturēšanu. Ja darbarīka darbība ir īslaicīgi apstājusies vai tas pārstājis darboties, veiciet visas tālāk norādītās darbības, lai novērstu cēloņus.

1. Pārbaudiet, vai visi slēdži ir izslēgtā pozīcijā, un pēc tam vēlreiz ieslēdziet darbarīku.
2. Uzlādējiet akumulatoru(-s) vai nomainiet to(-s) ar uzlādētu(-iem) akumulatoru(-iem).
3. Ļaujiet darbarīkam un akumulatoram(-iem) atdzist.

Ja pēc aizsardzības sistēmas atjaunošanas nav uzlabojumu, sazinieties ar vietējo Makita tehnikās apkopes centru.

Ieslēgšanas slēdža darbība

▲UZMANĪBU: Pirms akumulatora kasetnes uzstādīšanas darbarīkā vienmēr pārbaudiet, vai slēdža mēlīte darbojas pareizi un pēc atlaišanas atgriežas stāvoklī „OFF” (Izslēgts).

Lai darbarīku ieslēgtu, turiet nospiestu galveno ieslēgšanas pogu, līdz iedegas barošanas indikators.

Lai darbarīku izslēgtu, turiet nospiestu galveno ieslēgšanas pogu, līdz nodzies barošanas indikators.

PIEZĪME: Slēdža konstrukcija ir atšķirīga atkarībā no jūsu dzīvesvietas reģiona.

► **Att.4:** 1. Galvenā ieslēgšanas poga 2. Barošanas indikators

PIEZĪME: Darbarīku nevar ieslēgt, kamēr ir aktivizēta slēdža mēlīte vai saskares elements. Pirms darbarīka ieslēgšanas atlaidiet slēdža mēlīti un saskares elementu.

PIEZĪME: Stiprinājumu dzīšanas laikā darbarīku nevar izslēgt.

PIEZĪME: Galvenais barošanas slēdzis automātiski izslēdzas, ja darbarīku atstāj bez uzraudzības ilgāku laiku.

Nostrādes režīma izvēle

Atkarībā no valsts

PIEZĪME: Dažos reģionos vai valstīs ir pieejams tikai viena stiprinājuma dzīšanas režīms (pilnīgi secīga nostrāde). Slēdža konstrukcija atšķiras atkarībā no jūsu dzīvesvietas reģiona.

Uzgaļa pāreja

⚠ UZMANĪBU: Pirms uzgaļa pārejas pievienošanas vai noņemšanas obligāti pārliecinieties, ka jūsu pirksti neatrodas uz slēdža mēlītes vai kontaktelementa, izņemiet visus stiprinājumus, kas palikuši aptverē, un izņemiet akumulatora kasetni.

Ja stiprinājumi jādzen materiālā ar viegli bojājamu virsmu, pie kontaktelementa piestipriniet uzgaļa pāreju.

Uzgaļa pārejas piestiprināšana

Uzlieciet uzgaļa pāreju uz kontaktelementa. Pārbaudiet, vai uzgaļa pāreja pieguļ nevainojami, kā parādīts attēlā.

► **Att.12:** 1. Uzgaļa pāreja 2. Kontaktelements

Uzgaļa pārejas noņemšana

Uzgaļa pāreju var noņemt ar roku.

PIEZĪME: Ja nevarat uzgaļa pāreju noņemt ar roku, ievietojiet rokas instrumentus starp uzgaļa pāreju un kontakteleментu un noņemiet uzgaļa pāreju.

Uzgaļa pārejas glabāšana

IEVĒRĪBAI: Precīzi piestipriniet uzgaļa pāreju pie turētāja. Pretējā gadījumā uzgaļa pāreja var nokrist no turētāja un pazust.

Lai nepazaudētu uzgaļa pāreju, glabājiet to uz turētāja, kā parādīts attēlā.

► **Att.13:** 1. Uzgaļa pāreja 2. Turētājs

Āķis

⚠ BRĪDINĀJUMS: Uzmanieties, lai nepārslogotu āķi ar pārāk lielu spēku. Citādi neregulāra pārslodze var radīt darbarīka bojājumus, kas var izraisīt traumas.

⚠ UZMANĪBU: Nekariniet āķi pie jostas. Ja āķis nejauši atvienojas un darbarīks nokrīt, stiprinājumi var nejauši izšauties un izraisīt traumas.

► **Att.14**

⚠ UZMANĪBU: Uzstādot āķi, vienmēr cieši piestipriniet to ar skrūvi. Citādi āķis var atdalīties no darbarīka, izraisot traumu.

⚠ UZMANĪBU: Piekaramās/stiprināšanas daļas izmantojiet tikai to paredzētajiem mērķiem. Izmantojot tās citiem mērķiem, var radīt nelaimes gadījumu vai traumu.

⚠ UZMANĪBU: Pirms atlaižat roku, pārliecinieties, ka darbarīks ir piekārts droši. Nedroša vai nelīdzsvarota pakarināšana var izraisīt nokrišanu, un varat gūt savainojumus.

Āķis ir noderīgs īslaicīgai darbarīka pakarināšanai. Izmantojot āķi, pakariniet darbarīku uz darbarīku plaukta, sliedes vai pie sienas.

Āķi var piestiprināt jebkurā darbarīka pusē.

Lai uzstādītu āķi, ievietojiet to rievā jebkurā darbarīka korpusa pusē, un tad pieskrūvējiet ar skrūvi, kā parādīts attēlā.

Lai āķi izņemtu, atlaižiet skrūvi un pēc tam izņemiet āķi.

► **Att.15:** 1. Rieva 2. Āķis 3. Skrūve

EKSPLUATĀCIJA

Drošības sistēmas pārbaude

⚠ BRĪDINĀJUMS: Pirms darba sākšanas pārliecinieties, ka visas drošības sistēmas ir darba kārtībā. Pretējā gadījumā var rasties trauma.

► **Att.16:** 1. Slēdža mēlīte 2. Saskaures elements 3. Aptvere 4. Bīdītājs

Pirms darba sākšanas pārbaudiet, vai drošības sistēmā nav radušās kļūmes vai darbības traucējumi, izpildot tālākos norādījumus.

1. Izņemiet no darbarīka akumulatora kasetni. Pēc tam izņemiet visus stiprinājumus, kas palikuši aptverē.

2. Ievietojiet akumulatora kasetni un ieslēdziet darbarīku.

3. Piespiediet slēdža mēlīti, saskaures elementam nepieskaroties materiālam.

4. Pavelciet bīdītāju uz leju un noturiet to šādā stāvoklī. Pēc tam pieskarieties ar kontakteleментu materiālam, nenospiežot slēdža mēlīti.

Ja darbarīks darbojas iepriekš 3. vai 4. solī aprakstītajā situācijā, drošības sistēma nedarbojas pareizi. Nekavējoties pārtrauciet darbarīka lietošanu un lūdziet vietējo Makita servisa centru veikt remontu.

Stiprinājumu izmantošana

Naglas

Ar naglām un to kastī rīkojieties uzmanīgi. Ja rīkosieties ar naglām neuzmanīgi, to forma var mainīties vai to savienotājs var sabojāties, kā rezultātā naglu padeve būs sliktā.

IEVĒRĪBAI: Neglabājiet naglas ļoti mitrās vai karstās vietās, vai arī vietās, kas pakļautas tiešai saules gaismai.

► **Att.17**

Stiprinājumu iedzīšana

⚠ BRĪDINĀJUMS: Darbarīka lietošanas laikā turiet to drošā attālumā no sejas. Neievērojot šo noteikumu, var gūt ievainojumus.

⚠ BRĪDINĀJUMS: Neizmantojiet šo darbarīku elektrisko kabeļu piestiprināšanai. Šis darbarīks nav paredzēts elektrisko kabeļu uzstādīšanai un var sabojāt elektrisko kabeļu izolāciju, radot strāvas triecienu vai aizdegšanās risku.

⚠ BRĪDINĀJUMS: Turiet kontakteleментu cieši uz materiāla, līdz nagla ir pilnībā iedzīta. Nejauša izšaušana var izraisīt traumas.

⚠UZMANĪBU: Eksploatācijas laikā darbarīku turiet cieši.

⚠UZMANĪBU: Nedzeniet stiprinājumus cietos materiālos, piemēram, metālā un līdzīgos. Ja stiprinājums nevar caursist materiālu, darbarīku var atstāt atpakaļ jūsu virzienā, izraisot traumu.

IEVĒRĪBAI: Darbarīks nesāk stiprināšanu, aktivizējot tikai vai nu slēdža mēlīti, vai saskares elementu, ja piecas sekundes nav darbināts neviens slēdzis. Atlaidiet slēdža mēlīti vai pavelciet saskares elementu nost no apstrādājamā materiāla un pēc tam atlieciet to atpakaļ, lai atsāktu stiprināšanu.

PIEZĪME: Ja ilgu laiku nepārtraukti dzenat naglas, motora izdalītais siltums sakarsēs izplūdes gaisu.

Darbarīkam ir divi stiprinājumu dzīšanas veidi: pilnīgi secīga nostrāde un saskares nostrāde.

PIEZĪME: Dažos reģionos vai valstīs ir pieejams tikai viena stiprinājuma dzīšanas režīms (pilnīgi secīga nostrāde). Slēdža konstrukcija atšķiras atkarībā no jūsu dzīvesvietas reģiona.

Pilnībā secīga nostrāde

Šajā režīmā vienu stiprinājumu var iedzīt ar vienu secīgu darbību.

Lai darbarīks nostrādātu, noteiktā secībā jāaktivizē saskare ar apstrādājamo materiālu un pēc tam mēlīte. Lai turpinātu dzīt stiprinājumus, atlaidiet un no jauda aktivizējiet slēdža vadības ierīces tādā pašā secībā.

1. Turiet nospiestu galveno ieslēgšanas pogu, lai ieslēgtu darbarīku.
2. Pārliecinieties, vai iedegas secīgas nostrādes režīma indikators.

► **Att.18:** 1. Galvenā ieslēgšanas poga 2. Secīgas nostrādes režīma indikators

3. Novietojiet saskares elementu līdzeni uz materiāla.

► **Att.19:** 1. Saskares elements

4. Pilnībā nospiediet mēlīti, lai iedzītu stiprinājumu.

► **Att.20:** 1. Slēdža mēlīte

5. Atlaidiet pirkstu no slēdža mēlītes. Pēc tam paceļiet saskares elementu nost no materiāla.

Lai iedzītu nākamo stiprinājumu, tādā pašā secībā atkārtojiet 3. līdz 5. darbību.

Saskares nostrāde

Atkarībā no valsts

Šajā režīmā iespējams izvēlēties nepārtrauktu vai viena stiprinājuma dzīšanu atkarībā no mēlītes darbības secības.

Lai darbarīks nostrādātu, saskari ar apstrādājamo materiālu un mēlīti var aktivizēt jebkurā secībā. Atlaidiet un no jauna aktivizējiet saskari ar apstrādājamo materiālu, lai nepārtraukti dzītu stiprinājumus.

Viena stiprinājuma dzīšana

1. Turiet nospiestu galveno ieslēgšanas pogu, lai ieslēgtu darbarīku.

2. Nospiediet un īsu brīdi paturiet nostrādes režīma slēdža pogu, lai atlasītu saskares nostrādes režīmu.

Saskares nostrādes režīma indikators iedegas.

- **Att.21:** 1. Nostrādes režīma slēdža poga
2. Saskares nostrādes režīma indikators

3. Novietojiet saskares elementu līdzeni uz materiāla.

4. Pilnībā nospiediet mēlīti, lai iedzītu stiprinājumu.

5. Atlaidiet pirkstu no slēdža mēlītes. Pēc tam paceļiet saskares elementu nost no materiāla.

Lai iedzītu nākamo stiprinājumu, tādā pašā secībā atkārtojiet 3. līdz 5. darbību.

Nepārtraukta dzīšana

1. Turiet nospiestu galveno ieslēgšanas pogu, lai ieslēgtu darbarīku.

2. Nospiediet un īsu brīdi paturiet nostrādes režīma slēdža pogu, lai atlasītu saskares nostrādes režīmu.

Saskares nostrādes režīma indikators iedegas.

3. Nospiediet slēdža mēlīti.

► **Att.22:** 1. Slēdža mēlīte

4. Novietojiet kontakteleментu līdzeni uz materiāla, lai iedzītu stiprinājumu.

5. Pārvietojiet darbarīku uz nākamo vietu, turot nospiestu slēdža mēlīti, un novietojiet kontakteleментu līdzeni uz materiāla, lai iedzītu nākamos stiprinājumus.

► **Att.23:** 1. Slēdža mēlīte 2. Saskares elements

Mehānisms, kas novērš lietošanu, kad beigušās skavas

Kad atlikušo stiprinājumu skaits aptverē samazinās līdz tabulā tālāk parādītajam stiprinājumu skaitam, slēdzi vairs nevar iedarbināt, un darbarīks pārtrauc stiprinājumu dzīšanu. Pirms darbības atsākšanas ievietojiet aptverē jaunu stiprinājumu lenti.

Modelis	DBN601	DBN610	DBN620
Stiprinājumu skaits	6 - 9	6 - 9	4 - 6

Iestrēgušu stiprinājumu izņemšana

⚠BRĪDINĀJUMS: Pirms iestrēgušu stiprinājumu izņemšanas obligāti pārliecinieties, ka akumulatora kasetne un stiprinājumi ir izņemti.

⚠BRĪDINĀJUMS: Nespiediet stiprinājumu izgrūdēju ar spēku. Nesitiet pa stiprinājumu izgrūdēju un stiprinājumiem ar rokas darbarīkiem, lai atbrīvotu iestrēgumus. Paturiet prātā, ka darbarīks ir uzlādēts ar saspīestu gaisu un tā iekšienē saglabājas spiediens. Rokasgrāmatā paredzēto piesardzības pasākumu neievērošana var izraisīt smagas traumas.

⚠BRĪDINĀJUMS: Likvidējot sastrēgumus, nekādā gadījumā nevērsiet darbarīku pret sevi vai citiem tuvumā esošiem cilvēkiem. Šā noteikuma neievērošana rada ievainojuma risku nejaušas darbarīka nostrādes dēļ, jo darbarīks ir uzlādēts ar saspīestu gaisu rūpnīcā noblīvētā kamerā.

⚠UZMANĪBU: Neizņemiet iestrēgušus stiprinājumus ar kailām rokām. Stiprinājumi var izšauties no aptveres un radīt traumas.

⚠UZMANĪBU: Lai atrisinātu biežu iestrēgšanu vai grūti likvidējamus sastrēgumus, vērsieties vietējā Makita servisa centrā.

⚠UZMANĪBU: Gādājiet, lai fiksators pēc iestrēgušu stiprinājumu izņemšanas būtu nobloķēts.

Ja rodas stiprinājumu iestrēgšana, rūpīgi pārbaudiet stiprinājumu padeves un dzišanas mezglu. Iestrēgumus parasti rada stiprinājumi, kas iekļīlēti starp stiprinājumu izgrūdēju un apakšējo izgrūdēja vadotni.

Lai atbrīvotu iestrēgumu, atbrīvojiet fiksatoru un atveriet izgrūdēja vadotni, pēc tam izņemiet iestrēgušos stiprinājumus.

► **Att.24:** 1. Fiksators 2. Apakšējā izgrūdēja vadotne 3. Izgrūdēja vadotne

Lai bloķētu fiksatoru pēc iestrēguma novēršanas, atgrieziet kontakteleментu sākotnējā pozīcijā un aizveriet dzišanas vadotni, pēc tam bloķējiet fiksatoru.

► **Att.25:** 1. Saskaes elements 2. Izgrūdēja vadotne

APKOPE

⚠BRĪDINĀJUMS: Neizjauciet šo darbarīku. Šis darbarīks ir noblīvēts, un tajā ir spiesti gaiss, tāpēc tā izjaukšana var izraisīt smagu traumu.



⚠UZMANĪBU: Pirms darbarīka pārbaudes vai apkopes vienmēr pārliecinieties, ka darbarīks ir izslēgts un akumulatora kasetne ir izņemta.

IEVĒRĪBAI: Nekad neizmantojiet gazolīnu, benzīnu, atšķaidītāju, spirtu vai līdzīgus šķidrumus. Tas var radīt izbalēšanu, deformāciju vai plaisas.

Lai saglabātu izstrādājuma DROŠU un UZTICAMU darbību, remontdarbus, apkopi un regulēšanu uzticiet veikt tikai Makita pilnvarotam vai rūpnīcas apkopes centram, un vienmēr izmantojiet tikai Makita rezerves daļas.

Izgrūdēja pozīcijas inicializēšana

Izgrūdējs, iespējams, nav pareizi novietots aiz nākamā dzenamā stiprinājuma pēc stiprinājuma iestrēgšanas vai vāja akumulatora apstākļos. Pirms darbības atsākšanas vienmēr veiciet inicializācijas darbības.

1. Noņemiet darbarīka akumulatora kasetni.
2. Izņemiet visus stiprinājumus, kas palikuši aptverē.
3. Apskatiet izgrūdēja pozīciju.

Ja redzat izgrūdēja galu ārpus izgrūdēja vadotnes, kontakteleментu inicializācijas laikā nevar pareizi iedarbināt.

► **Att.26:** 1. Izgrūdējs 2. Izgrūdēja vadotne

Pagrieziet dziļuma regulētāju, iestatot seklāko iestatījumu, lai kontaktelements darbotos pareizi.

► **Att.27:** 1. Dziļuma regulētājs

4. Ievietojiet akumulatora kasetni un ieslēdziet darbarīku.

5. Paveiciet bīdītāju uz leju un noturiet to šādā stāvoklī. Pēc tam pieskarieties ar kontakteleментu materiālam, kuru var sabojāt.

6. Līdz galam nospiediet slēdža mēlīti ar aktivizētu saskaes elementu, lai atiestatītu izgrūdēja pozīciju.

► **Att.28:** 1. Bīdītājs 2. Saskaes elements 3. Slēdža mēlīte

Izgrūdēja pozīcija tiek inicializēta pareizi.

7. Izņemiet no darbarīka akumulatora kasetni. No jauna ievietojiet stiprinājumus aptverē. Ievietojiet akumulatora kasetni atpakaļ darbarīkā.

PAPILDU PIEDERUMI

⚠UZMANĪBU: Šādi piederumi un papildierīces tiek ieteiktas lietošanai ar šajā rokasgrāmātā aprakstīto Makita darbarīku. Izmantojot citus piederumus vai papildierīces, var tikt radīta trauma gūšanas bīstamība. Piederumu vai papildierīci izmantojiet tikai paredzētajam mērķim.

Ja jums vajadzīga palīdzība vai precīzāka informācija par šiem piederumiem, vērsieties savā tuvākajā Makita apkopes centrā.

- Naglas (16Ga leņķa apstrādes nagla nav pieejama.)
- Makita oriģinālais akumulators un lādētājs

PIEZĪME: Daži sarakstā norādītie izstrādājumi var būt iekļauti instrumenta komplektācijā kā standarta piederumi. Tie dažādās valstīs var būt atšķirīgi.

SPECIFIKACIJOS

Modelis:	DBN601	DBN610	DBN620
Vinių dydis	16 Ga x 19–64 mm	16 Ga x 32–64 mm	15 Ga x 32–64 mm
Dėtuvės talpa	110 vnt.		108 vnt.
Matmenys (ilgis x plotis x aukštis) ^{1 2}	276 mm x 98 mm x 320 mm	288 mm x 116 mm x 325 mm	297 mm x 142 mm x 338 mm
Vardinė įtampa	Nuol. sr. 18 V		
Grynasis svoris	2,9–3,3 kg	3,0–3,3 kg	3,1–3,4 kg

¹ be kablo

² su BL1820B

PASTABA: Jei nenurodyta kitaip, šioje naudojimo instrukcijoje viny vadinašos tvirtinimo elementais.

- Atliekame tęstinius tyrimus ir nuolatos tobuliname savo gaminius, todėl čia pateikiamos specifikacijos gali būti keičiamos be įspėjimo.
- Skirtingose šalyse specifikacijos gali skirtis.
- Grynojo svorio vertė apima lengviausią ir sunkiausią įprastai ir saugiai naudojamų papildomų įtaisų bei akumuliatorių kasečių derinį, nurodytą naudojimo instrukcijoje.

Tinkama akumulatoriaus kasetė ir (arba) įkroviklis

Akumulatoriaus kasetė	BL1815N / BL1820B / BL1830B / BL1840B / BL1850B / BL1860B
Įkroviklis	DC18RC / DC18RD / DC18RE / DC18SD / DC18SE / DC18SF / DC18SH / DC18WC

- Atsižvelgiant į gyvenamosios vietos regioną, kai kurios pirmiau nurodytos akumulatoriaus kasetės ir įkrovikliai gali būti neprieinami.

⚠️ JSPĖJIMAS: Naudokite tik akumulatoriaus kasetes ir įkroviklius, kurie nurodyti anksčiau. Naudojant bet kurias kitas akumulatoriaus kasetes ir įkroviklius, gali kilti sužeidimo ir gaisro pavojus.

Simboliai

Toliau yra nurodyti simboliai, kurie gali būti naudojami įrangai. Prieš naudodami įsitikinkite, kad suprantate jų reikšmę.



Perskaitykite instrukcijų vadovą.



Dėvėkite akių apsaugos priemones.



Naudokite ausų apsaugos priemones.



Nenaudokite stovėdami ant pastolių, kopėčių.



Laikykite pirštus atokiau nuo gaiduko, kai nekalate tvirtinimo elementų, kad pistoletas atsitiktinai neiššautų.



Taikoma tik ES šalims

Kadangi įrangoje yra pavojingų komponentų, panaudota elektrinė ir elektroninė įranga, akumulatoriai ir baterijos gali turėti neigiamo poveikio aplinkai ir žmonių sveikatai.

Nešalinkite elektros ir elektroninių prietaisų ar baterijų kartu su buitinėmis atliekomis! Pagal Europos direktyvą dėl elektros ir elektroninės įrangos atliekų bei akumuliatorių ir baterijų ir panaudotų akumuliatorių ir baterijų bei jos pritaikymą nacionaliniams įstatymams, panaudota elektros ir elektroninė įranga, baterijos ir akumulatoriai turi būti surenkami atskirai ir pristatomi į atskirą buitinių atliekų surinkimo punktą, kuris veikia pagal aplinkos apsaugos taisykles. Tai rodo perbrauktas konteinerio ant ratukų simbolis, pateiktas ant įrangos.

Numatytoji naudojimo paskirtis

Šis įrankis yra skirtas vidinės apdailos tvirtinimo ir baldų gamybos darbams.

Triukšmas

Įprastas triukšmo A lygis, nustatytas pagal EN60745-2-16:

Modelis DBN601

Garso slėgio lygis (L_{pA}): 83 dB (A)

Garso galios lygis (L_{WA}): 94 dB (A)

Paklaida (K): 3 dB (A)

Modelis DBN610

Garso slėgio lygis (L_{pA}): 83 dB (A)

Garso galios lygis (L_{WA}): 94 dB (A)

Paklaida (K): 3 dB (A)

Modelis DBN620

Garso slėgio lygis (L_{pA}): 86 dB (A)

Garso galios lygis (L_{WA}): 97 dB (A)

Paklaida (K): 3 dB (A)

PASTABA: Paskelbta (-os) triukšmo reikšmė (-ės) nustatyta (-os) pagal standartinį testavimo metodą ir jį galima naudoti vienam įrankiui palyginti su kitu.

PASTABA: Paskelbtoji (-osios) skleidžiamo triukšmo vertė (-ės) taip pat gali būti naudojama (-os) atliekant preliminarų poveikio vertinimą.

▲ISPĖJIMAS: Dėvėkite ausų apsaugą.

▲ISPĖJIMAS: Faktiškai naudojant elektrinį įrankį, keliamo triukšmo dydis gali skirtis nuo paskelbtosios (-ųjų) bendrosios (-ųjų) vertės (-čių), atsižvelgiant į būdus, kuriais yra naudojamas šis įrankis.

▲ISPĖJIMAS: Siekdami apsaugoti operatorių, būtina įvertinkite saugos priemones, remdamiesi vibracijos poveikio įvertinimu esant faktinėms naudojimo sąlygoms (atsižvelgdami į visas darbo ciklo dalis, pavyzdžiui, ne tik kiek laiko įrankis veikia, bet ir kiek kartų jis yra išjungiamas bei kai jis veikia be aprovų).

Vibracija

Bendras vibracijos dydis, nustatytas pagal EN60745-2-16:

Modelis DBN601

Vibracijos emisija (a_h): 2,5 m/s² arba mažiau

Paklaida (K): 1,5 m/s²

Modelis DBN610

Vibracijos emisija (a_h): 2,5 m/s² arba mažiau

Paklaida (K): 1,5 m/s²

Modelis DBN620

Vibracijos emisija (a_h): 2,7 m/s²

Paklaida (K): 1,5 m/s²

PASTABA: Paskelbta (-os) vibracijos bendroji (-osios) reikšmė (-ės) nustatyta (-os) pagal standartinį testavimo metodą ir jį galima naudoti vienam įrankiui palyginti su kitu.

PASTABA: Paskelbtoji (-osios) bendroji (-osios) vibracijos vertė (-ės) taip pat gali būti naudojama (-os) atliekant preliminarų poveikio vertinimą.

▲ISPĖJIMAS: Faktiškai naudojant elektrinį įrankį, vibracijos emisija gali skirtis nuo paskelbtosios (-ųjų) bendrosios (-ųjų) vertės (-čių), atsižvelgiant į būdus, kuriais yra naudojamas šis įrankis.

▲ISPĖJIMAS: Siekdami apsaugoti operatorių, būtina įvertinkite saugos priemones, remdamiesi vibracijos poveikio įvertinimu esant faktinėms naudojimo sąlygoms (atsižvelgdami į visas darbo ciklo dalis, pavyzdžiui, ne tik kiek laiko įrankis veikia, bet ir kiek kartų jis yra išjungiamas bei kai jis veikia be aprovų).

Atitikties deklaracijos

Tik Europos šalims

Atitikties deklaracijos įtrauktos į šios naudojimo instrukcijos A priedą.

SAUGOS ĮSPĖJIMAI

Bendrieji įspėjimai dirbant elektriniais įrankiais

▲ISPĖJIMAS Perskaitykite visus saugos įspėjimus, nurodymus, peržiūrėkite paveikslėlius ir technines sąlygas, pateiktas su šiuo elektriniu įrankiu. Nesilaikant toliau pateiktų nurodymų, galima patirti elektros šoką, sunkų sužalojimą ir (arba) sukelti gaisrą.

Išsaugokite visus įspėjimus ir instrukcijas, kad galėtumėte jas peržiūrėti ateityje.

Terminas „elektrinis įrankis“ pateiktuose įspėjimuose reiškia į maitinimo tinklą jungiamą (laidinį) elektrinį įrankį arba akumuliatoriaus maitinamą (belaidį) elektrinį įrankį.

Saugos įspėjimai dėl belaidžio kaltuvo naudojimo

- Elkitės taip, tarsi įrankyje visada būtų tvirtinimo elementų.** Neatsargus darbas su kaltuvu gali baigtis netikėtu segtukų iššovimu ir kūno sužalojimais.
- Nenukreipkite įrankio į save ar kitus šalia esančius žmones.** Netikėtai paspaudus gaiduką, bus iššautas tvirtinimo elementas, o tai gali sukelti sužalojimą.
- Įrankį įjunkite tik tada, kai jis gerai prispaustas prie ruošinio.** Jei įrankis neličia ruošinio, tvirtinimo elementas gali nukrypti nuo taikinio.
- Atjunkite įrankį nuo maitinimo šaltinio, jei jame įstrigo tvirtinimo elementų.** Jei paliksite kaltuvą įjungtą, išimant įstrigusį segtuką, kaltuvas gali netikėtai iššauti.
- Išimdami įstrigusį tvirtinimo elementą, būkite labai atsargūs.** Mechanizmą gali veikti slėgis, o mėginant išimti įstrigusį tvirtinimo elementą, jis gali būti iššautas didele jėga.

6. Nenaudokite šio kaltuvo elektros kabeliams tvirtinti. Jis neskirtas elektros kabeliams montuoti ir gali pažeisti elektros kabelių izoliaciją, todėl kelia elektros smūgio arba gaisro pavojų.
7. Visada užsidėkite apsauginius akinius, kad apsaugotumėte akis nuo dulkių arba sužalojimo tvirtinimo elementu.
8. Rankas ir kojas laikykite kuo toliau nuo išstūmimo angos vietos.
9. Prieš dėdami tvirtinimo elementus, reguliuodami, tikrinami ar prižiūredami, taip pat baigę darbą, būtinai išimkite akumulatoriaus kasetę.
10. Prieš pradėdami darbą įsitinkinkite, kad šalia nieko nėra. Jokių būdu nemėginkite vienu metu kalti tvirtinimo elementų ir iš vidinės, ir iš išorinės sienos pusių. Tvirtinimo elementai gali perlsti kiaurai ir (arba) išlėkti, sukeldami didelį pavojų.
11. Dirbdami įrankiu, atkreipkite dėmesį į savo stovėseną ir pusiausvyrą. Jei naudojate įrankį aukštai, įsitinkinkite, ar apačioje nėra žmonių.
12. Jei ant tvirtinimo elementų įsukimo įrankio yra simbolis „Nenaudokite ant pastolių, kopėčių“, nenaudokite jo tokiose vietose, pvz.:
 - jei, pereinant iš vienos darbo vietos į kitą, reikia naudotis pastoliais, laipteliais, kopėčiomis arba panašiomis konstrukcijomis, pvz., stogo grebėtais;
 - dėžėms uždaryti;
 - transportavimo saugos sistemoms tvirtinti, pvz., transporto priemonėse ar vagonuose.
13. Kruopščiai patikrinkite sienas, lubas, grindis, stogo dangą ir pan., kad išvengtumėte galimo elektros smūgio, dujų nuotėkio, sprogdimo ir pan., kuriuos gali sukelti kabų įkalinimas į veikiančius laidus, kanalus ar dujų vamzdžius.
14. Naudokite tik šioje instrukcijoje nurodytus tvirtinimo elementus. Naudojant kitus tvirtinimo elementus, gali sutrikti įrenginio veikimas.
15. Nekeiskite įrankio ir naudokite jį tik kabėms kalti.
16. Nenaudokite įrankio, kai jame nėra tvirtinimo elementų. Kitaip sutrumpinsite įrankio eksploataciją.
17. Pastebėję įrankyje ką nors blogo ar neįprasto, tučtuojau nutraukite darbą.
18. Nekalkite į medžiagas, kurias kabės gali pradurti kiaurai ir pralėkti kaip šoviniai.
19. Jokių būdu nejunkite gaiduko ir kontaktinio elemento vienu metu, kol nesate pasirengę kalti segtukų į ruošinius. Kontaktinį elementą turi nuspausti ruošinys. Nekeiskite jo paskirties, užfiksuodami kontaktinį elementą į galinę padėtį arba nuspausdami jį ranka.
20. Nekeiskite kontaktinio elemento. Dažnai tikrin- kite, ar kontaktinis elementas veikia tinkamai.
21. Visada išimkite segtukus iš įrankio, jeigu jo nenaudojate.
22. Arti įrankio nelaikykite magnetų ir panašių magnetinių įtaisų. Tai gali paveikti įrankio magnetinį jutiklį.

SAUGOKITE ŠIAS INSTRUKCIJAS.

ĮSPĖJIMAS: NELEISKITE, kad patogumas ir gaminio pažinimas (įgyjamas pakartotinai naudo- jant) susilpnintų griežtą saugos taisyklių, tai- kytinių šiam gaminiui, laikymąsi. Dėl NETINKAMO NAUDOJIMO arba saugos taisyklių, kurios pateik- tos šioje instrukcijoje, nesilaikymo galima rimtai susižeisti.

Svarbios saugos instrukcijos, taikomos akumulatoriaus kasetei

1. Prieš naudodami akumulatoriaus kasetę, perskaitykite visas instrukcijas ir perspėjimus ant (1) akumulatorių įkroviklio, (2) akumulatorių ir (3) akumulatorių naudojančio gaminio.
2. Neardykite ir negadinkite akumulatoriaus kasetės. Dėl to ji gali užsidegti, per daug įkaisti arba sprogti.
3. Jei įrankio darbo laikas žymiai sutrumpėjo, nedelsdami nutraukite darbą su įrankiu. Tai gali kelti perkaitimo, nudegimų ar net sprogdimo pavojų.
4. Jei elektrolitas pateko į akis, plaukite jas tyru vandeniu ir nedelsdami kreipkitės į gydytoją. Gali kilti regėjimo praradimo pavojus.
5. Neužtrumpinkite akumulatoriaus kasetės:
 - (1) Nelieskite kontaktų degiomis medžiagomis.
 - (2) Venkite laikyti akumulatoriaus kasetę kartu su kitais metaliniais daiktais, pavyzdžiui, vinimis, monetomis ir pan.
 - (3) Saugokite akumulatoriaus kasetę nuo vandens ir lietaus.
 Trumpasis jungimas akumulatoriuje gali sukelti stiprią srovę, perkaitimą, galimus nudegimus ar net akumulatoriaus gedimą.
6. Nelaikykite ir nenaudokite įrankio ir akumula- toriaus kasetės vietose, kur temperatūra gali pasiekti ar viršyti 50 °C (122 °F).
7. Nedeginkite akumulatoriaus kasetės, net jei yra stipriai pažeista ar visiškai susidėvėjusi. Ugnyje akumulatoriaus kasetė gali sprogti.
8. Akumulatoriaus kasetės nekalkite, nepjaus- tykite ir nemėtykite ir taip pat į ją netrankykite kietu daiktu. Taip elgiantis, ji gali užsidegti, per daug įkaisti arba sprogti.
9. Nenaudokite pažeisto akumulatoriaus.
10. Įdėtoms ličio jonų akumulatoriams taikomi Pavojingų prekių teisės akto reikalavimai. Komercinis transportas, pvz., trečiųjų šalių, prekių vežimo atstovų, turi laikytis specialaus reikalavimo ant pakuočių ir ženklavimo. Norėdami paruošti siųstiną prekę, pasitarkite su pavojingų medžiagų specialistu. Be to, laikykitės galimai išsamesnių nacionalinių reglamentų. Užklijuokite juosta arba padenkite atvirus kontak- tus ir supakuokite akumulatorių taip, kad ji pakuo- tėje nejudėtų.
11. Kai išmetate akumulatoriaus kasetę, išimkite ją iš įrankio ir išmeskite saugioje vietoje. Vadovaukitės vietos reglamentais dėl akumu- liatorių išmetimo.

- Baterijas naudokite tik su „Makita“ nurodytais gaminiais. Baterijas įdėjus į netinkamus gaminius gali kilti gaisras, gaminys pernelyg kaisti, kilti sprogdimas arba pratekėti elektrolitas.
- Jei įrankis bus ilgą laiką nenaudojamas, akumuliatorių būtina išimti iš įrankio.
- Darbo metu ir po akumuliatoriaus kasetė gali būti įkaitusi ir dėl to nudeginti. Imdami akumuliatoriaus kasetes, būkite atsargūs.
- Tuoju pat po naudojimo nelieskite įrankio gnybtų, nes jie gali būti įkaitę tiek, kad nudegins.
- Neleiskite, kad į akumuliatoriaus kasetės gnybtus, angas ir griovelius patektų drožlių, dulkių ar žemių. Jos gali sukelti kaitimą, užsidegti, sprogti ir sukelti įrankio ar akumuliatoriaus kasetės gedimą, dėl ko galima nusideginti ar susižaloti.
- Jeigu įrankis nėra pritaikytas naudoti šalia aukštos įtampos elektros linijų, akumuliatoriaus kasetės nenaudokite šalia aukštos įtampos elektros linijų. Dėl to gali sutrikti įrankio ar akumuliatoriaus kasetės veikimas arba jie gali sugesti.
- Laikykite akumuliatorių vaikams nepasiekiamoje vietoje.

SAUGOKITE ŠIAS INSTRUKCIJAS.

▲PERSPĖJIMAS: Naudokite tik originalų „Makita“ akumuliatorių. Neoriginalaus „Makita“ arba pakeisto akumuliatoriaus naudojimas gali nulemti gaisrą, asmens sužalojimą ir pažeidimą. Tai taip pat panaikina „Makita“ suteikiamą „Makita“ įrankio ir įkroviklio garantiją.

PASTABA: „Makita“ neatsako už jokių nelaimingus atsitikimus, kilusius naudojant neoriginalius „Makita“ akumuliatorius arba modifikuotus akumuliatorius. Originalių „Makita“ akumuliatorių suderinamumas su „Makita“ įrankiais ir įkrovikliais buvo kruopščiai įvertintas pagal galiojančius teisės aktus ir saugos standartus.

Patarimai, ką daryti, kad akumuliatorius veiktų kuo ilgiau

- Pakraukite akumuliatoriaus kasetę prieš ją visiškai išsikraunant. Visuomet nustokite naudoti įrankį ir pakraukite akumuliatoriaus kasetę, kai pastebite, kad įrankio galia sumažėjo.
- Niekada nekraukite iki galo įkrautos akumuliatoriaus kasetės. Perkraunant trumpėja akumuliatoriaus eksploatacijos laikas.
- Akumuliatoriaus kasetę kraukite esant kambario temperatūrai 10 - 40 °C. Prieš pradėdami krauti, leiskite įkaitusiai akumuliatoriaus kasetei atvėsti.
- Kai akumuliatoriaus kasetės nenaudojate, ją išimkite iš įrankio ar įkroviklio.
- Įkraukite akumuliatoriaus kasetę, jei jos nenaudojate ilgą laiką (ilgiau nei šešis mėnesius).

VEIKIMO APRAŠYMAS

▲PERSPĖJIMAS: Prieš pradėdami reguliuoti arba tikrinti įrankio veikimą, visuomet būtinai išjunkite įrankį ir išimkite akumuliatoriaus kasetę.

Akumuliatoriaus kasetės uždėjimas ir nuėmimas

▲PERSPĖJIMAS: Prieš įdėdami arba išimdami akumuliatoriaus kasetę, visada išjunkite įrankį.

▲PERSPĖJIMAS: Įdėdami arba išimdami akumuliatoriaus kasetę, tvirtai laikykite įrankį ir akumuliatoriaus kasetę. Jeigu įrankį ir akumuliatoriaus kasetę laikysite netvirtai, jie gali išslįsti iš jūsų rankų, todėl įrankis ir akumuliatoriaus kasetė gali būti sugadinti, o naudotojas sužalotas.

Jei norite įdėti akumuliatoriaus kasetę, ant akumuliatoriaus kasetės esančių liežuvelių sutapdinkite su korpuse esančiu grioveliu ir įstumkite į jai skirtą vietą. Įstatykite iki pat galo, kad spragtelėdama užsifikuotų. Jeigu matote raudoną sandariklį (indikatorių), kaip parodyta paveikslėlyje, ji nėra visiškai užfiksuota.

Jei norite išimti akumuliatoriaus kasetę, ištraukite ją iš įrankio, stumdami mygtuką, esantį kasetės priekyje.

- **Pav.1:** 1. Raudonas sandariklis (indikatorius)
2. Mygtukas 3. Akumuliatoriaus kasetė

▲PERSPĖJIMAS: Akumuliatoriaus kasetę visada įkiškite iki galo, kol nebematysite raudono sandariklio (indikatoriaus) Priešingu atveju ji gali atsitiktinai iškristi iš įrankio ir sužeisti jus arba aplinkinius.









▲PERSPĖJIMAS: Nekiškite akumuliatoriaus kasetės jėga. Jeigu kasetė sunkiai lenda, ją kiškite netinkamai.















Likusios akumuliatoriaus galios rodymas

Tik akumuliatoriaus kasetėms su indikatoriumi

Paspauskite akumuliatoriaus kasetės tikrinimo mygtuką, kad būtų rodoma likusi akumuliatoriaus energija. Maždaug trims sekundėms užsidegs indikatorius lemputės.

- **Pav.2:** 1. Indikatorijų lemputės 2. Tikrinimo mygtukas

Indikatorijų lemputės			Likusi galia
			
Šviečia	Nešviečia	Blyksi	
			75 - 100 %
			50 - 75 %
			25 - 50 %

Indikatorių lemputės			Likusi galia
			
Šviečia	Nešviečia	Blyksi	
			0 - 25 %
			Įkraukite akumuliatorių.
			Galimai įvyko akumuliatoriaus veikimo triktis.
			

PASTABA: Rodmuo gali šiek tiek skirtis nuo faktinės energijos lygio – tai priklauso nuo naudojimo sąlygų ir aplinkos temperatūros.

PASTABA: Veikiant akumuliatoriaus apsaugos sistemai ims mirksėti pirmoji (toliausiai kairėje) indikatorius lemputė.





Įrankio / akumuliatoriaus apsaugos sistema

Įrankyje įrengta įrankio / akumuliatoriaus apsaugos sistema. Ši sistema automatiškai atjungia variklio maitinimą, kad įrankis ir akumuliatorius ilgiau veiktų. Įrankis automatiškai išsijungęs darbo metu esant vienai iš toliau nurodytų įrankio arba akumuliatoriaus darbo sąlygų. Esant tam tikroms sąlygoms užsidega indikatoriai.

► **Pav.3:** 1. Lemputė 2. Maitinimo (režimo) indikatorius

PASTABA: Jungiklio dizainas priklauso nuo jūsų gyvenamosios vietos regiono.

Apsaugos būsenos indikacija

Lemputė		Maitinimo (režimo) indikatorius		
				Būseną
Šviečia	Mirksi	Šviečia	Mirksi	
				Perkrova
				Perkaito

Apsauga nuo perkrovos

Kai įrankis / akumuliatorius naudojamas taip, kad neįprastai padidėja elektros srovė, įrankis automatiškai išsijungia. Tokiu atveju išjunkite įrankį ir nutraukite darbą, dėl kurio kilo įrankio perkrova. Tada vėl įjunkite įrankį.

Apsauga nuo perkaitimo

Kai įrankis / akumuliatorius perkaista, įrankis automatiškai sustoja. Tokiu atveju palaukite, kol įrankis atvės, paskui vėl jį įjunkite.

Apsauga nuo visiško išsikrovimo

Gerokai sumažėjus akumuliatoriaus energijai, įrankis automatiškai išsijungia. Jei gaminyje neveikia net ir spaudžiant jungiklius, išimkite akumuliatorių (-ius) iš įrankio ir įkraukite.

Apsauga nuo kitų sutrikimų

Apsaugos sistema taip pat apsaugo nuo kitų sutrikimų, galinčių pažeisti įrankį, todėl automatiškai jį išjungia. Įrankiu laikinai sustojus arba veikimo metu išsijungus, imkitės visų toliau nurodytų veiksmų ir pašalinkite sutrikimo priežastis.

1. Užtikrinkite, kad visi jungikliai būtų išjungimo padėtyje, ir vėl įjunkite įrankį, kad vėl jį paleistumėte iš naujo.
2. Įkraukite akumuliatorių (-ius) arba jį (juos) pakeiskite įkrautu (-ais) akumuliatoriumi (-iais).
3. Palaukite, kol įrankis ir akumuliatorius (-iai) atvės.

Jei atstaciūs apsaugos sistema veikimas nepagerėja, kreipkitės į vietos „Makita“ techninės priežiūros centrą.

Maitinimo jungiklio veikimas

⚠️ PERSPĖJIMAS: Prieš montuodami akumuliatoriaus kasetę įrankyje, visuomet patikrinkite, ar gaidukas tinkamai veikia ir atleistas grįžta į išjungimo padėtį „OFF“.

Norėdami įjungti įrankį, paspauskite ir palaikykite pagrindinį maitinimo mygtuką, kol užsidegs maitinimo indikatorius.

Norėdami įrankį išjungti, paspauskite ir palaikykite pagrindinį maitinimo mygtuką, kol išsijungs maitinimo indikatorius.

PASTABA: Jungiklio dizainas priklauso nuo jūsų gyvenamosios vietos regiono.

► **Pav.4:** 1. Pagrindinis maitinimo mygtukas
2. Maitinimo indikatorius

PASTABA: Įrankis negali būti įjungtas, kol sužadintas gaidukas arba kontaktinis elementas. Prieš įjungdami įrankį, būtinai atleiskite gaiduką ir kontaktinį elementą.

PASTABA: Kalant tvirtinimo elementus, įrankio negalima išjungti.

PASTABA: Pagrindinis maitinimo jungiklis automatiškai išsijungia, jei įrankis ilgesnį laiką paliekamas be priežiūros.



Paleidimo režimo pasirinkimas

Priklauso nuo šalies

PASTABA: Kai kuriuose regionuose arba šalyse siūlomas tik vienas kalimo režimas (visiškas nuoseklus paleidimas). Jungiklio dizainas priklauso nuo jūsų gyvenamosios vietos regiono.

Įrankyje naudojamas atrankinio paleidimo sužadinimas. Paspauskite ir trumpai palaikykite paleidimo režimo perjungimo mygtuką, kad pasirinktumėte norimą paleidimo režimą.

► **Pav.5:** 1. Paleidimo režimo perjungimo mygtukas
2. Nuoseklaus paleidimo režimas
3. Kontaktinio paleidimo režimas

Režimo jungiklis	Paleidimo režimas	Funkcija
	Visiškai nuoseklus paleidimas	Tvirtinimo elementas kalamas vienu nuosekliu veiksmu. Tinka įkalti tvirtinimo elementą kruopščiai ir tiksliai. Naudinga, kai reikia tiksliai nustatyti tvirtinimo elementą.
	Kontaktinis paleidimas	Galima pasirinkti vienkartinį arba nepertraukiamą kalimą. Pageidaujamas, kai reikia kalti tvirtinimo elementus labai produktyviai.

: kai kuriuose regionuose ir šalyse nesiūlomas.

PASTABA: Paleidimo režimo negalima perjungti, kol sužadintas gaidukas arba kontaktinis elementas.

Kalimo gylio reguliavimas

⚠ PERSPĖJIMAS: Prieš reguliuodami kalimo gylį, būtinai įsitikinkite, kad nelaikote pirštų ant gaiduko arba kontaktinio elemento, o akumuliatoriaus kasetė išimta.

Pasukite gylio reguliatorių, kad suderintumėte kalimo gylį. Kalimo gylis didėja gylio reguliatorių sukant A kryptimi ir mažėja sukant B kryptimi, kaip parodyta paveikslėlyje. Toliau pateiktoje lentelėje nurodytas kalimo gylio reguliavimo diapazonas.

► **Pav.6:** 1. Gylio reguliatorius

Kalimo gylio reguliavimo diapazonas

Modelis	DBN601	DBN610	DBN620
Intervalas	6 mm	6 mm	8 mm

PASTABA: Nesukite gylio reguliatoriaus per daug, kitaip gylio reguliatorius gali užstrigti.

Nustatykite reikiamą kalimo gylį.

► **Pav.7:** 1. Per giliai 2. Lygiai 3. Pernelyg negiliai

Lempūtės uždegimas

⚠ PERSPĖJIMAS: Nežiūrėkite tiesiai į šviesą arba šviesos šaltinį.

Paspauskite gaiduką arba sužadinkite kontaktinį elementą, kad užsidegtų lempūtė. Spaudžiant gaiduką arba sužadinus kontaktinį elementą, lempūtė ima šviesti. Atleidus gaiduką ir kontaktinį elementą, lempūtė po kelių sekundžių užgesa.

► **Pav.8:** 1. Gaidukas 2. Kontaktinis elementas 3. Lempūtė

PASTABA: Purvą nuo lempos objektyvo nuvalykite sausu skudurėliu. Būkite atsargūs, kad nesubraižytumėte lempos objektyvo, nes pablogės apšvietimas.

PASTABA: Jei įrankis perkaista, lempūtė pradeda mirksėti. Tokiu atveju atleiskite gaiduką ir kontaktinį elementą, o prieš naudodami vėl atvėsinkite įrankį / akumuliatorių.

PASTABA: Išsikraunant akumuliatoriui, įrankis gali nustoti kalti, net jei lempūtė šviečia. Tokiu atveju įkraukite akumuliatoriaus kasetę.

SURINKIMAS

⚠ PERSPĖJIMAS: Prieš darydami ką nors įrankiui visada patikrinkite, ar įrenginys išjungtas, o akumuliatorių kasetė – nuimta.

Tvirtinimo elementų įdėjimas (išėmimas)

⚠ PERSPĖJIMAS: Prieš įdėdami tvirtinimo elementus, įsitikinkite, kad išimta akumuliatoriaus kasetė. Netikėtai iššovęs įrankis gali sužaloti žmogų ir sugadinti turta.

⚠ PERSPĖJIMAS: Tvirtinimo elementus dėkite tinkama kryptimi. Sudėjus netinkama kryptimi, kalimo detalė gali pirma laiko nusidėvėti, be to, gali sugesti ir kitos dalys.

⚠ PERSPĖJIMAS: Būkite atsargūs, kad pirštai neįstrigtų dėtuvėje. Atrakinąs stūmiklis yra linkęs atšokti atgal į pradinę padėtį.

⚠ PERSPĖJIMAS: Staigiai nestumkite stūmiklio, kai jį dėtuvę įdėti tvirtinimo elementai. Netyčia išmetus tvirtinimo elementus, ypač – jei dirbama aukštai, galima ką nors sužaloti.

PASTABA: Nenaudokite deformuotų tvirtinimo elementų ir jų juostelių. Naudokite šioje instrukcijoje nurodytus tvirtinimo elementus. Naudojant kitokius nei nurodyti tvirtinimo elementus, jie gali užstrigti ir sukelti veikimo sutrikimą.

PASTABA: Švelniai pastumkite stūmiklį išilgai dėtuvės. Dėl stipraus sąlyčio tarp stūmiklio ir tvirtinimo elementų šie gali būti pažeisti.

PASTABA: Užtikrinkite, kad tvirtinimo elementų juostelė būtų tinkamai sulgyuota dėtuvėje ir užfiksuota stūmikliu. Priešingu atveju pabandykite įdėti iš naujo.

1. Ištraukite akumuliatoriaus kasetę.
2. Traukite stūmiklį žemyn, kol jis spragtelėjęs užsifiksuos.
► **Pav.9:** 1. Stūmiklis
3. Į dėtuvės apačioje esančią išpjovą įdėkite tvirtinimo elementų juostelę.
► **Pav.10:** 1. Išpjova 2. Tvirtinimo elementų juostelė 3. Dėtuvė

4. Patraukite stūmiklį žemyn ir palaikykite, tada paspauskite A dalį, kaip parodyta paveikslėlyje.

Stūmiklis atrakinamas ir prilaiko tvirtinimo elementus dėtuvėje.

► **Pav.11:** 1. Stūmiklis

Norėdami išimti tvirtinimo elementus, traukite stūmiklį žemyn, kol jis šiek tiek spragtelėdamas užsifiksuos. Iš dėtuvės apačioje esančio plyšio ištraukite tvirtinimo elementus.

Priekio suderintuvas

⚠ PERSPĖJIMAS: Visada užtikrinkite, kad pirštais neliestumėte gaiduko arba kontaktinio elemento. Išimkite visus dėtuveje paliktus tvirtinimo elementus ir išimkite akumulatoriaus kasetę, tada pritvirtinkite arba atjunkite priekinės dalies adapterį.

Kai kalate tvirtinimo elementus į medžiagą, kurios paviršius yra lengvai sugadinamas, ant kontaktinio elemento pritvirtinkite priekinės dalies adapterį.

Priekinės dalies adapterio tvirtinimas

Sumontuokite priekinės dalies adapterį ant kontaktinio elemento. Įsitinkinkite, kad priekinės dalies adapteris puikiai tinka, kaip parodyta paveikslėlyje.

► **Pav.12:** 1. Priekio suderintuvas 2. Kontaktinis elementas

Priekinės dalies adapterio atjungimas

Priekinės dalies adapterį galima nuimti rankomis.

PASTABA: Jei priekinės dalies adapterio nepavyksta nuimti ranka, tarp priekinės dalies adapterio ir kontaktinio elemento įkiškite rankinį įrankį ir nuimkite priekinės dalies adapterį.

Priekinės dalies adapterio laikymas

PASTABA: Tiksliai prijunkite priekinės dalies adapterį prie laikiklio. Kitaip priekinės dalies adapteris gali nukristi nuo laikiklio ir pasimesti.

Priekinės dalies adapterį galite laikyti ant laikiklio, kaip parodyta paveikslėlyje, kad jo nepamestumėte.

► **Pav.13:** 1. Priekinės dalies adapteris 2. Laikiklis

Kablys

⚠ JSPĖJIMAS: Būkite atsargūs, kad neperkrautumėte kablo per didelę jėgą. Priešingu atveju dėl netaisyklingos perkrovos gali būti pažeistas įrankis ir kas nors gali būti sužalotas.

⚠ PERSPĖJIMAS: Nekabinkite kablo ant juosmens diržo. Kabliui netyčia pasislinkus, įrankis gali nukristi ir atsitiktinai iššauti bei ką nors sužaloti.

► **Pav.14**

⚠ PERSPĖJIMAS: Montuodami kablį, visada jį tvirtai užveržkite varžtu. Antraip kablys gali nulėkti nuo įrankio ir sužaloti.

⚠ PERSPĖJIMAS: Naudokite pakabinamas / montuojamas dalis tik pagal paskirtį. Naudojant ne pagal paskirtį, gali įvykti nelaimingas atsitikimas arba galima susižaloti.

⚠ PERSPĖJIMAS: Prieš paleisdami įsitinkinkite, kad įrankis patikimai pakabintas. Netinkamai arba nesubalansuotai pakabintas įrankis gali nukristi ir sužaloti jus.

Kablys yra patogus, kai norite trumpam pakabinti įrankį. Naudodami kablį, pakabinkite įrankį ant įrankių lentynos, bėgelio arba sienos.

Kablį galima tvirtinti bet kurioje įrankio pusėje. Norėdami sumontuoti kablį, įkiškite jį į bet kurioje įrankio korpuso pusėje esantį griovelį, po to priveržkite jį varžtu, kaip parodyta paveikslėlyje. Norėdami nuimti, atsukite varžtą ir nuimkite kablį.

► **Pav.15:** 1. Griovelis 2. Kablys 3. Varžtas

NAUDOJIMAS

Saugos sistemos patikra

⚠ JSPĖJIMAS: Prieš pradėdami dirbti įsitinkinkite, ar visos saugos sistemos tinkamai veikia. Nesilaikydami šių nurodymų galite sunkiai susižeisti.

► **Pav.16:** 1. Gaidukas 2. Kontaktinis elementas 3. Dėtuve 4. Stūmiklis

Prieš naudojimą išbandykite saugos sistemą, ar nėra trikių bei veikimo sutrikimų.

1. Ištraukite iš įrankio akumulatoriaus kasetę. Tada išimkite visus dėtuveje likusius tvirtinimo elementus.

2. Įdėkite akumulatoriaus kasetę į jai skirtą vietą ir įjunkite įrankį.

3. Gaiduką patraukite nepiliesdami kontaktinio elemento prie medžiagos.

4. Patraukite stūmiklį žemyn ir palaikykite jį vietoje. Tada prispauskite kontaktinį elementą prie medžiagos, nespausdami gaiduko.

Jei, atliekant pirmiau nurodytus 3 arba 4 žingsnius, įrankis suveikia, vadinasi, saugos sistema neveikia tinkamai. Nedelsdami nustokite naudoti įrankį ir susisieki su vietiniu „Makita“ priežiūros centru.

Tvirtinimo elementų tvarkymas

Vinys

Vinis laikykite tvarkingai sudėję į jų dėžutes. Jeigu vinis laikysite netvarkingai, jos gali prarasti formą arba gali sulūžti jų jungtys, todėl vinys bus prastai tiekiamos.

PASTABA: Venkite laikyti vinis labai drėgnoje arba karštoje vietoje ar tiesioginiuose saulės spinduliuose.

► **Pav.17**

Tvirtinimo elementų kalimas

⚠ JSPĖJIMAS: Veidą laikykite atokiau nuo įrankio, kai jis veikia. Nesilaikant šių nurodymų, kyla pavojus susižeisti.

⚠ JSPĖJIMAS: Nenaudokite šio įrankio elektros kabeliams tvirtinti. Šis įrankis neskirtas elektros kabeliams montuoti ir gali pažeisti elektros kabelių izoliaciją, todėl kelia elektros šoko arba gaisro pavojų.

⚠ JSPĖJIMAS: Kontaktinį elementą laikykite tvirtai įrėmę į medžiagą, kol vinis bus visiškai įkalta. Netyčia iššovus, galimi kūno sužalojimai.

⚠ PERSPĖJIMAS: Dirbdami tvirtai laikykite įrankį.

⚠ PERSPĖJIMAS: Nekalkite tvirtinimo elementų į kietą medžiagą, pvz., metalą. Jei tvirtinimo elementas negalės prasiskverbti pro medžiagą, įrankis gali atsokti atgal į jus ir sužeisti.

PASTABA: Įrankis nepradės kalti po penkių sekundžių nepaspaudus jungiklio, kai sužadintas tik gaidukas arba kontaktinis elementas. Atleiskite gaiduką arba atitraukite kontaktinį elementą nuo ruošinio ir vėl nustatykite įrankį į vietą, kad galėtumėte tęsti kalimą..

PASTABA: Jei vinis nepertraukiamai kalsite ilgą laiką, išleidžiamas oras įkais nu variklio karščio.

Dirbant su įrankiu galima du kalimo veiksmai: visiškas nuoseklus paleidimas ir kontaktinis paleidimas.

PASTABA: Kai kuriuose regionuose arba šalyse siūlomas tik vienas kalimo režimas (visiškas nuoseklus paleidimas). Jungiklio dizainas priklauso nuo jūsų gyvenamosios vietos regiono.

Visiškai nuoseklus paleidimas

Šiuo režimu vienu nuosekliu veiksmu galima įkalti vieną tvirtinimo elementą. Norint sužadinti įrankį, reikia tam tikra seka aktyvuoti sąlytį su ruošiniu ir gaiduką. Atleiskite ir ta pačia seka vėl aktyvuokite jungiklinius valdymo elementus, kad galėtumėte tęsti tvirtinimo elementų kalimą.

1. Norėdami įjungti įrankį, paspauskite ir palaikykite pagrindinį maitinimo mygtuką.

2. Įsitinkinkite, kad užsidega nuoseklus paleidimo režimo lemputė.

► **Pav.18:** 1. Pagrindinis maitinimo mygtukas
2. Nuoseklus paleidimo režimo lemputė

3. Padėkite kontaktinį elementą ant medžiagos.

► **Pav.19:** 1. Kontaktinis elementas

4. Norėdami įkalti tvirtinimo elementą, paspauskite gaiduką.

► **Pav.20:** 1. Gaidukas

5. Atleiskite pirštą nuo gaiduko. Tada pakelkite kontaktinį elementą nuo medžiagos.

Norėdami įkalti kitą tvirtinimo elementą, pakartokite 3–5 veiksmus ta pačia seka.

Kontaktinis paleidimas

Priklauso nuo šalies

Šiuo režimu galėsite pasirinkti nepertraukiamą arba vienkartinį kalimą, atlikdami bet kokias sužadavimo operacijos sekas. Norint sužadinti įrankį, reikia bet kokia seka aktyvuoti sąlytį su ruošiniu ir gaiduką. Norėdami nepertraukiamai kalti tvirtinimo elementus, atleiskite ir vėl aktyvuokite sąlytį su ruošiniu.

Vienam kalimui

1. Norėdami įjungti įrankį, paspauskite ir palaikykite pagrindinį maitinimo mygtuką.

2. Paspauskite ir trumpai palaikykite paleidimo režimo perjungimo mygtuką, kad pasirinktumėte kontaktinio paleidimo režimą.

[sijungia kontaktinio paleidimo režimo lemputė.

► **Pav.21:** 1. Paleidimo režimo perjungimo mygtukas
2. Kontaktinio paleidimo režimo lemputė

3. Padėkite kontaktinį elementą ant medžiagos.

4. Norėdami įkalti tvirtinimo elementą, paspauskite gaiduką.

5. Atleiskite pirštą nuo gaiduko. Tada pakelkite kontaktinį elementą nuo medžiagos.

Norėdami įkalti kitą tvirtinimo elementą, pakartokite 3–5 veiksmus ta pačia seka.

Nepertraukiamam kalimui

1. Norėdami įjungti įrankį, paspauskite ir palaikykite pagrindinį maitinimo mygtuką.

2. Paspauskite ir trumpai palaikykite paleidimo režimo perjungimo mygtuką, kad pasirinktumėte kontaktinio paleidimo režimą.

[sijungia kontaktinio paleidimo režimo lemputė.

3. Nuspauskite gaiduką.

► **Pav.22:** 1. Gaidukas

4. Norėdami įkalti tvirtinimo elementą, padėkite kontaktinį elementą ant medžiagos.

5. Perkelkite įrankį į kitą vietą, laikydami gaiduką nuspausta, ir pridėkite kontaktinį elementą prie medžiagos kitiems tvirtinimo elementams įkalti.

► **Pav.23:** 1. Gaidukas 2. Kontaktinis elementas

Atjungimo mechanizmas

Kai dėtuveje likusių tvirtinimo elementų skaičius sumažėja iki toliau pateiktoje lentelėje nurodyto skaičiaus, jungiklio nebegalima įjungti ir įrankis nustoja veikti. Prieš tęsdami darbą, įdėkite į dėtuve naują tvirtinimo elementų juostą.

Modelis	DBN601	DBN610	DBN620
Tvirtinimo elementų skaičius	6 - 9	6 - 9	4 - 6

Istrigusių tvirtinimo elementų šalinimas

⚠️ JSPĖJIMAS: Prieš šalindami istrigusius tvirtinimo elementus, visada įsitikinkite, kad akumulatoriaus kasetė ir tvirtinimo elementai yra išimti.

⚠️ JSPĖJIMAS: Nepauskite tvirtinimo elemento kalimo detalės per jėgą. Norėdami pašalinti strigtis, nekalkite tvirtinimo elementų ir tvirtinimo elemento kalimo detalės rankiniais įrankiais.

Atminkite: įrankio viduje yra suslėgto oro ir jame palaikomas slėgis. Jei nesilaikysite šioje instrukcijoje nurodytų saugos atsargumo priemonių, galite sunkiai susižeisti.

⚠️ JSPĖJIMAS: Valydami strigtis, niekada nenukreipkite įrankio į save arba kitus netoliese esančius asmenis. Jei to nepadarysite, gali kilti pavojus susižeisti dėl netyčinio kalimo, nes įrankis gamykloje esančioje sandarioje kameroje būna įkraunamas suslėgtuoju oru.

⚠️ PERSPĖJIMAS: Neišiminėkite užstrigusių tvirtinimo elementų plikomis rankomis. Tvirtinimo elementai gali iššokti iš dėtuvės ir sužaloti.

⚠️ PERSPĖJIMAS: Norėdami išspręsti dažno užstrigimo arba sunkiai pašalinamų strigčių problemą, kreipkitės į vietinį „Makita“ priežiūros centrą.

⚠️ PERSPĖJIMAS: Išėmę istrigusius tvirtinimo elementus, būtinai užfiksukite skląstį.

Istrigus tvirtinimo elementui, atidžiai apžiūrėkite tvirtinimo elemento tiekimo ir kalimo bloką. Strigtys dažniausiai nutinka tvirtinimo elementams įstringant tarp tvirtinimo elemento kalimo detalės ir kalimo detalės kreiptuvo laikiklio.

Norėdami pašalinti strigtį, atleiskite skląstį ir atidarykite kalimo detalės kreiptuvą. Tada išimkite istrigusius tvirtinimo elementus.

► **Pav.24:** 1. Skląstis 2. Kalimo detalės kreiptuvo laikiklis 3. Kalimo detalės kreiptuvas

Norėdami užrakinti skląstį išvalę strigtį, grąžinkite kontaktinį elementą į pradinę padėtį, uždarykite sukimo mechanizmo kreiptuvą ir tada užrakinkite skląstį.

► **Pav.25:** 1. Kontaktinis elementas 2. Kalimo detalės kreiptuvas

TECHINĖ PRIEŽIŪRA

⚠️ JSPĖJIMAS: Neardykite šio įrankio. Šis įrankis yra užsandarintas suslėgtuoju oru, todėl jį ardan galima sunkiai susižeisti.



⚠️ PERSPĖJIMAS: Visuomet įsitikinkite, ar įrankis yra išjungtas ir akumulatoriaus kasetė yra nuimta prieš atlikdami apžiūrą ir priežiūrą.

PASTABA: Niekada nenaudokite gazolino, benzino, tirpiklio, spirito arba panašių medžiagų. Gali atsirasti išblukimų, deformacijų arba įtrūkimų.

Kad gaminys būtų SAUGUS ir PATIKIMAS, jį taisyti, apžiūrėti ar vykdyti bet kokią kitą priežiūrą ar derinimą turi įgaliojatus kompanijos „Makita“ techninės priežiūros centras; reikia naudoti tik kompanijos „Makita“ pagamintas atsargines dalis.

Kalimo detalės padėties inicijavimas

Užstrigus tvirtinimo elementui arba išsikrovus akumulatoriui, kalimo detalė gali būti netinkamai nustatyta už kito kaltino tvirtinimo elemento. Prieš atnaujindami darbą, visada atlikite inicijavimo veiksmus.

1. Nuimkite nuo įrankio akumulatoriaus kasetę.
2. Išimkite visus dėtuvėje likusius tvirtinimo elementus.
3. Stebėkite kalimo detalės padėtį.

Jei matote, kad kalimo detalės antgalis išlindo iš kalimo detalės kreiptuvo, inicijavimo metu kontaktinis elementas gali būti netinkamai sužadintas.

► **Pav.26:** 1. Kalimo detalė 2. Kalimo detalės kreiptuvas

Pasukite gylio reguliatorių ir nustatykite mažiausią gylį, kad kontaktinis elementas veiktų tinkamai.

► **Pav.27:** 1. Gylio reguliatorius

4. Įdėkite akumulatoriaus kasetę į jai skirtą vietą ir įjunkite įrankį.
5. Patraukite stūmiklį žemyn ir palaikykite jį vietoje. Tada pridėkite kontaktinį elementą prie lengvai pažeidžiamos medžiagos.
6. Iki galo paspauskite gaiduką, kai kontaktinis elementas sužadintas, kad kalimo detalės padėtis būtų nustatyta iš naujo.
- **Pav.28:** 1. Stūmiklis 2. Kontaktinis elementas 3. Gaidukas

Kalimo detalės padėtis bus tinkamai inicijuota.

7. Ištraukite iš įrankio akumulatoriaus kasetę. Įdėkite tvirtinimo elementus atgal į dėtuvę. Įdėkite akumulatoriaus kasetę atgal į įrankį.

PASIRENKAMI PRIEDAI

⚠️ PERSPĖJIMAS: Šiuos papildomus priedus arba įtaisus rekomenduojama naudoti su šioje instrukcijoje nurodytu „Makita“ bendrovės įrankiu. Naudojant bet kokius kitus papildomus priedus arba įtaisus, gali kilti pavojus sužeisti žmones. Naudokite tik nurodytam tikslui skirtus papildomus priedus arba įtaisus.

Jeigu norite daugiau sužinoti apie tuos priedus, kreipkitės į artimiausią „Makita“ techninės priežiūros centrą.

- Vinys (16 Ga kampinės apdailos vinių nėra)

- Originalus „Makita“ akumulatorius ir įkroviklis

PASTABA: Kai kurie sąraše esantys priedai gali būti pateikti įrankio pakuotėje kaip standartiniai priedai. Jie įvairiose šalyse gali skirtis.

TEHNILISED ANDMED

Mudel:	DBN601	DBN610	DBN620
Naela suurus	16 Ga × 19–64 mm	16 Ga × 32–64 mm	15 Ga × 32–64 mm
Salve mahutavus	110 tk		108 tk
Mõõtmed (P × L × K) ^{*1*2}	276 mm × 98 mm × 320 mm	288 mm × 116 mm × 325 mm	297 mm × 142 mm × 338 mm
Nimipinge	Alalisvool 18 V		
Netokaal	2,9–3,3 kg	3,0–3,3 kg	3,1–3,4 kg

*1 ilma konksuta

*2 koos BL1820B

MÄRKUS: Naelu nimetatakse selles kasutusjuhendis kinnitusvahenditeks, välja arvatud juhul, kui on öeldud teisiti.

- Meie pideva uuringu- ja arendusprogrammi tõttu võidakse tehnilisi andmeid muuta ilma sellest ette teatamata.
- Tehnilised andmed võivad riigiti erineda.
- Netokaal hõlmab tarviku(te) kergeimat ja raskeimat kombinatsiooni ja akukassetti/-kassette, mis on kasutusjuhendiga kooskõlas olevaks tavapäraseks ja ohutuks kasutamiseks lubatud.

Sobiv akukassett ja laadija

Akukassett	BL1815N / BL1820B / BL1830B / BL1840B / BL1850B / BL1860B
Laadija	DC18RC / DC18RD / DC18RE / DC18SD / DC18SE / DC18SF / DC18SH / DC18WC

- Mõned eespool loetletud akukassetid ja -laadijad ei pruugi olla teie riigis saadaval.

⚠ HOIATUS: Kasutage ainult ülalpool loetletud akukassette ja laadijaid. Muude akukassettide ja laadijate kasutamine võib tekitada vigastusi ja/või tulekahju.

Sümbolid

Alljärgnevalt kirjeldatakse tingimärke, mida võidakse seadmetel kasutada. Enne seadme kasutamist tehke endale selgeks nende tähendus.

	Lugege juhendit.
	Kandke silmakaitseid.
	Kasutage kõrvakaitseid.
	Ärge kasutage tellinguid ega redeleid.
	Kui te ei paigalda kinnitusvahendeid, hoidke sõrmed päästikust eemal, et vältida tahtmatut päästiku vallandumist.



Ainult EL-i riikide puhul
Seadmes sisalduvate ohtlike osade tõttu võivad elektri- ja elektroonikaseadmete jäätmed, akud ja patareid avaldada negatiivset mõju keskkonnale ja inimeste tervisele. Elektri- ja elektroonikaseadmeid ega akusid ei tohi kõrvaldada koos olmejäätmetega!
Euroopa elektri- ja elektroonikaseadmete jäätmete, akude ja patareide ning nende jäätmete direktiivi ja riiklikku õigusesse ülevõtmise kohaselt tuleb elektri- ja elektroonikaseadmete, akude ja patareide jäätmed koguda eraldi ning viia eraldiseisvasse olmejäätmete kogumispunkti, mis tegutseb kooskõlas keskkonnakaitse eeskirjadega. Sellele osutab seadmele paigaldatud läbikriipsutatud ratastega prügikasti sümbol.

Kavandatud kasutus

See tööriist on mõeldud siseviimistlusmaterjalide kinnitamiseks ja mööblitöödeks.

Müra

Tüüpiline A-korrigeeritud müratase, määratud standardi EN60745-2-16 kohaselt:

Mudel DBN601

Helirõhutase (L_{pA}): 83 dB (A)

Helivõimsuse tase (L_{WA}): 94 dB (A)

Määramatus (K): 3 dB (A)

Mudel DBN610

Helirõhutase (L_{pA}): 83 dB (A)

Helivõimsuse tase (L_{WA}): 94 dB (A)

Määramatus (K): 3 dB (A)

Mudel DBN620

Helirõhutase (L_{pA}): 86 dB (A)

Helivõimsuse tase (L_{WA}): 97 dB (A)

Määramatus (K): 3 dB (A)

MÄRKUS: Deklareeritud müra väärtust (väärtuseid) on mõeldud kooskõlas standardse katsemeetodiga ning seda võib kasutada ühe seadme võrdlemiseks teisega.

MÄRKUS: Deklareeritud müraemissiooni väärtust/väärtusi võib kasutada ka kokkupuute esmaseks hindamiseks.

⚠️HOIATUS: Kasutage kõrvakaitsmeid.

⚠️HOIATUS: Olenevalt tööriista kasutamisiivisidest võib müraemissioon elektritööriista tegeliku kasutamise ajal erineda deklareeritud väärtus(t) est.

⚠️HOIATUS: Rakendage operaatori kaitsmiseks kindlasti piisavaid ohutusabinõusid, mis põhinevad hinnangulisel müratasemel tegelikus töösituatsioonis (võttes arvesse tööperioodi kõiki osasid, näiteks korrad, kui seade lülitatakse välja ja seade töötab tühikäigul, lisaks tööajale).

Vibratsioon

Vibratsioonitaseme koguväärtus vastavalt EN60745-2-16:

Mudel DBN601

Vibratsiooniheide (a_{h1}): 2,5 m/s² või vähem

Määramatus (K): 1,5 m/s²

Mudel DBN610

Vibratsiooniheide (a_{h1}): 2,5 m/s² või vähem

Määramatus (K): 1,5 m/s²

Mudel DBN620

Vibratsiooniheide (a_{h1}): 2,7 m/s²

Määramatus (K): 1,5 m/s²

MÄRKUS: Deklareeritud vibratsiooni koguväärtust (-väärtuseid) on mõeldud kooskõlas standardse katsemeetodiga ning seda võib kasutada ühe seadme võrdlemiseks teisega.

MÄRKUS: Deklareeritud vibratsiooni koguväärtust/-väärtusi võib kasutada ka kokkupuute esmaseks hindamiseks.

⚠️HOIATUS: Olenevalt tööriista kasutamisiivisidest võib vibratsioonitase elektritööriista tegeliku kasutamise ajal erineda deklareeritud väärtus(t) est.

⚠️HOIATUS: Rakendage operaatori kaitsmiseks kindlasti piisavaid ohutusabinõusid, mis põhinevad hinnangulisel müratasemel tegelikus töösituatsioonis (võttes arvesse tööperioodi kõiki osasid, näiteks korrad, kui seade lülitatakse välja ja seade töötab tühikäigul, lisaks tööajale).

Vastavusdeklaratsioon

Ainult Euroopa riikide puhul

Vastavusdeklaratsioonid on selle juhendi A-lisas.

OHUTUSHOIATUSED

Üldised elektritööriistade ohutushoiatused

⚠️HOIATUS Lugege läbi kõik selle elektritööriista kaasas olevad ohutushoiatused, juhised, illustreeritud ohutussümbolid ja tehnilised andmed. Alljärgnevate juhiste eiramine võib põhjustada elektrilöögi, süttimise ja/või raske kehavigastuse.

Hoidke edaspidisteks viideks alles kõik hoiatused ja juhtnöörid.

Hoiatuses kasutatud termini „elektritööriist“ all peetakse silmas elektriga töötavaid (juhtmega) elektritööriistu või akuga töötavaid (juhtmeta) elektritööriistu.

Juhtmeta needipüstoli ohutusjuhised

1. **Arvestage alati sellega, et tööriistas võib olla kinnituvahendeid.** Needipüstoli ettevaatamatut käsitlemist võib põhjustada kinnituvahendite ootamatu vallandumise ning kehavigastusi.
2. **Ärge suunake tööriista enda või kellegi lähedaiseva poole.** Ootamatu vallandumine tühen-dab kinnitaja ning põhjustab kehavigastusi.
3. **Ärge käivitage tööriista, kui see ei ole asetatud kindlalt vastu tööeldavat detaili.** Kui tööriist ei ole tööeldava detailiga kontaktis, võib kinnitaja sihtmärgist kõrvale kalduda.
4. **Juhul kui kinnituvahend kiilub tööriistas kinni, eemaldage tööriist vooluallikast.** Kui needipüstol on sisse lülitatud, võib see kinnikiilunud kinnituvahendi eemaldamise ajal ootamatult käivituda.
5. **Olge kinnikiilunud klambripüstoli eemaldamisel ettevaatlik.** Mehhanism võib surve all olla ning jõuliselt tüheneda, kui üritate ummistust eemaldada.
6. **Ärge kasutage needipüstolit elektrikaablate kinnitamiseks.** See ei ole mõeldud elektrikaablate paigaldamiseks, sest võib kahjustada elektrikaablate isolatsiooni, põhjustades seeläbi elektrilöögi- või tulekahjuohtu.
7. **Kandke alati kaitseprille, et kaitsta silmi tolmu või kinnituvahendite eest.**
8. **Hoidke käed ja jalad eemal kinnituvahendi väljumisava piirkonnast.**
9. **Eemaldage akukassett alati enne kinnituvahendite laadimist, tööriista reguleerimist, kontrollimist, hooldust või pärast töö lõpetamist.**
10. **Enne toimingute tegemist veenduge, et kedagi poleks läheduses. Ärge püüdke paigaldada**

Akukassetiga seotud olulised ohutusjuhised

- kinnitusvahendeid korruga nii seina sise- kui ka välisküljelt. Kinnitusvahendid võivad konstruktsioonist läbi tungida ja/või välja lennata, põhjustades suurt ohtu.
11. Jälgige oma jalgealust toetuspinna ja hoidke tööriistaga töötades tasakaalu. Kõrgustes töötades veenduge, et allpool ei viibiks inimesi.
 12. Ärge kunagi kasutage kinnitusvahendite paigaldustööriistu, mis on tähistatud sümboliga „Mitte kasutada tellingutel, redelitel“, teatud rakendustes, näiteks:
 - kui kinnitusvahendite paigaldamine on seotud asukoha muutmise, mis nõuab tellin-gute, treppide, redelite või redelisarnaste konstruktsioonide, nt katuse roovlattice, kasutamist;
 - konteinerite või kastide sulgemiseks;
 - transportimisel kasutatavate turvasüsteemide paigaldamiseks, nt sõidukitel ja kaubavagunitel.
 13. Kontrollige hoolikalt seinu, lagesid, pörandaid, katust ja muud sellisarnast, et vältida võimalikku elektrilööki, gaasileket, plahvatusi jne, mida võib põhjustada nimetatud konstruktsioonidesse paigaldatud voolu all olevate juhtmete, kaablikarbikute või gaasitorude tabamine klambritega.
 14. Kasutage ainult selles juhendis ette nähtud kinnitusvahendeid. Teistsuguste kinnitusvahendite kasutamine võib põhjustada tööriista talitlushäire.
 15. Ärge muutke tööriista omavoliilselt ega püüdke seda kasutada muuks otstarbeks kui kinnitusvahendite paigaldamiseks.
 16. Ärge kasutage tööriista ilma kinnitusvahendita. See lühendab tööriista tööiga.
 17. Lõpetage klambrite paigaldamine viivitamatult, kui märkate tööriista juures midagi väärat või ebaharilikku.
 18. Ärge kunagi paigaldage kinnitusvahendeid materjali, millest kinnitusvahend võib läbi lennata.
 19. Ärge kunagi aktiveerige lüliti päästikut ja kontaktementi samal ajal, enne kui olete töödeldavate detailide kinnitamiseks valmis. Laske töödeldaval detailil kontaktelement alla vajutada. Ärge takistage seda kunagi kontaktemendi blokeerimisega tagant või seda käega surudes.
 20. Ärge kunagi muutke kontaktelementi omavoliilselt. Kontrollige sageli kontaktelemendi töökorras olekut.
 21. Kui tööriista ei kasutada, eemaldage sellest alati kinnitusvahendid.
 22. Vältige magnetite või sarnaste magnetseadmete asetamist tööriistale liiga lähedale. See võib kahjustada tööriistas olevat magnetandurit.

HOIDKE JUHEND ALLES.

⚠ HOIATUS: ÄRGE UNUSTAGE järgida toote ohutusnõudeid mugavuse või toote (korduskasutamise saavutatud) hea tundmise tõttu. VALE KASUTUS või kasutusjuhendi ohutuseeskirjade eiramine võib põhjustada tervisekahjustusi.

1. Enne akukassetti kasutamist lugege (1) akulaadija, (2) akul ja (3) seadmel olevad juhtnõidid ja hoiatused läbi.
2. Ärge võtke akukassetti lahti ega muutke seda. See võib põhjustada tulekahju, liigset kuumust või plahvatusi.
3. Kui tööaeg järsult lüheneb, siis lõpetage kohe kasutamine. Edasise kasutamise tulemuseks võib olla ülekuumenemine, võimalikud põletused või isegi plahvatus.
4. Kui elektrolüüti satub silma, siis loputage silma puhta veega ja pöörduge koheselt arsti poole. Selline õnnetus võib põhjustada pimedaksjäämist.
5. Ärge tekitage akukassetis lühist:
 - (1) Ärge puutuge klemme elektrijuhtidega.
 - (2) Ärge hoidke akukassetti tööriistakasti koos metallsemetega, nagu naelad, mündid jne.
 - (3) Ärge tehke akukassetti märjaks ega jätke seda vihma kätte.Aku lühis võib põhjustada tugevat elektrivoolu, ülekuumenemist, põletusi ning ka seadet tõsiselt kahjustada.
6. Ärge hoidke ega kasutage tööriista ja akukassetti kohtades, kus temperatuur võib tõusta üle 50 °C (122 °F).
7. Ärge põletage akukassetti isegi siis, kui see on saanud tõsiselt vigastada või on täiesti kulu-nud. Akukassett võib tules plahvatada.
8. Ärge naelutage, lõigake, muljuge, visake akukassetti ega laske sel kukkuda, samuti ärge lööge selle pihta kõva esemega. Selline tegevus võib põhjustada tulekahju, liigset kuumust või plahvatusi.
9. Ärge kasutage kahjustatud akut.
10. Sisalduvatele liitium-ioonakudele võivad kohalduda ohtlike kaupade õigusaktide nõuded. Kaubanduslikul transportimisel, näiteks kolman-date poolte või transpordiettevõtete poolt, tuleb järgida pakendil ja siltidel toodud erinõudeid. Transportimiseks ettevalmistamisel on vajalik pidada nõu ohtliku materjali ekspordiga. Samuti tuleb järgida võimalike riiklike regulatsioonide üksikasjalikumaid nõudeid. Katke teibiga või varjake avatud kontaktid ja pakendage aku selliselt, et see ei saaks pakendis liikuda.
11. Kasutuskõlbmatuks muutunud akukassetti kõrvaldamiseks eemaldage see tööriistast ja viige selleks ette nähtud kohta. Järgige kasutuskõlbmatuks muutunud aku kõrvaldamisel kohalikke eeskirju.
12. Kasutage akusid ainult Makita heaks kiidetud toodetega. Akude paigaldamine selleks mitte ettenähtud toodetele võib põhjustada süttimist, ülemäärast kuumust, plahvatamist või elektrolüüdi lekkimist.
13. Kui tööriista ei kasutata pika ajaperioodi jook-sul, tuleb aku tööriistast eemaldada.

14. Kasutamise ajal ja pärast kasutamist võib akukassett kuumeneda, mis võib põhjustada põletusi või madala temperatuuri põletusi. Olge kuumal akukasseti kandmisel ettevaatlik.
15. Ärge puudutage tööriista klemmi kohe pärast kasutamist, sest see võib olla kuum ja põhjustada põletusi.
16. Hoidke akukasseti klemmid, avad ja sooned tükikestest, tolmust ja mullast puhtad. See võib põhjustada tööriista või aku ülekuumenemist, süttimist, purunemist ja talitlushäireid, mis võib lõppeda põletuste või kehavigastustega.
17. Kui tööriist ei kannata kasutamist kõrgepingeliinide lähedal, ärge kasutage akukassetti kõrgepingeliinide lähedal. Muidu võib tööriist või akukassett puruneda või sellel tõrge tekkida.
18. Hoidke akut lastele kättesaamatult.

HOIDKE JUHEND ALLES.

⚠ETTEVAATUST: Kasutage ainult Makita originaalakusid. Mitte Makita originaalakude või muudetud akude kasutamine võib põhjustada akude süttimise, kehavigastuse ja kahjustuse. Samuti muudab see kehtetuks Makita tööriista ja laadija Makita garantii.

TÄHELEPANU: Makita ei vastuta õnnetuste eest, mis tekivad muude kui Makita originaalakude või modifitseeritud akude kasutamisest. Makita originaalakude sobivust Makita tööriistade ja laadijatega on kooskõlas kohalduva õiguse ja ohutusstandarditega põhjalikult kontrollitud.

Vihjeid aku maksimaalse kasutusaja tagamise kohta

1. Laadige akukassetti enne selle täielikku tühjenemist. Kui märkate, et tööriist töötab väiksema võimsusega, peatage töö ja laadige akukassetti.
2. Ärge laadige täielikult laetud akukassetti. Ülelaadimine lühendab akude kasutusiga.
3. Laadige akukassetti toatemperatuuril 10 °C - 40 °C. Enne laadimist laske kuumenenud akukassetil maha jahtuda.
4. Kui te ei kasuta parajasti akukassetti, eemaldage see tööriistast või laadurist.
5. Kui te ei kasuta akukassetti kauem kui kuus kuud, laadige see.

FUNKTSIONAALNE KIRJELDUS

⚠ETTEVAATUST: Kandke alati hoolt selle eest, et tööriist oleks enne reguleerimist ja kontrollimist välja lülitatud ja akukassett eemaldatud.

Akukasseti paigaldamine või eemaldamine

⚠ETTEVAATUST: Lülitage tööriist alati enne akukasseti paigaldamist või eemaldamist välja.

⚠ETTEVAATUST: Akukasseti paigaldamisel või eemaldamisel tuleb tööriista ja akukassetti kindlalt paigal hoida. Kui tööriista ja akukassetti ei hoita kindlalt paigal, võivad need käest libiseda ning kahjustada tööriista ja akukassetti või põhjustada kehavigastusi.

Akukasseti paigaldamiseks joondage akukasseti keel korpuse soonega ja libistage kassett oma kohale. Sisestage see tervenisti, kuni see lukustub klõpsuga oma kohale. Kui näete joonisel näidatud punast näidikut, pole see täielikult lukustunud.

Akukasseti eemaldamiseks libistage see tööriista küljest lahti, vajutades kasseti esiküljel paiknevat nuppu alla.

► **Joon.1:** 1. Punane näidik 2. Nupp 3. Akukassett

⚠ETTEVAATUST: Paigaldage akukassett alati täies ulatuses nii, et punast osa ei jääks näha.

Muidu võib adapter juhuslikult tööriistast välja kukkuda ning põhjustada teile või läheduses viibivatele isikutele vigastusi.











⚠ETTEVAATUST: Ärge rakendage akukasseti paigaldamisel jõudu. Kui kassett ei lähe kergesti sisse, pole see õigesti paigaldatud.

Aku jääkmahutavuse näit

Ainult näidikuga akukassettidele

Akukasseti järelejäänud mahutavuse kontrollimiseks vajutage kontrollimise nuppu. Märgulambid süttivad mõneks sekundiks.

► **Joon.2:** 1. Märgulambid 2. Kontrollimise nupp

Märgulambid			Jääkmahutavus
 Pöleb	 Ei põle	 Vilgub	
			75 - 100%
			50 - 75%
			25 - 50%
			0 - 25%

Märgulambid			Jääkmahutavus
Poleb	Ei pole	Vilgub	
			Laadige akut.
			Akul võib olla tõrge.
	↑ ↓		

MÄRKUS: Näidatud mahutavus võib veidi erineda tegelikust mahutavusest olenevalt kasutustingimustest ja ümbritseva keskkonna temperatuurist.

MÄRKUS: Esimene (taga vasakul asuv) märgutuli vilgub, kui akukaitsesüsteem töötab.

Tööriista/aku kaitsesüsteem

Tööriist on varustatud tööriista või aku kaitsesüsteemiga. Süsteem lülitab mootori automaatselt välja, et pikendada tööriista ja aku tööiga. Tööriist seiskub käitamise ajal automaatselt, kui tööriista või aku kohta kehtib üks järgmistest tingimustest. Teatud tingimustes hakkavad indikaatorid põlema.

► **Joon.3:** 1. Lamp 2. Toite-/režiiminäidik

MÄRKUS: Lülitid kujundus sõltub teie elukoha piirkonnast.

Kaitse olekunäidik

Lamp		Toite-/režiiminäidik		Olek
Poleb	Vilgub	Poleb	Vilgub	
				Ülekoormus
				Ülekuumenemine

Ülekoormuskaitse

Kui tööriist/aku hakkab kasutamise käigus tarbima ebaharilikult palju voolu, seiskub tööriist automaatselt. Sel juhul lülitage tööriist välja ja lõpetage töö, mis põhjustas tööriista ülekoormuse. Pärast seda käivitage tööriist uuesti.

Ülekuumenemiskaitse

Tööriista/aku ülekuumenemisel seiskub tööriist automaatselt. Sellisel juhul laske tööriistal maha jahtuda, enne kui selle uuesti sisse lülitate.

Ülelaadimiskaitse

Kui aku jääkmahutavus saab otsa, seiskub tööriist automaatselt. Kui toode ei hakka tööle ka lülitite vajutamisel, eemaldage tööriistast aku(d) ja laadige seda/neid.

Kaitse muude põhjuste korral

Kaitsesüsteem on mõeldud ka muude põhjuste jaoks, mis võivad tööriista kahjustada, ja võimaldab tööriistal

automaatselt seiskuda. Kui tööriist on ajutiselt peatatud või seiskunud, toimige põhjuste kõrvaldamiseks järgnevalt.

1. Veenduge, et kõik lülitid oleksid väljalülitatud asendis, seejärel lülitage tööriist uuesti käivitamiseks jälle sisse.
2. Laadige akut (akusid) või asendage aku (akud).
3. Laske tööriistal ja akul (akudel) jahtuda.

Kui kaitsesüsteemi taastamisega ei õnnestu olukorda parandada, võtke ühendust kohaliku Makita hoolduskeskusega.

Toitelüliti talitlus

⚠ETTEVAATUST: Kontrollige alati enne akukasseti tööriista külge paigaldamist, kas lüliti päästik funktsioneerib nõuetekohaselt ja liigub lahtilaskmisel tagasi väljalülitatud asendisse.

Tööriista sisselülitamiseks vajutage ja hoidke toitenuppu all, kuni märgutuled süttivad. Tööriista väljalülitamiseks hoidke toitenuppu all, kuni toite märgutuli kustub.

MÄRKUS: Lülitid kujundus sõltub teie elukoha piirkonnast.

► **Joon.4:** 1. Toitenupp 2. Toite märgutuli

MÄRKUS: Tööriista ei saa sisse lülitada, kui lüliti päästik või kontaktelement on käivitatud. Laske lüliti päästik ja kontaktelement enne tööriista sisselülitamist kindlasti lahti.

MÄRKUS: Tööriista ei saa kinnitusvahendite paigaldamise ajal välja lülitada.

MÄRKUS: Toitelüliti lülitub automaatselt välja, kui tööriist jäetakse pikemaks ajaks järelevalveta.

Käivitusrežiimi valimine

Sõltub riigist

MÄRKUS: Mõnes piirkonnas või riigis on saadaval ainult ühekaupa paigaldamise režiim (täielik järjestikune käivitamine). Lülitidisain erineb sõltuvalt teie asukohast.

Tööriist kasutab valikulise režiimiga käivitumist. Soovitud käivitusrežiimi valimiseks vajutage ja hoidke lühidalt all käivitusrežiimi lülitusnuppu.

- **Joon.5:** 1. Käivitusrežiimi lülitusnupp
2. Järjestikuse käivitamise režiim
3. Kontaktkäivitamise režiim

Režiimilüliti	Käivitusrežiim	Funktsioon
	Täielik järjestikune käivitamine	Paigaldage ühe järjestikuse toiminguga üks kinnitusvahend. Sobib kinnitusvahendi houlikaks ja täpseks paigaldamiseks ning sobib siis, kui kinnitusvahend on vaja paigaldada täpselt.
	Kontaktkäivitamine	Saadaval on ühekaupa või pidev paigaldamine. Eelistatav siis, kui soovite kinnitusvahendeid produktiivselt paigaldada.

: ei ole saadaval mõnes piirkonnas ja riigis.

MÄRKUS: Käivitusrežiimi ei saa muuta, kui kas lüliti päästik või kontaktelelement on käivitatud.

Paigaldussügavuse reguleerimine

⚠HOIATUS: Enne paigaldussügavuse reguleerimist veenduge alati, et teie sõrmed ei oleks lüliti päästikul ega kontaktelemendil ja et akukassett oleks eemaldatud.

Paigaldussügavuse reguleerimiseks keerake sügavusregulaatorit. Paigaldussügavus muutub suuremaks, kui keerate sügavusregulaatorit A-suunas, ja väiksemaks, kui keerate regulaatorit B-suunas, nagu joonisel näidatud. Allolevas tabelis on kujutatud paigaldussügavuse reguleerimise ulatus.

► **Joon.6:** 1. Sügavusregulaator

Paigaldussügavuse reguleerimise ulatus

Mudel	DBN601	DBN610	DBN620
Ulatus	6 mm	6 mm	8 mm

TÄHELEPANU: Ärge keerake sügavusregulaatorit liiga palju, vastasel juhul võib see kinni jääda.

Reguleerige paigaldussügavust vajaduse järgi.

► **Joon.7:** 1. Liiga sügav 2. Otse 3. Liiga madal

Lambi süütamine

⚠ETTEVAATUST: Ärge vaadake otse valgusesse ega valgusallikat.

Lambi süütamiseks vajutage lüliti päästikut või käivitage kontaktelelement. Lamp jääb põlema, kuni vajutatakse lüliti päästikut või käivitatakse kontaktelelement. Lamp kustub mõni sekund pärast lüliti päästiku ja kontaktelelementi vabastamist.

► **Joon.8:** 1. Lüliti päästik 2. Kontaktelelement 3. Lamp

TÄHELEPANU: Pühkige lamp kuiva lapiga puhkaks. Olge seda tehes ettevaatlik, et lambi läätse mitte kriimustada, sest muidu võib valgustus väheneda.

TÄHELEPANU: Kui tööriist kuumeneb üle, hakab lamp vilkuma. Sellisel juhul vabastage lüliti päästik ja kontaktelelement ning seejärel laske tööriistal/akul enne uuesti kasutamist maha jahtuda.

MÄRKUS: Peaaegu tühja akuga tööriist võib naelu mitte väljastada, isegi kui lamp endiselt põleb. Sellisel juhul laadige akukassetti.

KOKKUPANEK

⚠ETTEVAATUST: Kandke alati hoolt selle eest, et tööriist oleks enne igasuguseid hooldustöid välja lülitatud ja akukassett eemaldatud.

Kinnitusvahendite lisamine/eemaldamine

⚠ETTEVAATUST: Enne kinnitusvahendite lisamist peab akukassett olema eemaldatud. Kogemata väljastamine võib tekitada kehavigastusi ja varakahju.

⚠ETTEVAATUST: Lisage kinnitusvahendid õigetpidi. Vales suunas lisamine võib põhjustada naelalööja enneaegset kulumist ja kahjustada teisi osi.

⚠ETTEVAATUST: Jälgige, et teie sõrmed ei jääks salve vahele kinni. Tõukur kipub lukustamata olekus algasendisse tagasi liikuma.

⚠ETTEVAATUST: Ärge liigutage tõukurit järele, kui salv on kinnitusvahenditega täidetud. Kinnitusvahendite juhuslik mahakukkumine, eriti kõrgustes töötamisel, võib tekitada kehavigastusi.

TÄHELEPANU: Ärge kasutage deformeerunud kinnitusvahendeid ja kinnitusvahendilinte. Kasutage selles juhendis ette nähtud kinnitusvahendeid. Ettenähtust erinevate kinnitusvahendite kasutamine võib põhjustada kinnitusvahendi kinnijäämist ja tõrkeid.

TÄHELEPANU: Lükake tõukurit õrnalt mööda salve. Tugev kontakt tõukuri ja kinnitusvahendilindi vahel võib kinnitusvahendeid kahjustada.

TÄHELEPANU: Veenduge, et kinnitusvahendilint oleks salves õigesti joondatud ja tõukuriga fikseeritud. Kui ei, proovige uuesti lisada.

1. Eemaldage akukassett.
2. Tõmmake tõukurit alla, kuni see väikese klõpsuga lukustub.
► **Joon.9:** 1. Tõukur
3. Sisestage kinnitusvahendilint salve alumises osas olevasse pilusse.
► **Joon.10:** 1. Pilu 2. Kinnitusvahendilint 3. Salv

4. Tõmmake tõukur alla ja hoidke selles asendis ning vajutage osa A, nagu joonisel näidatud.

Tõukur on lukustamata ja hoiab kinnitusvahendit salves.

► **Joon.11:** 1. Tõukur

Kinnitusvahendite eemaldamiseks tõmmake tõukurit alla, kuni see väikese klõpsuga lukustub. Võtke kinnitusvahendit salve alumises osas olevast pilust ära.

Otsaku adapter

⚠ETTEVAATUST: Veenduge alati, et teie sõrmed ei oleks lüliti päästikul ega kontaktelemendil, eemaldage kõik salve jäänud kinnitusvahendid ning eemaldage akukassett, enne kui paigaldate või eemaldate otsaku adapteri.

Kinnitusvahendite paigaldamisel kergesti rikutava pinnaga materjalidesse kinnitage kontaktelemendil otsaku adapteri.

Otsaku adapteri paigaldamine

Pange otsaku adapter kontaktelendile. Veenduge, et otsaku adapter asetseks ideaalselt, nagu joonisel näidatud.

► **Joon.12:** 1. Otsaku adapter 2. Kontaktelement

Otsaku adapteri eemaldamine

Otsaku adapteri saab käega eemaldada.

MÄRKUS: Kui otsaku adapterit ei saa käega eemaldada, asetage käsitööriistad otsaku adapteri ja kontaktelendi vahele ning eemaldage otsaku adapter.

Otsaku adapteri hoiustamine

TÄHELEPANU: Kinnitage otsaku adapter korrektselt hoidikusse. Muidu võib otsaku adapter hoidikust lahti tulla ja kaduma minna.

Otsaku adapteri kaotamiseks vältimiseks pange see hoidikusse, nagu joonisel näidatud.

► **Joon.13:** 1. Otsaku adapter 2. Hoidik

Konks

⚠HOIATUS: Ärge laadige konksu liiga suure jõuga üle. Lubamatu ülekoormus võib kahjustada tööriista, mis omakorda võib tekitada kehavigastusi.

⚠ETTEVAATUST: Ärge riputage konksu võõle. Tööriista mahakukkumine konksu juhuslikul paigast liikumisel võib põhjustada soovimatut väljastamist ja kehavigastusi.

► **Joon.14**

⚠ETTEVAATUST: Konksu paigaldamisel keerate kruvi alati tugevalt kinni. Muidu võib konks tööriistalt lahti tulla ja kehavigastusi põhjustada.

⚠ETTEVAATUST: Kasutage riputus-/kinnitusosi ainult ettenähtud otstarbel. Muul otstarbel kasutamine võib põhjustada õnnetuse või kehavigastusi.

⚠ETTEVAATUST: Enne haarde lahtilaskmist riputage tööriist kindlalt. Ebapiisav või tasakaalutamata kinnitamine konksuga võib põhjustada mahakukkumist ja te võite viga saada.

Konksu abil saab tööriista mugavalt ajutiselt riputada. Riputage tööriist tööriistahoidikule, siinile või konksuga seinale.

Konksu saab paigaldada tööriista mõlemale poolele. Konksu paigaldamiseks torgake see tööriista korpuse ükskõik kummal küljel olevasse õnarusse ja seejärel kinnitage kruviga, nagu joonisel näidatud. Eemaldamiseks lödvendage kruvi ja võtke siis konks ära.

► **Joon.15:** 1. Soon 2. Konks 3. Kruvi

TÖÖRIISTA KASUTAMINE

Ohutussüsteemi testimine

⚠HOIATUS: Enne tööleasumist veenduge, et kõik ohutussüsteemid oleks töökorras. Selle eiramisel võivad tagajärjeks olla kehavigastused.

► **Joon.16:** 1. Lülitit päästik 2. Kontaktelement 3. Salve 4. Tõukur

Enne kasutamist kontrollige turvasüsteemis järgmiselt võimalikke rikkeid ja tõrkeid.

1. Eemaldage akukassett tööriistast. Seejärel võtke välja kõik salve jäänud kinnitusvahendid.
2. Paigaldage akukassett oma kohale ja lülitage tööriist sisse.
3. Vajutage lülitit päästikut, puudutamata kontaktelementiga vastu materjali.
4. Tõmmake tõukur alla ja hoidke paigal. Seejärel asetage kontaktelement vastu materjali ilma lülitit päästikut vajutamata.

Kui tööriist töötab eespool kirjeldatud 3. või 4. olukorras, ei tööta turvasüsteem korralikult. Lõpetage kohe tööriista kasutamine ja pöörduge kohaliku Makita hoolduskeskusesse.

Kinnitusvahendite käitlemine

Naelad

Käsitsege naelu ja nende karpi ettevaatlikult. Kui naeltega käiakse halvasti ümber, võivad need deformeeruda või nende ühendaja võib puruneda, mis halvendab naelte etteandmist.

TÄHELEPANU: Ärge hoidke naelu väga niisketes ja kuumades kohtades ning ärge asetage neid otsese päikesevalguse kätte.

► **Joon.17**

Kinnitusvahendite paigaldamine

⚠HOIATUS: Tööriista kasutamisel hoidke nägu tööriistast eemal. Muidu võib tagajärg olla kehavigastus.

⚠HOIATUS: Ärge kasutage tööriista elektrikaablite kinnitamiseks. See tööriist ei ole mõeldud elektrikaablite paigaldamiseks ning võib kahjustada elektrikaablite isolatsiooni, põhjustades seeläbi elektrilöögi- või tulekahjuuho.

⚠HOIATUS: Hoidke kontaktelementi kindlalt materjalil, kuni nael on täielikult sisestatud. Kogemata laskmine võib põhjustada kehavigastusi.

⚠ETTEVAATUST: Hoidke tööriista töötamise ajal kindlalt.

⚠ETTEVAATUST: Ärge paigaldage kinnitusvahendeid kõvadesse materjalidesse, nagu metall vms. Kui kinnitusvahendil ei õnnestu materjali tungida, siis võib tööriist tagasi pörkuda ja teid vigastada.

TÄHELEPANU: Tööriist ei hakka kinnitama, kui viie sekundi jooksul ei vajutata ühtegi lülilit ja samal ajal vajutatakse ainult lüliti päästikut või kontakteleменти. Kinnitamise uuesti alustamiseks vabastage lüliti päästik või võtke kontakteleмент töödeldavalt detaililt ära ja seejärel asetage tööriist oma kohale tagasi.

MÄRKUS: Kui te sisestate naelu pika aja vältel pidevalt, siis muutub tööriistast väljutulev õhk mootori soojuse tõttu kuumaks.

Tööriistaga saab kasutada kaht paigaldustoimingut: täielik järjestikune käivitamine ja kontaktkäivitamine.

MÄRKUS: Mõnes piirkonnas või riigis on saadaval ainult ühekaupa paigaldamise režiim (täielik järjestikune käivitamine). Lülitidisain erineb sõltuvalt teie asukohast.

Täielik järjestikune käivitamine

Selles režiimis saate paigaldada ühe järjestikuse toimingu ühe kinnitusvahendi.

Tööriista käivitamiseks tuleb kõigepealt aktiveerida kontakt töödeldava detailiga ja seejärel vajutada päästikut. Kinnitusvahendite paigaldamise jätkamiseks vabastage ja aktiveerige lülitid samas järjekorras.

1. Tööriista sisselülitamiseks vajutage ja hoidke all toitenuppu.
2. Veenduge, et järjestikuse käivitamise režiimi lamp süttib.

► **Joon.18:** 1. Toitenupp 2. Järjestikuse käivitamise režiimi lamp

3. Asetage kontakteleмент lapiti vastu materjali.

► **Joon.19:** 1. Kontakteleмент

4. Kinnitusvahendi paigaldamiseks vajutage lüliti päästik lõpuni alla.

► **Joon.20:** 1. Lüliti päästik

5. Laske sõrm lüliti päästikult lahti. Seejärel tõstke kontakteleмент materjalilt üles.

Järgmise kinnitusvahendi sisselöömiseks korrake samme 3 kuni 5 samas järjekorras.

Kontaktkäivitamine

Sõltub riigist

Selles režiimis saab valida kinnitusvahendite pideva või ühekaupa paigaldamise ükskõik millises päästikutoimingute järjestuses.

Tööriista käivitamiseks võib aktiveerida kontakti töödeldava detailiga ja vajutada päästikut ükskõik millises järjekorras. Kinnitusvahendite pidevaks paigaldamiseks vabastage kontakt detailiga ja aktiveerige see uuesti.

Ühekaupa paigaldamine

1. Tööriista sisselülitamiseks vajutage ja hoidke all toitenuppu.

2. Kontaktkäivitusrežiimi valimiseks vajutage ja hoidke lühidalt all käivitusrežiimi lülitusnuppu.

Kontaktkäivitusrežiimi lamp süttib.

► **Joon.21:** 1. Käivitusrežiimi lülitusnupp
2. Kontaktkäivitusrežiimi lamp

3. Asetage kontakteleмент lapiti vastu materjali.

4. Kinnitusvahendi paigaldamiseks vajutage lüliti päästik lõpuni alla.

5. Laske sõrm lüliti päästikult lahti. Seejärel tõstke kontakteleмент materjalilt üles.

Järgmise kinnitusvahendi sisselöömiseks korrake samme 3 kuni 5 samas järjekorras.

Pidev paigaldamine

1. Tööriista sisselülitamiseks vajutage ja hoidke all toitenuppu.

2. Kontaktkäivitusrežiimi valimiseks vajutage ja hoidke lühidalt all käivitusrežiimi lülitusnuppu.

Kontaktkäivitusrežiimi lamp süttib.

3. Vajutage lüliti päästikut.

► **Joon.22:** 1. Lüliti päästik

4. Asetage kontakteleмент lapiti vastu materjali, kuhu soovite kinnitusvahendit paigaldada.

5. Järgmistesse aladesse liikumiseks hoidke lüliti päästikut vajutatuna ning asetage kontakteleмент lapiti materjalile, kuhu soovite järgmised kinnitusvahendid paigaldada.

► **Joon.23:** 1. Lüliti päästik 2. Kontakteleмент

Tühilasuvastane mehhanism

Kui salve jäänud kinnitusvahendite arv langeb allolevas tabelis näidatud arvuni, ei saa lülilit enam aktiveerida ja tööriist lõpetab väljastamise. Enne töö jätkamist sisestage salve uus kinnitusvahendilint.

Mudel	DBN601	DBN610	DBN620
Kinnitusvahendite arv	6 - 9	6 - 9	4 - 6

Kinnikiilunud kinnitusvahendite eemaldamine

▲HOIATUS: Enne kinnikiilunud kinnitusvahendite eemaldamist peavad akukassett ja kinnitusvahendid olema eemaldatud.

▲HOIATUS: Ärge lükake naelalööjat jõuga. Ummistuste kõrvaldamiseks ärge lööge naelalööjat ja kinnitusvahendeid käsitööriistaga. Arvestage, et tööriistas kasutatakse suruõhku ja selle surve asub tööriista sees. Juhendis kirjeldatud ohutuseeskirjade eiramine võib põhjustada raskeid vigastusi.

▲HOIATUS: Ummistuste eemaldamisel ärge mitte kunagi suunake tööriista iseenda või teiste läheduses olevate isikute poole. Vastasel juhul võib tekkida vigastusoht, sest tööriist on tehases suletud kambris suruõhuga laetud ja seetõttu võidakse naelu ootamatult väljastada.

⚠ETTEVAATUST: Ärge eemaldage kinnikiilunud kinnitusvahendeid paljaste kätega. Kinnitusvahendid võivad salvest välja hüpata ja vigastusi põhjustada.

⚠ETTEVAATUST: Sagedaste või raskesti eemaldatavate ummistuste korral pidage nõu Makita kohaliku hoolduskeskusega.

⚠ETTEVAATUST: Pärast ummistunud kinnitusvahendite eemaldamist lukustage kindlasti lukusti.

Kui kinnitusvahendid kiiluvad kinni, vaadake hoolikalt üle kinnitusvahendite etteanne ja naelalööja. Kinnitusvahendid jäävad naelalööja ja naelalööja alumise juhiku vahele kinni.

Ummistuse kõrvaldamiseks vabastage lukusti ja avage naelalööja juhik, seejärel eemaldage kinnijäänud kinnitusvahendid.

► **Joon.24:** 1. Lukusti 2. Naelalööja alumine juhik 3. Naelalööja juhik

Lukusti lukustamiseks pärast ummistuse kõrvaldamist viige kontaktelelement selle algasendisse tagasi ja sulgege naelalööja juhik, seejärel lukustage lukusti.

► **Joon.25:** 1. Kontaktelement 2. Naelalööja juhik

HOOLDUS

⚠HOIATUS: Ärge võtke seda tööriista lahti. See tööriist on isoleeritud ja sisaldab suruõhku, lahtivõtmine võib põhjustada raskeid vigastusi.



⚠ETTEVAATUST: Enne kontroll- või hooldustoimingute tegemist kandke alati hoolt selle eest, et tööriist oleks välja lülitatud ja akukassett korpuse küljest eemaldatud.

TÄHELEPANU: Ärge kunagi kasutage bensiini, vedeldit, alkoholi ega midagi muud sarnast. Selle tulemuseks võib olla luitumine, deformatsioon või pragunemine.

Toote OHUTUSE ja TÖÖKINDLUSE tagamiseks tuleb vajalikud remonttööd ning muud hooldus- ja reguleerimistööd lasta teha Makita volitatud teeninduskeskustes või tehase teeninduskeskustes. Alati tuleb kasutada Makita varuosi.

Naelalööja asendi lähtestamine

Naelalööja ei pruugi pärast kinnitusvahendi kinnikiilumist või tühjeneva akuga minna paigaldatava kinnitusvahendi taha õigesti asendisse. Enne töö jätkamist tehke alati kasutuselevõtusammud.

1. Eemaldage akukassett tööriista küljest.

2. Võtke välja kõik salve jäänud kinnitusvahendid.

3. Jälgige naelalööja asendit.

Kui naelalööja ots ulatub naelalööja juhikust välja, ei saa kontaktelementi kasutuselevõtul õigesti käivitada.

► **Joon.26:** 1. Naelalööja 2. Naelalööja juhik

Seadistage sügavusregulaatori keeramisega väikseim sügavus, et kontaktelement töötaks korralikult.

► **Joon.27:** 1. Sügavusregulaator

4. Paigaldage akukassett oma kohale ja lülitage tööriist sisse.

5. Tõmmake tõukur alla ja hoidke paigal. Seejärel asetage kontaktelement vastu materjali, mis võib saada kahjustada.

6. Naelalööja asendi lähtestamiseks vajutage lüliti päästik täiesti alla, nii et kontaktelement oleks käivitatud.

► **Joon.28:** 1. Tõukur 2. Kontaktelement 3. Lüliti päästik

Naelalööja asend lähtestatakse õigesti.

7. Eemaldage akukassett tööriistast. Lisage kinnitusvahendid salve. Pange akukassett tagasi tööriista sisse.

VALIKULISED TARKIVUD

⚠ETTEVAATUST: Neid tarkivuid ja lisaseadiseid on soovitatav kasutada koos Makita tööriistaga, mille kasutamist selles kasutusjuhendis kirjeldatakse. Muude tarkivute ja liseseadiste kasutamise kaasaegne vigastada saamise oht. Kasutage tarkivuid ja liseseadiseid ainult otstarbekohaselt.

Saate vajaduse korral kohalikest Makita teeninduskeskustest lisateavet nende tarkivute kohta.

- Naelad (kaldnael 16 Ga ei ole saadaval)
- Makita algupärane aku ja laadija

MÄRKUS: Mõned nimekirjas loetletud tarkivid võivad kuuluda standardvarustusse ning need on lisatud tööriista pakendisse. Need võivad riigiti erineda.

ТЕХНИЧЕСКИЕ ХАРАКТЕРИСТИКИ

Модель:	DBN601	DBN610	DBN620
Размер гвоздя	16 Ga x 19 мм - 64 мм	16 Ga x 32 мм - 64 мм	15 Ga x 32 мм - 64 мм
Емкость магазина	110 шт.		108 шт.
Размеры (Д x Ш x В) ^{*1 *2}	276 мм x 98 мм x 320 мм	288 мм x 116 мм x 325 мм	297 мм x 142 мм x 338 мм
Номинальное напряжение	18 В пост. тока		
Масса нетто	2,9 - 3,3 кг	3,0 - 3,3 кг	3,1 - 3,4 кг

*1 без крючка

*2 с BL1820B

ПРИМЕЧАНИЕ: В настоящем руководстве по эксплуатации гвозди именуются "крепежом", если не указано иное.

- Благодаря нашей постоянно действующей программе исследований и разработок указанные здесь технические характеристики могут быть изменены без предварительного уведомления.
- Технические характеристики могут различаться в зависимости от страны.
- Значение массы нетто включает самую легковесную и самую тяжеловесную комбинацию насадки(-ок) для нормального и безопасного использования и блока(-ов) аккумулятора(-ов), которые указаны в руководстве по эксплуатации.

Подходящий блок аккумулятора и зарядное устройство

Блок аккумулятора	BL1815N / BL1820B / BL1830B / BL1840B / BL1850B / BL1860B
Зарядное устройство	DC18RC / DC18RD / DC18RE / DC18SD / DC18SE / DC18SF / DC18SH / DC18WC

- В зависимости от региона проживания некоторые блоки аккумуляторов и зарядные устройства, перечисленные выше, могут быть недоступны.

⚠ ОСТОРОЖНО: Используйте только перечисленные выше блоки аккумуляторов и зарядные устройства. Использование других блоков аккумуляторов и зарядных устройств может привести к травме и/или пожару.

Символы

Ниже приведены символы, которые могут использоваться для обозначения оборудования. Перед использованием убедитесь в том, что вы понимаете их значение.



Прочитайте руководство по эксплуатации.



Используйте защитные очки.



Используйте средства защиты слуха.



Не использовать на лесах, лестницах.



Во избежание случайно срабатывания не прикасайтесь к триггерному переключателю, когда не выполняется работа по установке крепежа.



Только для стран ЕС

В связи с наличием в оборудовании опасных компонентов отходы электрического и электронного оборудования, аккумуляторы и батареи могут оказывать негативное влияние на окружающую среду и здоровье человека. Не выбрасывайте электрические и электронные устройства или батареи вместе с бытовыми отходами! В соответствии с директивой ЕС по отходам электрического и электронного оборудования, по аккумуляторам, батареям и отходам аккумуляторов и батарей, а также в соответствии с ее адаптацией к национальному законодательству, отходы электрического оборудования, батареи и аккумуляторы следует хранить отдельно и доставлять на пункт раздельного сбора коммунальных отходов, работающий с соблюдением правил охраны окружающей среды. Это обозначено символом в виде перечеркнутого мусорного контейнера на колесах, нанесенным на оборудование.

Назначение

Данный инструмент предназначен для крепежных целей при выполнении внутренних работ и работ с мебелью.

Шум

Типичный уровень взвешенного звукового давления (A), измеренный в соответствии с EN60745-2-16:

Модель DBN601

Уровень звукового давления (L_{pA}): 83 дБ (A)

Уровень звуковой мощности (L_{WA}): 94 дБ (A)

Погрешность (K): 3 дБ (A)

Модель DBN610

Уровень звукового давления (L_{pA}): 83 дБ (A)

Уровень звуковой мощности (L_{WA}): 94 дБ (A)

Погрешность (K): 3 дБ (A)

Модель DBN620

Уровень звукового давления (L_{pA}): 86 дБ (A)

Уровень звуковой мощности (L_{WA}): 97 дБ (A)

Погрешность (K): 3 дБ (A)

ПРИМЕЧАНИЕ: Заявленное значение распространения шума измерено в соответствии со стандартной методикой испытаний и может быть использовано для сравнения инструментов.

ПРИМЕЧАНИЕ: Заявленное(-ые) значение(-я) распространения шума можно также использовать в предварительной оценке воздействия.

▲ОСТОРОЖНО: Используйте средства защиты слуха.

▲ОСТОРОЖНО: Распространение шума во время фактического использования электроинструмента может отличаться от заявленного(-ых) суммарного(-ых) значения(-й) в зависимости от способов использования инструмента.

▲ОСТОРОЖНО: Обязательно определите меры безопасности для защиты оператора, основанные на оценке воздействия в реальных условиях использования (с учетом всех этапов рабочего цикла, таких как выключение инструмента, работа без нагрузки и включение).

Вибрация

Общее значение вибрации определено в соответствии с EN60745-2-16:

Модель DBN601

Распространение вибрации (a_n): 2,5 м/с² или менее

Погрешность (K): 1,5 м/с²

Модель DBN610

Распространение вибрации (a_n): 2,5 м/с² или менее

Погрешность (K): 1,5 м/с²

Модель DBN620

Распространение вибрации (a_n): 2,7 м/с²

Погрешность (K): 1,5 м/с²

ПРИМЕЧАНИЕ: Заявленное общее значение распространения вибрации измерено в соответствии со стандартной методикой испытаний и может быть использовано для сравнения инструментов.

ПРИМЕЧАНИЕ: Заявленное суммарное значение распространения вибрации можно также использовать в предварительной оценке воздействия.

▲ОСТОРОЖНО: Распространение вибрации во время фактического использования электроинструмента может отличаться от заявленного суммарного значения в зависимости от способов использования инструмента.

▲ОСТОРОЖНО: Обязательно определите меры безопасности для защиты оператора, основанные на оценке воздействия в реальных условиях использования (с учетом всех этапов рабочего цикла, таких как выключение инструмента, работа без нагрузки и включение).

Декларации о соответствии

Только для европейских стран

Декларации о соответствии включены в Приложение А к настоящему руководству по эксплуатации.

МЕРЫ БЕЗОПАСНОСТИ

Общие рекомендации по технике безопасности для электроинструментов

▲ОСТОРОЖНО Ознакомьтесь со всеми инструкциями по технике безопасности, указаниями, иллюстрациями и техническими характеристиками, прилагаемыми к данному электроинструменту. Несоблюдение всех приведенных далее инструкций может привести к поражению электрическим током, возгоранию и/или тяжелым травмам.

Сохраните брошюру с инструкциями и рекомендациями для дальнейшего использования.

Термин "электроинструмент" в предупреждениях относится ко всему инструменту, работающему от сети (с проводом) или на аккумуляторах (без провода).

Правила техники безопасности при эксплуатации аккумулятора гвоздезабивного пистолета

1. **Всегда предполагайте, что в инструмент заряжен крепеж.** Небрежное обращение со гвоздезабивным пистолетом может стать причиной внезапного выстрела крепежом и получения травмы.
2. **Не направляйте инструмент на себя или окружающих.** Случайное нажатие на триггерный переключатель приведет к выбросу крепежа и травме.
3. **Не нажимайте на переключатель, пока плотно не прижмете инструмент к обрабатываемой детали.** Если инструмент не соприкасается с обрабатываемой деталью, крепеж может уйти в сторону.
4. **При заклинивании крепежа отключите инструмент от источника питания.** В противном случае гвоздезабивной пистолет может случайно сработать во время извлечения крепежа.
5. **Соблюдайте осторожность при извлечении заклинившего крепежа.** Механизм может находиться под давлением, и при попытке извлечь заклинивший крепеж инструмент может сработать.
6. **Не используйте этот гвоздезабивной пистолет для закрепления электрических кабелей.** Он не предназначен для прокладки электрокабелей и может повредить их изоляцию, таким образом создавая опасность поражения электрическим током или возгорания.
7. **Для защиты глаз от пыли и попадания крепежных деталей всегда пользуйтесь защитными очками.**
8. **Не направляйте выходное отверстие на руки или ноги.**
9. **Обязательно снимайте блок аккумулятора перед зарядкой крепежа, регулировкой, проверкой, техническим обслуживанием или после выполнения работ.**
10. **Перед началом работ убедитесь в отсутствии людей поблизости. Ни в коем случае не пытайтесь вбивать крепеж одновременно с внутренней и внешней сторон стены.** Крепеж может пройти насквозь и/или отлететь, представляя смертельную опасность.
11. **Работая с инструментом, всегда следите за тем, чтобы ваше положение было устойчиво.** При использовании инструмента на высоте убедитесь в отсутствии людей внизу.
12. **Запрещается использовать инструменты для установки крепежа, отмеченные символом с надписью "Не использовать на лесах и лестницах", в следующих ситуациях:**
 - если для перехода с одного места проведения работ к другому требуется воспользоваться лесами, лестницами, стрелками и им подобными конструкциями, например обрешеткой крыши;
 - при закрытии коробок и ящиков;
 - для установки систем защиты на транспортные средства, например автомобилях или автофургонах.
13. **Тщательно проверьте стены, потолок, полы, кровлю и т. д., чтобы не допустить поражения электрическим током, утечки газа, взрыва и т. д. вследствие прокалывания проводов, трубопроводов и газовых труб.**
14. **Используйте только крепеж, указанный в настоящем руководстве.** Использование любого другого крепежа может привести к поломке инструмента.
15. **Не меняйте конструкцию инструмента и не используйте его для каких-либо иных целей, кроме установки крепежа.**
16. **Не работайте с инструментом без крепежа.** Это сокращает срок службы инструмента.
17. **Если заметите какие-либо неполадки в инструменте, немедленно прекратите работу.**
18. **Запрещается вбивать крепеж в материал, который он может пробить и пролететь насквозь.**
19. **Никогда одновременно не нажимайте на триггерный переключатель и не активируйте контактный элемент, пока не будете готовы приступить к работе.** Используйте инструмент так, чтобы нажатие контактного элемента осуществлялось об обрабатываемую деталь. Никогда не блокируйте контактный элемент в заднем положении и не нажимайте на него рукой.
20. **Запрещено изменять конструкцию контактного элемента.** Чтобы обеспечить надлежащую работоспособность инструмента, регулярно проверяйте контактный элемент.

21. Если инструмент не используется, обязательно извлеките из него крепеж.
22. Старайтесь не размещать магниты или аналогичные магнитные устройства слишком близко к инструменту. Это может повредить магнитный датчик инструмента.

СОХРАНИТЕ ДАННЫЕ ИНСТРУКЦИИ.

⚠ОСТОРОЖНО: НЕ ДОПУСКАЙТЕ, чтобы удобство или опыт эксплуатации данного устройства (полученный от многократного использования) доминировали над строгим соблюдением правил техники безопасности при обращении с этим устройством. **НЕПРАВИЛЬНОЕ ИСПОЛЬЗОВАНИЕ инструмента или несоблюдение правил техники безопасности, указанных в данном руководстве, может привести к тяжелой травме.**

Важные правила техники безопасности для работы с аккумуляторным блоком

1. Перед использованием аккумуляторного блока прочитайте все инструкции и предупреждающие надписи на (1) зарядном устройстве, (2) аккумуляторном блоке и (3) инструменте, работающем от аккумуляторного блока.
2. Не разбирайте блок аккумулятора и не меняйте его конструкцию. Это может привести к пожару, перегреву или взрыву.
3. Если время работы аккумуляторного блока значительно сократилось, немедленно прекратите работу. В противном случае, может возникнуть перегрев блока, что приведет к ожогам и даже к взрыву.
4. В случае попадания электролита в глаза промойте их обильным количеством чистой воды и немедленно обратитесь к врачу. Это может привести к потере зрения.
5. Не замыкайте контакты аккумуляторного блока между собой:
 - (1) Не прикасайтесь к контактам какими-либо токопроводящими предметами.
 - (2) Не храните аккумуляторный блок в контейнере вместе с другими металлическими предметами, такими как гвозди, монеты и т. п.
 - (3) Не допускайте попадания на аккумуляторный блок воды или дождя.
 Замыкание контактов аккумуляторного блока между собой может привести к возникновению большого тока, перегреву, возможным ожогам и даже поломке блока.
6. Не храните и не используйте инструмент и аккумуляторный блок в местах, где температура может достигать или превышать 50 °C (122 °F).
7. Не бросайте аккумуляторный блок в огонь, даже если он сильно поврежден или полностью вышел из строя. Аккумуляторный

8. **Запрещено вбивать гвозди в блок аккумулятора, резать, ломать, бросать, ронять блок аккумулятора или ударять его твердым предметом.** Это может привести к пожару, перегреву или взрыву.
9. **Не используйте поврежденный аккумуляторный блок.**
10. **Входящие в комплект литий-ионные аккумуляторы должны эксплуатироваться в соответствии с требованиями законодательства об опасных товарах.**

При коммерческой транспортировке, например, третьей стороной или экспедитором, необходимо нанести на упаковку специальные предупреждения и маркировку.

В процессе подготовки устройства к отправке обязательно проконсультируйтесь со специалистом по опасным материалам. Также соблюдайте местные требования и нормы. Они могут быть строже.

Закройте или закрепите разомкнутые контакты и упакуйте аккумулятор так, чтобы он не перемещался по упаковке.
11. **Для утилизации блока аккумулятора извлеките его из инструмента и утилизируйте безопасным способом. Выполняйте требования местного законодательства по утилизации аккумуляторного блока.**
12. **Используйте аккумуляторы только с продукцией, указанной Makita.** Установка аккумуляторов на продукцию, не соответствующую требованиям, может привести к пожару, перегреву, взрыву или утечке электролита.
13. **Если инструментом не будут пользоваться в течение длительного периода времени, извлеките аккумулятор из инструмента.**
14. **Во время и после использования блок аккумулятора может нагреваться, что может стать причиной ожогов или низкотемпературных ожогов. Будьте осторожны при обращении с горячим блоком аккумулятора.**
15. **Не прикасайтесь к контактам инструмента сразу после использования, поскольку они могут быть достаточно горячими, чтобы вызвать ожоги.**
16. **Не допускайте налипания на контакты, отверстия и пазы блока аккумулятора опилок, пыли или земли.** Это может стать причиной перегрева, возгорания, взрыва или неисправности инструмента или блока аккумулятора, что может привести к ожогам или травмам.
17. **Если инструмент не рассчитан на использование вблизи высоковольтных линий электропередач, не используйте блок аккумулятора вблизи высоковольтных линий электропередач.** Это может привести к неисправности, поломке инструмента или блока аккумулятора.
18. **Храните аккумулятор в недоступном для детей месте.**

СОХРАНИТЕ ДАННЫЕ ИНСТРУКЦИИ.

⚠ВНИМАНИЕ: Используйте только фирменные аккумуляторные батареи Makita. Использование аккумуляторных батарей, не произведенных Makita, или батарей, которые были подвергнуты модификациям, может привести к взрыву аккумулятора, пожару, травмам и повреждению имущества. Это также автоматически аннулирует гарантию Makita на инструмент и зарядное устройство Makita.

ПРИМЕЧАНИЕ: Компания Makita не несет ответственности за какие-либо несчастные случаи в результате использования неоригинальных или видоизмененных аккумуляторов. Оригинальные аккумуляторы Makita подвергаются строгой оценке на совместимость с инструментами и зарядными устройствами Makita в соответствии с действующим законодательством и стандартами безопасности.

Советы по обеспечению максимального срока службы аккумулятора

1. Заряжайте блок аккумуляторов перед его полной разрядкой. Обязательно прекратите работу с инструментом и зарядите блок аккумуляторов, если вы заметили снижение мощности инструмента.
2. Никогда не подзаряжайте полностью заряженный блок аккумуляторов. Перезарядка сокращает срок службы аккумулятора.
3. Заряжайте блок аккумуляторов при комнатной температуре в 10 - 40 °C (50 - 104 °F). Перед зарядкой горячего блока аккумулятора дайте ему остыть.
4. Если блок аккумулятора не используется, извлеките его из инструмента или зарядного устройства.
5. Зарядите ионно-литиевый аккумуляторный блок, если вы не будете пользоваться инструментом длительное время (более шести месяцев).

ОПИСАНИЕ РАБОТЫ

⚠ВНИМАНИЕ: Перед регулировкой или проверкой функций инструмента обязательно убедитесь, что он выключен и его аккумуляторный блок снят.

Установка или снятие блока аккумуляторов

⚠ВНИМАНИЕ: Обязательно выключайте инструмент перед установкой и извлечением аккумуляторного блока.

⚠ВНИМАНИЕ: При установке и извлечении аккумуляторного блока крепко удерживайте инструмент и аккумуляторный блок. Если не соблюдать это требование, они могут выскользнуть из рук, что приведет к повреждению инструмента, аккумуляторного блока и травмированию оператора.

Для установки блока аккумулятора совместите выступ блока аккумулятора с пазом в корпусе и задвиньте его на место. Устанавливайте блок до упора, чтобы он зафиксировался с небольшим щелчком. Если вы видите красный индикатор, как показано на рисунке, он не зафиксирован полностью.

Для снятия аккумуляторного блока нажмите кнопку на лицевой стороне и извлеките блок.

► **Рис.1:** 1. Красный индикатор 2. Кнопка 3. Блок аккумулятора

⚠ВНИМАНИЕ: Обязательно устанавливайте блок аккумулятора до конца, чтобы красный индикатор не был виден. В противном случае блок аккумулятора может выпасть из инструмента и нанести травму вам или другим людям.

⚠ВНИМАНИЕ: Не прилагайте чрезмерных усилий при установке аккумуляторного блока. Если блок не двигается свободно, значит он вставлен неправильно.



Индикация оставшегося заряда аккумулятора

Только для блоков аккумулятора с индикатором

Нажмите кнопку проверки на аккумуляторном блоке для проверки заряда. Индикаторы загорятся на несколько секунд.

► **Рис.2:** 1. Индикаторы 2. Кнопка проверки

Индикаторы			Уровень заряда
Горит	Выкл.	Мигает	
■ ■ ■ ■ ■	□	▧	от 75 до 100%
■ ■ ■ ■ □	□	▧	от 50 до 75%

Индикаторы			Уровень заряда
			
			от 25 до 50%
			от 0 до 25%
			Зарядите аккумуляторную батарею.
			Возможно, аккумуляторная батарея неисправна.

ПРИМЕЧАНИЕ: В зависимости от условий эксплуатации и температуры окружающего воздуха индикация может незначительно отличаться от фактического значения.

ПРИМЕЧАНИЕ: Первая (дальняя левая) индикаторная лампа будет мигать во время работы защитной системы аккумулятора.





Система защиты инструмента/аккумулятора

На инструменте предусмотрена система защиты инструмента/аккумулятора. Она автоматически отключает питание двигателя для продления срока службы инструмента и аккумулятора. Инструмент автоматически остановится во время работы при возникновении указанных ниже ситуаций. В некоторых ситуациях загораются индикаторы.

► **Рис.3:** 1. Лампа 2. Индикатор питания/режима

ПРИМЕЧАНИЕ: Конструкция переключателя может различаться в зависимости от региона проживания.

Индикация состояния защиты

Лампа		Индикатор питания/режима		Статус
				
				Перегрузка
				Перегрев

Защита от перегрузки

Если при текущем режиме эксплуатации инструмент/аккумулятор будет потреблять слишком большое количество тока, произойдет автоматический останов. В этом случае выключите инструмент и остановите работу, из-за которой произошла перегрузка инструмента. Затем включите инструмент для перезапуска.

Защита от перегрева

При перегреве инструмента/аккумулятора инструмент останавливается автоматически. В таком случае дайте инструменту остыть перед повторным включением.

Защита от переразрядки

При истощении емкости аккумулятора инструмент автоматически останавливается. Если устройство не работает даже после нажатия переключателей, снимите аккумулятор(-ы) с инструмента и зарядите аккумулятор(-ы).

Защита от других неполадок

Система защиты также обеспечивает защиту от других неполадок, способных повредить инструмент, и обеспечивает автоматическую остановку инструмента. В случае временной остановки или прекращения работы инструмента выполните все перечисленные ниже действия для устранения причины остановки.

1. Убедитесь в том, что (все) переключатель(-и) находи(я)тся в выключенном положении, а затем снова включите инструмент для повторного запуска.
2. Зарядите аккумулятор(-ы) или замените его(их) заряженным(-и).
3. Дайте инструменту и аккумулятору(-ам) остыть.

Если после возврата системы защиты в исходное состояние ситуация не изменится, обратитесь в сервисный центр Makita.

Действие выключателя питания

▲ВНИМАНИЕ: Перед установкой аккумуляторного блока в инструмент обязательно убедитесь, что его триггерный переключатель нормально работает и возвращается в положение "OFF" (ВЫКЛ) при отпускании.

Чтобы выключить инструмент, нажмите основную кнопку питания и удерживайте ее до тех пор, пока не загорится индикатор питания.

Для выключения инструмента нажмите и удерживайте основную кнопку питания до тех пор, пока индикатор питания не погаснет.

ПРИМЕЧАНИЕ: Конструкция переключателя может различаться в зависимости от региона проживания.

► **Рис.4:** 1. Основная кнопка питания 2. Индикатор питания

ПРИМЕЧАНИЕ: Инструмент не может быть включен в то время, когда приведен в действие триггерный переключатель или контактный элемент. Перед включением инструмента обязательно отпустите триггерный переключатель и контактный элемент.

ПРИМЕЧАНИЕ: Инструмент не может выключаться во время забивания крепежа.

ПРИМЕЧАНИЕ: Главный переключатель питания автоматически выключает инструмент, если он остается без присмотра в течение длительного времени.

Выбор режима срабатывания

В зависимости от страны

ПРИМЕЧАНИЕ: В некоторых регионах или странах доступен только режим одиночного забивания (полное последовательное срабатывание). Конструкция переключателя может различаться в зависимости от вашего региона проживания.

В данном инструменте используется селективный принцип приведения в действие пускового механизма. Для выбора нужного режима срабатывания нажмите кнопку включения режима срабатывания и удерживайте ее короткое время.

► **Рис.5:** 1. Кнопка включения режима срабатывания 2. Режим последовательного срабатывания 3. Режим контактного срабатывания

Переключатель режимов	Режим срабатывания	Функция
	Полное последовательное срабатывание	Забивайте один крепеж за одну последовательную операцию. Подходит для аккуратного и точного забивания крепежа и целесообразно в тех случаях, когда требуется точная установка крепежа.
	Контактное срабатывание	Имеется возможность либо одиночного, либо непрерывного забивания. Предпочтительно в тех случаях, когда требуется высокопроизводительная установка крепежа.

: Недоступен в некоторых регионах и странах.

ПРИМЕЧАНИЕ: Режим срабатывания не может переключаться на другой в то время, когда приведен в действие триггерный переключатель или контактный элемент.

Регулировка глубины забивания

⚠ ОСТОРОЖНО: Перед регулировкой глубины забивания крепежа обязательно проверяйте, чтобы пальцы не находились на триггерном переключателе или контактом элементе и чтобы блок аккумулятора был извлечен.

Поверните регулятор глубины, чтобы отрегулировать глубину забивания. Глубина забивания увеличивается при повороте регулятора глубины в направлении А, уменьшается при повороте в направлении В согласно рисунку. В приведенной ниже таблице представлен диапазон регулировки глубины забивания.

► **Рис.6:** 1. Регулятор глубины

Диапазон регулировки глубины забивания

Модель	DBN601	DBN610	DBN620
Диапазон	6 мм	6 мм	8 мм

ПРИМЕЧАНИЕ: Не поворачивайте регулятор глубины слишком сильно, иначе он может застрять.

Регулируйте глубину забивания по мере необходимости.

► **Рис.7:** 1. Чрезмерная глубина 2. Нормальная глубина 3. Недостаточная глубина

Включение лампы

⚠ ВНИМАНИЕ: Не смотрите непосредственно на свет или источник света.

Нажмите триггерный переключатель или активируйте контактный элемент для включения лампы. Лампа продолжает гореть, пока нажат триггерный переключатель или активен контактный элемент. Лампа гаснет через несколько секунд после отпущения триггерного переключателя и контактного элемента.

► **Рис.8:** 1. Триггерный переключатель 2. Контактный элемент 3. Лампа

ПРИМЕЧАНИЕ: Для удаления пыли с линзы лампы используйте сухую ткань. Не допускайте возникновения царапин на линзе лампы, так как это приведет к снижению освещенности.

ПРИМЕЧАНИЕ: При перегреве инструмента лампа начинает мигать. В этом случае отпустите триггерный переключатель и контактный элемент и дайте инструменту/аккумулятору остыть перед продолжением работы.

ПРИМЕЧАНИЕ: Инструмент может не выстреливать после разрядки аккумулятора даже при горячей лампе. В этом случае зарядите блок аккумулятора.

СБОРКА

⚠ ВНИМАНИЕ: Перед проведением каких-либо работ с инструментом обязательно убедитесь, что инструмент отключен, а блок аккумулятора снят.

Загрузка/выгрузка крепежа

⚠ВНИМАНИЕ: Перед загрузкой крепежа обязательно извлекайте блок аккумулятора. Случайное срабатывание инструмента может причинить травмы и имущественный ущерб.

⚠ВНИМАНИЕ: Загружайте крепеж в **правильном направлении**. Загрузка в неправильном направлении может привести к преждевременному износу забивателя и повреждению других деталей.

⚠ВНИМАНИЕ: Будьте осторожны во избежание защемления пальцев в магазине. При разблокировании толкателя он стремится отпружинить в свое исходное положение.

⚠ВНИМАНИЕ: Не сдвигайте толкатель резким движением при наличии загруженного крепежа в магазине. Случайное выпадение крепежа, особенно при работе на высоте, может вызывать травмы.

ПРИМЕЧАНИЕ: Не используйте деформированные крепежные изделия и ленты крепежа. Используйте крепеж, указанный в настоящем руководстве. Использование не указанного в нем крепежа может вызвать его застревание и поломку.

ПРИМЕЧАНИЕ: Сдвиньте толкатель вдоль магазина, не прилагая чрезмерных усилий. Сильной нажим при контакте между толкателем и лентой крепежа может повредить крепеж.

ПРИМЕЧАНИЕ: Убедитесь в том, что лента крепежа надлежаще выровнена в магазине и зафиксирована толкателем. Если это не так, попытайтесь выполнить загрузку повторно.

1. Снимите блок аккумуляторной батареи.
2. Потяните толкатель вниз до момента его фиксации с легким щелчком.
▶ **Рис.9:** 1. Толкатель

3. Вставьте ленту крепежа в прорезь, расположенную в нижней части магазина.
▶ **Рис.10:** 1. Прорезь 2. Лента крепежа 3. Магазин

4. Потяните толкатель вниз и удерживайте его, а затем нажмите на часть "А", как показано на рисунке.

Толкатель разблокирован и удерживает крепеж в магазине.

- ▶ **Рис.11:** 1. Толкатель

Для извлечения крепежа потяните толкатель вниз до момента его фиксации с легким щелчком. Выньте крепеж из прорези в нижней части магазина.

Адаптер головки

⚠ВНИМАНИЕ: Перед креплением или снятием адаптера головки обязательно убедитесь в том, что пальцы не находятся на триггерном переключателе или контактном элементе, извлеките весь оставшийся в магазине крепеж и выньте блок аккумулятора.

При забивании крепежа в материал с легко повреждаемыми поверхностями прикрепите адаптер головки к контактному элементу.

Крепление адаптера головки

Установите адаптер головки на переднюю часть контактного элемента. Убедитесь в том, что адаптер головки прилегает идеально, как показано на рисунке.

- ▶ **Рис.12:** 1. Адаптер головки 2. Контактный элемент

Снятие адаптера головки

Адаптер головки может сниматься рукой.

ПРИМЕЧАНИЕ: Если не представляется возможным снять адаптер головки рукой, вставьте ручной инструмент между адаптером головки и контактным элементом и снимите адаптер головки.

Хранение адаптера головки

ПРИМЕЧАНИЕ: Надежно прикрепите адаптер головки к держателю. В противном случае адаптер головки может соскочить с держателя и потеряться.

Во избежание утери адаптера головки его можно хранить в держателе, как показано на рисунке.

- ▶ **Рис.13:** 1. Адаптер головки 2. Держатель

Крючок

⚠ОСТОРОЖНО: Старайтесь не перегружать крючок чрезмерным усилием. В противном случае неравномерная перегруженность может привести к повреждению инструмента, вызывающему нанесение травмы.

⚠ВНИМАНИЕ: Не цепляйте крючок к поясному ремню. Падение инструмента в случае внезапного отсоединения крючка может вызвать непреднамеренное срабатывание и привести к нанесению травм.

- ▶ **Рис.14**

⚠ВНИМАНИЕ: При установке крючка надежно фиксируйте его винтом. В противном случае крючок может отсоединиться от инструмента, что может привести к травме.

⚠ВНИМАНИЕ: Используйте детали для подвешивания/монтажа только по их назначению. Использование этих деталей не по назначению может привести к несчастному случаю или травме.

⚠ВНИМАНИЕ: Прежде чем выпустить инструмент из рук, убедитесь в том, что он надежно подвешен. Недостаточно надежное или неуравновешенное подвешивание может привести к падению и причинению травмы.

Крючок предназначен для временного подвешивания инструмента. Вешайте инструмент на стойку для инструментов, рейку или стену за крючок.

Крючок может устанавливаться на любой стороне инструмента.

Для установки крючка вставьте его в паз в корпусе инструмента с одной из сторон и закрепите его винтом, как показано на рисунке. Для снятия ослабьте винт, а затем снимите крючок.

► Рис.15: 1. Паз 2. Крючок 3. Винт

ЭКСПЛУАТАЦИЯ

Проверка системы защиты

⚠ОСТОРОЖНО: Перед началом эксплуатации проверьте исправность всех систем защиты. Несоблюдение этого требования может стать причиной травмы.

- Рис.16: 1. Триггерный переключатель
2. Контактный элемент 3. Магазин
4. Толкатель

Перед началом работы проверьте исправность системы защиты, как описано ниже, на предмет возможных отказов или неисправностей.

1. Извлеките блок аккумулятора из инструмента. Затем выгрузите весь оставшийся в магазине крепеж.
2. Установите блок аккумулятора на место и включите инструмент.
3. Потяните триггерный переключатель, убедившись, что контактный элемент не соприкасается с материалом.
4. Потяните толкатель вниз и удерживайте его на месте. Затем расположите контактный элемент напротив материала, не нажимая триггерный переключатель.

При работе инструмента на одном из описанных выше этапов 3 или 4 система защиты не функционирует надлежащим образом. Немедленно прекратите эксплуатацию инструмента и обратитесь в местный сервисный центр Makita.

Обращение с крепежом

Гвозди

Осторожно обращайтесь с гвоздями и коробками с ними. Грубое обращение с гвоздями может привести к изменению их формы или разрыву соединений, что вызовет нарушение подачи гвоздей.

ПРИМЕЧАНИЕ: Не храните гвозди во влажных помещениях или в помещениях с высокой температурой, но подвергайте их воздействию прямых солнечных лучей.

► Рис.17

Забивание крепежа

⚠ОСТОРОЖНО: Во время работы не приближайте инструмент к лицу. Несоблюдение этого требования может привести к тяжелой травме.

⚠ОСТОРОЖНО: Не используйте данный инструмент для закрепления электрических кабелей. Данный инструмент не предназначен для прокладки электрокабелей и может повредить их изоляцию, создавая таким образом опасность поражения электрическим током или возгорания.

⚠ОСТОРОЖНО: Плотно удерживайте контактный элемент на материале до полной установки гвоздя. Случайное срабатывание может привести к травмам.

⚠ВНИМАНИЕ: Во время работы крепко удерживайте инструмент.

⚠ВНИМАНИЕ: Не забивайте крепеж в твердые материалы, в частности металл и т. п. Если крепеж не может пробить материал, то инструмент может отбрасываться в направлении оператора с возможным причинением травмы.

ПРИМЕЧАНИЕ: Инструмент не начнет производить затяжку по истечении пяти секунд отсутствия работы переключателей, если в это время в одиночку срабатывает либо триггерный переключатель, либо контактный элемент. Для повторного запуска операции затяжки отпустите триггерный переключатель или отведите контактный элемент от обрабатываемой детали, а затем установите инструмент обратно на свое место.

ПРИМЕЧАНИЕ: При непрерывном забивании гвоздей в течение продолжительного времени выходящий воздух может стать горячим из-за нагрева двигателя.

В инструменте применяются два забивающих действия: полное последовательное срабатывание и контактное срабатывание.

ПРИМЕЧАНИЕ: В некоторых регионах или странах доступен только режим одиночного забивания (полное последовательное срабатывание). Конструкция переключателя может различаться в зависимости от вашего региона проживания.

Полное последовательное срабатывание

В этом режиме можно забивать один крепеж за счет одной последовательной операции.

Для срабатывания инструмента может потребоваться контакт с обрабатываемой деталью, а затем активация триггерного переключателя в конкретной последовательности. Чтобы продолжить забивание крепежа, отпустите управляющие переключатели и активируйте их снова в той же последовательности.

1. Для включения инструмента нажмите и удерживайте основную кнопку питания.
2. Убедитесь в том, что загорелась лампа индикации режима последовательного срабатывания.

► **Рис.18:** 1. Основная кнопка питания 2. Лампа индикации режима последовательного срабатывания

3. Разместите контактный элемент горизонтально на поверхности материала.

► **Рис.19:** 1. Контактный элемент

4. Для забивания крепежа нажмите триггерный переключатель до упора.

► **Рис.20:** 1. Триггерный переключатель

5. Снимите палец с триггерного переключателя. Затем поднимите контактный элемент над поверхностью материала.

Для забивания следующего крепежа повторите шаги 3–5 в той же последовательности.

Контактное срабатывание

В зависимости от страны

В данном режиме можно выбрать либо непрерывное, либо одиночное забивание, выполняя любые последовательности срабатывания триггерного переключателя. Для срабатывания инструмента может потребоваться контакт с обрабатываемой деталью и активация триггерного переключателя в любых последовательностях. Для непрерывного забивания крепежа разведите и восстановите контакт с обрабатываемой деталью.

Для одиночного забивания

1. Для включения инструмента нажмите и удерживайте основную кнопку питания.

2. Для выбора режима контактного срабатывания нажмите кнопку включения режима срабатывания и удерживайте ее короткое время.

Загорается лампа индикации режима контактного срабатывания.

► **Рис.21:** 1. Кнопка включения режима срабатывания 2. Лампа индикации режима контактного срабатывания

3. Разместите контактный элемент горизонтально на поверхности материала.

4. Для забивания крепежа нажмите триггерный переключатель до упора.

5. Снимите палец с триггерного переключателя. Затем поднимите контактный элемент над поверхностью материала.

Для забивания следующего крепежа повторите шаги 3–5 в той же последовательности.

Для непрерывного забивания

1. Для включения инструмента нажмите и удерживайте основную кнопку питания.

2. Для выбора режима контактного срабатывания нажмите кнопку включения режима срабатывания и удерживайте ее короткое время.

Загорается лампа индикации режима контактного срабатывания.

3. Нажмите на триггерный переключатель.

► **Рис.22:** 1. Триггерный переключатель

4. Для забивания крепежа ровно разместите контактный элемент на поверхности материала.

5. Для забивания последующего крепежа перемещайте инструмент в следующие области с помощью триггерного переключателя, ровно размещая контактный элемент на поверхности материала.

► **Рис.23:** 1. Триггерный переключатель
2. Контактный элемент

Механизм предотвращения "холостого выстрела"

При уменьшении количества оставшегося в магазине крепежа до количества крепежа, указанного в приведенной ниже таблице, переключатель больше не может приводиться в действие, а инструмент прекращает срабатывать. Перед возобновлением работы вставьте новую ленту крепежа в магазин.

Модель	DBN601	DBN610	DBN620
Количество крепежа	6 - 9	6 - 9	4 - 6

Извлечение застрявшего крепежа

▲ОСТОРОЖНО: Перед извлечением застрявшего крепежа обязательно извлекайте блок аккумулятора и крепеж.

▲ОСТОРОЖНО: Не давите на забиватель крепежа с усилием. Не стучите по забивателю крепежа и крепежу какими-либо ручными инструментами для устранения застревания. Имейте в виду, что инструмент заправлен сжатым воздухом с поддержанием давления внутри. Невыполнение мер предосторожности, изложенных в руководстве, может привести к тяжелой травме.

▲ОСТОРОЖНО: При устранении застрявший ни в коем случае не направляйте инструмент на себя или окружающих. Несоблюдение данного требования может вызвать опасность получения травмы из-за осечки, поскольку инструмент заправлен сжатым воздухом, находящимся в камере, имеющей заводскую герметизацию.

⚠ВНИМАНИЕ: Не извлекайте застрявший крепеж голыми руками. Крепеж может выскользнуть из магазина и причинить травму.

⚠ВНИМАНИЕ: Для устранения частого застревания или разрешения ситуаций с трудноустраняемым застреванием проконсультируйтесь со специалистами ближайшего сервисного центра Makita.

⚠ВНИМАНИЕ: После удаления застрявшего крепежа обязательно заблокируйте защелку.

В случае застревания крепежа внимательно осмотрите блок подачи и забивания крепежа. Застревание, как правило, вызывается зажатием крепежа между забивателем крепежа и направляющей под забивателем.

Для устранения застревания разблокируйте защелку и раскройте направляющую забивателя, затем извлеките застрявший крепеж.

► **Рис.24:** 1. Защелка 2. Направляющая под забивателем 3. Направляющая забивателя

Чтобы заблокировать защелку после устранения застревания, верните контактный элемент в его исходное положение и закройте направляющую забивателя, затем заблокируйте защелку.

► **Рис.25:** 1. Контактный элемент
2. Направляющая забивателя

ОБСЛУЖИВАНИЕ

⚠ОСТОРОЖНО: Не разбирайте данный инструмент. Данный инструмент герметизирован со сжатым воздухом, и его разборка может привести к тяжелой травме.



⚠ВНИМАНИЕ: Перед проведением проверки или работ по техобслуживанию всегда проверяйте, что инструмент выключен, а блок аккумуляторов снят.

ПРИМЕЧАНИЕ: Запрещается использовать бензин, растворители, спирт и другие подобные жидкости. Это может привести к обесцвечиванию, деформации и трещинам.

Для обеспечения БЕЗОПАСНОСТИ и НАДЕЖНОСТИ оборудования ремонт, любое другое техобслуживание или регулировку необходимо производить в уполномоченных сервис-центрах Makita или сервис-центрах предприятия с использованием только сменных частей производства Makita.

Приведение молотка в исходное положение

Забиватель может не расположиться должным образом за крепежом, забиваемым сразу после застревания крепежа, или при разряженном аккумуляторе. Перед возобновлением работы обязательно выполняйте этапы инициализации.

1. Извлеките блок аккумулятора из инструмента.
2. Выньте весь оставшийся в магазине крепеж.
3. Обратите внимание на положение забивателя.

Если рабочий конец забивателя виден за пределами направляющей забивателя, то контактный элемент не может должным образом приводиться в действие во время инициализации.

► **Рис.26:** 1. Забиватель 2. Направляющая забивателя

Поверните регулятор глубины на минимальное значение таким образом, чтобы контактный элемент функционировал надлежащим образом.

► **Рис.27:** 1. Регулятор глубины

4. Установите блок аккумулятора на место и включите инструмент.
 5. Потяните толкатель вниз и удерживайте его на месте. Затем расположите контактный элемент напротив материала, который может быть поврежден.
 6. Задействовав контактный элемент, нажмите триггерный переключатель до упора, чтобы установить молоток в исходное положение.
- **Рис.28:** 1. Толкатель 2. Контактный элемент
3. Триггерный переключатель

Молоток будет приведен в исходное положение надлежащим образом.

7. Извлеките блок аккумулятора из инструмента. Повторно загрузите крепеж в магазин. Установите блок аккумулятора обратно в инструмент.

ДОПОЛНИТЕЛЬНЫЕ ПРИНАДЛЕЖНОСТИ

⚠ВНИМАНИЕ: Данные принадлежности или приспособления рекомендуются для использования с инструментом Makita, указанным в настоящем руководстве. Использование других принадлежностей или приспособлений может привести к получению травмы. Используйте принадлежность или приспособление только по указанному назначению.

Если вам необходимо содействие в получении дополнительной информации по этим принадлежностям, свяжитесь с вашим сервис-центром Makita.

- Гвозди (угловой отделочный гвоздь калибра 16Ga не выпускается.)
- Оригинальный аккумулятор и зарядное устройство Makita

ПРИМЕЧАНИЕ: Некоторые элементы списка могут входить в комплект инструмента в качестве стандартных приспособлений. Они могут отличаться в зависимости от страны.

Makita Europe N.V.

Jan-Baptist Vinkstraat 2, 3070 Kortenberg, Belgium

Makita Corporation

3-11-8, Sumiyoshi-cho, Anjo, Aichi 446-8502 Japan

www.makita.com



885B32-983
EN, SV, NO, FI, DA,
LV, LT, ET, RU
20250730