

Original Instruction Manual
Originalbruksanvisning
Original bruksanvisning
Alkuperäinen käyttöohje
Algne kasutusjuhend
Originali naudojimo instrukcija
Originālā instrukciju rokasgrāmata
Оригинальное руководство по эксплуатации

Important:

Read this instruction manual carefully before putting the Petrol Brushcutter into operation and strictly observe the safety regulations! Preserve instruction manual carefully!

Viktigt:

Läs igenom bruksanvisningen noga innan du använder den bensindrivna röjsågen och följ säkerhetsanvisningarna noggrant! Förvara bruksanvisningen för framtida bruk!

Viktig:

Les denne bruksanvisningen nøye før du tar den bensindrevne skogsrydderen i bruk. Følg sikkerhetsanvisningene nøye! Ta godt vare på bruksanvisningen!

Tärkeää:

Lue tämä käyttöohje huolellisesti, ennen kuin otat bensiinikäyttöisen pensasleikkurin käyttöön, ja noudata tarkoin turvamääräyksiä. Säilytä käyttöohje huolellisesti.

Tāhtis:

Enne bensiinimootoriga vösalðikuri kasutamist lugege hoolikalt käesolevat kasutusjuhendid ja järgige täpselt kõiki ohutuseeskirju! Hoidke kasutusjuhend alles!

Svarbu:

Prieš pradėdami naudoti benzininę krūmapjovę, atidžiai perskaitykite visą naudojimo instrukciją ir griežtai laikykitės saugos taisyklių! Išsaugokite naudojimo instrukciją, kad galėtumėte ja pasinaudoti ateityje!

Svarīgi:

Pirms benzīna krūmgrieža ekspluatācijas rūpīgi izlasiet šo lietošanas rokasgrāmatu un pilnībā ievērojiet drošības noteikumus! Lietošanas rokasgrāmatu rūpīgi glabājiet!

Важно:

Внимательно ознакомьтесь с данным руководством, прежде чем приступать к эксплуатации бензокосы, и строго соблюдайте правила техники безопасности! Бережно храните данное руководство!

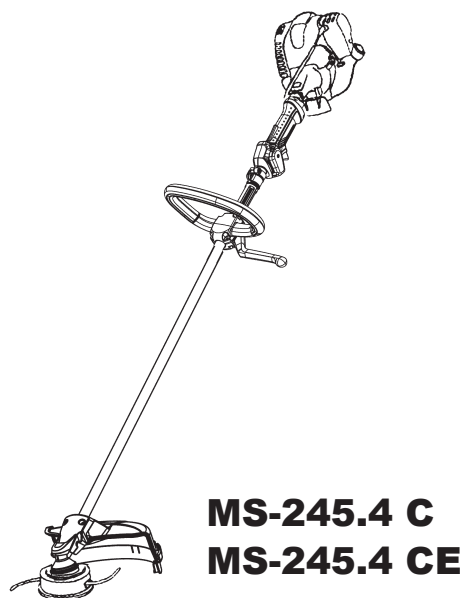
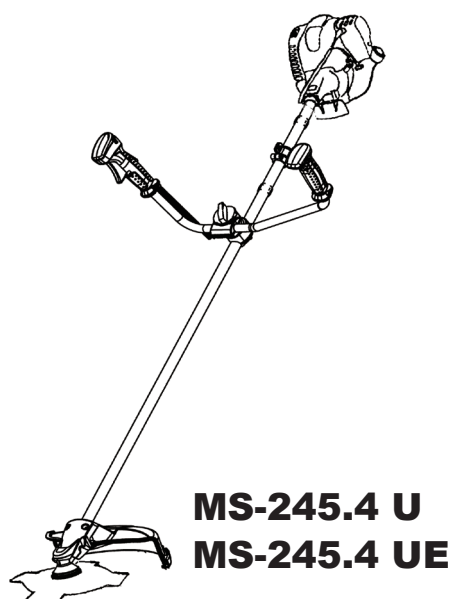

DOLMAR



Thank you very much for purchasing the DOLMAR Petrol Brushcutter. We are pleased to recommend to you the DOLMAR Petrol Brushcutter which is the result of a long development programme and many years of knowledge and experience.

Please read this booklet which refers in detail to the various points that will demonstrate its outstanding performance. This will assist you to obtain the best possible result from your DOLMAR Petrol Brushcutter.



Table of Contents

Page

Symbols.....	2
Safety instructions	3
Technical data.....	7
Designation of parts.....	9
Mounting of handle.....	10
Mounting of protector.....	11
Mounting of cutter blade or nylon cutting head.....	12
Before start of operation	13
Correct handling of machine.....	15
Points in operation and how to stop	15
Resharpener the cutting tool.....	17
Servicing instructions.....	19
Storage	22

SYMBOLS

You will note the following symbols when reading the instructions manual.

	Read instruction manual and follow the warnings and safety precautions!		Keep the area of operation clear of all persons and pets!
	Take Particular care and attention!		Wear protective helmet, eye and ear protection!
	Forbidden!		Top permissible tool speed
	Keep distance!		Fuel (Gasoline)
	Flying object hazard!		Engine-manual start
	No smoking!		Emergency stop
	No open flame!		First Aid
	Protective gloves must be worn!		ON/START
	Wear sturdy boots with nonslip soles. Steeltoed safety boots are recommended!		OFF/STOP
	Kickback!		

SAFETY INSTRUCTIONS

General Instructions

- Read this instruction manual to become familiar with handling of the equipment. Users insufficiently informed will risk danger to themselves as well as others due to improper handling.
- It is recommended only to lend the equipment to people who have proven to be experienced. Always hand over the instruction manual.
- First users should ask the dealer for basic instructions to familiarize oneself with the handling of brushcutters.
- Children and young persons aged under 18 years must not be allowed to operate this equipment. Persons over the age of 16 years may however use the device for the purpose of being trained while under supervision of a qualified trainer.
- Use with the utmost care and attention.
- Operate only if you are in good physical condition. Perform all work calmly and carefully. The user has to accept liability for others.
- Never use this equipment after consumption of alcohol or drugs, or if feeling tired or ill.
- National regulation can restrict the use of the machine.

Intended use of the machine

- This equipment is only intended for cutting grass, weeds, bushes, undergrowth. It should not be used for any other purpose such as edging or hedge cutting as this may cause injury.

Personal protective equipment

- The clothing worn should be functional and appropriate, i.e. it should be tight-fitting but not cause hindrance. Do not wear either jewelry or clothing which could become entangled with bushes or shrubs.
- In order to avoid either head-, eye-, hand- or foot injuries as well as to protect your hearing the following protective equipment and protective clothing must be used during operation.
- Always wear a helmet where there is a risk of falling objects. The protective helmet (1) is to be checked at regular intervals for damage and is to be replaced at the latest after 5 years. Use only approved protective helmets.
- The visor (2) of the helmet (or alternatively goggles) protects the face from flying debris and stones. During operation always wear goggles, or a visor to prevent eye injuries.
- Wear adequate noise protection equipment to avoid hearing impairment (ear muffs (3), ear plugs etc.).
- The work overalls (4) protect against flying stones and debris. We strongly recommend that the user wears work overalls.
- Gloves (5) are part of the prescribed equipment and must always be worn during operation.
- When using the equipment, always wear sturdy shoes (6) with a non-slip sole. This protects against injuries and ensures a good footing.

Starting up the brushcutter

- Please make sure that there are no children or other people within a working range of 15 meters (50 ft), also pay attention to any animals in the working vicinity.
- Before use always check the equipment is safe for operation: Check the security of the cutting tool, the throttle lever for easy action and check for proper functioning of the throttle lever lock.
- Rotation of the cutting tool during idling speed is not allowed. Check with your dealer for adjustment if in doubt. Check for clean and dry handles and test the function of the start/stop switch.

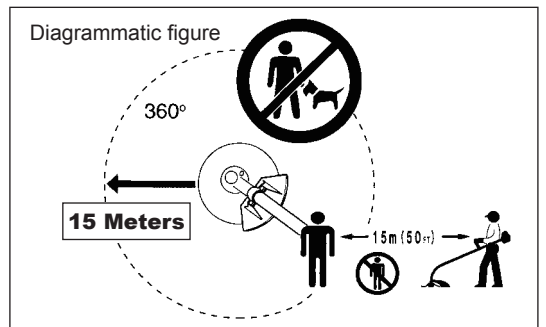
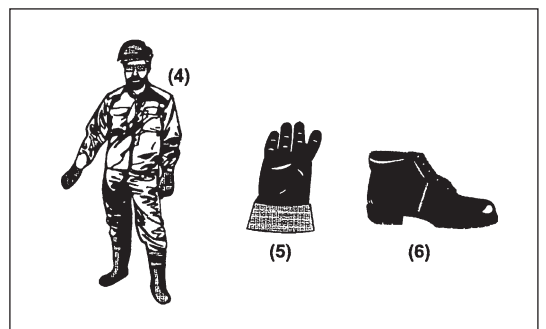
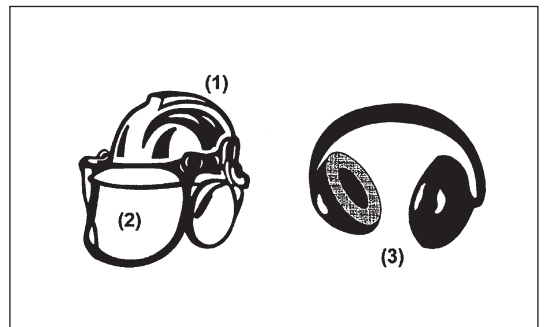
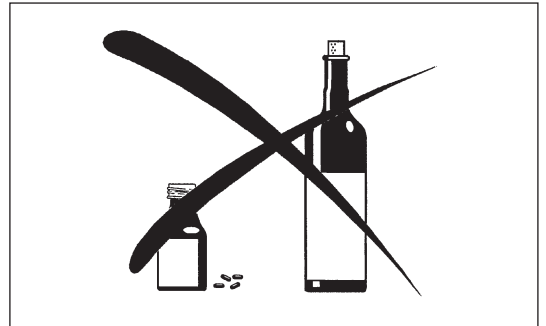

Start the brushcutter only in accordance with the instructions.

- Do not use any other methods for starting the engine!
- Use the brushcutter and the tools only for such applications as specified.
- Only start the engine, after the entire assembly is done. Operation of the device is only permitted after all the appropriate accessories are attached!
- Before starting make sure that the cutting tool has no contact with hard objects such as branches, stones etc. as the cutting tool will revolve when starting.
- The engine is to be switched off immediately in case of any engine problems.
- Should the cutting tool hit stones or other hard objects, immediately switch off the engine and inspect the cutting tool.
- Inspect the cutting tool at short regular intervals for damage (detection of hairline cracks by means of tapping-noise test).
- If the equipment gets heavy impact or fall, check the condition before continuing work. Check the fuel system for fuel leakage and the controls and safety devices for malfunction. If there is any damage or doubt, ask our authorized service center for the inspection and repair.
- Operate the equipment only with the shoulder harness attached which is to be suitably adjusted before putting the brushcutter into operation. It is essential to adjust the shoulder harness according to the user size to prevent fatigue occurring during use. Never hold the cutter with one hand during use.
- During operation always hold the brushcutter with both hands. Always ensure a safe footing.
- Operate the equipment in such a manner as to avoid inhalation of the exhaust gases. Never run the engine in enclosed rooms (risk of gas poisoning). Carbon monoxide is an odorless gas.
- Switch off the engine when resting and when leaving the equipment unattended, and place it in a safe location to prevent danger to others or damage to the machine.
- Never put the hot brushcutter onto dry grass or onto any combustible materials.
- Always install the approved cutting tool guard onto the equipment before starting the engine. Otherwise contact with the cutting tool may cause serious injury.
- All protective installations and guards supplied with the machine must be used during operation.
- Never operate the engine with faulty exhaust muffler.
- Shut off the engine during transport.
- When transporting the equipment, always attach the cover to the cutting blade.
- Ensure safe position of the equipment during car transportation to avoid fuel leakage.
- When transporting, ensure that the fuel tank is completely empty.
- When unloading the equipment from the truck, never drop the Engine to the ground or this may severely damage the fuel tank.
- Except in case of emergency, never drop or cast the equipment to the ground or this may severely damage the equipment.
- Remember to lift the entire equipment from the ground when moving the equipment. Dragging the fuel tank is highly dangerous and will cause damage and leakage of fuel, possibly causing fire.

Refueling

- Shut off the engine during refueling, keep away from open flames and do not smoke.
- Avoid skin contact with mineral oil products. Do not inhale fuel vapor. Always wear protective gloves during refueling. Change and clean protective clothing at regular intervals.
- Take care not to spill either fuel or oil in order to prevent soil contamination (environmental protection). Clean the brushcutter immediately after fuel has been spilt.
- Avoid any fuel contact with your clothing. Change your clothing instantly if fuel has been spilt on it (to prevent clothing catching fire).
- Inspect the fuel cap at regular intervals making sure that it can be securely fastened and does not leak.
- Carefully tighten the fuel tank cap. Change location to start the engine (at least 3 meters away from the place of refueling).
- Never refuel in closed rooms. Fuel vapors accumulate at ground level (risk of explosions).
- Only transport and store fuel in approved containers. Make sure the fuel stored is not accessible to children.

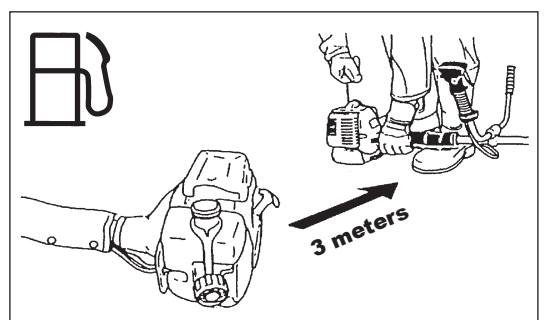
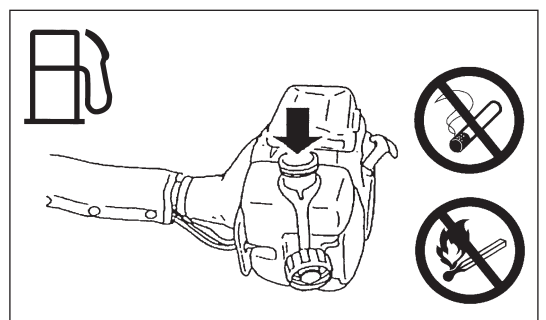
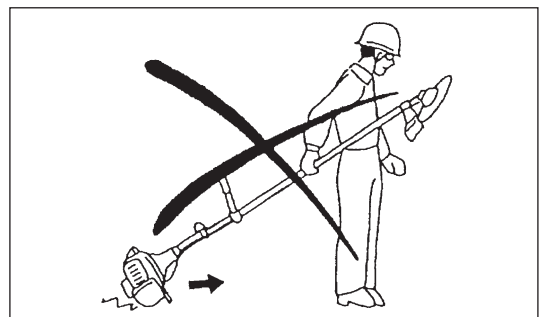
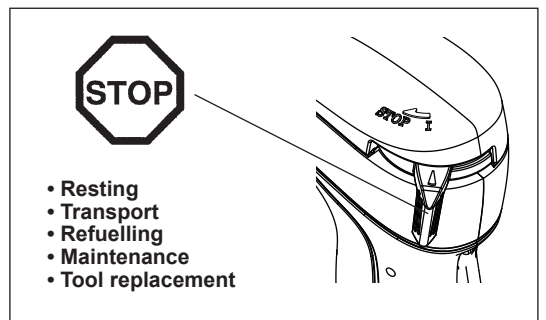
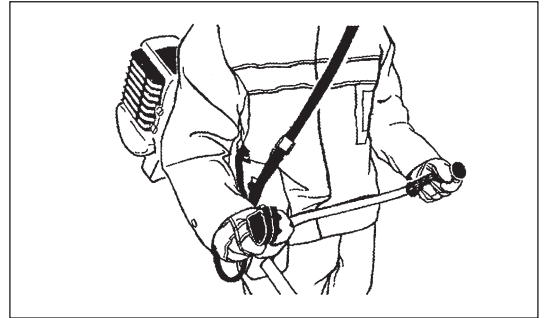
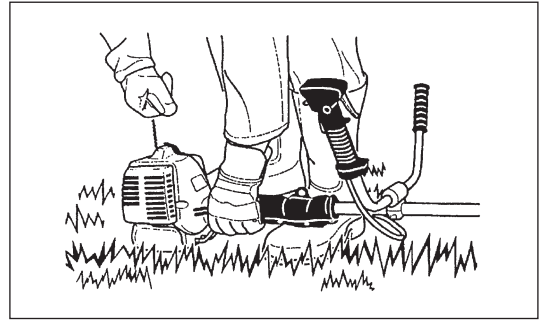

Method of operation

- Only use in good light and visibility. During the winter season beware of slippery or wet areas, ice and snow (risk of slipping). Always ensure a safe footing.
- Never cut above waist height.
- Never stand on a ladder.
- Never climb up into trees to perform cutting operation.
- Never work on unstable surfaces.
- Remove sand, stones, nails etc. found within the working range. Foreign particles may damage the cutting tool and can cause dangerous kick-backs.
- Before commencing cutting, the cutting tool must have reached full working speed.
- When using metal blades, swing the tool evenly in half-circle from right to left, like using a scythe.
If grass or branches get caught between the cutting tool and guard, always stop the engine before cleaning. Otherwise unintentional blade rotation may cause serious injury.
- Take a rest to prevent loss of control caused by fatigue. We recommend to take a 10 to 20-minute rest every hour.



Cutting Tools

- Use an applicable cutting tool for the job in hand.
Nylon cutting heads (string trimmer heads) are suitable for trimming lawn grass.
Metal blades are suitable for cutting weeds, high grasses, bushes, shrubs, underwood, thicket, and the like.
Never use other blades including metal multi-piece pivoting chains and flail blades. Otherwise serious injury may result.
- When using metal blades, avoid “kickback” and always prepare for an accidental kickback. See the section “Kickback” and “Kickback prevention.”

Kickback (blade thrust)

- Kickback (blade thrust) is a sudden reaction to a caught or bound cutting blade. Once it occurs, the equipment is thrown sideways or toward the operator at great force and it may cause serious injury.
- Kickback occurs particularly when applying the blade segment between 12 and 2 o'clock to solids, bushes and trees with 3 cm or larger diameter.
- To avoid kickback:
 - Apply the segment between 8 and 11 o'clock;
 - Never apply the segment between 12 and 2 o'clock;
 - Never apply the segment between 11 and 12 o'clock and between 2 and 5 o'clock, unless the operator is well trained and experienced and does it at his/her own risk;
 - Never use cutting blades close to solids, such as fences, walls, tree trunks and stones;
 - Never use cutting blades vertically, for such operations as edging and trimming hedges.

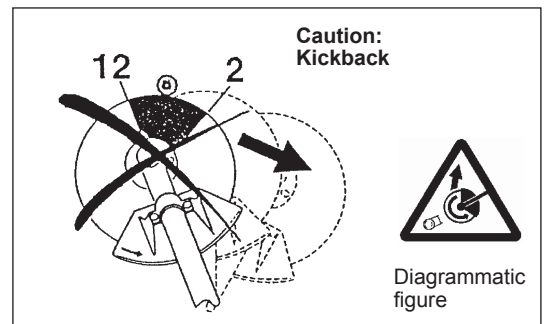

Vibration

- People with poor circulation who are exposed to excessive vibration may experience injury to blood vessels or the nervous system. Vibration may cause the following symptoms to occur in the fingers, hands or wrists: “Falling asleep” (numbness), tingling, pain, stabbing sensation, alteration of skin color or of the skin. If any of these symptoms occur, see a physician!
- To reduce the risk of “white finger disease”, keep your hands warm during operation and well maintain the equipment and accessories.

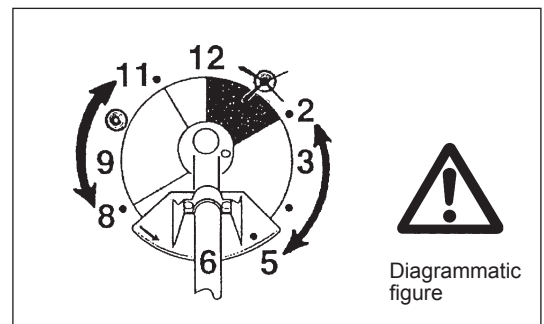

Maintenance instructions

- Have your equipment serviced by our authorized service center, always using only genuine replacement parts. Incorrect repair and poor maintenance can shorten the life of the equipment and increase the risk of accidents.
- The condition of the cutter, in particular of the cutting tool of the protective devices and also of the shoulder harness must be checked before commencing work. Particular attention is to be paid to the cutting blades which must be correctly sharpened.
- Turn off the engine and remove spark plug connector when replacing or sharpening cutting tools, and also when cleaning the cutter or cutting tool.

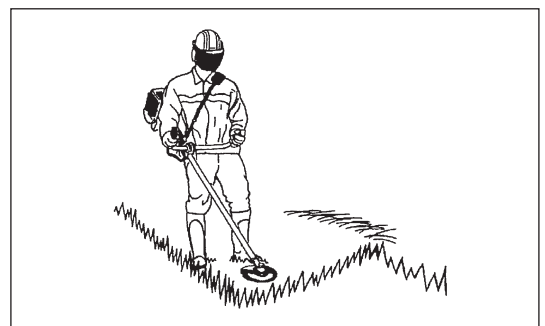

Never straighten or weld damaged cutting tools.

- Pay attention to the environment. Avoid unnecessary throttle operation for less pollution and noise emissions. Adjust the carburetor correctly.
- Clean the equipment at regular intervals and check that all screws and nuts are well tightened.
- Never service or store the equipment in the vicinity of naked flames.
- Always store the equipment in locked rooms and with an emptied fuel tank.
- When cleaning, servicing and storing the equipment, always attach the cover to the cutting blade.



Observe the relevant accident prevention instructions issued by the relevant trade associations and by the insurance companies. Do not perform any modifications to the equipment as this will endanger your safety.

The performance of maintenance or repair work by the user is limited to those activities as described in the instruction manual. All other work is to be done by an Authorized Service Agent. Use only genuine spare parts and accessories released and supplied by DOLMAR. Use of non-approved accessories and tools means increased risk of accidents. DOLMAR will not accept any liability for accidents or damage caused by the use of non-approved cutting tools and fixing devices of cutting tools, or accessories.

First Aid

In case of accident make sure that a first-aid box is available in the vicinity of the cutting operations. Immediately replace any item taken from the first aid box.

When asking for help, please give the following information:

- Place of accident
- What happened
- Number of injured persons
- Kind of injuries
- Your name

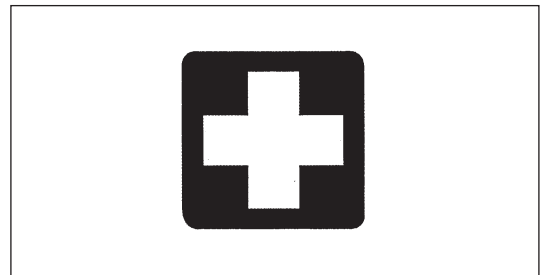

For European countries only

EC Declaration of Conformity

The undersigned, Tamiro Kishima and Rainer Bergfeld, as authorized by Dolmar GmbH, declare that the DOLMAR machine(s):

Designation of Machine: Petrol Brushcutter
Model No./ Type: MS-245.4 U, MS-245.4 UE, MS-245.4 C, MS-245.4 CE
Specifications: see "TECHNICAL DATA" table
are of series production and

Conforms to the following European Directives:

2000/14/EC, 2006/42/EC

And are manufactured in accordance with the following standards or standardized documents:

EN ISO 11806-1

The technical documentation is on file at:

Dolmar GmbH,
Jenfelder Straße 38, Abteilung FZ, D-22045 Hamburg

The conformity assessment procedure required by Directive 2000/14/EC was in Accordance with annex V.

Measured Sound Power Level: 109.3 dB

Guaranteed Sound Power Level: 111 dB

19. 12. 2008

Handwritten signature of Tamiro Kishima in black ink.

Tamiro Kishima
Managing Director

Handwritten signature of Rainer Bergfeld in black ink.

Rainer Bergfeld
Managing Director

TECHNICAL DATA MS-245.4 U, MS-245.4 C

Model		MS-245.4 U		MS-245.4 C		
		Bike handle		Loop handle		
Dimensions: length x width x height (without cutting blade)		mm	1,770 x 620 x 490		1,770 x 330 x 275	
Mass (without plastic guard and cutting blade)		kg	5.7		5.3	
Volume (fuel tank)		L	0.5			
Volume (oil tank)		L	0.08			
Engine displacement		cm ³	24.5			
Maximum engine performance		kw	0.71 at 7,000 min ⁻¹			
Engine speed at recommended max. spindle speed		min ⁻¹	8,500			
Maximum spindle speed (corresponding)		min ⁻¹	6,500			
Maximum fuel consumption		kg/h	0.33			
Maximum specific fuel consumption		g/kwh	408			
Idling speed		min ⁻¹	3,000			
Carburetor		type	WALBRO WYL			
Ignition system		type	Solid state ignition			
Spark plug		type	NGK CMR4A			
Electrode gap		mm	0.7 - 0.8			
Vibration per ISO 22867	Right handle (Rear grip)	$a_{hv\ eq}$	m/s ²	2.5	5.0	
		Uncertainty K	m/s ²	0.58		1.23
	Left handle (Front grip)	$a_{hv\ eq}$	m/s ²	2.9	4.3	
		Uncertainty K	m/s ²	0.37		0.36
Sound pressure level average to ISO 22868		$L_{PA\ eq}$	dB(A)	97.1		
		Uncertainty K	dB(A)	2.4		
Sound power level average to ISO 22868		$L_{WA\ eq}$	dB(A)	106.3		
		Uncertainty K	dB(A)	1.2		
Fuel		Automobile gasoline				
Engine Oil		SAE 10W-30 oil of API Classification, Class SF or higher (4-stroke engine for automobile)				
Cutting tools (cutter blade dia.)		mm	230			
Gear ratio		14/19				

TECHNICAL DATA MS-245.4 UE, MS-245.4 CE

Model		MS-245.4 UE		MS-245.4 CE		
		Bike handle		Loop handle		
Dimensions: length x width x height (without cutting blade)		mm	1,770 x 620 x 490		1,770 x 330 x 275	
Mass (without plastic guard and cutting blade)		kg	5.9		5.4	
Volume (fuel tank)		L	0.5			
Volume (oil tank)		L	0.08			
Engine displacement		cm ³	24.5			
Maximum engine performance		kw	0.71 at 7,000 min ⁻¹			
Engine speed at recommended max. spindle speed		min ⁻¹	8,500			
Maximum spindle speed (corresponding)		min ⁻¹	6,500			
Maximum fuel consumption		kg/h	0.33			
Maximum specific fuel consumption		g/kwh	408			
Idling speed		min ⁻¹	3,000			
Carburetor		type	WALBRO WYL			
Ignition system		type	Solid state ignition			
Spark plug		type	NGK CMR4A			
Electrode gap		mm	0.7 - 0.8			
Vibration per ISO 22867	Right handle (Rear grip)	$a_{hv\ eq}$	m/s ²	2.6	5.3	
		Uncertainty K	m/s ²	0.83	1.22	
	Left handle (Front grip)	$a_{hv\ eq}$	m/s ²	2.3	4.4	
		Uncertainty K	m/s ²	0.52	0.21	
Sound pressure level average to ISO 22868		$L_{PA\ eq}$	dB(A)	97.1		
		Uncertainty K	dB(A)	2.4		
Sound power level average to ISO 22868		$L_{WA\ eq}$	dB(A)	106.3		
		Uncertainty K	dB(A)	1.2		
Fuel			Automobile gasoline			
Engine Oil			SAE 10W-30 oil of API Classification, Class SF or higher (4-stroke engine for automobile)			
Cutting tools (cutter blade dia.)		mm	230			
Gear ratio			14/19			

DESIGNATION OF PARTS

**MS-245.4 U
MS-245.4 UE**

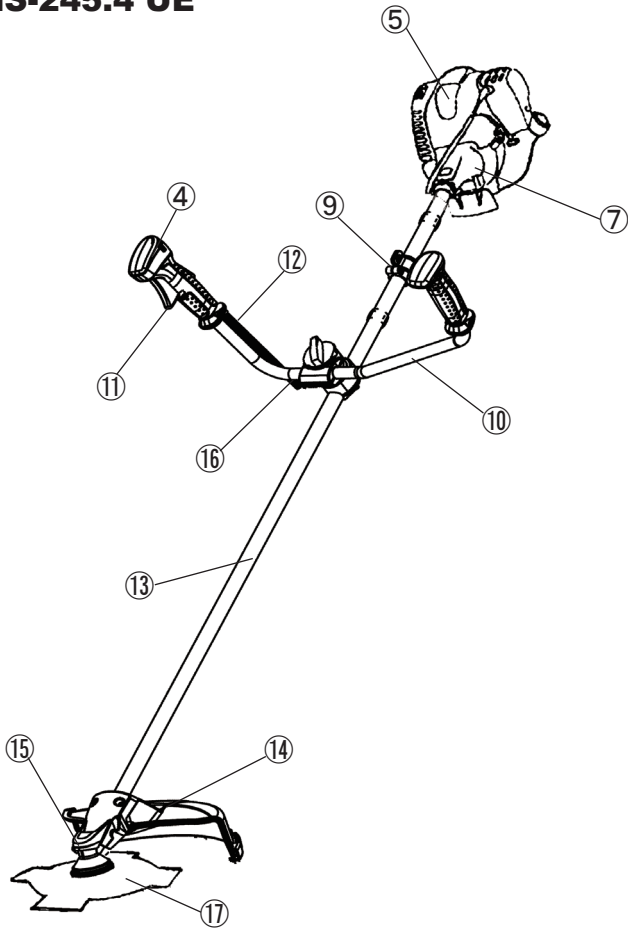

**MS-245.4 C
MS-245.4 CE**

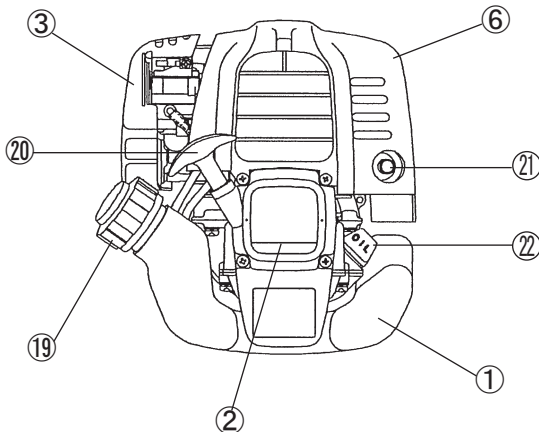
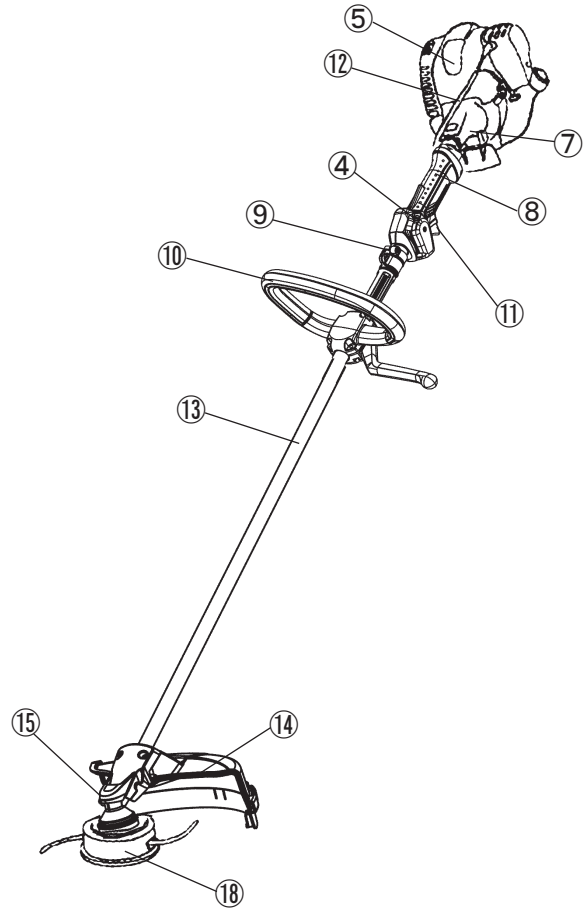

GB	DESIGNATION OF PARTS
1	Fuel tank
2	Rewind starter
3	Air cleaner
4	I-O switch (on/off)
5	Spark plug
6	Exhaust muffler
7	Clutch case
8	Rear grip
9	Hanger
10	Handle
11	Control lever
12	Control cable
13	Shaft
14	Protector (Cutting tool guard)
15	Gear Case/Head case
16	Handle holder
17	Cutter blade
18	Nylon cutting head
19	Fuel filler cap
20	Starter knob
21	Exhaust pipe
22	Oil gauge

MOUNTING OF HANDLE

CAUTION: Before doing any work on the Petrol Brushcutter, always stop the engine and pull the spark plug connector off the spark plug. Always wear protective gloves!

CAUTION: Start the Petrol Brushcutter only after having assembled it completely.



For machines with bike handle models

- Loosen knob (1).
- Place handle (4) between handle clamp (2) and handle holder (3).
- Adjust handle (4) to an angle that provides a comfortable working position and then secure by firmly hand-tightening knob (1).

CAUTION: Do not forget to mount spring (5).

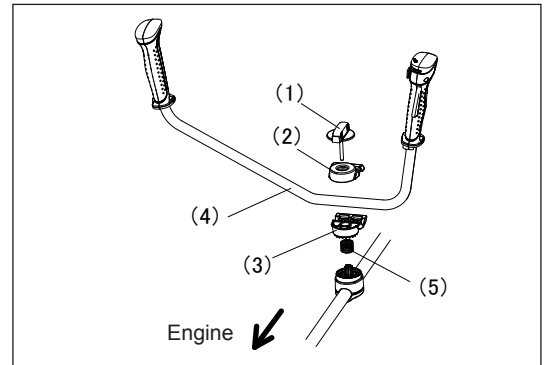

For machines with loop handle

- Fix a barrier to the left side of the machine together with the handle for operator protection.
- Make sure that the grip/barrier assembly is fitted between the spacer and the arrow mark.

WARNING: Do not remove or shrink the spacer. The spacer keeps a certain distance between both hands. Setting the grip/barrier assembly close to the other grip beyond the length of the spacer may cause loss of control and serious personal injury.

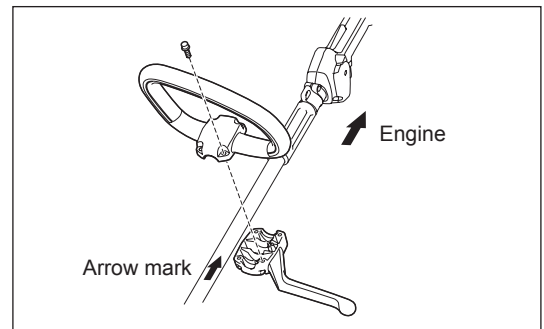

MOUNTING OF PROTECTOR

To meet the applicable safety provisions, only the tool/ protector combinations as indicated in the table must be used.



Be sure to use genuine DOLMAR cutter blades or nylon cutting head.

- The cutter blade must be well polished, free of cracks or breakage. If the cutter blade hits against a stone during operation, stop the engine and check the blade immediately.
- Polish or replace the cutter blade every three hours of operation.
- If the nylon cutting head hits against a stone during operation, stop the engine and check the nylon cutting head immediately.

CAUTION: The appropriate protector must always be installed, for your own safety and in order to comply with accident-prevention regulations. Operation of the equipment without the guard being in place is not permitted. The outside diameter of the cutter blade must be 230 mm (9 - 1/16"). Never use any blades surpassing 230 mm (9 - 1/16") in outside diameter.

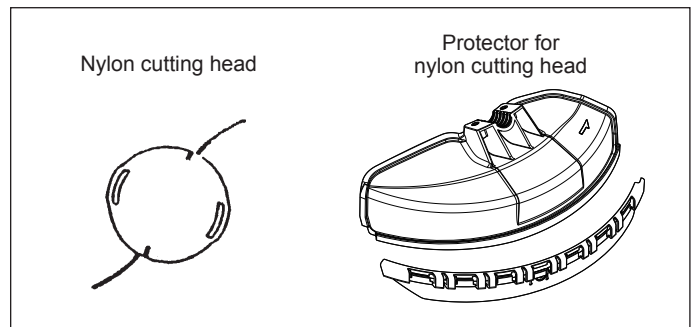
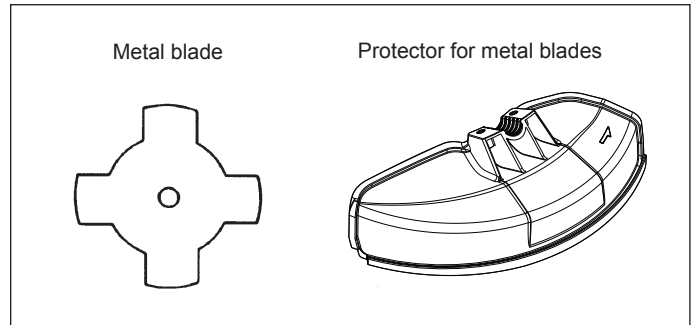

- In use of the metal blade, fix the protector (3) to the clamp (2) with two bolts M6 x 30 (1).

NOTE: Tighten the right and left bolts evenly so that the gap between the clamp (2) and the protector (3) will be constant. Otherwise, the protector sometimes may not function as specified.

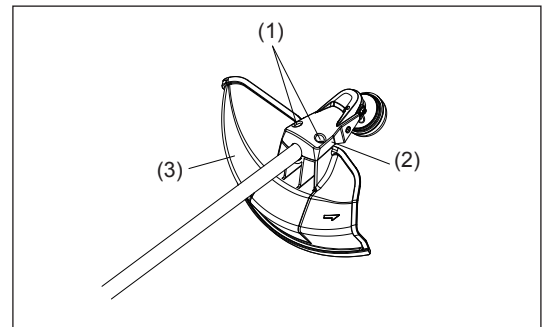

- In cases where the nylon cord cutter is to be used, be sure to mount the nylon cord cutter protector (4) onto the metal blade protector (3).
- Mount the nylon cord cutter protector (4) by sliding it into place from the flank of the metal blade protector (3) as shown.
- Remove tape adhered to cutter, which cuts nylon cord, on nylon cord cutter protector (4).

CAUTION: Be sure to push in nylon cord cutter protector (4) until it is fully inserted. Take care not to injure yourself on the cutter for cutting the nylon cord.

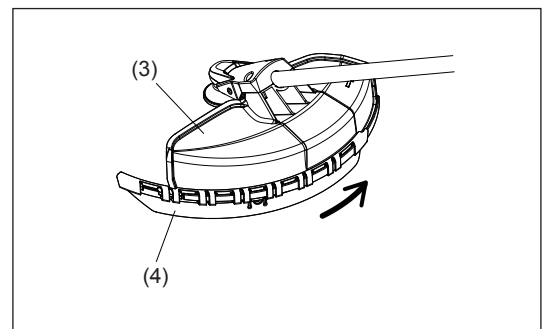

- To remove the nylon cord cutter protector (4), apply a hex wrench into the notch on the metal blade protector (3), push it in and meanwhile slide the nylon cord cutter protector (4).

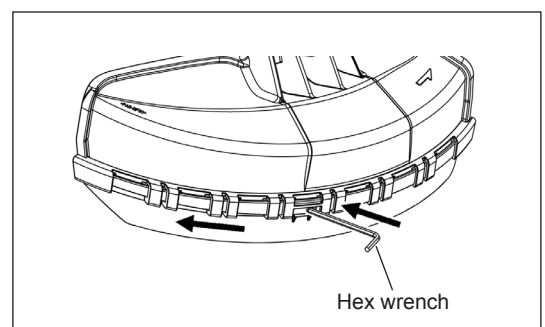

MOUNTING OF CUTTER BLADE OR NYLON CUTTING HEAD

Turn the machine upside down, and you can replace the cutter blade or nylon cutting head easily.

- Insert the hex wrench through the hole in the gear case and rotate the receiver washer (4) until it is locked with the hex wrench.
- Loosen the nut (1) (left-hand thread) with the socket wrench and remove the nut (1), cup (2), and clamp washer (3).

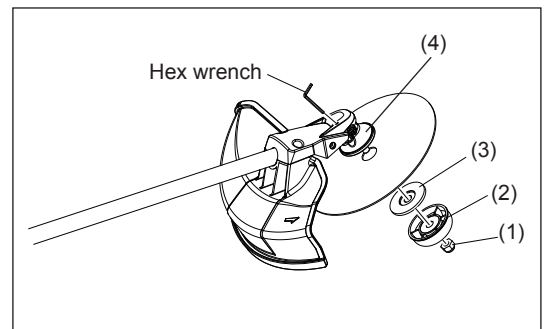

Mounting of cutterblade with the hex wrench still in place

- Mount the cutter blade onto the shaft so that the guide of the receiver washer (4) fits in the arbor hole in the cutter blade. Install the clamp washer (3), cup (2), and secure the cutter blade with the nut (1).
[Tightening torque: 13 - 23 N-m]

NOTE: Always wear gloves when handling the cutter blade.

NOTE: The cutter blade-fastening nut (with spring washer) is a consumable part. If there appears any wear or deformation on the spring washer, replace the nut.

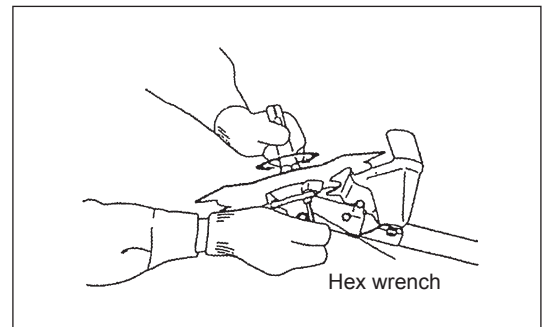

Mounting of nylon cutting head

- The clamp washer (3), cup (2), and nut (1) are not necessary for mounting the nylon cutting head. The nylon cutting head should go on top of the receiver washer (4).
- Insert the hex wrench through the hole in the gear case and rotate the receiver washer (4) until it is locked with the hex wrench.
- Then screw the nylon cutting head onto the shaft by turning it counter-clockwise.
- Remove the hex wrench.

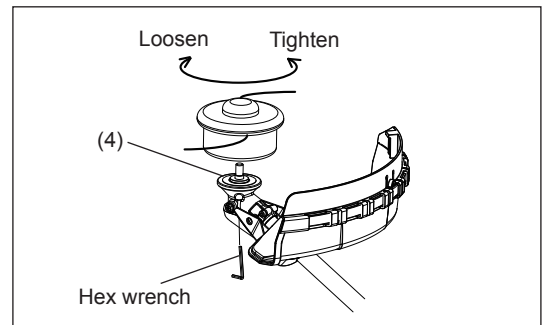

- Make sure that the blade is the left way up.

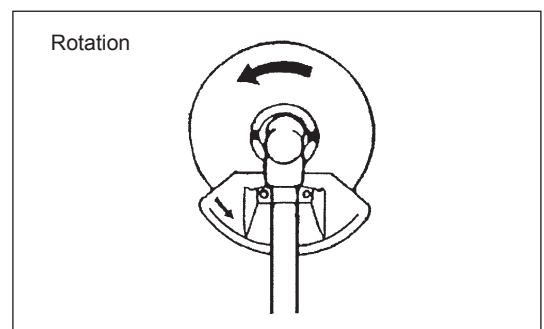

BEFORE START OF OPERATION

Inspection and refill of engine oil

- Perform the following procedure, with the engine cooled down.
- While keeping the engine level, remove the oil gauge, and confirm that the oil is filled within the upper and lower limit marks. When the oil is in short in such a way that the oil gauge touches the oil only by its tip, in particular with the oil gauge remaining inserted in the crankcase without screwing-in (Fig. 1), refill new oil near the port (Fig. 2).
- For reference, the oil refill time is about 10h (10 times or 10 tanks of oil refill).
If the oil changes in color or mixes with dirt, replace it with new one. (For the interval and method of replacement, refer to P 19)

Recommended oil: SAE 10W-30 oil of API Classification, Class SF or higher (4-stroke engine for automobile)

Oil volume: Approx. 0.08L

Note: If the engine is not kept upright, oil may go into around the engine, and may be refilled excessively.
If the oil is filled above the limit, the oil may be contaminated or may catch fire with white smoke.

Point 1 in Replacement of oil: "Oil gauge"

- Remove dust or dirt near the oil refill port, and detach the oil gauge.
- Keep the detached oil gauge free of sand or dust. Otherwise, any sand or dust adhering to the oil gauge may cause irregular oil circulation or wear on the engine parts, which will result in troubles.
- As an example to keep the oil gauge clean, it is recommended to insert the oil gauge on its knob side into the engine cover, as shown in Fig. 3.

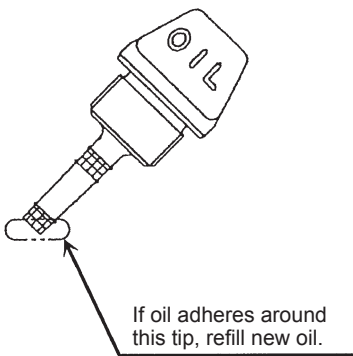

Fig. 1

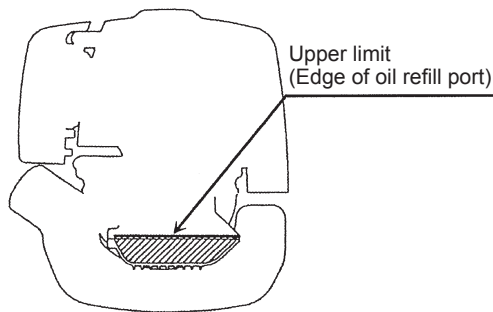

Fig. 2

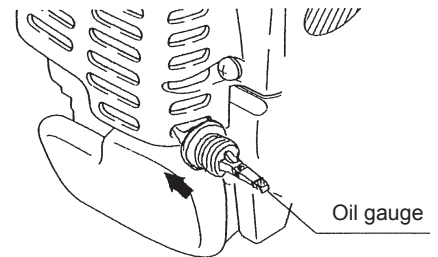
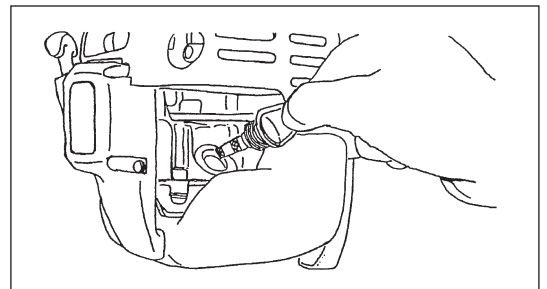
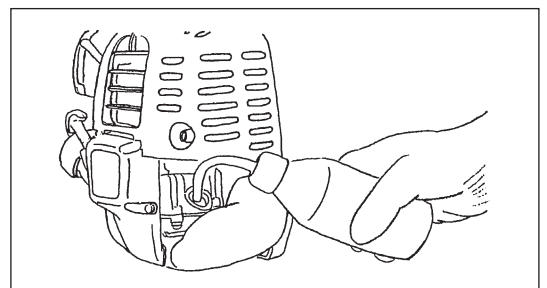

Fig. 3

- (1) Keep the engine level, and detach the oil gauge.



- (2) Fill oil up to the edge of the oil refill port. (Refer to Fig. 2 of the preceding page).
Feed oil with the lubricant refill container.



- (3) Securely tighten the oil gauge. Insufficient tightening may cause oil leakage.

Point 2 in Replacement of oil: "If oil spills out"

- If oil spills out between the fuel tank and engine main unit, the oil is sucked into through the cooling air intake port, which will contaminate the engine. Be sure to wipe out spilled oil before start of operation.

REFUELING

Handling of fuel

It is necessary to handle fuel with utmost care. Fuel may contain substances similar to solvents. Refueling must be performed in a sufficiently ventilated room or in the open air. Never inhale fuel vapor, and keep fuel away from you. If you touch fuel repeatedly or for a long time, the skin becomes dry, which may cause skin disease or allergy. If fuel enters into the eye, clean the eye with fresh water. If your eye remains still irritated, consult your doctor.

Storage period of fuel

Fuel should be used up within a period of 4 weeks, even if it is kept in a special container in a well-ventilated shade. If a special container is not used or if the container is not covered, fuel may deteriorate in one day.

STORAGE OF MACHINE AND REFILL TANK

- Keep the machine and tank at a cool place free from direct sunshine.
- Never keep the fuel in the cabin or trunk.

Fuel

The engine is a four-stroke engine. Be sure to use an automobile gasoline (regular gasoline or premium gasoline).

Points for fuel

- Never use a gasoline mixture which contains engine oil. Otherwise, it will cause excessive carbon accumulation or mechanical troubles.
- Use of deteriorated oil will cause irregular startup.

Refueling

WARNING: INFLAMMABLES STRICTLY PROHIBITED

Gasoline used: Automobile gasoline (unleaded gasoline)

- Loosen the tank cap a little so that there will be no difference in atmospheric pressure.
 - Detach the tank cap, and refuel, discharging air by tilting the fuel tank so that the refuel port will be oriented upward. (Never refill fuel full to the oil refill port.)
 - Wipe well the periphery of the tank cap to prevent foreign matter from entering into the fuel tank.
 - After refueling, securely tighten the tank cap.
-
- If there is any flaw or damage on the tank cap, replace it.
 - The tank cap is consumable, and therefore should be renewed every two to three years.

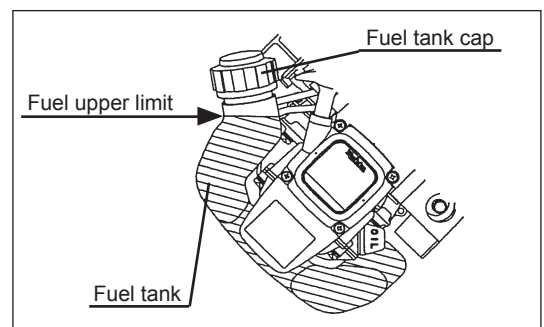

CORRECT HANDLING OF MACHINE

Attachment of shoulder strap

- Adjust the strap length so that the cutter blade will be kept parallel with the ground.

For MS-245.4 U, MS-245.4 UE

NOTE: Be careful not to trap clothing, etc., in the buckle.

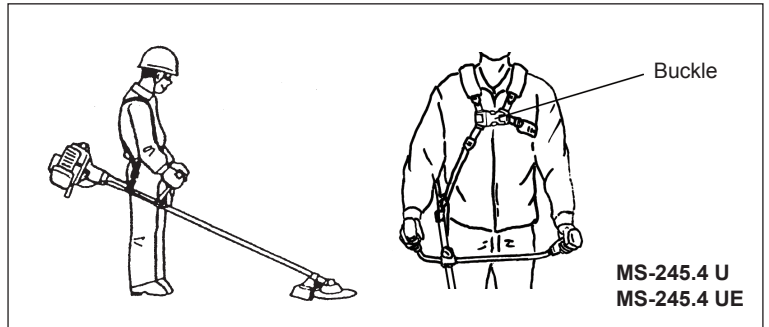

Detachment

For MS-245.4 C, MS-245.4 CE

- In an emergency, push the notches (1) at both sides, and you can detach the machine from you.
- Be extremely careful to maintain control of the machine at this time. Do not allow the machine to be deflected toward you or anyone in the work vicinity.

WARNING: Failure to maintain complete control of the machine at all could result in serious bodily injury or DEATH.

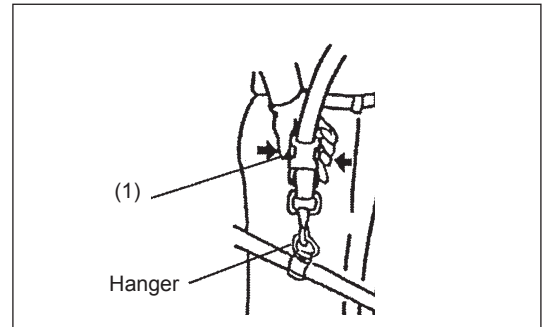

For MS-245.4 U, MS-245.4 UE

- In an emergency, push the notches (2) at both sides, and you can detach the machine from you.
- Be extremely careful to maintain control of the machine at this time. Do not allow the machine to be deflected toward you or anyone in the work vicinity.

WARNING: Failure to maintain complete control of the machine at all could result in serious bodily injury or DEATH.

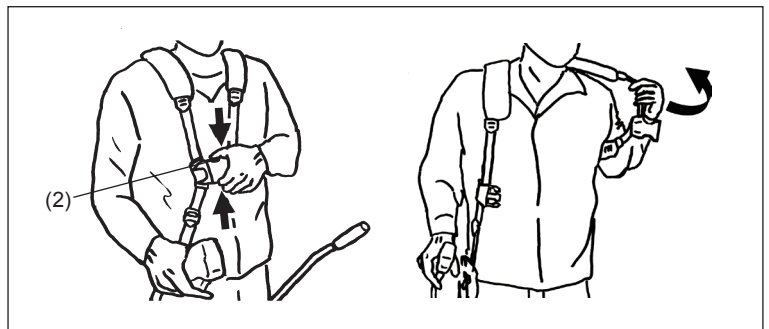

POINTS IN OPERATION AND HOW TO STOP

Observe the applicable accident prevention regulations!



STARTING

Move at least 3 m away from the place of refuelling. Place the Petrol Brushcutter on a clean piece of ground taking care that the cutting tool does not come into contact with the ground or any other objects.

A: Cold start

- 1) Set this machine on a flat space.

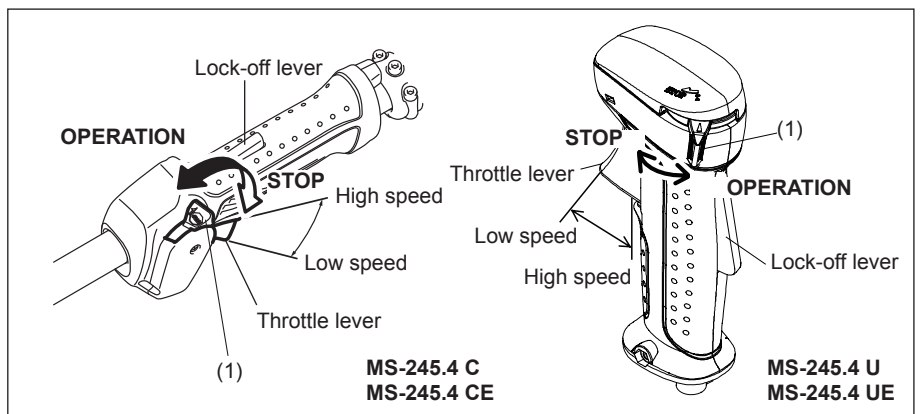

- 2) Set the I-O switch (1) to OPERATION.
- 3) Choke lever
Close the choke lever.
Choke opening:
 - Full closing in cold or when the engine is cold.
 - Full or half opening in restart just after stop of operation.

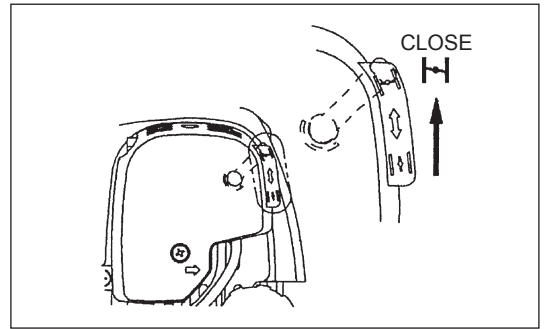

- 4) Primer pump
Continue to push the primer pump until fuel enters into the primer pump. (In general, fuel enters into the primer pump by 7 to 10 pushes.)
If the primer pump is pushed excessively, an excess of gasoline returns to the fuel tank.

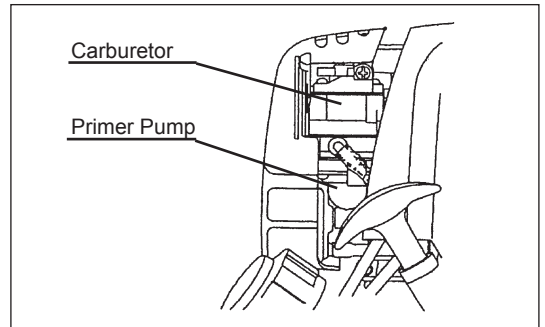

- 5) Recoil starter
Pull the start knob gently until it is hard to pull (compression point). Then, return the start knob, and pull it strongly.
Never pull the rope to the full. Once the start knob is pulled, never release your hand immediately. Hold the start knob until it returns to its original point.

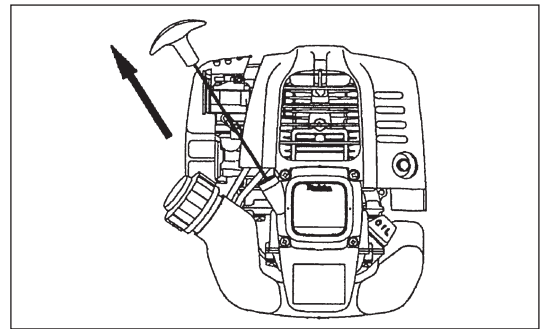

- 6) Choke lever
When the engine starts, open the choke lever.
 - Open the choke lever progressively while checking the engine operation. Be sure to open the choke lever to the full in the end.
 - In cold or when the engine is cooled down, never open the choke lever suddenly. Otherwise, the engine may stop.

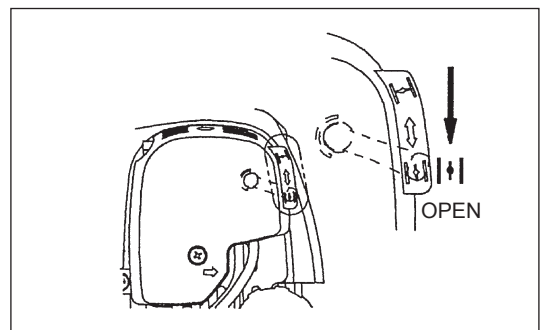

- 7) Warm-up operation
Continue warm-up operation for 2 to 3 minutes.

Note: –If the starter handle is pulled repeatedly when the choke lever remains at “CLOSE” position, the engine will not start easily due to excessive fuel intake.
–In case of excessive fuel intake, remove the spark plug and pull the starter handle slowly to remove excess fuel. Also, dry the electrode section of the spark plug.

Caution during operation:

If the throttle lever is opened fully in a no-load operation, the engine rotation is increased to 10,000 min⁻¹ or more. Never operate the engine at a higher speed than required and at an approximate speed of 6,000 - 8,500 min⁻¹.

B: Startup after warm-up operation

- 1) Push the primer pump repeatedly.
- 2) Keep the throttle lever at the idling position.
- 3) Pull the recoil starter strongly.
- 4) If it is difficult to start the engine, open the throttle by about 1/3.
Pay attention to the cutter blade which may rotate.

Attention in Operation

When the engine is operated upside down, white smoke may come out from the muffler.

STOPPING

- 1) Release the throttle lever (2) fully, and when the engine rpm has lowered, set the I-O switch to STOP the engine will now stop.
- 2) Be aware that the cutting head may not stop immediately and allow it to slow down fully.

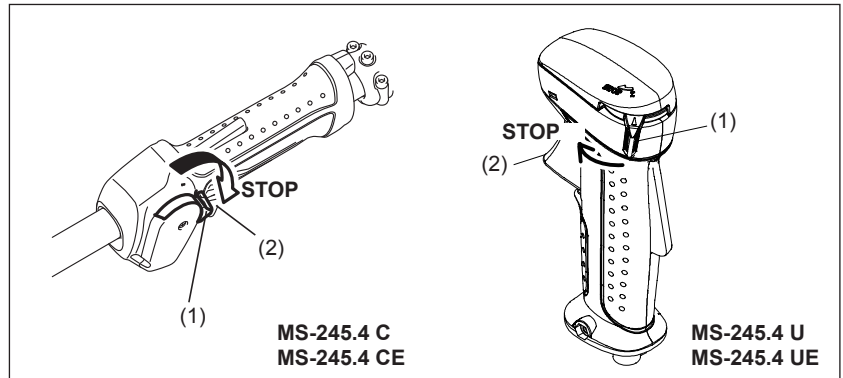

ADJUSTMENT OF LOW-SPEED ROTATION (IDLING)

When it is necessary to adjust the low-speed rotation (idling), perform it by the carburetor adjusting screw.

CHECKUP OF LOW-SPEED ROTATION

- Set the low-speed rotation to 3,000 min⁻¹.
If it is necessary to change the rotation speed, regulate the adjusting screw (illustrated on the right), with Phillips screwdriver.
- Turn the adjusting screw to the right, and the engine rotation will increase.
Turn the adjusting screw to the left, and the engine rotation will drop.
- The carburetor is generally adjusted before shipment. If it is necessary to readjust it, please contact Authorized Service Agent.

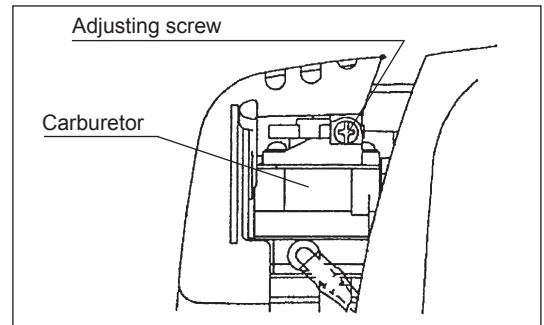

RESHARPENING THE CUTTING TOOL



CAUTION: The cutting tools mentioned below must only be resharpened by an authorized facility. Manual resharpening will result in imbalances of the cutting tool causing vibrations and damage to the equipment.

- cutter blade
An expert resharpening and balancing service is provided by Authorized Service Agents.

NOTE: To increase the service life of the cutter blade it may be turned over once, until both cutting edges have become blunt.

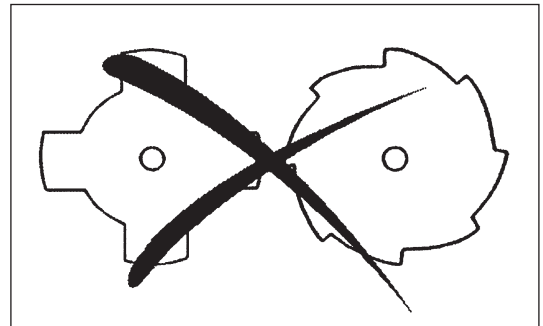

NYLON CUTTING HEAD

The nylon cutting head is a dual string trimmer head capable of both automatic and bump & feed mechanisms.

The nylon cutting head will automatically feed out the proper length of nylon cord by the changes in centrifugal force caused by increasing or decreasing rpms. However, to cut soft grass more efficiently, bump the nylon cutting head against the ground to feed out extra cord as indicated under operation section.

Operation

- Increase the nylon cutting head speed to approx. 6,000 min⁻¹. Low speed (under 4,800 min⁻¹) is not suitable, the nylon cord will not feed out properly at low speed.
- The most effective cutting area is shown by the shaded area.

If the nylon cord does not feed out automatically proceed as follows:

1. Release the throttle lever to run the engine idle and then squeeze the throttle lever fully. Repeat this procedure until the nylon cord feeds out to the proper length.
2. If the nylon cord is too short to feed out automatically with the above procedure, bump the knob of the nylon cutting head against the ground to feed out the nylon cord.
3. If the nylon cord does not feed out with procedure 2, rewind/replace the nylon cord by following the procedures described under "Replacing the nylon cord."

Replacing the nylon cord

- First, stop the engine.
- Press on the housing latches inward to lift off the cover, then remove the spool.
- Hook the center of new nylon cord into the notch in the center of the spool, with one end of the cord extending about 80 mm (3 - 1/8") more than the other. Then wind both ends firmly around the spool in the direction of the head rotation (left-hand direction indicated by LH and right-hand direction by RH on the side of the spool).
- Wind all but about 100 mm (3 - 15/16") of the cords, leaving the ends temporarily hooked through a notch on the side of the spool.
- Mount the spool in the housing so that the grooves and protrusions on the spool match up with those in the housing. Keep the side with letters on the spool visible on the top. Now, unhook the ends of the cord from their temporary position and feed the cords through the eyelets to come out of the housing.

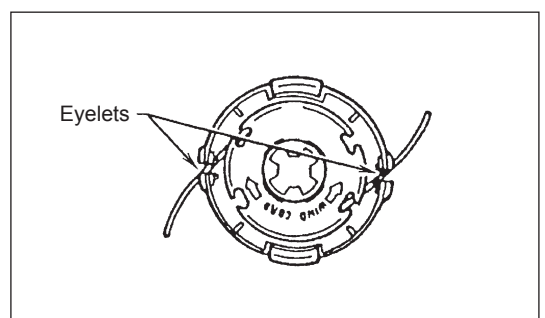
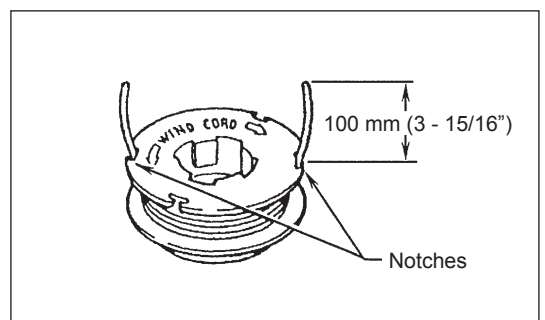
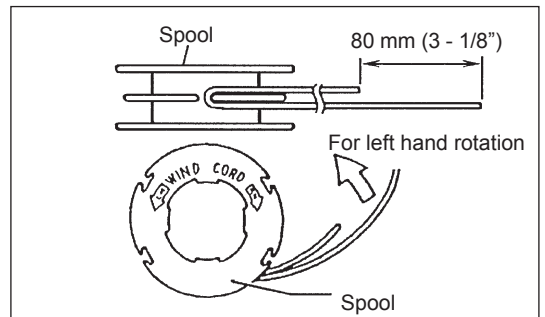
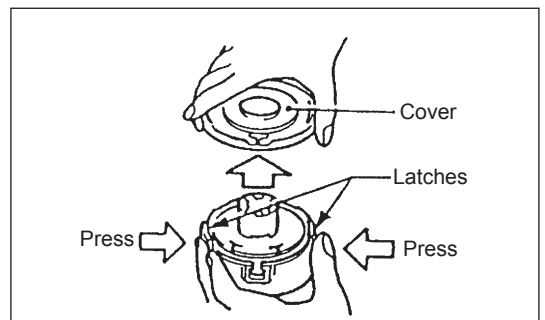
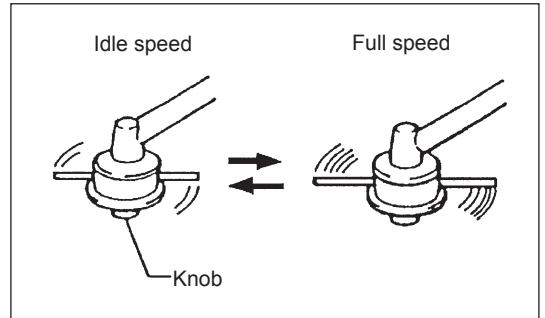
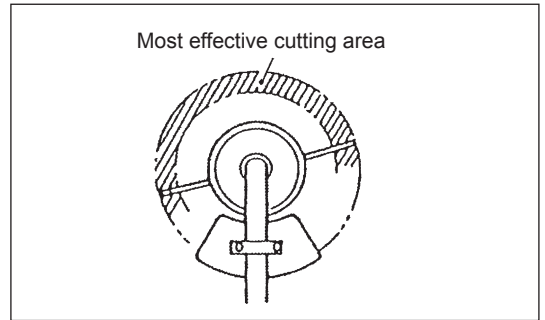

- Align the protrusion on the underside of the cover with the slots of the eyelets.
Then push cover firmly onto the housing to secure it.

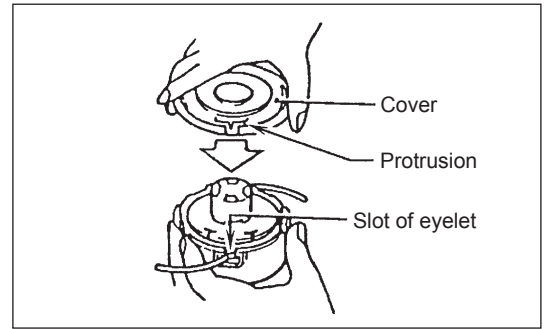

SERVICING INSTRUCTIONS

CAUTION: Before doing any work on the Petrol Brushcutter, always stop the engine and pull the plug cap off the spark plug (see "checking the spark plug").
Always wear protective gloves!

To ensure a long service life and to avoid any damage to the equipment, the following servicing operations should be performed at regular intervals.

Daily checkup and maintenance

- Before operation, check the machine for loose screws or missing parts. Pay particular attention to the tightness of the cutter blade or nylon cutting head.
- Before operation, always check for clogging of the cooling air passage and the cylinder fins.
Clean them if necessary.
- Perform the following work daily after use:
 - Clean the Petrol Brushcutter externally and inspect for damage.
 - Clean the air filter. When working under extremely dusty conditions, clean the filter the several times a day.
 - Check the blade or the nylon cutting head for damage and make sure it is firmly mounted.
 - Check that there is sufficient difference between idling and engagement speed to ensure that the cutting tool is at a standstill while the engine is idling (if necessary reduce idling speed).
If under idling conditions the tool should still continue to run, consult your nearest Authorized Service Agent.
- Check the functioning of the I-O switch, the lock-off lever, the control lever, and the look button.

REPLACEMENT OF ENGINE OIL

Deteriorated engine oil will shorten the life of the sliding and rotating parts to a great extent. Be sure to check the period and quantity of replacement.



ATTENTION: In general, the engine main unit and engine oil still remain hot just after the engine is stopped. In replacement of oil, confirm that the engine main unit and engine oil are sufficiently cooled down. Otherwise, there may remain a risk of scald.

Note: If the oil filled above the limit, it may be contaminated or may catch fire with white smoke.

Interval of replacement: Initially, every 20 operating hours, and subsequently every 50 operating hours

Recommended oil: SAE10W-30 oil of API Classification SF Class or higher (4-stroke engine oil for automobile)

In replacement, perform the following procedure.

- 1) Confirm that the tank cap is tightened securely.
- 2) Detach the oil gauge.
Keep the oil gauge free from dust or dirt.

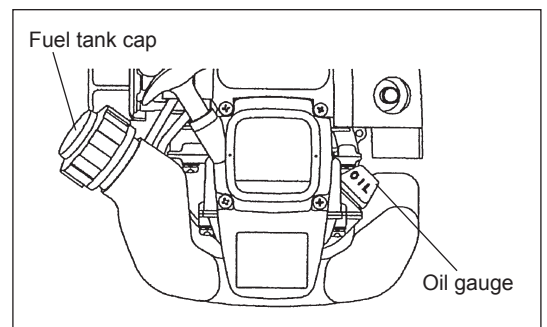

3) Place waste or paper near the oil refill port.

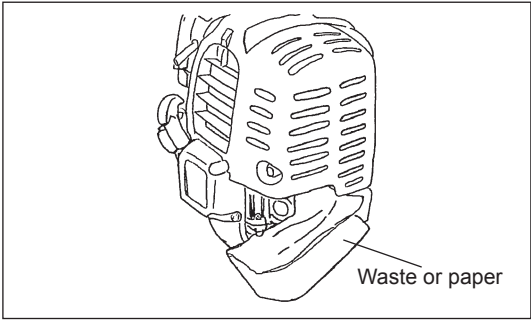

4) Detach the oil gauge, and drain oil, tilting the main unit toward the oil refill port. Drain oil in a container for orderly disposal.

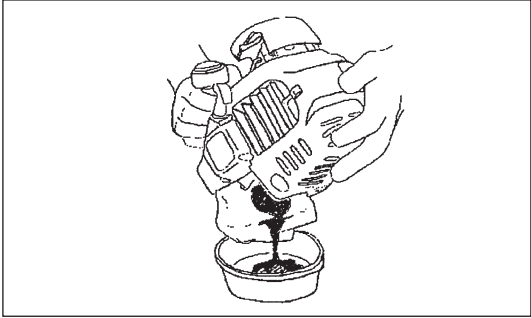

5) Keep the engine level, and feed new oil up to the edge of the oil refill port. In refill, use a lubricant refill container.
6) After refill, securely tighten the oil gauge. Insufficient tightening of the oil gauge will lead to oil leakage.

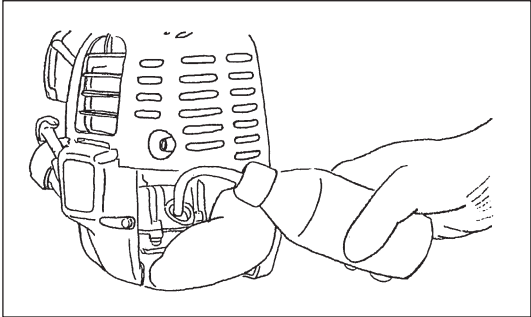

POINTS ON OIL

- Never discard replaced engine oil in garbage, earth or sewage ditch. Disposal of oil is regulated by law. In disposal, always follow the relevant laws and regulations. For any points remaining unknown, contact Authorized Service Agent.
- Oil will deteriorate even when it is kept unused. Perform inspection and replacement at regular intervals (replace with new oil every 6 months).

CLEANING OF AIR CLEANER



DANGER: INFLAMMABLES STRICTLY PROHIBITED

Interval of Cleaning and Inspection: Daily (every 10 operating hours)

- Turn the choke lever to the full close side, and keep the carburetor off from dust or dirt.
- Remove the air cleaner cover-fixing bolts.
- Pull the cover lower side and detach the air cleaner cover.
- If oil adheres to the element (sponge), squeeze it firmly.
- For heavy contamination:
 - 1) Remove the element (sponge), immerse it in warm water or in water-diluted neutral detergent, and dry it completely.
 - 2) Clean the element (felt) with gasoline, and dry it completely.
- Before attaching the element, be sure to dry it completely. Insufficient drying of the element may lead to difficult startup.
- Wipe out with waste cloth, oil adhering around the air cleaner cover and plate breather.
- Immediately after cleaning is finished, attach the cleaner cover and tighten it with fixing bolts. (In remounting, first place the upper claw, and then the lower claw.)

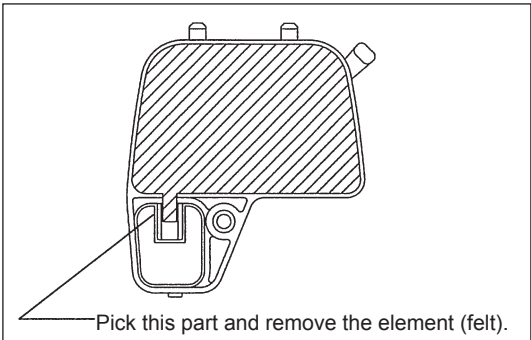
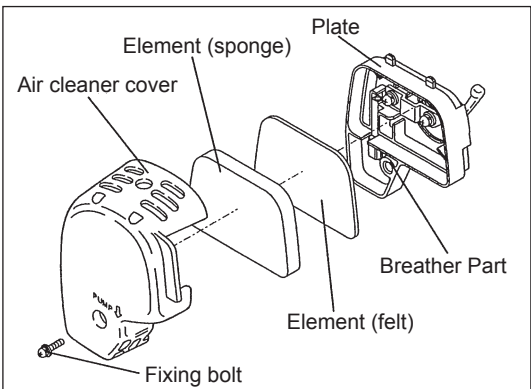

Points in Handling Air Cleaner Element

- Clean the element several times a day, if excessive dust adheres to it.
- If operation continues with the element remaining not cleared of oil, oil in the air cleaner may fall outside, resulting in oil contamination.

CHECKING THE SPARK PLUG

- Only use the supplied universal wrench to remove or to install the spark plug.
- The gap between the two electrodes of the spark plug should be 0.7 - 0.8 mm (0.028" - 0.032"). If the gap is too wide or too narrow, adjust it. If the spark plug is clogged or contaminated, clean it thoroughly or replace it.

CAUTION: Never touch the spark plug connector while the engine is running (danger of high voltage electric shock).

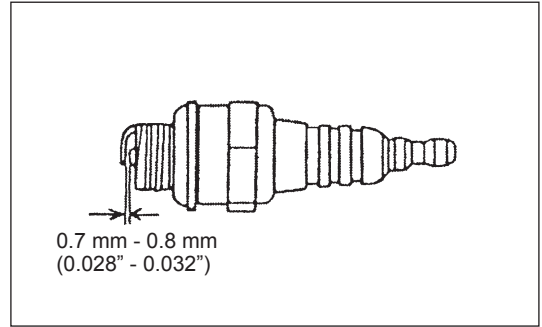

SUPPLY OF GREASE TO GEAR CASE

- Supply grease (Shell Alvania 2 or equivalent) to the gear case through the grease hole every 30 hours. (Genuine DOLMAR grease may be purchased from your DOLMAR dealer.)

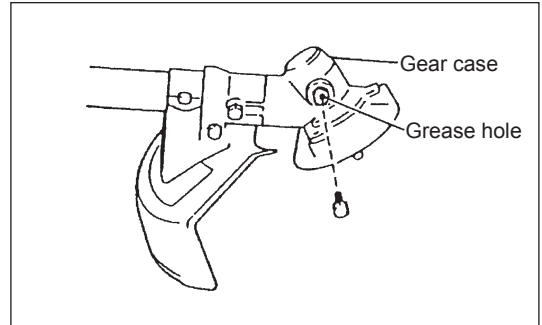

CLEANING OF FUEL FILTER

WARNING: INFLAMMABLES STRICTLY PROHIBITED

Interval of Cleaning and Inspection: Monthly (every 50 operating hours)

Suction head in the fuel tank

- The fuel filter (1) of the suction head is used to filter the fuel required by the carburetor.
- A periodical visual inspection of the fuel filter is to be conducted. For that purpose open the tank cap, use a wire hook and pull out the suction head through the tank opening. Filters found to have hardened, been polluted or clogged up are to be replaced.
- Insufficient fuel supply can result in the admissible maximum speed being exceeded. It is therefore important to replace the fuel filter at least quarterly to ensure satisfactory fuel supply to the carburetor.

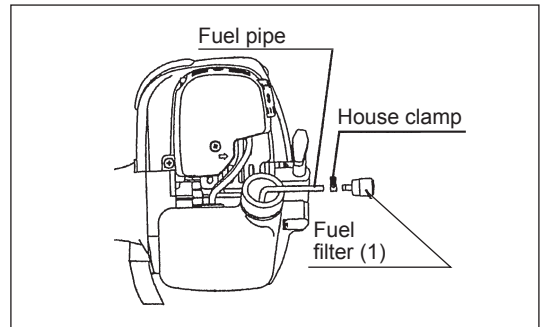

REPLACEMENT OF FUEL PIPE

CAUTION: INFLAMMABLES STRICTLY PROHIBITED

Interval of Cleaning and Inspection: Daily (every 10 operating hours)

Replacement: Annually (every 200 operating hours)

Replace the fuel pipe every year, regardless of operating frequency. Fuel leakage may lead to fire.

If any leakage is detected during inspection, replace the oil pipe immediately.

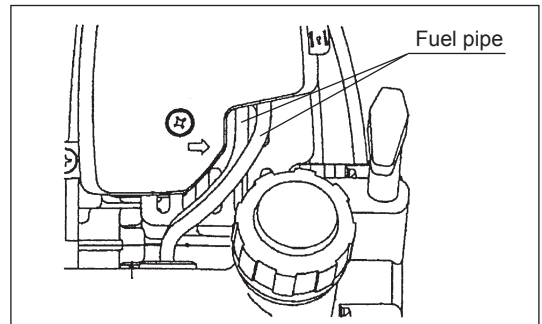

INSPECTION OF BOLTS, NUTS AND SCREWS

- Retighten loose bolts, nuts, etc.
- Check for fuel and oil leakage.
- Replace damaged parts with new ones for safety operation.

CLEANING OF PARTS

- Keep the engine always clean.
- Keep the cylinder fins free of dust or dirt. Dust or dirt adhering to the fins will cause piston seizure.

REPLACEMENT OF GASKETS AND PACKINGS

In reassembling after the engine is dismantled, be sure to replace the gaskets and packings with new ones.

Any maintenance of adjustment work that is not included and described in this manual is only to be performed by Authorized Service Agents.

STORAGE



WARNING: When draining the fuel, be sure to stop the engine and confirm that the engine cools down.

Just after stopping the engine, it may still hot with possibility of burns, inflammability and fire.



ATTENTION: When the machine is kept out of operation for a long time, drain up all fuel from the fuel tank and carburetor, and keep it at a dry and clean place.

- Drain up fuel from the fuel tank and carburetor according to the following procedure:
 - 1) Remove the fuel tank cap, and drain fuel completely.
If there is any foreign matter remaining in the fuel tank, remove it completely.
 - 2) Pull out the fuel filter from the refill port using a wire.
 - 3) Push the primer pump until fuel is drained from there, and drain fuel coming into the fuel tank.
 - 4) Reset the filter to the fuel tank, and securely tighten the fuel tank cap.
 - 5) Then, continue to operate the engine until it stops.
- Remove the spark plug, and drip several drops of engine oil through the spark plug hole.
- Gently pull the starter handle so that engine oil will spread over the engine, and attach the spark plug.
- Attach the cover to the cutter blade.
- During storage, keep the rod horizontal or keep the machine upright with the blade edge oriented upward. (In this case, pay full attention to prevent the machine from falling.)
Never store the machine with the cutter blade edge oriented downward.
Lubricating oil may spill out.
- Keep the drained fuel in a special container in a well-ventilated shade.

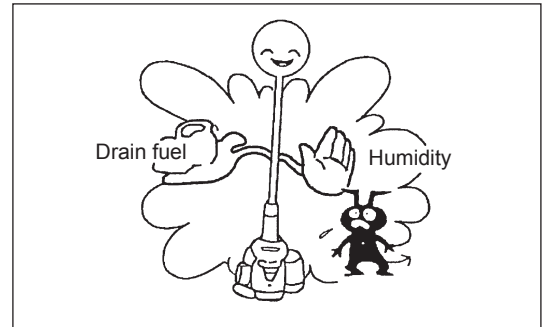

Attention after long-time storage

- Before startup after long-time shutdown, be sure to replace oil (refer to P 19). Oil will deteriorate while the machine is kept out of operation.

Fault location

Fault	System	Observation	Cause
Engine not starting or with difficulty	Ignition system	Ignition spark O.K.	Fault in fuel supply or compression system, mechanical defect
		No ignition spark	STOP-switch operated, wiring fault or short circuit, spark plug or connector defective, ignition module faulty
	Fuel supply	Fuel tank filled	Incorrect choke position, carburetor defective, fuel supply line bent or blocked, fuel dirty
	Compression	No compression when pulled over	Cylinder bottom gasket defective, crankshaft seals damaged, cylinder or piston rings defective or improper sealing of spark plug
Warm start problems	Mechanical fault	Starter not engaging	Broken starter spring, broken parts inside of the engine
		Tank filled ignition spark existing	Carburetor contaminated, have it cleaned
Engine starts but dies	Fuel supply	Tank filled	Incorrect idling adjustment, carburetor contaminated Fuel tank vent defective, fuel supply line interrupted, cable or STOP-switch faulty
Insufficient performance	Several systems may simultaneously be affected	Engine idling poor	Air filter contaminated, carburetor contaminated, muffler clogged, exhaust duct in the cylinder clogged

Item	Operating time								Shutdown/ rest	Corres- ponding P
		Before operation	After lubrication	Daily (10h)	30h	50h	200h			
Engine oil	Inspect/clean	○								13
	Replace					○*1				19
Tightening parts (bolt, nut)	Inspect	○								21
Fuel tank	Clean/inspect	○								—
	Drain fuel							○*3		22
Throttle lever	Check function		○							—
Stop switch	Check function		○							17
Cutting blade	Inspect	○		○						11
Low-speed rotation	Inspect/adjust			○						17
Air cleaner	Clean			○						20
Ignition plug	Inspect			○						21
Cooling air duct	Clean/inspect			○						21
Fuel pipe	Inspect			○						21
	Replace						◎*2			—
Gear-case grease	Refill				○					21
Fuel filter	Clean/replace					○				21
Clearance between air intake valve and air discharge valve	Adjust						◎*2			—
Engine overhaul							◎*2			—
Carburetor	Drain fuel							○*3		22

*1 Perform initial replacement after 20h operation.

*2 For the 200 operating hour inspection, request Authorized Service Agent or a machine shop.

*3 After emptying the fuel tank, continue to run the engine and drain fuel in the carburetor.

TROUBLESHOOTING

Before making a request for repairs, check a trouble for yourself. If any abnormality is found, control your machine according to the description of this manual. Never tamper or dismount any part contrary to the description. For repairs, contact Authorized Service Agent or local dealership.

State of abnormality	Probable cause (malfunction)	Remedy
Engine does not start	Failure to operate primer pump	Push 7 to 10 times
	Low pulling speed of starter rope	Pull strongly
	Lack of fuel	Feed fuel
	Clogged fuel filter	Clean
	Broken fuel tube	Straighten fuel tube
	Deteriorated fuel	Deteriorated fuel makes starting more difficult. Replace with new one. (Recommended replacement: 1 month)
	Excessive suction of fuel	Set throttle lever from medium speed to high speed, and pull starter handle until engine starts. Once engine starts, cutter blade starts rotating. Pay full attention to cutter blade. If engine will not start still, remove spark plug, make electrode dry, and reassemble them as they originally are. Then, start as specified.
	Detached plug cap	Attach securely
	Contaminated spark plug	Clean
	Abnormal clearance of spark plug	Adjust clearance
	Other abnormality of spark plug	Replace
	Abnormal carburetor	Make request for inspection and maintenance.
	Starter rope cannot be pulled	Make request for inspection and maintenance.
	Abnormal drive system	Make request for inspection and maintenance.
Engine stops soon Engine speed does not increase	Insufficient warm-up	Perform warm-up operation
	Choke lever is set to "CLOSE" although engine is warmed up.	Set to "OPEN"
	Clogged fuel filter	Clean
	Contaminated or clogged air cleaner	Clean
	Abnormal carburetor	Make request for inspection and maintenance.
	Abnormal drive system	Make request for inspection and maintenance.
Cutter blade does not rotate ↓ Stop engine immediately	Loosened cutter blade-tightening nut	Tighten securely
	Twigs caught by cutter blade or dispersion-preventing cover.	Remove foreign matter
	Abnormal drive system	Make request for inspection and maintenance.
Main unit vibrates abnormally ↓ Stop engine immediately	Broken, bent or worn cutter blade	Replace cutter blade
	Loosened cutter blade-tightening nut	Tighten securely
	Shifted convex part of cutter blade and cutter blade support fitting.	Attach securely
	Abnormal drive system	Make request for inspection and maintenance.
Cutter blade does not stop immediately ↓ Stop engine immediately	High idling rotation	Adjust
	Detached throttle wire	Attach securely
	Abnormal drive system	Make request for inspection and maintenance.
Engine does not stop ↓ Run engine at idling, and set choke lever to CLOSE	Detached connector	Attach securely
	Abnormal electric system	Make request for inspection and maintenance.

When the engine does not start after warm-up operation:

If there is no abnormality found for the check items, open the throttle by about 1/3 and start the engine.















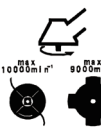



Tack för att du valde DOLMARs bensindrivna röjsåg! Vi är glada över att kunna presentera DOLMARs bensindrivna röjsåg som är resultatet av ett långt utvecklingsprogram och många års kunskap och erfarenhet. Läs igenom denna bruksanvisning och följ anvisningarna under de olika punkter som visar produktens unika prestanda. Genom att noga följa dessa anvisningar får du bästa möjliga nytta av din DOLMAR bensindrivna röjsåg och kan hantera den på säkraste sätt.



Innehåll	Sidan
Symboler	25
Säkerhetsanvisningar	26
Teknisk data.....	30
Delar	32
Montering av handtag.....	33
Montering av skydd	34
Montering av skärblad eller trimmerhuvud	35
Innan du börjar använda maskinen	36
Korrekt hantering av maskinen.....	38
Viktigt vid användning och hur man stannar.....	38
Omslipning av skärverktyget	40
Serviceanvisningar	42
Förvaring	45

SYMBOLER

Du kommer att se följande symboler när du läser bruksanvisningen.

	Läs igenom bruksanvisningen och iaktta varningar och säkerhetsåtgärder!		Håll alla personer och djur borta från arbetsområdet!
	Var särskilt försiktig och uppmärksam!		Bär skyddshjälm, skyddsglasögon och hörselskydd!
	Förbjudet!		Högsta tillåtna maskinhastighet
	Håll avstånd!		Bränsle (bensin)
	Fara för flygande material!		Motor – manuell start
	Rökning förbjuden!		Nödstopp
	Ingen öppen eld!		Första hjälpen
	Skyddshandskar måste användas!		PÅ/START
	Använd kraftiga stövlar med halkfri sula. Skyddsstövlar med stålförstärkt tåhätta rekommenderas!		AV/STOPP
	Bakåtkast!		

SÄKERHETSANVISNINGAR

Allmänna anvisningar

- Läs denna bruksanvisning för att bekanta dig med hanteringen av utrustningen. En användare som inte har tillgodogjort sig informationen och hanterar maskinen fel utgör en risk både för sig själv och andra.
- Låt inte personer utan praktisk erfarenhet av utrustningen låna den. Överlämna alltid bruksanvisningen också.
- Om du aldrig har använt en röjsåg tidigare är det lämpligt att låta återförsäljaren ge en demonstration av maskinens grundläggande funktioner.
- Barn och ungdomar under 18 år får inte använda denna utrustning. Ungdomar över 16 år kan dock använda maskinen för utbildning, under övervakning av erfaren person.
- Var ytterst försiktig och uppmärksam.
- Använd endast utrustningen när du är i god fysisk kondition. Utför allt arbete noggrant och i lugnt tempo. Maskinen används under användarens fulla ansvar.
- Använd aldrig utrustningen efter förtäring av alkohol eller droger, eller om du känner dig trött eller sjuk.
- Nationella bestämmelser kan begränsa användningen av maskinen.

Maskinens användningsområde

- Utrustningen är endast avsedd att användas för att klippa gräs, ogräs, buskar och undervegetation. Den ska inte användas för något annat syfte såsom kant- eller häckklippning eftersom detta kan orsaka skada.

Personlig skyddsutrustning

- Tänk på att ha en bekväm och funktionell klädsel med god passform, dvs. varken för hårt eller löst sittande plagg. Bär varken smycken eller kläder som kan trassla in sig i sly eller buskar.
- För att undvika skador på antingen huvud, ögon, händer eller fötter samt för att skydda hörseln måste följande skyddsutrustning bäras vid användning.
- Bär alltid hjälm om det finns risk för fallande föremål. Skyddshjälmen (1) ska kontrolleras med jämna mellanrum så att det inte uppstått några skador, och ska bytas ut minst vart 5:e år. Använd endast godkända skyddshjälm.
- Hjälmens visir (2) (eller skyddsglasögon) skyddar ansiktet mot flygande skräp och stenar. När du använder maskinen ska du alltid bära skyddsglasögon eller visir för att förhindra ögonskador.
- Bär lämplig hörselskyddsutrustning för att undvika försämrad hörsel (hörselkåpor (3), öronproppar etc.).
- Arbetsoveraller (4) skyddar mot flygande stenar och skräp. Vi rekommenderar starkt att användaren bär arbetsoverall.
- Handskar (5) är en del av den föreskrivna utrustningen och ska alltid bäras under användning.
- Ha alltid kraftiga skor (6) med en halksäker sula när du använder utrustningen. Detta skyddar mot skador och garanterar en god balans.

Starta röjsågen

- Kontrollera att barn och andra obehöriga inte befinner sig inom ett arbetsområde på 15 meter (50 ft) från maskinen, och var även uppmärksam på eventuella djur i omgivningen.
- Kontrollera alltid före användning att utrustningen är säker att använda: Kontrollera att skärverktyget sitter fast ordentligt, att gasreglaget går lätt att hantera och att gasreglagespärren fungerar på rätt sätt.
- Rotation av skärverktyget under tomgångsvarvtal är inte tillåtet. Kontakta din återförsäljare om du är osäker på justeringen. Kontrollera att handtagen är rena och torra och att strömbrytaren för start/stopp fungerar.

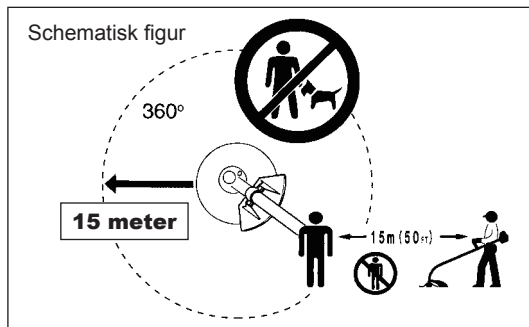
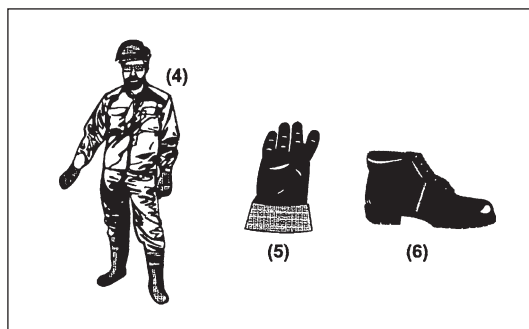
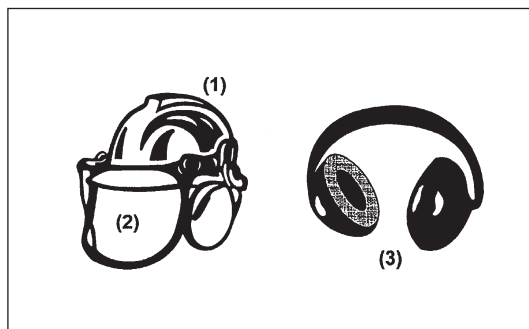
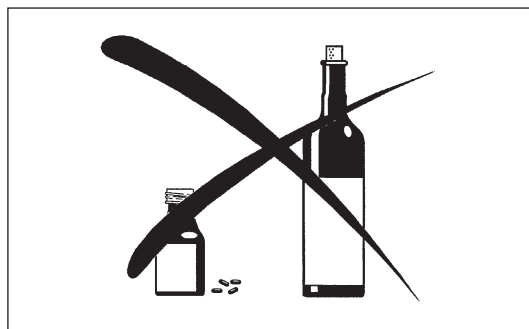

Starta alltid röjsågen enligt anvisningarna.

- Använd inte några andra metoder för att starta motorn!
- Använd röjsågen och verktygen endast för de tillämpningar som anges.
- Starta röjsågens motor endast efter det att hela monteringen är gjord. Maskinen får endast användas efter att alla lämpliga tillbehör är monterade!
- Kontrollera innan du startar att skärverktyget inte är i kontakt med hårda föremål såsom grenar, stenar etc. eftersom skärverktyget roterar vid start.
- Stäng omedelbart av motorn om du misstänker motorfel.
- Stäng omedelbart av motorn och inspektera skärverktyget om det har slagit i stenar eller andra hårda objekt.
- Kontrollera om det finns några skador på skärverktyget under korta regelbundna intervaller (upptäck härfinna sprickor med hjälp av knackande ljudtest).
- Kontrollera utrustningen innan du fortsätter att arbeta igen om den slagit emot något hårt eller ramlat ner. Kontrollera bränslesystemet så att inte bränsleläckage uppstått samt kontrollerna och säkerhetsenheterna för felfunktion. Om det finns någon skada eller tveksamhet ska du be vårt auktoriserade servicecenter om kontroll och reparation.
- Använd endast maskinen med axelremmen fastsatt, vilken ska vara justerad efter användaren innan röjsågen börjar användas. Det är viktigt att justera axelremmen efter användarens storlek för att förhindra trötthet under användningen. Håll aldrig maskinen med en hand under arbetet.
- Håll alltid i röjsågen med båda händerna under användning. Se till att alltid ha bra fotfäste.
- Hantera utrustningen på ett sådant sätt att du undviker inandning av avgaser. Kör aldrig motorn i stängda utrymmen (risk för gasförgiftning). Koloxid är en luktfri gas.
- Stäng av motorn vid vila och när röjsågen lämnas utan uppsikt, och placera den på ett säkert ställe för att förhindra att andra personer skadas eller att maskinen kommer till skada.
- Lägg aldrig den varma röjsågen på torrt gräs eller annat brännbart material.
- Montera alltid det godkända skyddet för skärverktyget på utrustningen innan du startar motorn. Annars kan kontakt med skärverktyget orsaka allvarliga personskador.
- Alla skyddsinstallationer och skydd som medföljer maskinen måste användas under användningen.
- Kör aldrig motorn med trasig ljuddämpare.
- Stäng av motorn under förflyttning.
- När du transporterar utrustningen ska du alltid fästa skyddet på skärbladet.
- Försäkra dig om att utrustningen är säkert placerad under biltransporten för att undvika bränsleläckage.
- Kontrollera att bränsletanken är helt tom före transport.
- Var försiktig vid avlastningen av utrustningen så att du inte tappar motorn på marken eftersom det allvarligt kan skada bränsletanken.
- Tappa inte eller kasta maskinen på marken förutom i nödsituationer eftersom det allvarligt kan skada den.
- Kom ihåg att lyfta hela utrustningen från marken när den ska flyttas. Att släpa bränsletanken är mycket farligt och orsakar skada och bränsleläckage, samt eventuellt brand.

Tankning

- Stäng av motorn vid påfyllning av bränsle och se till att ingen öppen eld finns i närheten, och rök inte.
- Låt inte mineralolja produkter komma i kontakt med huden. Andas inte in bränsleångor. Bär alltid skyddshandskar vid bränslepåfyllning. Byt och tvätta skyddskläder regelbundet.
- Se till att bränsle- eller oljespill inte förekommer för att undvika att marken blir kontaminerad (miljöskydd). Rengör röjsågen omedelbart om bränsle läcker ut.
- Undvik att få bränsle på kläderna. Byt omedelbart dina kläder om du fått bränslespill på dem (för att undvika att kläderna fattar eld).
- Kontrollera regelbundet att tanklocket sitter ordentligt fast och att det inte läcker.
- Skruva åt tanklocket ordentligt. Starta inte motorn på samma plats som där påfyllning skedde (flytta maskinen minst 3 meter).
- Fyll aldrig på i ett stängt utrymme. Bränsleångor ansamlas på golvnivå (explosionsrisk).
- Transportera och förvara bränslet endast i godkända behållare. Se till att barn inte kan komma i kontakt med bränslet.

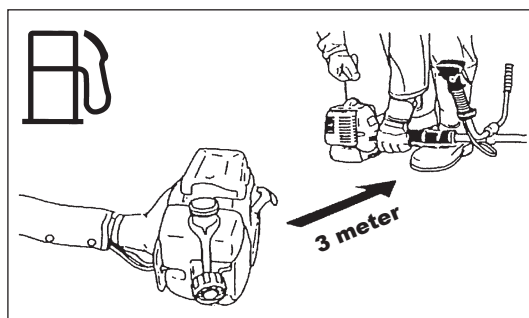
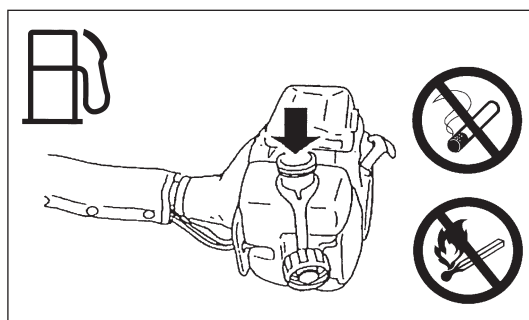
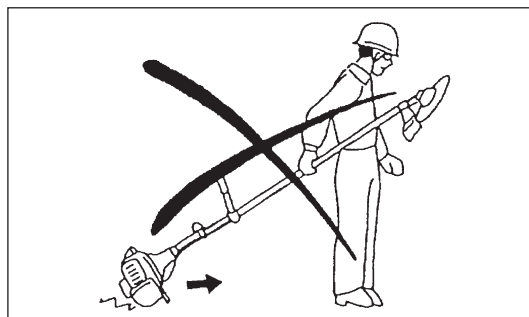
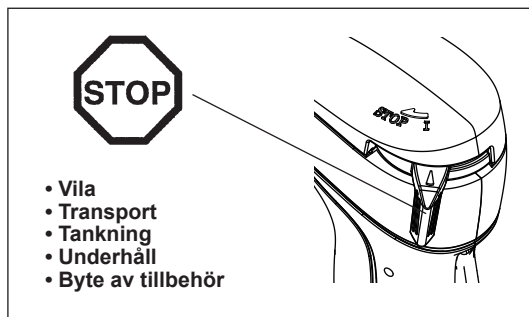
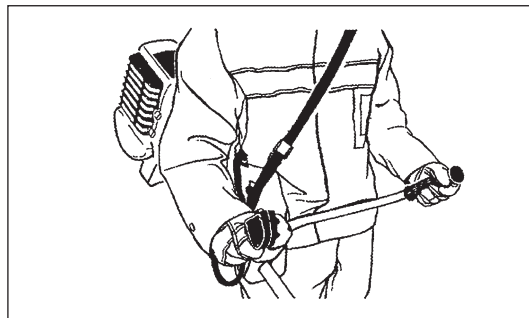
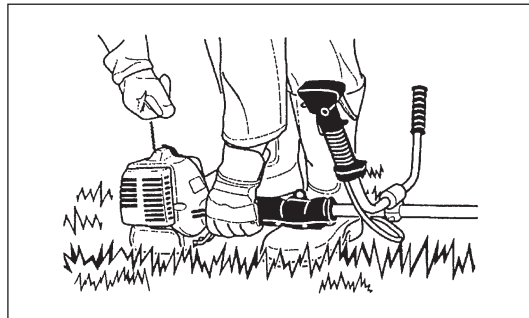

Arbetsmetod

- Använd röjsågen endast då du har goda ljus- och siktförhållanden. Var uppmärksam på våta och hala fläckar, snö och is under vintersäsongen (halkrisk). Se alltid till att ha bra fotfäste.
- Klipp aldrig över midjehöjd.
- Stå aldrig på en stege.
- Klättra aldrig upp i träd för att kapa grenar.
- Arbeta aldrig på ostadigt underlag.
- Ta bort sand, stenar, spikar etc. som finns i arbetsområdet. Främmande material kan skada skärverktyget och eventuellt orsaka farliga bakåtkast.
- Innan du börjar använda skärverktyget måste det ha uppnått full arbetshastighet.
- När du använder metallblad ska du sväng verktyget jämnt i en halvcirkel från höger till vänster som när du använder en lie. Om gräs eller grenar fastnar mellan skärverktyget och skyddet ska du alltid stoppa motorn före rengöring. Annars kan allvarliga personskador uppstå om bladet börjar rotera oavsiktligt.
- Ta en paus för att förebygga trötthet och förlorad kontroll. Vi rekommenderar en paus på 10 till 20 minuter varje timme.

Skärverktyg

- Använd lämpligt skärverktyg för det arbete som ska utföras. Trimmerhuvuden (med nylontråd) är lämpliga för att trimma gräsytor. Metallblad är lämpliga vid kapning av ogräs, högt gräs, buskage, snår, sly och liknande. Använd aldrig andra blad inklusive svängande metallkedjor och blad för dikesputsare. I annat fall kan det resultera i allvarlig skada.
- När du använder metallblad ska du undvika "bakåtkast" och alltid vara förberedd för oavsiktliga bakåtkast. Se avsnittet "Bakåtkast" och "Förhindra bakåtkast".

Bakåtkast (skärbladet slår bakåt)

- Bakåtkast (skärbladet slår bakåt) är en plötslig reaktion när ett skärblad fastnar eller studsar. När det inträffar kastas utrustningen i sidled eller mot användaren med stor kraft och kan orsaka allvarlig personskada.
- Bakåtkast uppstår särskilt när man använder blad i segmentet mellan klockan 12 och 2 på fasta föremål, buskar och träd med en diameter på 3 cm eller större.
- För att undvika bakåtkast:
 - Använd röjsågen i segmentet mellan klockan 8 och 11.
 - Använd aldrig röjsågen i segmentet mellan klockan 12 och 2.
 - Använd aldrig röjsågen i segmentet mellan klockan 11 och 12 och mellan 2 och 5, såvida inte användaren är välutbildad och erfaren och gör det på egen risk.
 - Använd aldrig skärblad nära fasta föremål som till exempel staket, väggar, trädstammar och sten.
 - Använd aldrig skärbladen vertikalt, till exempel för kantskärning och trimning av häckar.

Vibration

- Personer med cirkulationsrubbingar som utsätts för kraftiga vibrationer kan drabbas av blodutgjutningar eller skador på nervsystemet. Vibrationer kan orsaka följande symptom i fingrar, händer och handleder: "Domningar" (stumhet), darrningar, smärtor, stickningar, färgförändringar i huden och hudförändringar. Uppsök läkare om du drabbas av något av dessa symptom!
- För att minska risken för "Raynauds sjukdom" ska du se till att dina händer är varma under användningen samt underhålla utrustningen och tillbehören väl.

Underhållsanvisningar

- Låt din utrustning servas av ditt godkända servicecenter och alltid med äkta reservdelar. Felaktiga reparationer och dåligt underhåll kan förkorta utrustningens livslängd och öka risken för olyckor.
- Maskinens skick och i synnerhet skydden för skärverktyget samt axelremmen måste kontrolleras innan arbetet påbörjas. Särskild uppmärksamhet måste observeras för skärbladen vilka måste vara rätt slipade.
- Stäng av motorn och ta bort tändstiftets tändkabel vid utbyte eller slipning av skärverktygen, samt vid rengöring av röjsågen eller skärverktyget.

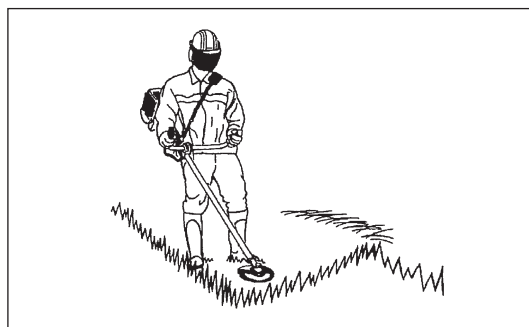
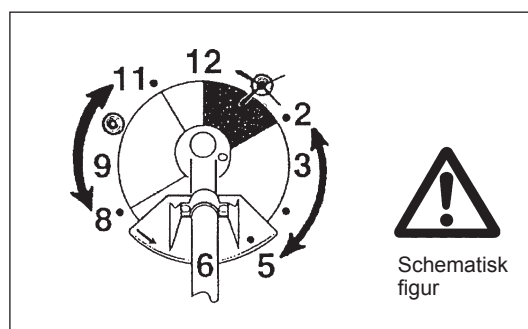
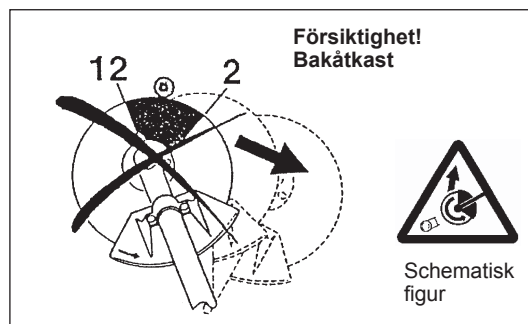

Räta aldrig ut eller svetsa skadade skärverktyg.

- Var uppmärksam på miljön. Undvik att gasa för mycket för mindre utsläpp och buller. Justera förgasaren rätt.
- Rengör utrustningen regelbundet och kontrollera att alla skruvar och muttrar är ordentligt åtdragna.
- Serva aldrig och förvara aldrig utrustningen i närheten av öppen eld.
- Förvara alltid utrustningen i ett låst förvaringsutrymme och med tom bränsletank.
- När du rengör, servar och förvarar utrustningen ska du alltid fästa skyddet på skärbladet.



laktta de tillämpliga olycksförebyggande anvisningarna utgivna av branschorganisationer och försäkringsbolag. Utför inga förändringar på utrustningen eftersom det innebär en säkerhetsrisk.

Inga andra underhållsåtgärder eller reparationsarbeten än de som beskrivs i denna bruksanvisning får utföras av användaren. Allt annat arbete ska utföras av en auktoriserad serviceverkstad. Använd endast originalreservdelar och -tillbehör från DOLMAR. Användning av icke godkända tillbehör och verktyg medför olycksrisker. DOLMAR kan inte hållas ansvarig för olyckor eller skador som orsakas genom användningen av icke godkända verktyg och reparation av skärverktygens enheter eller tillbehör.

Första hjälpen

En första hjälpen-låda ska alltid finnas i närheten i händelse av eventuella olyckor. Se till att första hjälpen-lådan alltid hålls komplett.

Om hjälp behöver påkallas ska följande information lämnas:

- Platsen för olyckan
- Vad som hänt
- Antal skadade personer
- Typ av skador
- Ditt namn

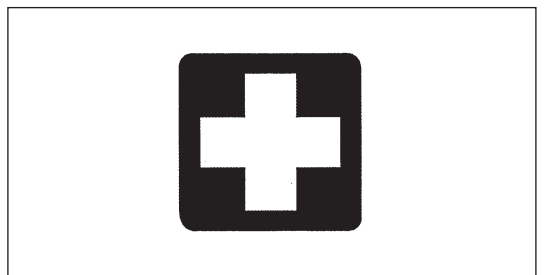

Gäller endast Europa

EU-deklaration om överensstämmelse

Undertecknade, Tamiro Kishima och Rainer Bergfeld, auktoriserade av Dolmar GmbH, deklarerar att DOLMAR:s maskin(er):

Maskinbeteckning: Bensindriven röjsåg
Modellnr./typ: MS-245.4 U, MS-245.4 UE, MS-245.4 C, MS-245.4 CE
Specifikationer: se tabellen "TEKNISK DATA"

ingår i serieproduktion och

Uppfyller följande europeiska direktiv:

2000/14/EU, 2006/42/EU

Och är tillverkade i enlighet med följande standarder eller standardiseringsdokument:

EN ISO 11806-1

Den tekniska dokumentationen finns arkiverad i:

Dolmar GmbH,
Jenfelder Straße 38, Abteilung FZ, D-22045 Hamburg

Konformitetsgodkännandet som krävs av direktiv 2000/14/EU, var i överensstämmelse med Annex V.

Uppmätt ljudeffektnivå: 109,3 dB

Garanterad ljudeffektnivå: 111 dB

19. 12. 2008



Tamiro Kishima
Verkställande direktör



Rainer Bergfeld
Verkställande direktör

TEKNISK DATA MS-245.4 U, MS-245.4 C

Modell			MS-245.4 U	MS-245.4 C	
			Cykelhandtag	Bygelhandtag	
Dimensioner: längd x bredd x höjd (utan skärblad)	mm		1 770 x 620 x 490	1 770 x 330 x 275	
Vikt (utan plastskydd och skärblad)	kg		5,7	5,3	
Volym (bränsletank)	L		0,5		
Volym (oljetank)	L		0,08		
Cylindervolym	cm ³		24,5		
Maximal motorprestanda	kw		0,71 vid 7 000 min ⁻¹		
Motorvarvtal vid rekommenderat maximalt axelvarvtal	min ⁻¹		8 500		
Maximalt axelvarvtal (motsvarande)	min ⁻¹		6 500		
Maximal bränsleförbrukning	kg/tim		0,33		
Maximal specifik bränsleförbrukning	g/kwh		408		
Tomgångsvarvtal	min ⁻¹		3 000		
Förgasare	typ		WALBRO WYL		
Tändsystem	typ		Fördelarlöst		
Tändstift	typ		NGK CMR4A		
Elektroavstånd	mm		0,7 - 0,8		
Vibration enligt ISO 22867	Höger handtag (Bakre grepp)	$a_{hv\ eq}$	m/s ²	2,5	5,0
		Mattolerans K	m/s ²	0,58	1,23
	Vänster handtag (Framre grepp)	$a_{hv\ eq}$	m/s ²	2,9	4,3
		Mattolerans K	m/s ²	0,37	0,36
Genomsnittlig ljudtrycksnivå enligt ISO 22868	$L_{PA\ eq}$	dB A	97,1		
	Mattolerans K	dB A	2,4		
Genomsnittlig ljudeffektnivå enligt ISO 22868	$L_{WA\ eq}$	dB A	106,3		
	Mattolerans K	dB A	1,2		
Bränsle			Motorbensin		
Motorolja			SAE 10W-30-olja av API-klassifikation, klass SF eller högre (4-taktsmotor för bil)		
Skärverktyg (skärbladsdiameter)	mm		230		
Kuggutväxling			14/19		

TEKNISK DATA MS-245.4 UE, MS-245.4 CE

Modell		MS-245.4 UE		MS-245.4 CE	
		Cykelhandtag		Bygelhandtag	
Dimensioner: längd x bredd x höjd (utan skärblad)	mm	1 770 x 620 x 490		1 770 x 330 x 275	
Vikt (utan plastskydd och skärblad)	kg	5,9		5,4	
Volym (bränsletank)	L	0,5			
Volym (oljetank)	L	0,08			
Cylindervolym	cm ³	24,5			
Maximal motorprestanda	kw	0,71 vid 7 000 min ⁻¹			
Motorvarvtal vid rekommenderat maximalt axelvarvtal	min ⁻¹	8 500			
Maximalt axelvarvtal (motsvarande)	min ⁻¹	6 500			
Maximal bränsleförbrukning	kg/tim	0,33			
Maximal specifik bränsleförbrukning	g/kwh	408			
Tomgångsvarvtal	min ⁻¹	3 000			
Förgasare	typ	WALBRO WYL			
Tändsystem	typ	Fördelarlöst			
Tändstift	typ	NGK CMR4A			
Elektroavstånd	mm	0,7 - 0,8			
Vibration enligt ISO 22867	Höger handtag (Bakre grepp)	$a_{hv\ eq}$	m/s ²	2,6	5,3
		Mattolerans K	m/s ²	0,83	1,22
	Vänster handtag (Framre grepp)	$a_{hv\ eq}$	m/s ²	2,3	4,4
		Mattolerans K	m/s ²	0,52	0,21
Genomsnittlig ljudtrycksnivå enligt ISO 22868	$L_{PA\ eq}$	dB A	97,1		
	Mattolerans K	dB A	2,4		
Genomsnittlig ljudeffektnivå enligt ISO 22868	$L_{WA\ eq}$	dB A	106,3		
	Mattolerans K	dB A	1,2		
Bränsle		Motorbensin			
Motorolja		SAE 10W-30-olja av API-klassifikation, klass SF eller högre (4-taktsmotor för bil)			
Skärverktyg (skärbladsdiameter)	mm	230			
Kuggutväxling		14/19			

**MS-245.4 U
MS-245.4 UE**

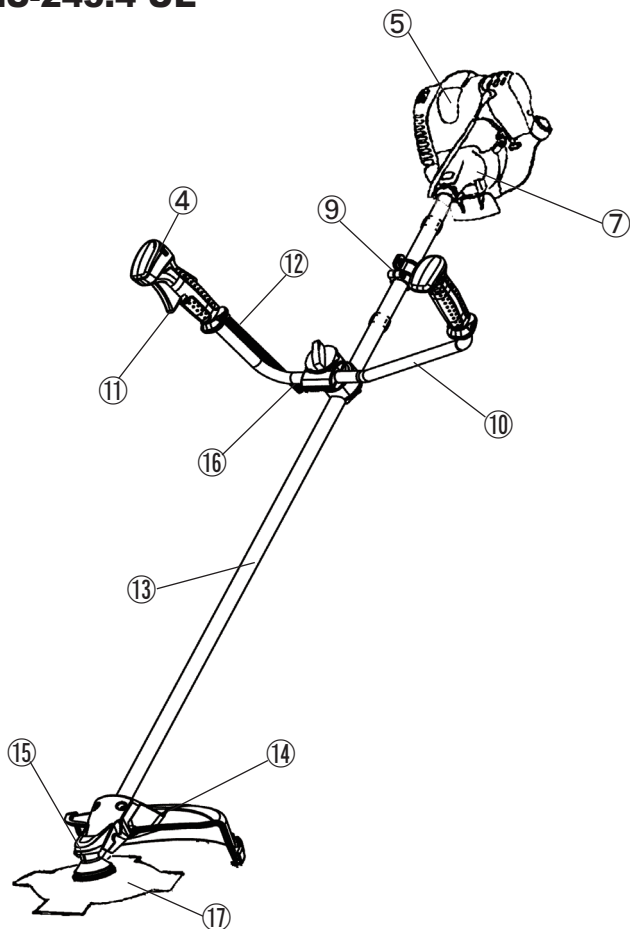

**MS-245.4 C
MS-245.4 CE**

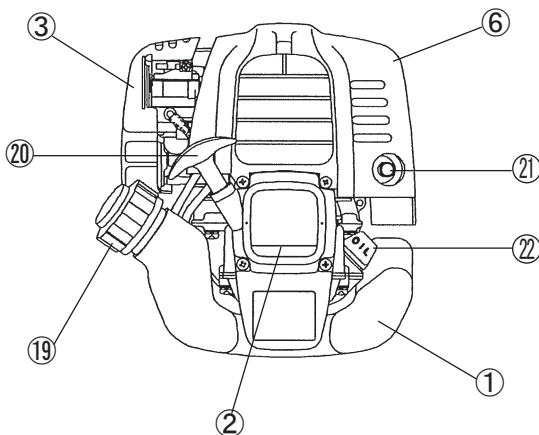
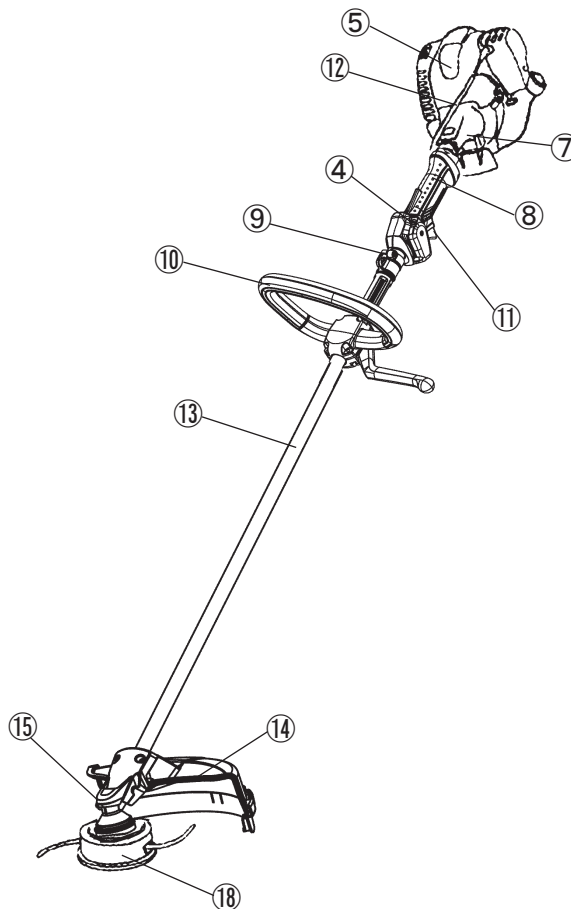

S	DELAR
1	Bränsletank
2	Ryckstartsmekanism
3	Luftrenare
4	I-O strömbrytare (på/av)
5	Tändstift
6	Ljuddämpare
7	Kopplingshus
8	Bakre grepp
9	Hållare
10	Handtag
11	Gasreglage
12	Gasreglagekabel
13	Skaft
14	Skydd (Skydd för skärverktyg)
15	Växellåda/huvudkäpa
16	Handtagsfäste
17	Skärblad
18	Trimmerhuvud
19	Tanklock
20	Starthandtag
21	Avgasrör
22	Oljesticka

MONTERING AV HANDTAG

FÖRSIKTIGHET: Stanna alltid motorn och dra loss tändkabeln från tändstiftet innan du utför någon form av arbete på den bensindrivna röjsågen.

Bär alltid skyddshandskar!

FÖRSIKTIGHET: Starta endast den bensindrivna röjsågen när den är helt färdigmonterad.



För maskiner med cykelhantagsmodeller

- Lossa vredet (1).
- Placera handtaget (4) mellan handtagsklämman (2) och handtagsfästet (3).
- Justera handtagets (4) vinkel så att det ger ett bekväm arbetsläge och fäst sedan genom att ordentligt dra åt vredet (1) med handen.

FÖRSIKTIGHET: Glöm inte att montera fjädern (5).

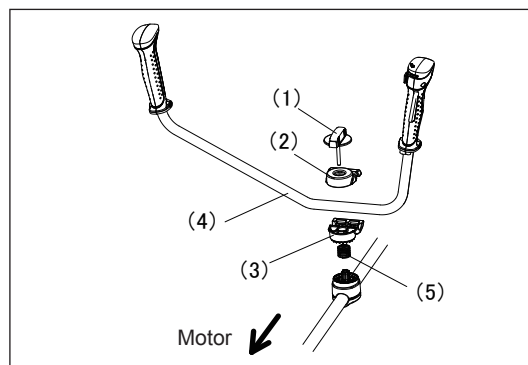

För maskiner med bygelhandtag

- Ordna en barriär till vänster om maskinen tillsammans med handtaget för en säkrare användning.
- Se till att greppet/barriären monteras mellan distansdelen och pilmarkeringen.

VARNING: Ta inte bort eller krymp distansdelen. Distansdelen håller ett visst avstånd mellan båda händerna. Om greppet/barriären monteras nära det andra greppet bortom distansdelens längd kan det göra att användaren tappar kontrollen och kan orsaka allvarlig personskada.

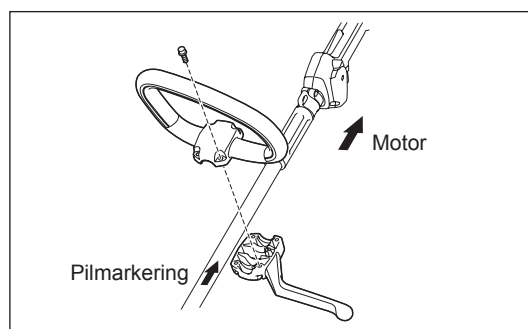

MONTERING AV SKYDD

För att tillmötesgå de tillämpliga säkerhetsvillkoren, får endast verktygs-/skyddskombinationer som visas i tabellen användas.



Använd endast DOLMARs originalsärblad eller -trimmerhuvud.

- Skärbladet måste vara ordentligt slipat och fri från sprickor eller brott. Stanna motorn omedelbart och kontrollera skärbladet om skärverktyget slår emot en sten under arbetet.
- Slipa eller byt ut skärbladet var tredje arbetstimma.
- Stanna motorn omedelbart och kontrollera trimmerhuvudet om det slår emot en sten under arbetet.

FÖRSIKTIGHET: Det avsedda skyddet måste alltid monteras för din egen säkerhet och för att uppfylla förebyggande olycksföreskrifter. Att arbeta med utrustningen utan att skyddet sitter på plats är inte tillåtet. Skärbladets ytterdiameter måste vara 230 mm (9-1/16"). Använd aldrig några skärblad som överstiger 230 mm (9-1/16") i ytterdiameter.

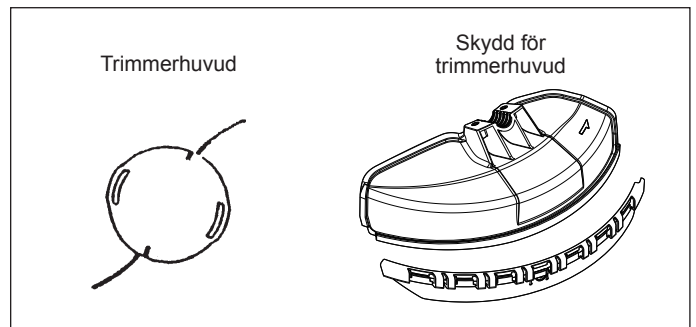
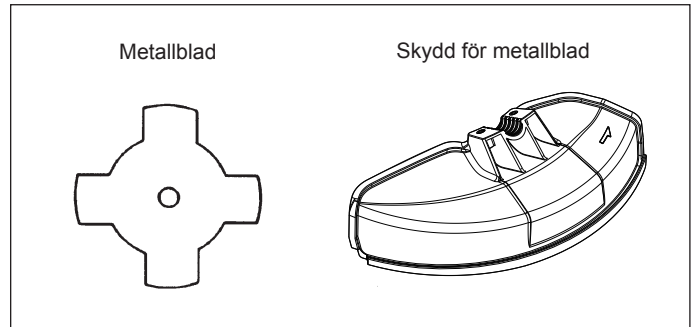

- Vid användning av metallbladet ska skyddet (3) fästas på klämman (2) med två bultar M6 x 30 (1).

OBS: Dra åt den högra och den vänstra bulten jämnt så att gapet mellan klämman (2) och skyddet (3) är konstant, annars kan det hända att skyddet inte fungerar som angivets.

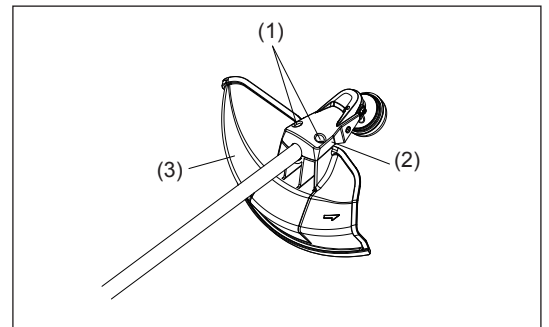

- Se till att montera nylontrådsskärarens skydd (4) på metallbladsskyddet (3) i de fall då nylontrådsskäraren ska användas.
- Montera nylontrådsskärarens skydd (4) genom att skjuta skyddet på plats från sidan av metallbladsskyddet (3), såsom visas i figuren.
- Ta bort tejp som sitter fast på skäraren, vilken sitter placerad på nylontrådsskärarens skydd (4).

FÖRSIKTIGHET: Kontrollera så att du trycker in nylontrådsskärarens skydd (4) tills den är helt isatt. Var försiktig så att du inte skadar dig själv på nylontrådsskäraren.

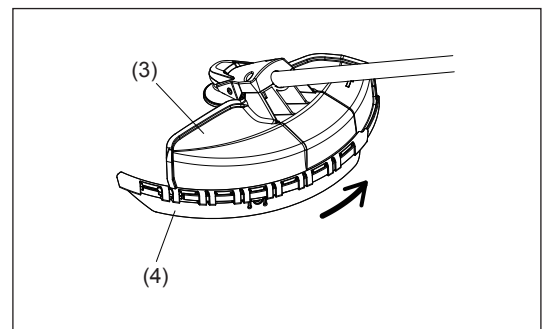

- För att ta bort nylontrådsskärarens skydd (4) placera du en insexnyckel i fliken på metallbladsskyddet (3) och trycker in den medan du skjuter nylontrådsskärarens skydd åt sidan (4).

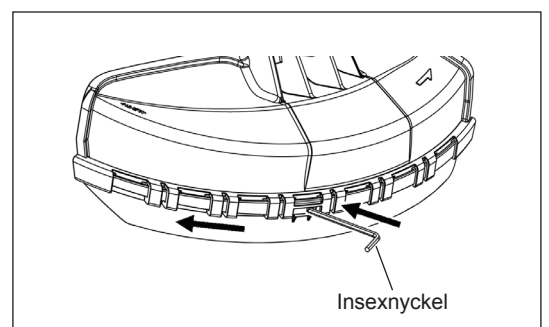

MONTERING AV SKÄRBLAD ELLER TRIMMERHUVUD

Genom att vända maskinen upp och ner kan du lätt byta ut skärbladet eller trimmerhuvudet.

- Sätt i insexnyckeln genom hålet i växellådan och snurra brickan (4) tills den låser fast med insexnyckeln.
- Lossa muttern (1) (vänstergängad) med hylsnyckeln och ta bort muttern (1), stödkoppen (2) och låsbrickan (3).

Montering av skärblad med insexnyckeln fortfarande på plats

- Montera skärbladet på skaftet så att brickans styrstift (4) passar in i skärbladets axelhål. Montera klämbrickan (3), stödkoppen (2) och fäst skärbladet med muttern (1).
[Åtdragningsmoment: 13 - 23 N-m]

OBS: Bär alltid handskar när du hanterar skärblad.

OBS: Skärbladets åtdragningsmutter (med fjäderbricka) är en förbrukningsdel. Om det uppstår något slitage eller deformation på fjäderbrickan ska muttern bytas ut.

Montering av trimmerhuvud

- Klämbrickan (3), stödkoppen (2) och muttern (1) är inte nödvändiga att använda vid monteringen av trimmerhuvudet. Trimmerhuvudet ska placeras ovanpå brickan (4).
- Sätt i insexnyckeln genom hålet i växellådan och snurra brickan (4) tills den låser fast med insexnyckeln.
- Skruva sedan på trimmerhuvudet på skaftet genom att vrida det moturs.
- Ta bort insexnyckeln.

- Kontrollera så att bladet roterar åt vänster.

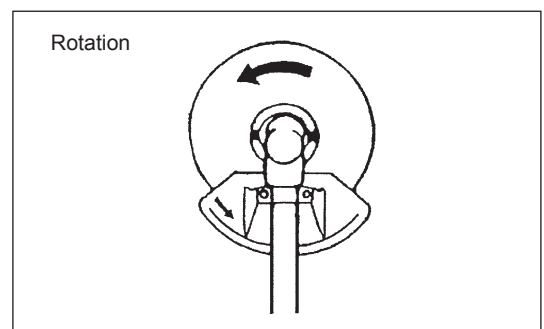
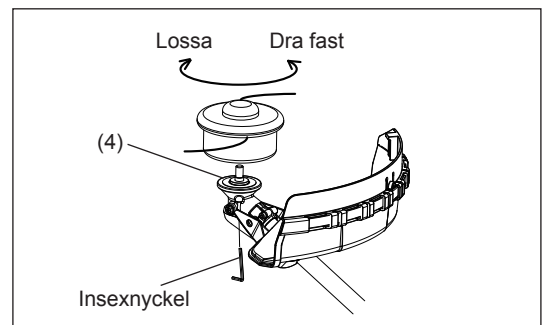
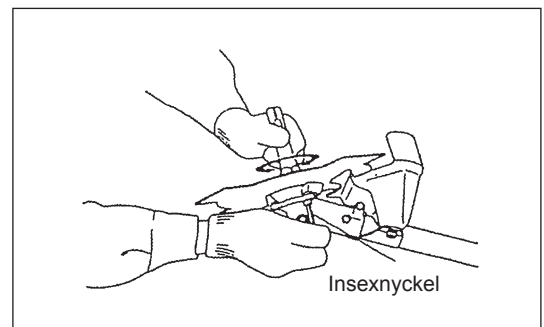
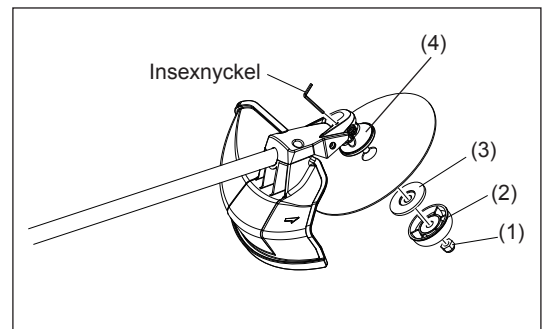

INNAN DU BÖRJAR ANVÄNDA MASKINEN

Inspektion och påfyllning av motorolja

- Genomför följande procedur med kall motor.
- Medan du håller motorn plant, ta ur oljesticken och kontrollera så att det finns olja påfyllt inom den övre och den nedre gränsmarkeringen. När det är dåligt med olja så att oljesticken snuddar oljan med spetsen, särskilt med oljesticken fortfarande isatt i vevhuset utan att vara iskruvad (fig. 1), ska olja fyllas på igen nära öppningen (fig. 2).
- Oljepåfyllningstiden är cirka var 10:e tim (10 gånger eller 10 tankar av oljepåfyllning), som en referens. Gör ett oljebyte om oljan ändrar färg eller är smutsig. (Intervall och metod för byte framgår av sidan 42)

Rekommenderad olja: SAE 10W-30 enligt API-klassificering, klass SF eller högre (4-taktsmotor för bil)

Oljeyolym: ungefär 0,08L

Obs: Om motorn inte hålls upprätt kan olja rinna ut i motorn och för mycket olja fyllas på.
Om oljan fylls på över gränsen, kan den bli nedsmutsad eller börja brinna med en vit rök.

Punkt 1 i Byte av olja: "Oljesticka"

- Torka rent runt påfyllningshålet och dra upp oljesticken.
- Se till att oljesticken inte smutsas ned med sand eller damm. Sand och damm som fastnar på oljesticken kan störa oljecirkulationen eller orsaka förslitning på motordelar vilket resulterar i problem.
- För att hålla oljesticken ren är det lämpligt att fästa den med dess vred i motorkåpan, såsom visas i fig. 3.



Fig. 1

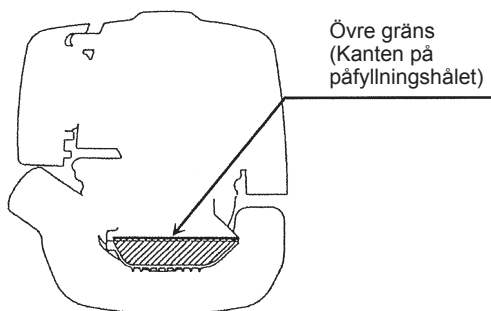

Fig. 2

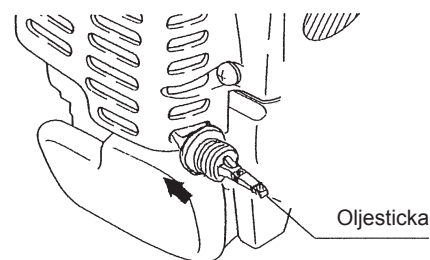
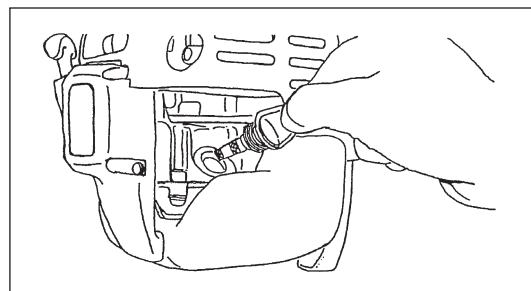
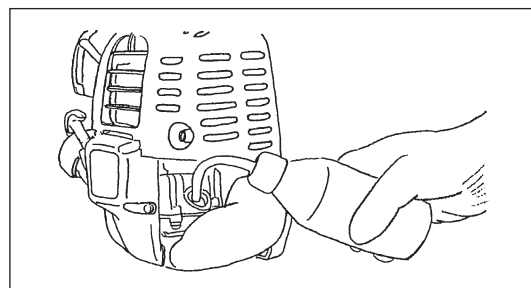

Fig. 3

(1) Håll motorn plant och ta ur oljesticken.



(2) Fyll på med olja upp till kanten i påfyllningshålet. (Se figur 2 på föregående sida).
Fyll på olja med behållaren för smörjoljepåfyllning.



(3) Fäst oljesticken ordentligt. Felaktig fastsättning kan orsaka oljeläckage.

Punkt 2 i Byte av olja: ”Om olja spills ut”

- Om olja spills ut mellan bensintanken och motorns huvudenhet, har oljan sugits in genom kylloftsintaget vilket smutsar ner motorn. Torka bort utspilld olja innan du startar maskinen.

TANKNING

Hantering av bränsle

Det är nödvändigt att hantera bränslet med största försiktighet. Bränsle kan innehålla ämnen liknande lösningsmedel. Tankningen måste utföras i ett väl ventilerat rum eller utomhus. Andas aldrig in bränsleångor och håll bränslet på avstånd. Om du kommer i kontakt med bränslet upprepade gånger eller under lång tid, blir huden torr vilket kan orsaka hudsjukdomar eller allergi. Om bränsle kommer in i ögonen ska de rengöras med rent vatten. Om ögonen fortfarande är irriterade ska en läkare kontaktas.

Förvaringsperiod för bränsle

Bränslet ska användas upp inom 4 veckor även om det förvaras i specialbehållare i ett väl ventilerat mörkt utrymme. Om specialbehållare inte används eller om behållaren inte är täckt kan bränslet förstöras på en enda dag.

FÖRVARING AV MASKIN OCH RESERVDUNK

- Maskin och dunk ska förvaras på en sval plats utan direkt solljus.
- Förvara aldrig bränslet i förarkabinen eller bagageutrymme.

Bränsle

Motorn är en fyrtaktsmotor. Använd endast bilbensin (95 eller 98 oktan).

Viktigt om bränsle

- Använd aldrig en bensinblandning som innehåller motorolja. Det kan leda till sotbildning och mekaniska fel.
- Användning av gammal olja kan orsaka startproblem.

Tankning

VARNING: LÄTTANTÄNDLIGA MATERIAL ÄR STRIKT FÖRBJUDNA

Bensin som används: bilbensin (blyfri bensin)

- Lossa tanklocket något för att anpassa trycket i tanken till omgivande lufttryck.
 - Ta bort tanklocket och tanka. Släpp ut luft genom att luta bränsletanken så att tankhålet är riktat uppåt. (Fyll aldrig på bränsle ända upp till tankhålet.)
 - Torka av ordentligt längst ut på tanklocket för att förhindra att främmande partiklar kommer in i bränsletanken.
 - Skruva fast tanklocket ordentligt när du har tankat.
- Byt ut locket om det är slitet eller skadat.
 - Tanklocket är en förslitningsdel och ska därför bytas ut vartannat eller vart tredje år.

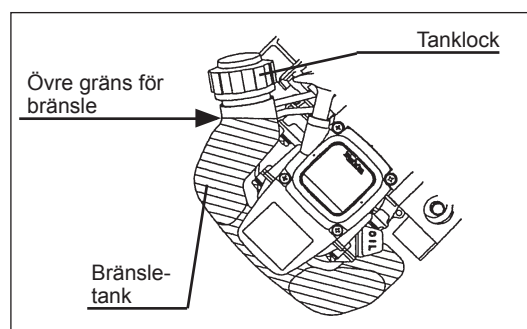

KORREKT HANTERING AV MASKINEN

Fastsättning av axelrem

- Justera remlängden så att skärbladet hålls parallellt med marken.

För MS-245.4 U, MS-245.4 UE

OBS: Var försiktig så att inte kläder etc. fastnar i spännet.

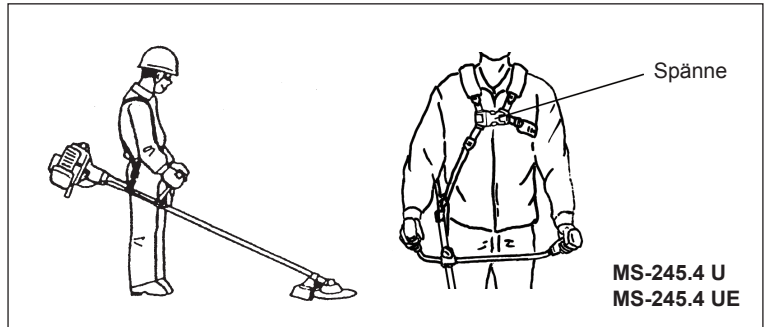

Frånkoppling

För MS-245.4 C, MS-245.4 CE

- I en nödsituation ska du trycka in spärrarna (1) på båda sidor och lösgöra dig från maskinen.

Var ytterst försiktig så att du behåller kontroll över maskinen nu. Låt inte maskinen böjas mot dig eller mot någon annan i arbetsområdets närhet.

VARNING: Att inte lyckas behålla full kontroll över maskinen kan leda till allvarlig kroppsskada eller DÖD.

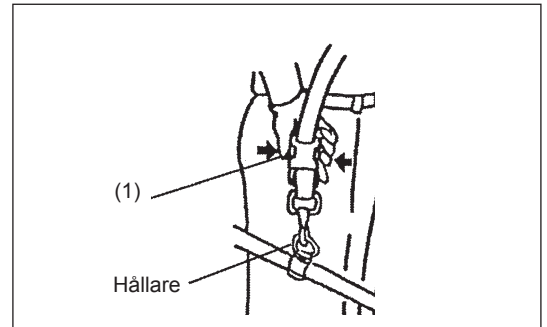

För MS-245.4 U, MS-245.4 UE

- I en nödsituation ska du trycka in spärrarna (2) på båda sidor och lösgöra dig från maskinen.

Var ytterst försiktig så att du behåller kontroll över maskinen nu. Låt inte maskinen böjas mot dig eller mot någon annan i arbetsområdets närhet.

VARNING: Att inte lyckas behålla full kontroll över maskinen kan leda till allvarlig kroppsskada eller DÖD.

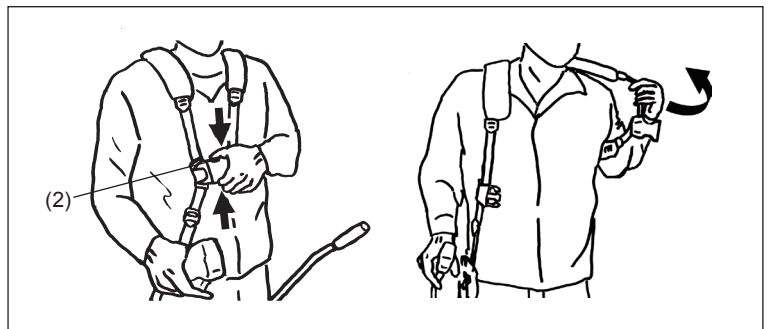

VIKTIGT VID ANVÄNDNING OCH HUR MAN STANNAR

Lägg märke till de tillämpliga förebyggande olycksföreskrifterna.



STARTA

Flytta dig minst 3 m bort från platsen för tankningen. Placera den bensindrivna röjsågen på en ren plats på marken och var försiktig så att skärverktyget inte kommer i kontakt med marken eller något annat objekt.

A: Kallstart

- 1) Ställ maskinen på en plan yta.

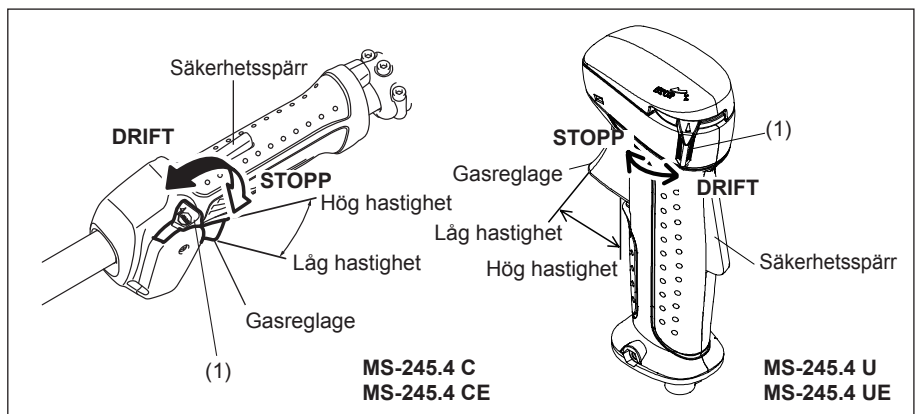

- 2) Ställ in 1-O strömbrytaren (1) på DRIFT.
- 3) Chokereglage
Stäng chokereglaget.
Choken öppnas:
 - Helt stängt i kyla eller när motorn är kall.
 - Helt eller halvöppen vid omstart precis efter driftstopp.

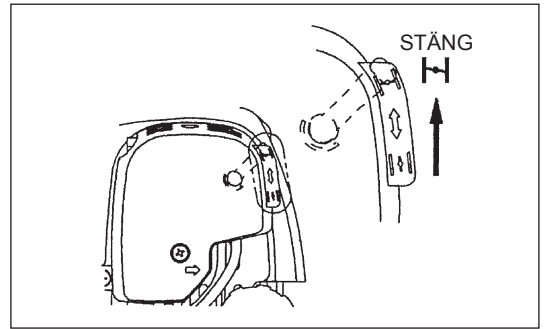

- 4) Primerpump
Fortsätt att trycka på primerpumpen tills bränslet kommer in i primerpumpen. (I allmänhet kommer bränsle in i primerpumpen med 7 till 10 tryckningar.)
Om du tryckte för många gånger på primerpumpen går bensinöverskottet tillbaka till bränsletanken.

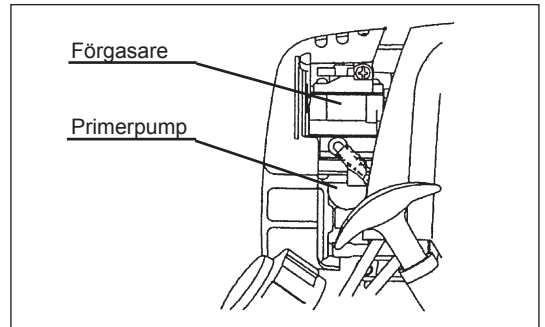

- 5) Startsnöre
Dra försiktigt i starthandtaget tills du känner motstånd (kompressionspunkten). För sedan tillbaka starthandtaget och dra i det hårt.
Dra aldrig ut startsnöret helt. Släpp inte starthandtaget genast. Håll i det tills det återgått till sitt ursprungliga läge.

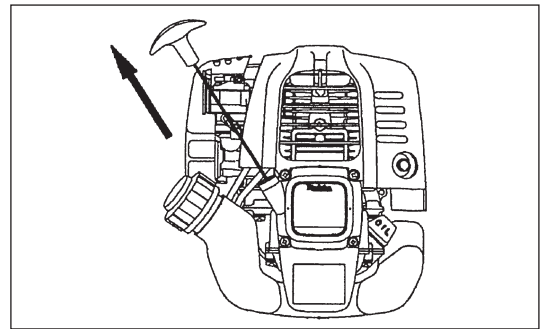

- 6) Chokereglage
Öppna chokereglaget när motorn startar.
 - Flytta chokereglaget stegvis samtidigt som du kontrollerar hur motorn går. Kontrollera slutligen att chokereglaget står i helt öppet läge.
 - I kall väderlek eller när motorn är kall får chokereglaget aldrig flyttas snabbt. Motorn kan i så fall stanna.
- 7) Värm upp den på rätt sätt
Fortsätt uppvärmningen under 2 - 3 minuter.

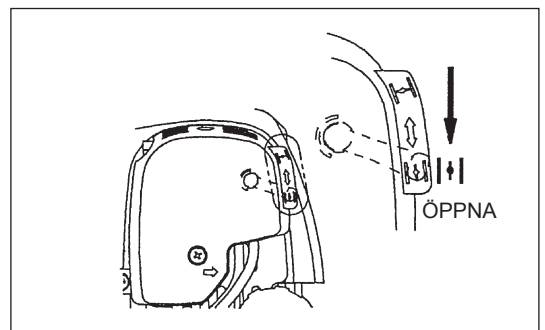

Obs: – Om du upprepade gånger drar i starthandtaget när chokereglaget förblir i läget "STÄNGD", kommer motorn inte att bli lättstartad på grund av för mycket bränsletillförsel.
– I händelse av för stor bränsletillförsel ska du ta bort tändstiftet och sakta dra i starthandtaget för att ta bort överskottsbränslet. Torka också av tändstiftets elektroddel.

Försiktighet under användning:

Om gasreglaget är fullt öppet vid tomgångskörning, ökar motorvarvtalet till 10 000 min⁻¹ eller mer. Använd aldrig motorn vid ett högre varvtal än vad som krävs och med ett ungefärligt varvtal på 6 000 - 8 500 min⁻¹.

B: Uppstart efter uppvärmning

- 1) Tryck upprepade gånger på primerpumpen.
- 2) Håll gasreglaget i tomgångsläget.
- 3) Dra hårt i startsnöret.
- 4) Öppna gasen med ca 1/3 om motorn är svår att starta.
Var uppmärksam på skärbladet som kan rotera.

Uppmärksamhet vid användning

När motorn används upp och ned kan vit rök komma ut från ljuddämparen.

STANNA

- 1) Släpp gasreglaget (2) helt och när motorns rpm har gått ner, ställ I-O strömbrytaren på STOPP och motorn kommer nu att stanna.
- 2) Var medveten om att skärhuvudet inte stannar med en gång men tillåt det att sakta ner helt.

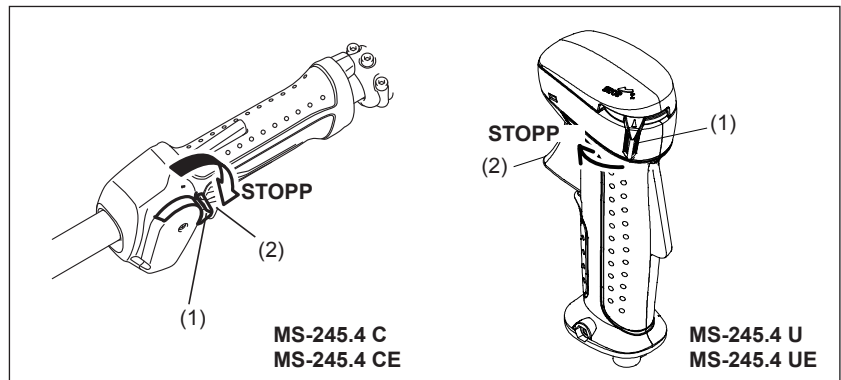

JUSTERING AV TOMGÅNGSVARVTAL

När det är nödvändigt att justera tomgångsvarvtalet ska det utföras genom förgasarens inställningsskruv.

KONTROLL AV TOMGÅNGSVARVTALET

- Ställ in tomgångsvarvtalet på 3 000 min⁻¹.
Om varvtalet behöver ändras justerar du inställningsskruven (illustrerad till höger) med en Philips-skruvmejsel.
- Vrid inställningsskruven åt höger för att öka motorvarvtalet. Vrid inställningsskruven åt vänster för att minska motorvarvtalet.
- Förgasaren justeras i allmänhet före leverans. Om det är nödvändigt att justera den på nytt, var god och kontakta en auktoriserad verkstad.

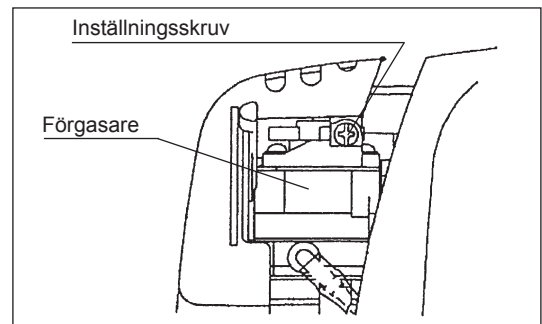

OMSLIPNING AV SKÄRVERKTYGET



FÖRSIKTIGHET: Skärverktygen som nämns nedan får endast slipas om av en auktoriserad inrättning. Att manuellt slipa om skärverktyget kommer att leda till att skärverktyget blir i obalans vilket ger vibrationer och skada på utrustningen.

- skärblad
En expertservice för omslipning och balansering utförs av en auktoriserad verkstad.

OBS: För att förlänga skärbladets livslängd kan det vändas en gång, tills båda skärkanterna har blivit slöa.

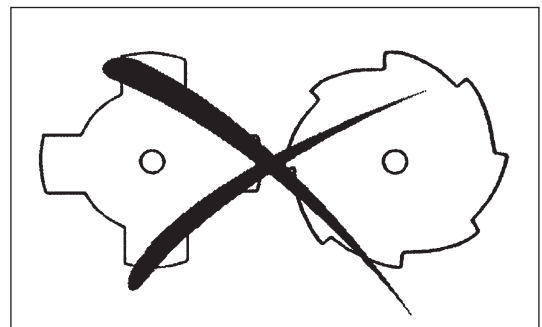

TRIMMERHUVUD

Trimmerhuvudet är ett dubbeltrådigt huvud som har både en automatisk mekanism och en stöt- & matningsmekanism.

Trimmerhuvudet matar automatiskt ut passande nylontrådslängd genom ändringar i centrifugalkraften som orsakas av ökande eller minskande rpm's. Om du emellertid vill klippa gräset mer effektivt ska du stöta trimmerhuvudet mot marken för att mata ut extra tråd, vilket visas i användaravsnittet.

Användning

- Öka trimmerhuvudets hastighet till ungefär 6 000 min⁻¹.
Låg hastighet (under 4 800 min⁻¹) är inte lämpligt eftersom nylontråden inte kommer att matas ut korrekt vid låg hastighet.
- Det mest effektiva skärområdet visas som skuggat.

Gör följande om nylontråden inte matas ut automatiskt:

1. Släpp gasreglaget så att motorn går på tomgång och tryck sedan in det helt. Upprepa denna procedur tills nylontråden matas ut till lämplig längd.
2. Om nylontråden är för kort för att matas ut automatiskt med procedurerna ovan, stöt då trimmerhuvudets stödkopp mot marken för att mata ut nylontråden.
3. Om nylontråden inte matas ut med procedur 2, vira upp/byt ut nylontråden genom att följa procedurerna som beskrivs i avsnittet "Utbyte av nylontråd."

Utbyte av nylontråden

- Stanna först motorn.
- Tryck spärrarna inåt på kåpan för att lyfta av locket och ta sedan bort rullen.

- Haka fast nylontråden i mittskåran på rullen och låt den ena änden av tråden sträcka sig cirka 80 mm (3-1/8") längre än den andre.
Linda sedan båda ändarna hårt runt rullen i trimmerhuvudets rotationsriktning (vänster riktning indikeras med LH och höger riktning med RH på rullens båda sidor).

- Linda upp allt utom 100 mm (3-15/16") av trådarna och lämna tillfälligt ändarna fasthakade genom en skåra på rullens sida.

- Montera rullen i kåpan så att spåren och de utskjutande delarna på rullen passar in med de i kåpan. Håll den sida av rullen med bokstäver synlig uppåt. Lossa nu trådändarna från dess tillfälliga placering och mata trådarna genom de små hålen så att de kommer ut genom kåpan.

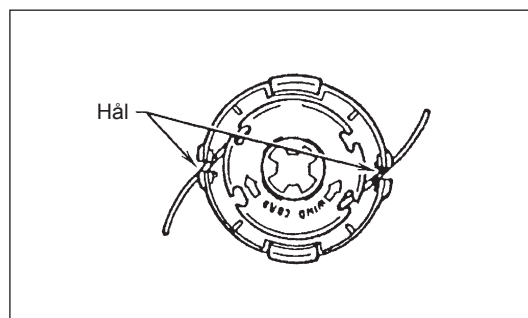
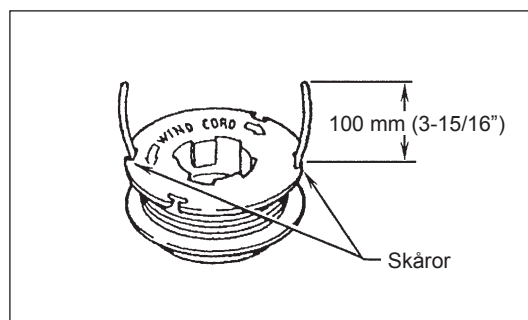
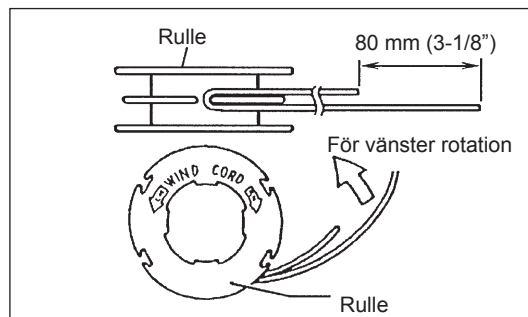
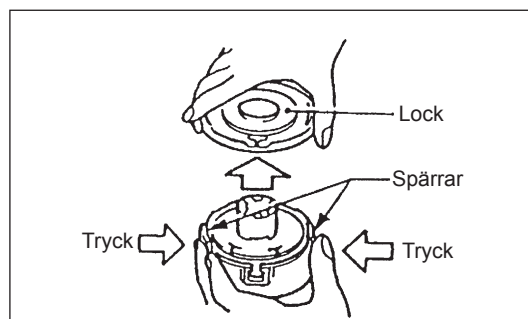
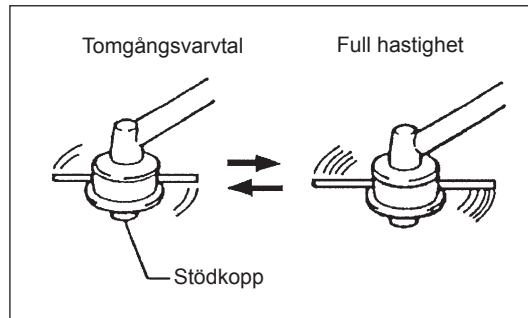
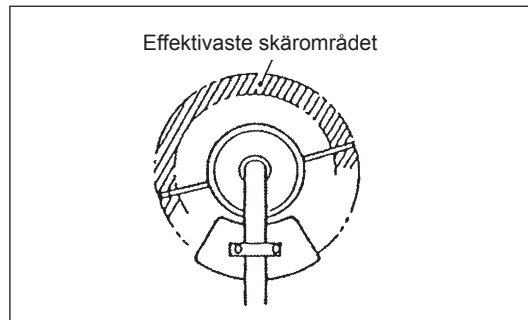

- Linjera den utskjutande delen på undersidan av locket med skärorna i hålen.
Tryck sedan på locket ordentligt på kåpan för att fästa det.

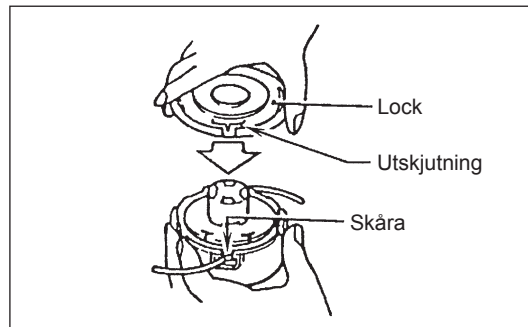

SERVICEANVISNINGAR

FÖRSIKTIGHET: Stanna alltid motorn och dra loss tändhatten från tändstiftet (se avsnittet "kontrollera tändstiftet") innan du utför någon form av arbete på den bensindrivna röjsågen.
Bär alltid skyddshandskar!

Följande servicearbeten ska utföras regelbundet för att försäkra en lång livslängd och för att undvika skada på utrustningen.

Daglig kontroll och dagligt underhåll

- Kontrollera maskinen så att det inte finns några lösa skruvar eller saknade delar innan du börjar använda den. Var särskilt uppmärksam på åtdragningen för skärbladet eller trimmerhuvudet.
- Kontrollera alltid så att luftkylningspassagen och cylinderns flänsar inte är igensatta.
Rengör dem vid behov.
- Utför följande arbete dagligen efter användning:
 - Rengör den bensindrivna röjsågen på utsidan och kontrollera om skador har uppstått.
 - Rengör luftfiltret. Rengör det flera gånger per dag när du arbetar under extremt dammiga förhållanden.
 - Kontrollera bladet eller trimmerhuvudet så att det inte finns några skador på dem och se till att det är hårt monterat.
 - Kontrollera så att det finns en tillräcklig skillnad mellan tomgångskörning och startvarvtal för att försäkra att skärverktyget är stillastående medan motorn går på tomgång (minska tomgångsvarvtalet om det är nödvändigt).
Kontakta din närmsta auktoriserade verkstad om verktyget under tomgångskörningen fortfarande snurrar.
- Kontrollera funktionen för I-O strömbrytaren, säkerhetsspaken, gasreglaget och spärknappen.

BYTE AV MOTOROLJA

Föråldrad motorolja medför en avsevärd förkortning av livslängden på glidande och roterande delar. Kontrollera bytesintervallen och -mängden.



OBSERVERA: I allmänhet är motorn och motoroljan mycket varma precis efter att motorn har stängts av. Kontrollera därför att motor- och oljetemperaturen har sjunkit tillräckligt innan du påbörjar oljebytet. I annat fall finns risk för brännskador.

Obs: Om du fyller på för mycket olja kan oljan bli nedsmutsad eller börja brinna med vit rök.

Bytesintervall: Första gången efter 20 drifttimmar och därefter var 50:e driftimme
Rekommenderad olja: SAE 10W - 30 enligt API-klassificering, klass SF eller högre (4-takts bilmotor)

Utför oljebytet på följande sätt.

- 1) Kontrollera att tanklocket är ordentligt åtdraget.
- 2) Ta ur oljestickan.
Se till att oljestickan inte blir nedsmutsad med damm eller annat.

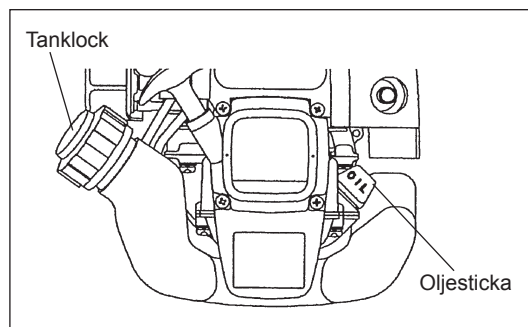

3) Placera en trasa eller papper nära oljepåfyllningshålet.

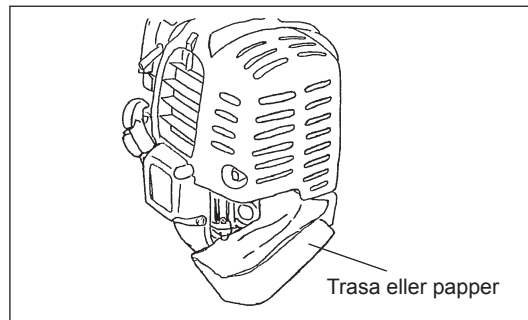

4) Ta ur oljestickan och låt oljan rinna ut genom att luta huvudenheten mot oljepåfyllningshålet.
Låt oljan rinna ut i en behållare för ordnat bortskaffande.



5) Håll motorn plant och fyll på med ny olja upp till kanten på oljepåfyllningshålet.
Använd en behållare för smörjoljepåfyllning.

6) Skruva fast oljestickan ordentligt när påfyllningen är klar. Om oljestickan inte dras åt tillräckligt kan oljeläckage uppstå.

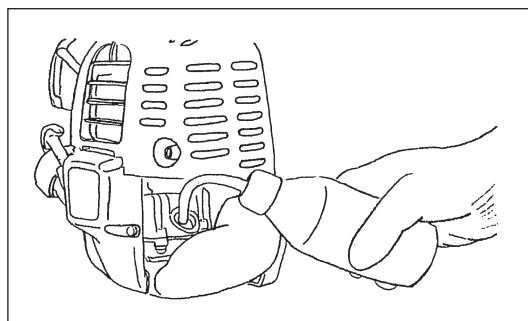

VIKTIGT OM OLJA

- Kasta aldrig motoroljan i soptunnan, på marken eller i avloppet. Det finns föreskrifter för avfallshantering av olja. Följ alltid gällande regelverk vid bortskaffande av olja. Kontakta en auktoriserad verkstad vid tveksamheter.
- Olja åldras även om den inte används. Genomför regelbundna kontroller och oljebyten (byt olja var 6:e månad).

RENGÖRING AV LUFTRENARE



FARA: LÄTTANTÄNDLIGA MATERIAL ÄR STRIKT FÖRBJUDNA

Rengörings- och inspektionsintervall: dagligen (var 10:e drifttimme)

- Stäng chokereglaget helt och håll förgasaren borta från damm och smuts.
- Ta bort luftfilterskyddets fästbultar.
- Dra nedtill på skyddet så att det lossnar.
- Krama noggrant ur filtret (skumgummi) om det finns olja i det.
- Om filtret är mycket smutsigt:
 - 1) Ta bort filtret (skumgummi) och sänk ner det i varmt vatten eller i svag diskmedelslösning och låt det torka.
 - 2) Rengör filtret (filt) med bensin och låt det torka.
- Innan du monterar tillbaka filtret måste det vara ordentligt torrt. Ett filter som inte är helt torrt kan medföra startsvårigheter.
- Torka bort oljerester runt luftrenarskyddet och ventilationsplåten med en trasa.
- Skruva fast luftrenarskyddet så snart rengöringen är avslutad. (Sätt först i den övre hållaren och sedan den undre vid återmonteringen.)

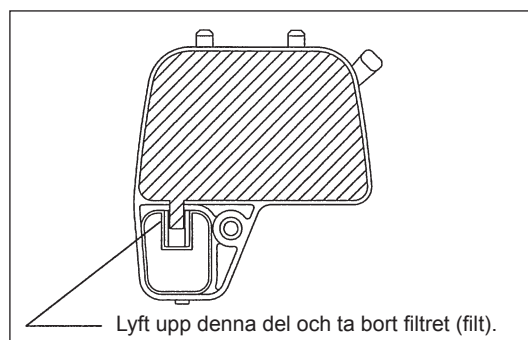
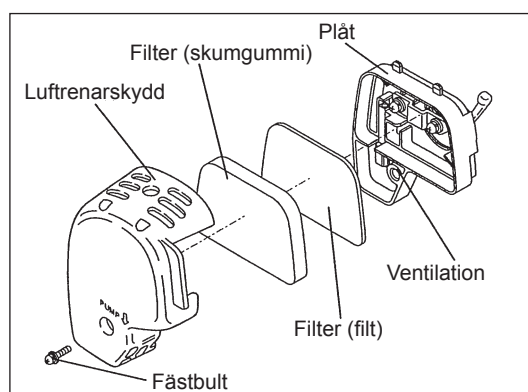

Viktigt vid hanteringen av luftrenarfiltret

- Rengör filtret flera gånger om dagen om det fastnar mycket smuts i det.
- Om du fortsätter arbetet med ett oljebemängt filter kan läckande olja från luftrenaren förorena oljan.

KONTROLLERA TÄNDSTIFTET

- Använd den medföljande nyckeln endast för att ta bort eller montera tändstiftet.
- Gapet mellan de två tändstiftselektroderna ska vara 0,7 - 0,8 mm (0,028" - 0,032"). Justera gapet om det är för stort eller för litet. Om tändstiftet är igensatt eller smutsigt ska det rengöras ordentligt eller bytas ut.

FÖRSIKTIGHET: Ta aldrig i tändstiftets tändkabel medan motorn går (risk för högspänningsstöt).

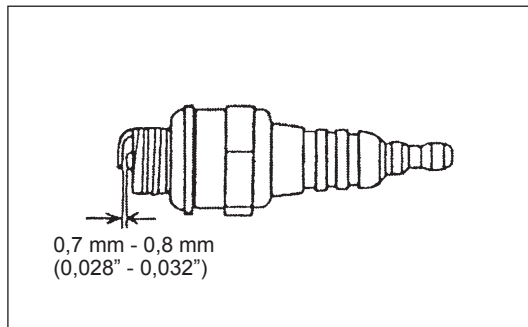

PÅFYLLNING AV VÄXELLÅDSOLJA I VÄXELLÅDAN

- Fyll på växellådsolja (Shell Alvania 2 eller liknande) i växellådan genom hålet för oljan var 30:e timme. (Äkta DOLMAR-växellådsolja måste köpas från din DOLMAR-leverantör.)

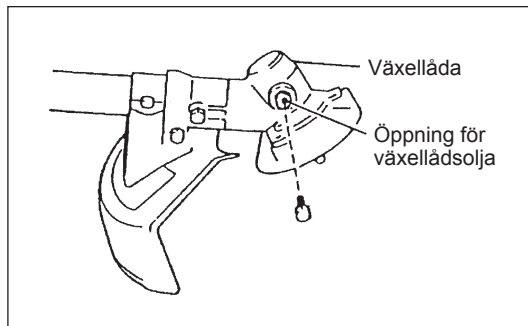

RENGÖRING AV BRÄNSLEFILTER

VARNING: LÄTTANTÄNDLIGA MATERIAL ÄR STRIKT FÖRBJUDNA

Rengörings- och inspektionsintervall: månadsvis (var 50:e drifttimme)

Filterkapsel i bränsletank

- Filterkapseln i bränslefiltret (1) används för att filtrera den mängd bränsle som krävs av förgasaren.
- En periodisk visuell inspektion av bränslefiltret ska utföras. Öppna tanklocket och använd en ståltrådkrok för att dra ut filterkapseln genom tanköppningen. Filter som har hårdnat, förorenats eller satts igen ska bytas ut.
- Otillräckligt med bränsle kan leda till att det maximalt tillåtna varvtalet överstigs. Det är därför viktigt att byta ut bränslefiltret åtminstone varje kvartal för att försäkra att tillräckligt med bränsle levereras till förgasaren.

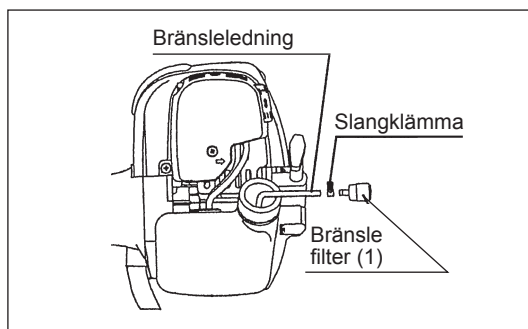

BYTE AV BRÄNSLELEDNING

FÖRSIKTIGHET: LÄTTANTÄNDLIGA MATERIAL ÄR STRIKT FÖRBJUDNA

Rengörings- och inspektionsintervall: dagligen (var 10:e drifttimme)

Utbyte: årligen (var 200:e drifttimme)

Byt ut bränsleledningen varje år utan hänsyn till driftfrekvens. Bränsleläckage kan leda till brand.

Byt omedelbart ut oljeledningen om något läckage upptäcks under inspektion.

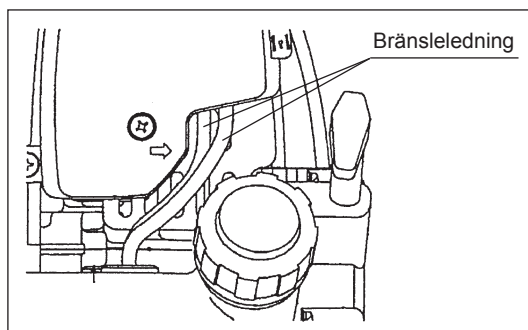

KONTROLL AV BULTAR, MUTTRAR OCH SKRUVAR

- Dra åt lösa bultar, muttrar osv.
- Kontrollera om det förekommer bränsle- eller oljeläckage.
- Byt ut skadade delar mot nya för att garantera säker drift.

RENGÖRING AV DELAR

- Håll alltid motorn ren.
- Se till att cylinderns flänsar inte blir nedsmutsade och igensatta. Damm och smuts som ansamlas på flänsarna leder till skador på kolven.

BYTE AV PACKNINGAR OCH BRICKOR

Vid återmontering efter att motorn monterats isär ska packningar och brickor bytas ut mot nya.

Eventuellt justeringsarbete som underhåll som inte beskrivs i denna bruksanvisning får endast utföras av auktoriserad verkstad.

FÖRVARING



VARNING: Stäng av motorn och låt den svalna innan bränslet töms ur.
Precis efter att motorn har stannat är den så varm att det finns risk för brännskador, explosion och brand.



OBSERVERA: När maskinen inte ska användas under en längre tid ska allt bränsle tömmas ur tanken och förgasaren. Förvara den sedan i ett torrt och rent utrymme.

- Töm tank och förgasare på följande sätt:
 - 1) Ta bort tanklocket och töm tanken helt.
Ta bort eventuella främmande partiklar i tanken.
 - 2) Dra ur bränslefiltret med en ståltråd genom påfyllningshålet.
 - 3) Tryck på primerpumpen tills den är tömd på bränsle och töm ur bränslet som fyllts på i tanken.
 - 4) Sätt tillbaka filtret i bränsletanken och skruva fast tanklocket ordentligt.
 - 5) Kör sedan motorn tills den stannar.
- Ta bort tändstiftet och droppa flera droppar med motorolja i tändstiftshålet.
- Dra försiktigt i starthandtaget för att fördela oljan i motorn och montera tillbaka tändstiftet.
- Montera skyddet på skärbladet.
- Håll stängen horisontalt eller håll maskinen upprätt med skärbladet uppåt under förvaringen. (Se till så att maskinen inte faller ner.)
Förvara aldrig maskinen med skärbladen neråt. Smörjolja kan rinna ut.
- Förvara bensinen, som du har tömt ur, i en specialbehållare i ett välventilerat, mörkt utrymme.

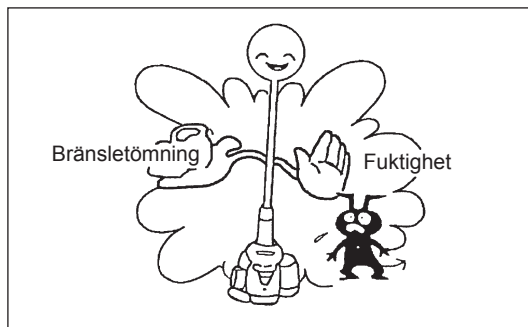

Uppmärksamhet efter lång tids förvaring

- Var noga med att byta ut oljan (se sidan 42) innan du startar upp maskinen efter det att den inte har använts under lång tid. Oljan försämras när maskinen inte används.

Felsökning

Fel	System	Situation	Orsak
Motorn startar inte eller med svårighet	Tändsystem	Tändgnista OK	Fel på bränsleförsörjning eller kompressionssystem, mekaniskt fel
		Ingen tändgnista	Stoppknappen aktiverad, fel på elledning eller kortslutning, fel på tändstift eller tändkabel, fel på tändsystemet
	Bränslepåfyllning	Fyllt bränsletank	Fel läge på chokereglaget, förgasarfel, bränsleledningen böjd eller igensatt, smuts i bränslet
	Komprimering	Ingen kompression när motorn dras runt	Fel på topplockspackning, fel på vevhuslager, cylinder eller kolringar felaktiga, fel på tätning kring tändstift
Varmstartsvårigheter	Mekaniskt fel	Startmekanismen går inte i ingrepp	Trasig startfjäder, trasiga delar inuti motorn
		Tanken fylld och tändgnista finns	Smuts i förgasaren, rengör
Motorn startar men dör	Bränslepåfyllning	Tanken fylld	Felaktig tomgångsinställning, smuts i förgasaren Fel på tankventilen, stopp i bränsleledningen, kabelfel, fel på stoppkontakten
Otillräcklig effekt	Flera system kan vara påverkade samtidigt	Dålig tomgång	Smutsigt luftfilter, smuts i förgasaren, igensatt ljuddämpare, igensatt cylinderutlopp

Punkt	Intervall	Innan drift	Efter smörjning	Dagligen (10 tim)	30 timmar	50 timmar	200 timmar	Stäng av/vila	Se sidan
Motorolja	Kontroll/rengöring	○							36
	Byt ut					○*1			42
Åtdragna delar (bult, mutter)	Kontrollera	○							44
Bränsletank	Rengör/kontrollera	○							—
	Bränsletömning							○*3	45
Gasreglage	Funktionskontroll		○						—
Stoppknapp	Funktionskontroll		○						40
Skärblad	Kontrollera	○		○					34
Tomgångsvarvtal	Kontroll/inställning			○					40
Luftrenare	Rengör			○					43
Tändstift	Kontrollera			○					44
Luftkylningsledning	Rengör/kontrollera			○					44
Bränsleledning	Kontrollera			○					44
	Byt ut						◎*2		—
Smörjolja för växellåda	Påfyllning				○				44
Bränslefilter	Rengör/byt ut					○			44
Spel mellan luftintags- och luftutsläppsspjäll	Inställning						◎*2		—
Motoröversyn							◎*2		—
Förgasare	Bränsletömning							○*3	45

*1 Första bytet ska göras efter 20 drifttimmar.

*2 Översyn efter 200 drifttimmar ska utföras av auktoriserad verkstad eller allmän maskinverkstad.

*3 Kör motorn efter att bensintanken har tömts för att tömma förgasaren på bränsle.

FELSÖKNING

Gör följande felsökning innan maskinen lämnas till verkstad. Kontrollera maskinen i enlighet med anvisningarna i den här bruksanvisningen om något onormalt kan observeras. Delar som inte anges i beskrivningen får inte åtgärdas eller monteras bort. Kontakta en auktoriserad verkstad eller återförsäljaren för reparation.

Onormalt tillstånd	Möjlig orsak (fel)	Åtgärd
Motorn startar inte	Primerpumpen fungerar inte	Tryck 7 - 10 gånger
	Startsnöret dras för långsamt	Dra snabbare
	Bränslet slut	Fyll på bränsle
	Igensatt bränslefilter	Rengör
	Böjd bränsleledning	Räta ut bränsleledningen
	Dåligt bränsle	Gammalt bränsle gör det svårare att starta. Byt ut mot nytt. (Rekommenderad bytesintervall: 1 månad)
	För mycket bränsle	Ställ gasreglaget på medelhastighet till hög hastighet och dra i startsnöret tills motorn startar. När motorn startar börjar skärbladen rotera. Var helt uppmärksam på skärbladet. Om motorn fortfarande inte startar ska du ta bort tändstiftet, torka av elektroderna och sedan montera tillbaka dem. Starta sedan på angivet sätt.
	Borttagen tändhatt	Fäst ordentligt
	Smuts på tändstiftet	Rengör
	Fel tändstiftsinställning	Justera spelet
	Andra fel på tändstiftet	Byt ut
	Fel på förgasaren	Lämna maskinen på kontroll och service.
	Det går inte att dra i startsnöret	Lämna maskinen på kontroll och service.
	Fel på drivsystemet	Lämna maskinen på kontroll och service.
Motorn stannar omedelbart Motorn ökar inte varvtalet	Otillräckligt uppvärmd	Värm upp den på rätt sätt
	Chokereglaget står i stängt läge "CLOSE" trots att motorn är uppvärmd.	Ställ reglaget i öppet läge "OPEN"
	Igensatt bränslefilter	Rengör
	Smutsig eller igensatt luftrenare	Rengör
	Fel på förgasaren	Lämna maskinen på kontroll och service.
	Fel på drivsystemet	Lämna maskinen på kontroll och service.
Skärbladet roterar inte ↓ Stanna motorn omedelbart	Skärbladets åtdragningsmutter är lös	Dra åt ordentligt
	Kvistar fångas av skärbladet eller spridningsskyddet.	Ta bort främmande partiklar
	Fel på drivsystemet	Lämna maskinen på kontroll och service.
Huvudenheten vibrerar onormalt ↓ Stanna motorn omedelbart	Trasigt, böjt eller utslitet skärblad	Byt ut skärbladet
	Skärbladets åtdragningsmutter är lös	Dra åt ordentligt
	Felmonterat skärblad eller skärbladets fastsättning.	Fäst ordentligt
	Fel på drivsystemet	Lämna maskinen på kontroll och service.
Skärbladet stannar inte direkt ↓ Stanna motorn omedelbart	Hög tomgångsrotation	Inställning
	Glapp i gasvajern	Fäst ordentligt
	Fel på drivsystemet	Lämna maskinen på kontroll och service.
Motorn stannar inte ↓ Kör motorn på tomgång och sätt chokereglaget på "CLOSE"	Glappkontakt	Fäst ordentligt
	Fel på elsystemet	Lämna maskinen på kontroll och service.

Om motorn inte startar när den är varm:

Öppna gasreglaget med 1/3 om inga fel kan noteras och starta sedan motorn.

Takk for at du valgte en bensindrevet skogsrydder fra DOLMAR. Vi har gleden av å anbefale den bensindrevne skogsrydderen fra DOLMAR, som er et resultat av et langt utviklingsprogram og mange år med kunnskap og erfaring. Du må lese dette heftet. Her beskrives de ulike funksjonene i detalj. Dette vil gjøre det lettere for deg å oppnå så gode resultater som mulig med den bensindrevne skogsrydderen fra DOLMAR.



Innholdsfortegnelse	Side
Symboler	48
Sikkerhetsanvisninger	49
Tekniske data.....	53
Delebetegnelse	55
Montere håndtak.....	56
Montere beskyttelse	57
Montere skjæreblad eller nylontrimmerhode	58
Før maskinen tas i bruk.....	59
Korrekt håndtering av maskinen.....	61
Om driften og måter å stoppe maskinen på	61
Skjerpe skjæreverktøyet.....	63
Serviceanvisninger	65
Lagring.....	68

SYMBOLER

Du vil se følgende symboler når du leser bruksanvisningen.

	Les bruksanvisningen og ta hensyn til advarslene og sikkerhetsinstruksjonene!		Sørg for at ingen personer eller kjæledyr oppholder seg i bruksområdet!
	Vær spesielt forsiktig!		Bruk hjelm, vernebriller og hørselvern!
	Forbudt!		Høyeste tillatte maskinhastighet
	Hold avstand!		Drivstoff (bensin)
	Fare for flygende gjenstander!		Motor – manuell start
	Røyking forbudt!		Nødstop
	Bruk av åpen ild forbudt!		Førstehjelp
	Bruk vernehansker!		PÅ/START
	Bruk robust fottøy med såler som gir godt feste. Vernesko med stålkappe anbefales!		AV/STOPP
	Tilbakeslag (kickback)!		

SIKKERHETSANVISNINGER

Generelle anvisninger

- Les denne bruksanvisningen for å bli kjent med håndteringen av utstyret. Utilstrekkelige kunnskaper kan føre til at brukeren utsetter seg selv og andre personer for fare ved uforsiktig håndtering.
- Det anbefales at utstyret lånes ut kun til personer med påviselig erfaring. Husk å legge ved bruksanvisningen ved utlån.
- Førstegangsbrukere bør be forhandleren om grunnleggende anvisninger for å bli fortrolig med bruken av skogsryddere.
- Barn og ungdom under 18 år må ikke bruke dette utstyret. Ungdom over 16 år kan imidlertid bruke enheten dersom formålet er opplæring under tilsyn av en kyndig person.
- Bruk med størst mulig forsiktighet og oppmerksomhet.
- Brukes kun hvis du er i god fysisk form. Utfør alt arbeid rolig og forsiktig. Brukeren er ansvarlig overfor andre personer.
- Du må aldri bruke utstyret hvis du har drukket alkohol eller er under påvirkning av legemidler, eller er trett eller føler deg dårlig.
- Nasjonale regelverk kan begrense bruken av maskinen.

Riktig bruk av maskinen

- Dette utstyret er beregnet kun på trimming av gress, ugress, busker og underskog. Det bør ikke brukes for andre formål, som kantklipping eller hekktrimming, da dette kan medføre helseskader.

Personlig verneutstyr

- Bruk funksjonelle og passende klær. De bør være tettsittende, men ikke gjøre det vanskelig å bevege seg. Bruk ikke smykker eller klær som kan føre til at du blir hengende fast i busker eller grener.
- For å forhindre skader på hode, syn, hender og føtter, og for å beskytte hørselen, må det nedenfor anførte verneutstyr benyttes under bruk.
- Bruk alltid hjelm når det er fare for fallende gjenstander. Vernehjelmen (1) må regelmessig sjekkes mht. skader, og byttes ut senest etter fem år. Anvend kun godkjente vernehjelmer.
- Visiret (2) på hjelmen (eller alternativt vernebrillene) beskytter ansiktet mot flyvende biter og steiner. Under anvendelse av utstyret, bruk alltid vernebriller eller et visir for å hindre skader på øynene.
- Bruk passende personlig hørselvern for å unngå hørselskader (øreklodder (3), ørepropper osv.).
- Arbeidsdress (4) beskytter mot flygende steiner og flis. Vi anbefaler på det sterkeste at brukerne bruker arbeidsdress.
- Hansker (5) er en del av det foreskrevne utstyret og må alltid benyttes under bruk av utstyret.
- Ved bruk av utstyret, bruk alltid robust, sklisikkert fottey (6). Dette beskytter mot helseskader og sørger for godt fotfeste.

Starte skogsrydderen

- Forviss deg om at ingen barn eller andre personer oppholder seg innenfor en arbeidsradius på 15 meter (50 fot), og ta også hensyn til eventuelle dyr i nærheten.
- Før bruk, kontroller at det vil være trygt å bruke utstyret: Kontroller at skjæretilbehøret er trygt å bruke, at gasshendelen kan beveges lett, og at låsen på gasshendelen fungerer som den skal.
- Det er ikke lov å snu rotasjonsretningen for skjæreverktøyet mens det går med tomgangshastighet. Rådfør deg med forhandleren din om justeringer hvis du er i tvil. Kontroller at håndtakene er rene og tørre, og test funksjonen av start-/stopp-bryteren.

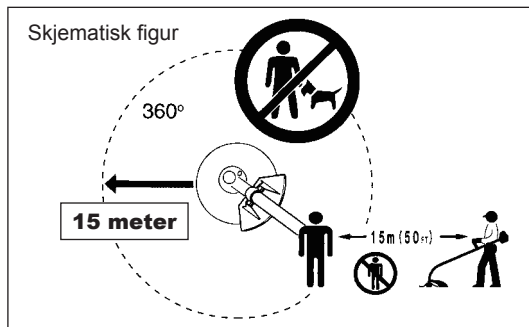
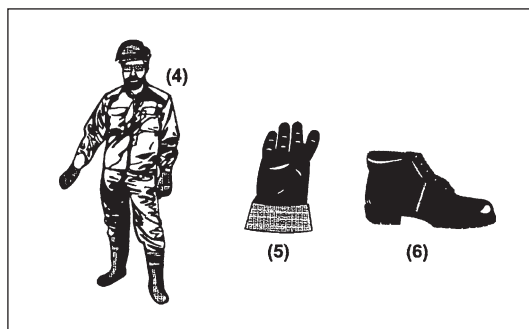
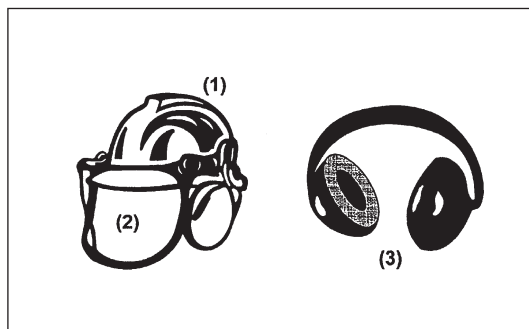
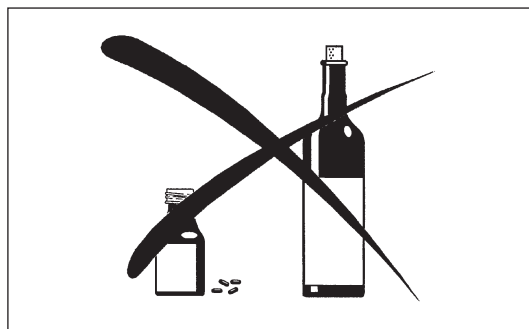
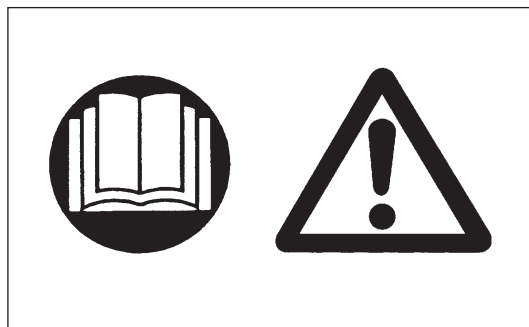

Skogsrydderen må kun startes i overensstemmelse med anvisningene.

- Ikke start motoren på andre måter!
- Skogsrydderutstyret og verktøyene må kun brukes til de spesifiserte bruksformålene.
- Start motoren kun etter at hele monteringen er fullført. Det er tillatt å bruke maskinen kun etter at alt relevant tilbehør er montert!
- Før du starter må du forvise deg om at skjæreverktøyet ikke berører faste gjenstander som grener, steiner osv., da det vil rotere når det startes.
- Motoren må slås av med én gang hvis det skulle oppstå motorproblemer.
- Hvis skjæreverktøyet kommer i kontakt med steiner eller andre harde gjenstander, må du slå av motoren omgående og kontrollere skjæreverktøyet.
- Kontroller skjæreverktøyet med jevne mellomrom med tanke på skader (smale sprekker kan oppdages med en banketest).
- Hvis utstyret blir utsatt for kraftig støt eller fall, kontroller tilstanden før arbeidet fortsettes. Kontroller drivstoffsystemet for lekkasje og at kontroll- og sikkerhetsinnretningene fungerer korrekt. Hvis utstyret er skadet eller du er i tvil, kontakt et autorisert servicesenter for inspeksjon og reparasjon.
- Utstyret må ikke brukes uten at skulderselen er festet. Denne må være korrekt justert før skogsrydderen startes. Det er meget viktig å justere skulderselen i henhold til brukerens størrelse, så ikke vedkommende blir unødvendig fort sliten av arbeidet. Gressrydderen må aldri holdes med én hånd mens den er i bruk.
- Når du bruker skogsrydderutstyret, må du alltid holde det med begge hender. Pass på at du har godt fotfeste.
- Bruk utstyret på en slik måte at du unngår å puste inn eksosen. Maskinen må aldri brukes i lukkede rom (fare for gassforgiftning). Karbonmonoksid er en gass uten lukt.
- Slå av motoren når du tar en hvil eller når du lar utstyret være uten tilsyn, og plasser det et sikkert sted for å unngå å utsette andre mennesker for fare eller at maskinen skal bli ødelagt.
- Du må aldri legge den varme skogsrydderen i tørt gress, eller på brennbare materialer.
- Det godkjente skjæreverktøysbeskyttelsen på alltid monteres på maskinen før motoren startes. Kontakt med skjæreverktøyet kan ellers forårsake alvorlig helseskade.
- Alle beskyttelsesdeler og vern som fulgte med maskinen, må være montert når maskinen er i bruk.
- Maskinen må ikke brukes hvis lyddemperen ikke fungerer som den skal.
- Slå av maskinen under transport.
- Når utstyret skal fraktes må du alltid feste dekkelet til skjærebladet.
- Ved transport i kjøretøyer, må det sørges for at utstyret er sikkert plassert for å unngå drivstofflekkasje.
- Sørg for at drivstofftanken er helt tom under transport.
- Når du laster ut utstyret fra transportkjøretøyet, slipp aldri maskinen ned på bakken da dette kan medføre store skader på drivstofftanken.
- Unntatt i nødtilfeller, slipp eller kast aldri utstyret ned på bakken, da dette kan påføre det store skader.
- Husk å løfte hele utstyret opp fra bakken når du skal flytte det. Å trekke drivstofftanken etter seg er meget farlig og vil medføre skader, drivstofflekkasje og fare for brann.

Påfylling av drivstoff

- Slå av maskinen før drivstoffpåfylling, hold den unna åpen ild, og ikke røyk.
- Unngå å få mineraloljeprodukter på huden. Ikke pust inn drivstoffgassene. Bruk alltid vernehansker når du fyller på tanken. Skift og vask verneklærne med jevne mellomrom.
- Ta hensyn til miljøet og vær forsiktig så du ikke søler drivstoff eller olje. Hvis du kommer til å søle drivstoff, må du rengjøre skogsrydderen med én gang.
- Unngå å få drivstoff på klærne. Har du fått drivstoff på klærne, skifte klær omgående (for å hindre at klærne tar fyr).
- Undersøk lokket på drivstofftanken med jevne mellomrom for å sjekke at det kan festes godt og ikke lekker.
- Skru godt igjen drivstofftanklokket. Skift sted for å starte maskinen (minst 3 meter bort fra stedet hvor du fylte tanken).
- Fyll aldri tanken i lukkede rom. Drivstoffdamper samles på bakkenivå (eksplosjonsfare).
- Drivstoff må transporteres og oppbevares utelukkende i godkjente beholdere. Pass på at drivstoff oppbevares utilgjengelig for barn.

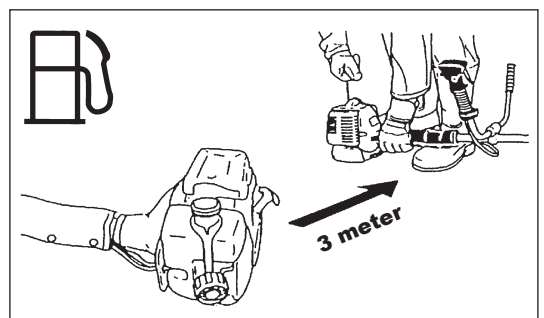
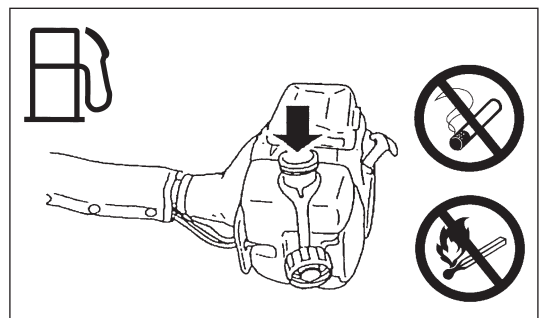
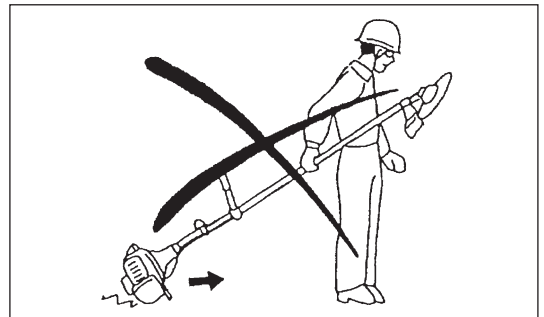
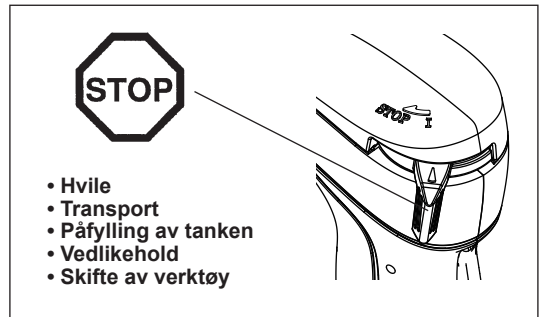
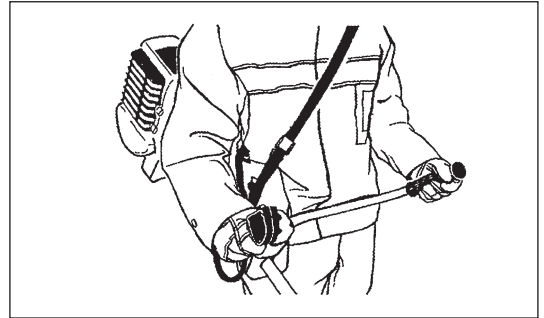
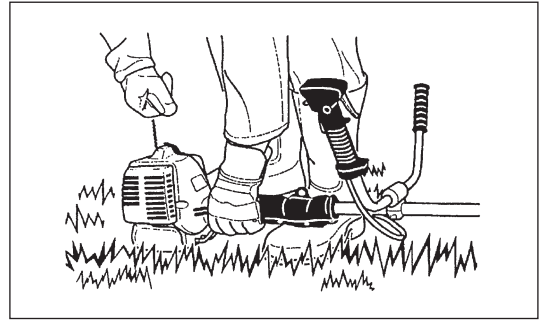

Bruksmåte

- Bruk kun i godt lys og med god sikt. Om vinteren, vær oppmerksom på glatte eller våte områder, is og snø (fare for å skli). Pass på at du har godt fotfeste.
- Skjær aldri over midjehøyde.
- Stå aldri på en stige.
- Klatre aldri opp i trær for å utføre trimmingen.
- Arbeid aldri på ustabil underlag.
- Fjern sand, steiner, spiker osv. du finner innenfor arbeidsområdet. Fremmedlegemer kan ødelegge skjæreutstyret og forårsake farlige tilbakeslag (kickbacks).
- Før du begynner ryddingen, må skjæreverktøyet ha nådd full driftshastighet.
- Når du bruker metallblader, sving verktøyet jevnt i en halvsirkel fra høyre til venstre, som en ljà. Hvis gress eller grener blir sittende fast mellom skjæreverktøyet og beskyttelsen, må du alltid stoppe motoren før du prøver å fjerne disse. Utilsiktet rotasjon av bladet kan ellers forårsake alvorlig helseskade.
- Ta pauser for å unngå at du mister kontrollen på grunn av tretthet. Vi anbefaler en hvil på 10-20 minutter etter hver time.

Skjæreverktøy

- Bruk et skjæreverktøy som er egnet for den jobben som skal gjøres. Nylontrimmerhoder (trimmerhoder med tråd) egner seg for trimming av plengress. Metallblader egner seg til kutting av ugress, høyt gress, busker, grener, underskog, kratt og lignende. Bladene må aldri brukes sammen med svingbare metallkjeder med flere ledd og slublader. Ellers kan det oppstå alvorlig personskade.
- Når du bruker metallblader må du unngå tilbakeslag, og alltid være forberedt på at et tilbakeslag plutselig kan forekomme. Se avsnittene "Tilbakeslag" og "Mottiltak mot tilbakeslag".

Tilbakeslag (bladstøt)

- Et tilbakeslag (bladstøt) er en plutselig reaksjon fra et skjæreblad som har satt seg fast eller holdes fast. Hvis dette oppstår, kastes utstyret til siden eller mot brukeren med stor kraft og kan forårsake alvorlig personskade.
- Tilbakeslag oppstår særlig når du bruker bladsegmentet mellom klokken 12 og 2 på faste gjenstander, busker og trær som har en diameter på 3 cm eller mer.
- Slik unngår du tilbakeslag:
 - Bruk segmentet mellom klokken 8 og 11,
 - bruk aldri segmentet mellom klokken 12 og 2,
 - bruk aldri segmentet mellom klokken 11 og 12 og mellom klokken 2 og 5 hvis du ikke har grundig opplæring og masse erfaring og gjør dette for egen risiko,
 - du må aldri bruke skjærebladene i nærheten av faste gjenstander, som gjerder, vegger, trestammer eller steiner,
 - du må aldri bruke skjærebladene vertikalt for arbeider som f.eks. kantklipping eller klipping av hekker.

Vibrasjoner

- Hvis personer med dårlig sirkulasjon utsettes for kraftige vibrasjoner, kan det føre til skade på blodkar eller nervesystem. Som følge av vibrasjoner kan følgende symptomer oppstå på fingre, hender eller håndledd: Kroppsdeler "sovner" (nummenhet), kiling, smerter, stikkende følelse, endring av hudfargen eller av huden. Oppsøk lege hvis disse symptomene oppstår!
- For å unngå faren for å få "hvite fingre"-sykdom, må du holde hendene varme under bruk og vedlikehold av utstyr og tilbehør.

Vedlikeholdsinstruksjoner

- Få utstyret ditt reparert på et kvalifisert servicesenter, og se til at de kun bruker originale reservedeler. Feilreparasjoner og dårlig vedlikehold kan korte ned levetiden på utstyret og øke faren for sykdommer.
- Tilstanden til rydderen, særlig til skjæreverktøyet, beskytterne og skulderselen må kontrolleres før arbeidet påbegynnes. Ta særlig hensyn til skjærebladene, som må være riktig skjerpet.
- Slå av maskinen og fjern kontaktstykket til tennpluggen når du skifter eller skjerper skjæreverktøyet, eller når du rengjør rydderen eller skjæreverktøyet.

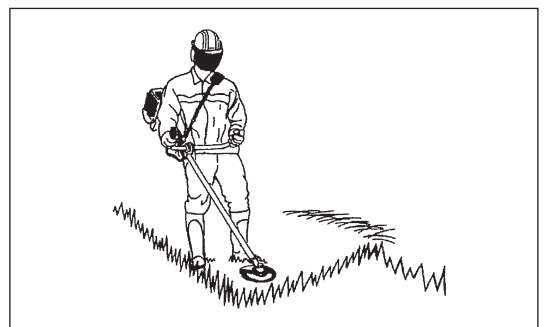
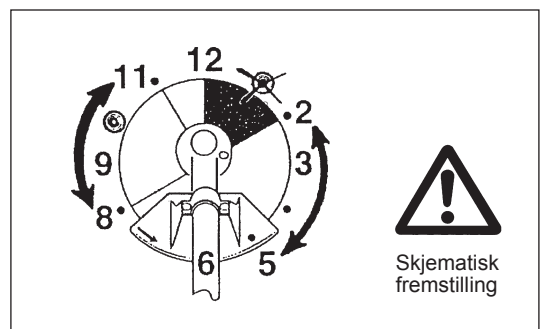
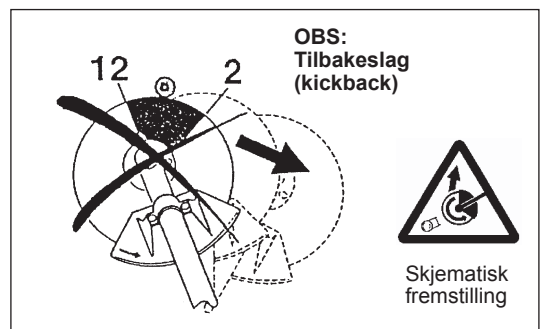

Ødelagte skjæreverktøy må aldri rettes ut eller sveises.

- Ta hensyn til miljøet. Unngå unødvendig gasshendelbruk for mindre forurensning og støy. Juster forgasseren korrekt.
- Rengjør utstyret med jevne mellomrom, og kontroller at alle skruer og muttere er trukket godt til.
- Oppbevar aldri og utfør aldri service på et bensindrevet utstyr i nærheten av åpen ild.
- Oppbevar alltid utstyret i avlåst rom og med tom drivstofftank.
- Når utstyret skal rengjøres, vedlikeholdes og oppbevares, må du alltid feste dekselet til skjærebladet.



Sikkerhetsforskrifter fra relevante yrkesorganisasjoner og forsikringsselskaper må følges. Utfør ingen endringer på utstyret, da dette vil sette din egen sikkerhet i fare.

Brukeren må ikke utføre annet vedlikehold eller reparasjonsarbeid enn det som er beskrevet i bruksanvisningen. Alt annet arbeid må utføres av en autorisert servicetekniker. Benytt kun originale reservedeler og tilbehør godkjent og levert av DOLMAR.

Bruk av ikke-godkjent utstyr og verktøy betyr økt risiko for ulykker.

DOLMAR aksepterer intet erstatningsansvar for ulykker eller skade forårsaket av bruk av ikke-godkjente skjæreverktøy eller festeanordninger for skjæreverktøy, eller ikke-godkjent tilbehør.

Førstehjelp

I tilfelle ulykker sørg for å ha et førstehjelpsett tilgjengelig i nærheten av arbeidsområdet. Forbrukt materiale fra førstehjelpsettet må straks etterfylles.

Når du trenger hjelp, vennligst oppgi følgende:

- Hvor ulykken skjedde
- Hva som har skjedd
- Antall personer som har kommet til skade
- Hvilken type skade det dreier seg om
- Navnet ditt



Gjelder kun land i Europa

EF-samsvarserklæring

Undertegnede, Tamiro Kishima og Rainer Bergfeld, med fullmakt fra Dolmar GmbH, erklærer at DOLMAR-maskinen(e):

Maskinbetegnelse: Bensindrevet skogsrydder

Modellnr./type: MS-245.4 U, MS-245.4 UE, MS-245.4 C, MS-245.4 CE

Tekniske data: se tabellen "TEKNISKE DATA"

er serieprodusert og

i samsvar med følgende EU-direktiver:

2000/14/EF, 2006/42/EF

og er produsert i henhold til følgende standarder eller standardiserte dokumenter:

EN ISO 11806-1

Den tekniske dokumentasjonen er lagret hos:

Dolmar GmbH,

Jenfelder Straße 38, Abteilung FZ, D-22045 Hamburg

Samsvarsvurderingen som er påkrevd i henhold til direktiv 2000/14/EF, ble utført jf. vedlegg V.

Målt lydeffektnivå: 109,3 dB

Garantert lydeffektnivå: 111 dB

19. 12. 2008

Tamiro Kishima
Administrerende direktør

Rainer Bergfeld
Administrerende direktør

TEKNISKE DATA MS-245.4 U, MS-245.4 C

Modell		MS-245.4 U		MS-245.4 C	
		Ergonomisk håndtak		Buet håndtak	
Mål: Lengde x bredde x høyde (ikke medregnet skjærebladet)	mm	1 770 x 620 x 490		1 770 x 330 x 275	
Vekt (ikke medregnet plastbeskytter og skjæreblad)	kg	5,7		5,3	
Volum (drivstofftank)	L	0,5			
Volum (oljetank)	L	0,08			
Motorvolum	cm ³	24,5			
Maksimal motoreffekt	kW	0,71 ved 7 000 min ⁻¹			
Motorturtall ved anbefalt maks. spindelhastighet	min ⁻¹	8 500			
Maksimal spindelhastighet (tilsvarende)	min ⁻¹	6 500			
Maksimalt drivstofforbruk	kg/t	0,33			
Maksimalt spesifikt drivstofforbruk	g/kWt	408			
Tomgangsturtall	min ⁻¹	3 000			
Forgasser	type	WALBRO WYL			
Tenningsanlegg	type	Halvledertennning			
Tennplugg	type	NGK CMR4A			
Elektrodeavstand	mm	0,7 - 0,8			
Vibrasjon per ISO 22867	Høyre håndtak (bakre grep)	$a_{hv\ eq}$	m/s ²	2,5	5,0
		Usikkerhet K	m/s ²	0,58	1,23
	Venstre håndtak (fronthåndtak)	$a_{hv\ eq}$	m/s ²	2,9	4,3
		Usikkerhet K	m/s ²	0,37	0,36
Gjennomsnittlig lydtryknivå til ISO 22868	$L_{PA\ eq}$	dB A	97,1		
	Usikkerhet K	dB A	2,4		
Gjennomsnittlig lydeffektnivå til ISO 22868	$L_{WA\ eq}$	dB A	106,3		
	Usikkerhet K	dB A	1,2		
Drivstoff		Bilbensin			
Motorolje		SAE 10W-30 olje med API-klassifisering, klasse SF eller høyere (4-taktsmotor for biler)			
Skjæreverktøy (skjærebladdiameter)	mm	230			
Girutveksling		14/19			

TEKNISKE DATA MS-245.4 UE, MS-245.4 CE

Modell		MS-245.4 UE		MS-245.4 CE	
		Ergonomisk håndtak		Buet håndtak	
Mål: Lengde x bredde x høyde (ikke medregnet skjærebladet)	mm	1 770 x 620 x 490		1 770 x 330 x 275	
Vekt (ikke medregnet plastbeskytter og skjæreblad)	kg	5,9		5,4	
Volum (drivstofftank)	L	0,5			
Volum (oljetank)	L	0,08			
Motorvolum	cm ³	24,5			
Maksimal motoreffekt	kW	0,71 ved 7 000 min ⁻¹			
Motorturtall ved anbefalt maks. spindelhastighet	min ⁻¹	8 500			
Maksimal spindelhastighet (tilsvarende)	min ⁻¹	6 500			
Maksimalt drivstofforbruk	kg/t	0,33			
Maksimalt spesifikt drivstofforbruk	g/kWt	408			
Tomgangsturtall	min ⁻¹	3 000			
Forgasser	type	WALBRO WYL			
Tenningsanlegg	type	Halvledertennning			
Tennplugg	type	NGK CMR4A			
Elektrodeavstand	mm	0,7 - 0,8			
Vibrasjon per ISO 22867	Høyre håndtak (bakre grep)	$a_{hv\ eq}$	m/s ²	2,6	5,3
		Usikkerhet K	m/s ²	0,83	1,22
	Venstre håndtak (fronthåndtak)	$a_{hv\ eq}$	m/s ²	2,3	4,4
		Usikkerhet K	m/s ²	0,52	0,21
Gjennomsnittlig lydtryknivå til ISO 22868		$L_{PA\ eq}$	dB A	97,1	
		Usikkerhet K	dB A	2,4	
Gjennomsnittlig lydeffektnivå til ISO 22868		$L_{WA\ eq}$	dB A	106,3	
		Usikkerhet K	dB A	1,2	
Drivstoff		Bilbensin			
Motorolje		SAE 10W-30 olje med API-klassifisering, klasse SF eller høyere (4-taktsmotor for biler)			
Skjæreverktøy (skjærebladdiameter)	mm	230			
Girutveksling		14/19			

DELEBETEGNELSER

**MS-245.4 U
MS-245.4 UE**

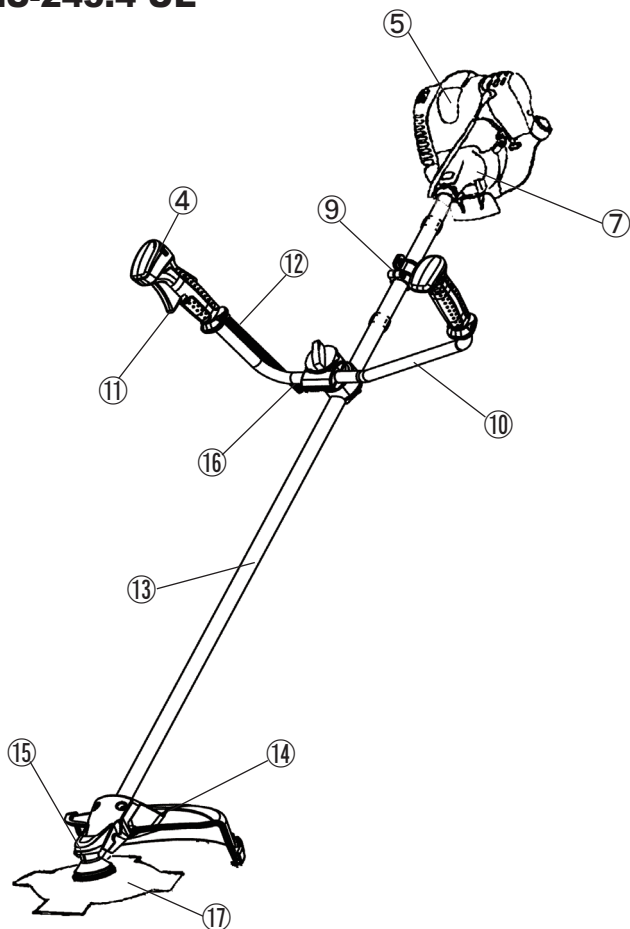

**MS-245.4 C
MS-245.4 CE**

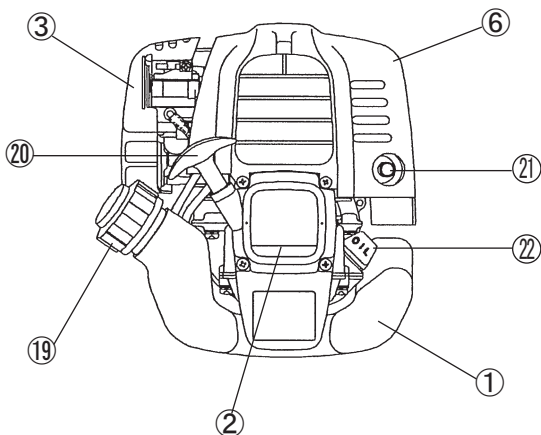
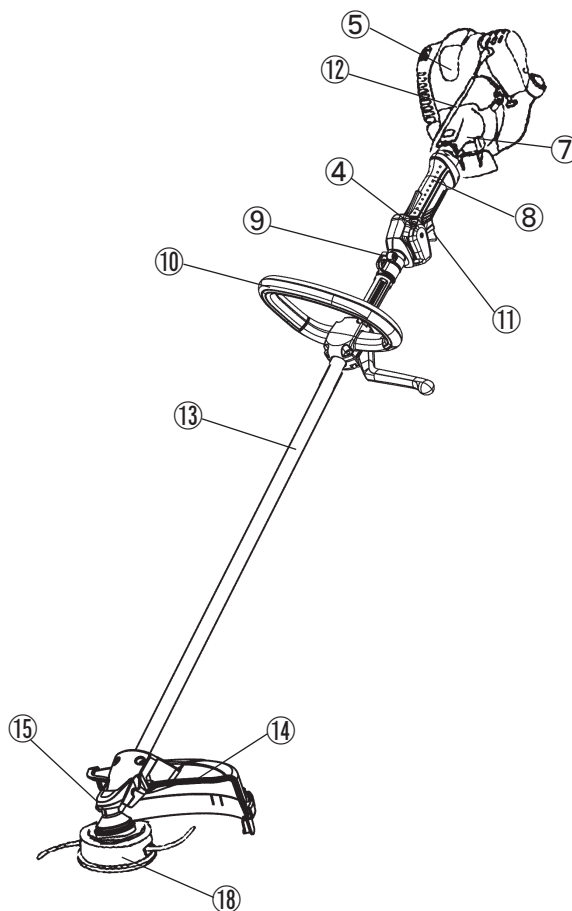

N	DELEBETEGNELSER
1	Drivstofftank
2	Selvopptrekkende starter
3	Luftfilter
4	I-O-bryter (på/av)
5	Tennplugg
6	Lyddemper
7	Clutchhus
8	Bakre grep
9	Henger
10	Håndtak
11	Gasshendel
12	Kontrollkabel
13	Riggrør
14	Beskytter (skjæreverktøysbeskyttelse)
15	Girhus/trimmerhodehus
16	Håndtakholder
17	Skjæreblad
18	Nylontrimmerhode
19	Tanklokk
20	Starthåndtak
21	Eksosrør
22	Oljemåler

MONTERE HÅNDTAK

FORSIKTIG: Før du utfører noe arbeid på den bensindrevne skogsrydderen, må du stoppe motoren og trekke tennpluggetten av tennpluggen.

Ha på beskytteshansker!

FORSIKTIG: Den bensindrevne skogsrydderen må ikke startes før den er satt fullstendig sammen igjen.



For maskiner med “sykkelhåndtak”

- Løsne knappen (1).
- Plasser håndtaket (4) mellom håndtakslemmen (2) og håndtakholderen (3).
- Juster håndtaket (4) til en vinkel som gir en behagelig arbeidsstilling, og fest det så ved å stramme knappen godt for hånd (1).

FORSIKTIG: Ikke glem å montere fjæren (5).

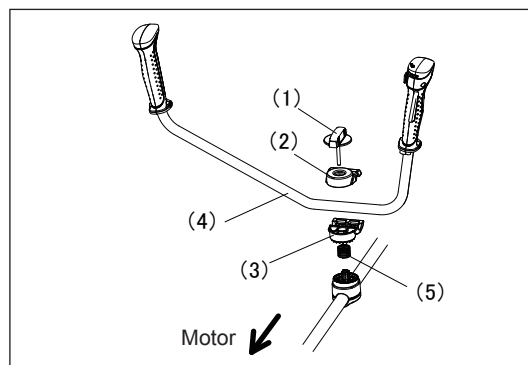

For maskiner med buet håndtak

- Fest en stopper til venstre side av maskinen, sammen med håndtaket som skal beskytte operatøren.
- Kontroller at monteringen av håndtaket/stopperen er festet mellom avstandsskiven og pilmerket.

ADVARSEL: Ikke fjern avstandsskiven eller gjør den mindre. Avstandsskiven sørger for at det er en viss avstand mellom hendene. Dersom monteringen av håndtaket/stopperen stilles inn nær det andre håndtaket bortenfor avstandsskiven, kan du miste kontroll over maskinen, og det kan oppstå alvorlige personskader.

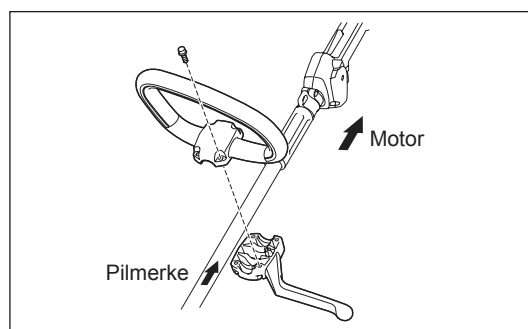

MONTERE BESKYTTELSE

For at du skal oppfylle de relevante sikkerhetsbestemmelsene, må du bare bruke de verktøy/beskytter-kombinasjonene som er oppført i tabellen.



Pass på å bruk ekte DOLMAR skjæreblader eller nylontrimmerhode.

- Skjærebladet må være ordentlig polert og uten sprekker eller skader. Hvis skjærebladet treffer en stein under arbeidet, må du stoppe motoren og undersøke bladet omgående.
- Poler eller skift ut skjærebladet hver tredje driftstunde.
- Hvis nylontrimmerhodet treffer en stein under arbeidet, må du stoppe motoren og undersøke nylontrimmerhodet omgående.

FORSIKTIG: Passende beskyttelse må alltid være installert, både av hensyn til din egen sikkerhet og for å oppfylle kravene i Arbeidsmiljøloven. Det er ikke lov å bruke utstyret uten at beskyttelsen er på plass. Utvendig diameter av skjærebladet må være 230 mm (9-1/16"). Du må aldri bruke blader som har større utvendig diameter enn 230 mm (9-1/16").

Metallblad

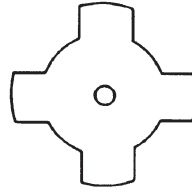

Beskytter for metallblader

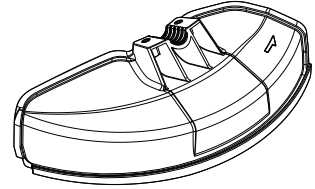

Nylontrimmerhode

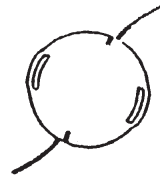

Beskytter for nylontrimmerhode

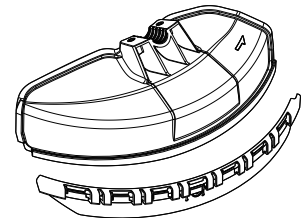

- Ved bruk av metallblad må du feste beskytteren (3) til klemmen (2) med to skruer M6 x 30 (1).

MERK: Stram høyre og venstre skruer jevnt, så mellomrommet mellom klemmen (2) og beskytteren (3) holdes konstant. Ellers vil beskytteren noen ganger ikke fungere som spesifisert.

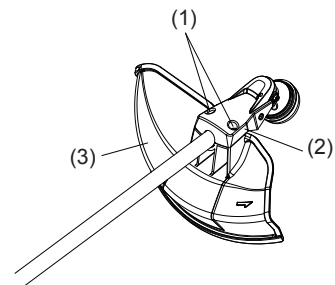

- Når nylontrimmerhodet skal brukes, må du huske å montere beskytteren for nylontrimmerhodet (4) på beskytteren for metallbladet (3).
- Monter beskytteren for nylontrimmerhodet (4) ved å skyve den på plass fra siden av metallbladbeskytteren (3) som vist.
- Fjern tapen fra kniven som kutter nylontråden (kniven sitter på beskytteren for nylontrimmerhodet (4)).

FORSIKTIG: Pass på å skyve beskytteren for nylontrimmerhodet (4) helt inn. Vær forsiktig, så du ikke skader deg på kniven som kutter nylontråden.

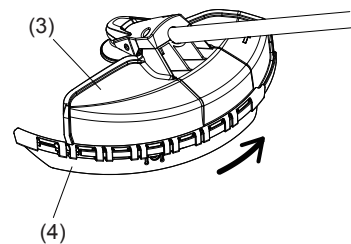

- For å fjerne beskytteren for nylontrimmerhodet (4) må du sette en sekskantnøkkel inn i sporet på metallbladbeskytteren (3), skyve den inn og samtidig skyve på beskytteren for nylontrimmerhodet (4).

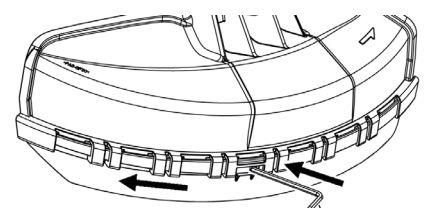

Sekskantnøkkel

MONTERE SKJÆREBLAD ELLER NYLONTRIMMERHODE

Snu maskinen opp ned, så kan du skifte skjærebladet eller nylontrimmerhodet enkelt og greit.

- Sett sekskantnøkkelen inn gjennom hullet i girhuset og drei mottakerskiven (4) til den er låst med sekskantnøkkelen.
- Løsne mutteren (1) (linksgjenget) med pipenøkkelen og fjern mutteren (1), hetten (2) og klemmeskiven (3).

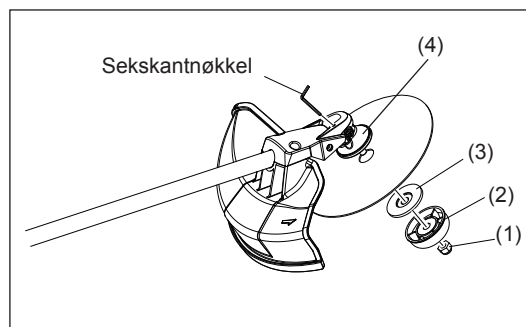

Montere skjæreblad mens sekskantnøkkelen fortsatt er på plass

- Monter skjærebladet på riggrøret, så føringen til mottakerskiven (4) passer i akselhullet i skjærebladet. Monter klemmeskiven (3) og hetten (2), og fest skjærebladet med mutteren (1).
[Tiltrekkingmoment: 13 - 23 Nm]

MERK: Når du håndterer skjærebladet, må du alltid bruke hansker.

MERK: Festemutteren for skjærebladet (med fjærskive) er en forbruksdel. Hvis det er det minste tegn til slitasje eller deformasjon av fjærskiven, må mutteren skiftes ut.

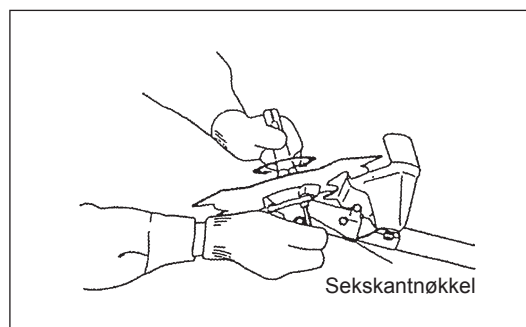

Montere nylontrimmerhodet

- Klemmeskiven (3), hetten (2) og mutteren (1) er ikke nødvendige for at du skal kunne montere nylontrimmerhodet. Nylontrimmerhodet bør settes opp på mottakerskiven (4).
- Sett sekskantnøkkelen inn gjennom hullet i girhuset og drei mottakerskiven (4) til den er låst med sekskantnøkkelen.
- Skru deretter nylontrimmerhodet på riggrøret ved å dreie det mot klokken.
- Fjern sekskantnøkkelen.

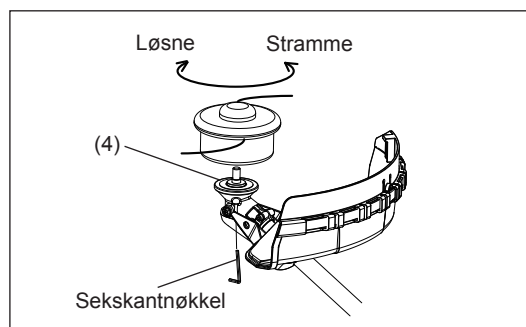

- Forviss deg om at bladet roterer mot klokken.

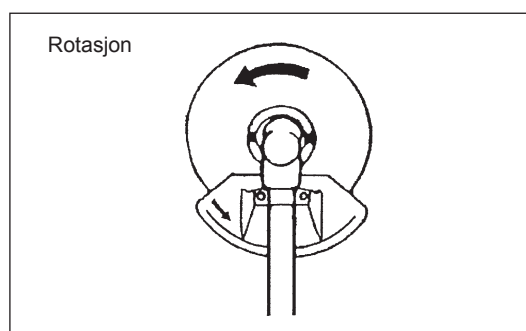

FØR MASKINEN TAS I BRUK

Inspeksjon og etterfylling av motorolje

- Utfør følgende prosedyre når motoren er kald.
 - Hold motoren vannrett, fjern oljemåleren og sjekk at oljen står opp til et punkt mellom det øvre og det nedre påfyllingsmerket. Når oljestanden er for lav, fordi oljemåleren bare berører oljen med spissen, særlig mens oljemåleren er stukket inn i veivhuset uten å være skrudd inn (fig. 1), må du fylle på ny olje i nærheten av porten (fig. 2).
 - Til orientering er oljepåfyllingstiden ca. 10 t (10 ganger eller 10 tanker med oljepåfyll).
- Hvis oljen har skiftet farge eller er forurenset, må den skiftes. (Du finner mer om intervall og oljeskiftmetode på s. 65)

Anbefalt olje: SAE 10W-30 med API-klassifisering, klasse SF eller høyere (firedaktsmotor for biler)

Oljevolum: Ca. 0,08 l

Merk: Hvis maskinen ikke holdes oppreist, kan oljen fordele seg i maskinen, og du kan risikere å fylle på for mye olje.

Hvis du fyller på olje til over maksimumsmerket, kan oljen bli forurenset eller begynne å brenne med hvit røyk.

Punkt 1 under Oljeskift: "Oljemåler"

- Fjern støv eller forurensninger nær oljepåfyllingsåpningen og demonter oljemåleren.
- Hold den demonterte oljemåleren fri for sand og støv. Ellers kan sand og støv som fester seg til oljemåleren forårsake ujevn oljesirkulasjon eller slitasje på maskindeler, hvilket vil gi driftsproblemer.
- Som eksempel på hvordan oljemåleren kan holdes ren, anbefales det å sette den inn i maskindekselet på knappesiden, som vist på fig. 3.

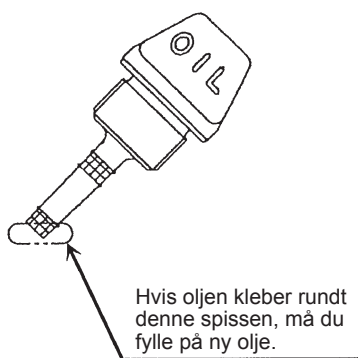

Fig. 1

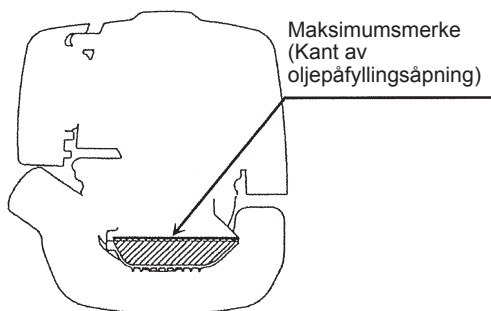

Fig. 2

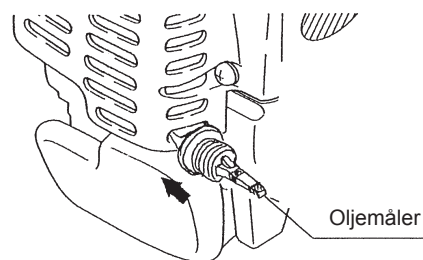
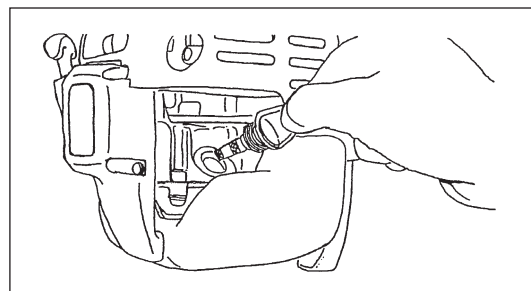
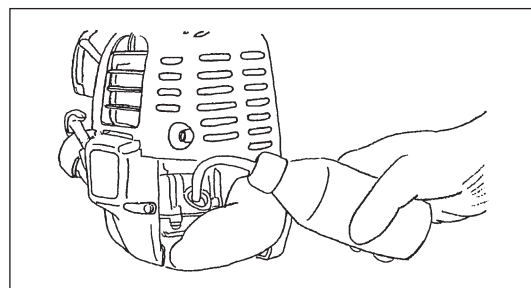

Fig. 3

(1) Hold maskinen vannrett og ta ut oljemåleren.



(2) Fyll olje til kanten av oljepåfyllingsåpningen. (Se fig. 2 på foregående side). Fyll på olje med påfyllingsflasken for smøremidler.



(3) Stram oljemåleren godt. Utilstrekkelig stramming kan gi oljelekkasje.

Punkt 2 under Oljeskift: "Ved oljesøl"

- Hvis det oppstår oljesøl mellom drivstofftanken og motoren hovedenhet, vil oljen suges inn gjennom innsugningsåpningen for kjøleluft, hvilket vil føre til forurensning i motoren. Pass på å tørke opp sølt olje før du begynner å bruke maskinen.

PÅFYLLING AV DRIVSTOFF

Håndtere drivstoff

Drivstoff må behandles med største forsiktighet. Drivstoff kan inneholde løsemiddelliknende stoffer. Påfylling av drivstoff må derfor utføres i et tilstrekkelig ventilert rom, eller utendørs. Drivstoffdamp må ikke innåndes. Ha minst mulig kontakt med drivstoff. Hvis du er i kontakt med drivstoff gjentatte ganger eller over en lengre tidsperiode, vil huden tørke ut, noe som kan forårsake hudlidelser eller allergi. Hvis du får drivstoff i øyet, må du skylle det med ferskvann. Hvis øyet forblir irritert, må du oppsøke lege.

Lagringstid for drivstoff

Drivstoff bør brukes i løpet av 4 uker, selv om det oppbevares i spesialbeholdere på et godt ventilert sted. Hvis drivstoffet ikke oppbevares i en dertil egnet beholder, eller ikke oppbevares under lokk, kan det bli ødelagt på én dag.

OPPBEVARING AV MASKINEN OG PÅFYLLINGSTANKEN

- Hold maskinen og tanken på et kjølig sted hvor de ikke utsettes for direkte sollys.
- Drivstoff må ikke oppbevares i førerhus eller bagasjerom.

Drivstoff

Motoren er en firetaktsmotor. Pass på kun å bruke bilbensin (vanlig bensin).

Om drivstoffet

- Ikke bruk bensinblandinger som inneholder motorolje. Dette kan føre til koksdannelse eller mekaniske problemer.
- Bruk av nedbrutt olje vil føre til ujevn start.

Påfylling av drivstoff

ADVARSEL: BRENNBARE STOFFER STRENGT FORBUDT

Bensin som brukes: Bilbensin (blyfri bensin)

- Løsne tankklokken litt, så trykket inne i og utenfor tanken utliknes.
 - Ta av tankklokken og fyll drivstoff, mens du lar luften slippe ut ved å vinkle drivstofftanken slik at påfyllingsåpningen peker oppover. (Pass på at du ikke fyller på drivstoff i oljepåfyllingsåpningen.)
 - Tørk godt av området rundt tankklokken for å forhindre at det kommer fremmedlegemer inn i drivstofftanken.
 - Når du har tanket opp, må du lukke tankklokken godt.
- Hvis tankklokken er skadet, må du skifte den ut.
 - Tankklokken brytes ned med tiden og bør derfor skiftes hvert annet eller tredje år.

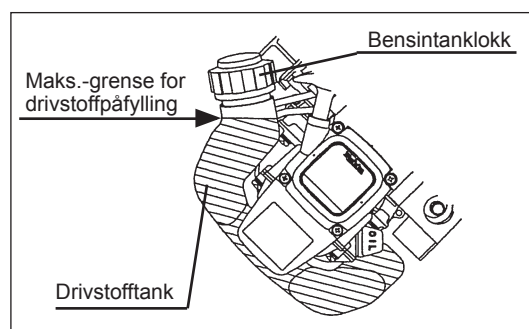

KORREKT HÅNDTERING AV MASKINEN

Feste for skulderrem

- Juster remlengden, så skjærebladet holdes parallelt med bakken.

For MS-245.4 U, MS-245.4 UE

MERK: Pass på at ikke klær e.l. setter seg fast i spennen.

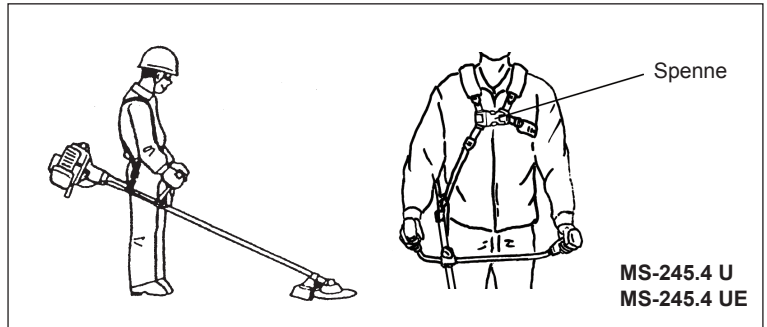

Frakobling

For MS-245.4 C, MS-245.4 CE

- I et nødstilfelle må du trykke inn tappene (1) på begge sider og løsne maskinen fra kroppen din. Pass ekstremt godt på at du opprettholder kontrollen over maskinen i denne situasjonen. Ikke la maskinen kastes mot deg eller noen andre i nærheten av arbeidsstedet.

ADVARSEL: Hvis du ikke opprettholder fullstendig kontroll over maskinen til enhver tid, kan det medføre alvorlige helseskader eller LIVSFARE.

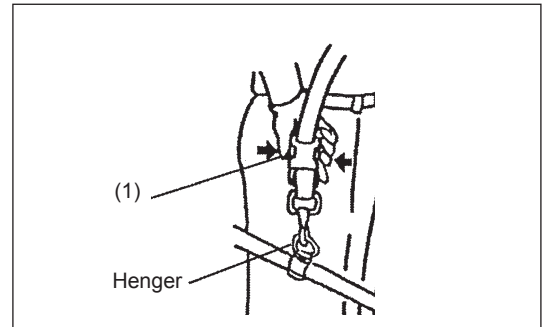

For MS-245.4 U, MS-245.4 UE

- I et nødstilfelle må du trykke inn tappene (2) på begge sider og løsne maskinen fra kroppen din. Pass ekstremt godt på at du opprettholder kontrollen over maskinen i denne situasjonen. Ikke la maskinen kastes mot deg eller noen andre i nærheten av arbeidsstedet.

ADVARSEL: Hvis du ikke opprettholder fullstendig kontroll over maskinen til enhver tid, kan det medføre alvorlige helseskader eller LIVSFARE.

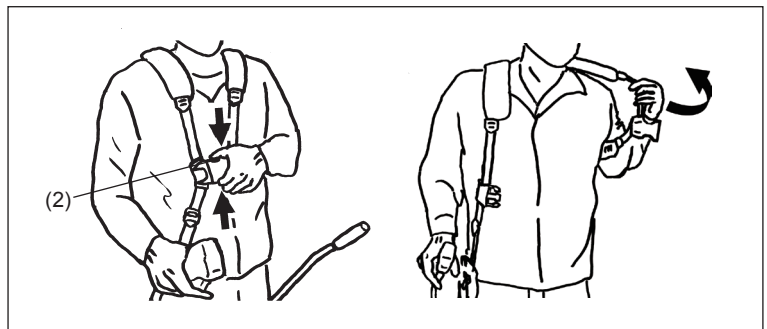

OM DRIFTEN OG MÅTER Å STOPPE MASKINEN PÅ

Følg relevante regler for å unngå ulykker på arbeidsplassen!



STARTE

Gå minst 3 m bort fra det stedet hvor du fylte bensin. Sett skogsrydderen på et rent område på bakken, og pass på at ikke skjæreverktøyet kommer i kontakt med bakken eller med andre gjenstander.

A: Kaldstart

- 1) Sett denne maskinen på et flatt underlag.

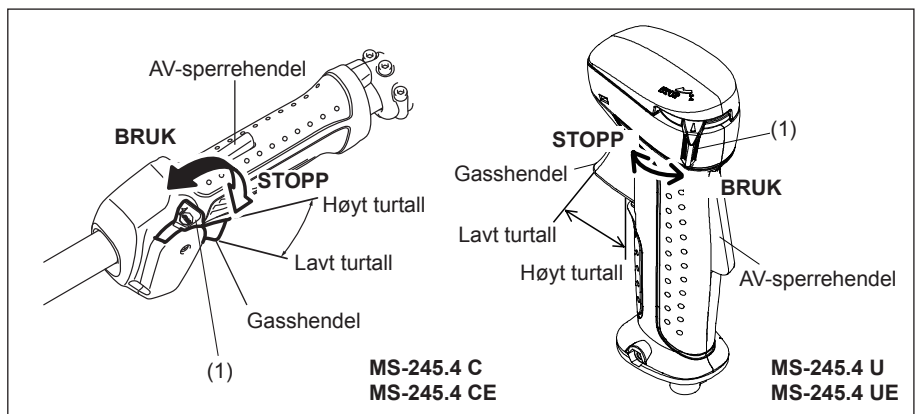

- 2) Still inn I-O-bryteren (1) på DRIFT.
- 3) Choke
Slå av choken.
Choke-sjeld:
 - Helt lukket i kaldt vær eller når motoren er kald.
 - Helt åpent eller halvåpent ved omstart like etter at driften er avsluttet.

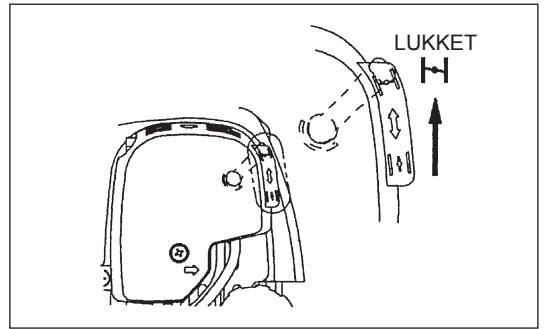

- 4) Startpumpe
Fortsett å bruke startpumpen til drivstoffet kommer inn i startpumpen.
(Drivstoffet kommer vanligvis inn i startpumpen etter at du har pumpet 7 til 10 ganger.)
Hvis du pumper for kraftig med startpumpen, vil overflødig bensin renne tilbake i drivstofftanken.

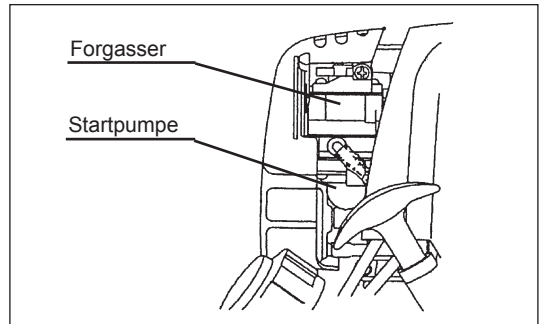

- 5) Returfjærkassett
Trekk forsiktig i starthåndtaket, til det blir tungt å trekke (kompresjonspunkt). Før starthåndtaket tilbake til utgangspunktet, og trekk så hardt i det.
Startsnoren må aldri trekkes helt ut. Ikke slipp startsnoren idet den er trukket ut. Hold i starthåndtaket til det har returnert til utgangspunktet.

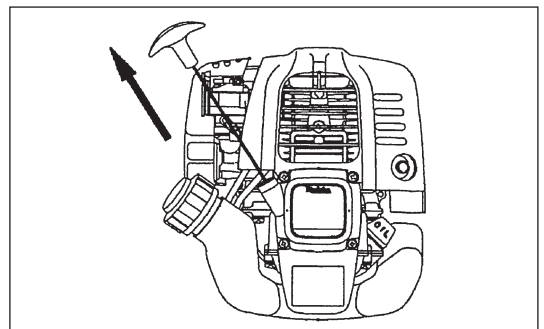

- 6) Choke
Når motoren starter, må du åpne choken.
 - Åpne choken gradvis mens du hører etter hvordan motoren går. Pass på at choken til slutt er helt åpen.
 - Choken må ikke åpnes plutselig ved lave temperaturer eller når motoren er kald. Da kan motoren stoppe.

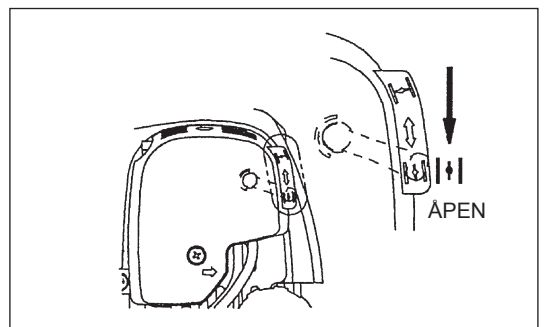

- 7) Oppvarmingskjøring
Fortsett med oppvarmingskjøring i 2 til 3 minutter.

Merk: – Hvis starthåndtaket trekkes gjentatte ganger mens choke-håndtaket står på "CLOSE" (LUKKET), blir det vanskelig å starte motoren, som følge av for mager bensin/olje-blanding (for mye bensin).
 – Hvis det er sugd inn for mye drivstoff, må du fjerne tennpluggen og trekke sakte i starthåndtaket for å fjerne overflødig drivstoff. Tørk også av elektrodelen av tennpluggen.

Forsiktig under drift:

Hvis gasshåndtaket er på fullt ved ubelastet drift, økes motorens turtall til 10 000 min⁻¹ eller mer. Motoren skal aldri brukes ved høyere turtall enn påkrevet, og ikke ved mer enn 6 000 - 8 500 min⁻¹.

B: Oppstart etter oppvarmingsprosedyren

- 1) Pump gjentatte ganger med startpumpen.
- 2) Hold gasshendelen i tomgangsstilling.
- 3) Trekk hardt i startsnoren.
- 4) Hvis det er vanskelig å starte motoren, må du øke gasspådraget til ca. 1/3. Ta hensyn til at skjærebladet kanskje roterer.

Vær oppmerksom på følgende under drift

Hvis motoren brukes opp ned, kan det komme hvit røyk ut av lyddemperen.

STOPPE

- 1) Slipp gasshendelen (2) helt. Når motorens turtall har sunket, må du stille inn I-O-bryteren på STOPP. Motoren vil nå stoppe.
- 2) Vær oppmerksom på at trimmerhodet kanskje ikke vil stoppe omgående, så gi det tid til å stoppe helt.

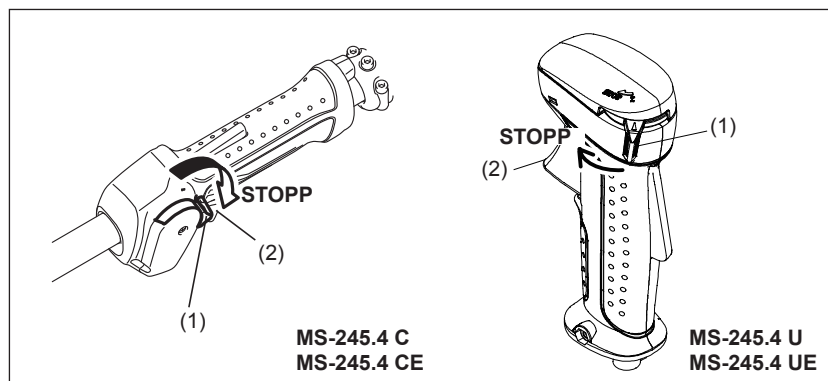

JUSTERING AV TOMGANGSTURTALLET

Når det er nødvendig å justere tomgangsturtallet, må du gjøre det ved hjelp av justeringsskruen på forgasseren.

KONTROLL AV TOMGANGSTURTALL

- Still inn tomgangsturtallet på 3 000 min⁻¹. Hvis det er nødvendig å endre turtallet, må du regulere justeringsskruen (vist til høyre) med en Phillips-skrutrekker.
- Drei justeringsskruen mot høyre, og motorturtallet vil øke. Drei justeringsskruen mot venstre, og motorturtallet vil reduseres.
- Forgasseren er justert fra fabrikkens side før levering. Hvis det skulle være nødvendig å justere den om igjen, må du ta kontakt med en autorisert servicetekniker.

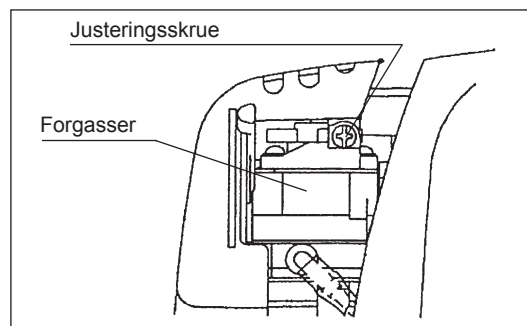

SKJERPE SKJÆREVERKTØYET



FORSIKTIG: Skjæreverktøyet nevnt nedenfor må kun skjerpes på et godkjent verksted. Manuell skjering vil medføre kast i skjæreverktøyet og derav følgende vibrasjoner og skade på utstyret.

- Skjæreblad
Autoriserte serviceteknikere er eksperter på skjering og utbalansering.

MERK: For å øke levetiden til skjærebladet kan du snu det en gang, til begge eggene er blitt sløve.

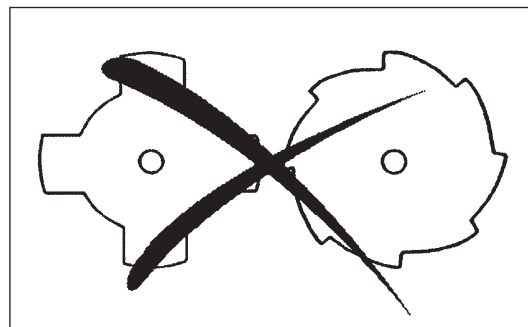

NYLONTRIMMERHODE

Nylontrimmerhodet er et dobbelt trimmerhode med både automatisk fremmating og trykk-mot-bakken-fremmating.

Nylontrimmerhodet mater automatisk frem riktig lengde nylontråd som følge av endringene i sentrifugalkraften forårsaket av økende eller avtagende turtall. For å kutte mykt gress mer effektivt, bør du imidlertid dunke nylontrimmerhodet lett mot bakken for å mate frem ekstra tråd, som vist i avsnittet om bruk.

Bruk

- Øk turtallet på nylontrimmerhodet til ca. 6 000 min⁻¹. Lavt turtall (under 4 800 min⁻¹) anbefales ikke, da nylontråden ikke vil mates skikkelig frem ved lav hastighet.
- Det området gressrydderen er mest effektiv i, er skyggelagt på figuren.

Hvis nylontråden ikke mates frem, må du gå frem på følgende måte:

1. Slipp gasshendelen for å la motoren gå på tomgang, og trykk så gasshendelen helt inn. Gjenta denne prosedyren til nylontråden mates frem i riktig lengde.
2. Hvis nylontråden er for kort til å mates ut automatisk med ovenstående prosedyre, må du dunke knappen på nylontrimmerhodet mot bakken for å mate frem nylontråden.
3. Hvis nylontråden ikke mates frem med prosedyre 2, må du vikle opp/skifte ut nylontråden med de prosedyrene som er beskrevet nedenfor, under "Skifte nylontråden".

Skifte nylontråden

- Først må du stoppe motoren.
- Trykk husklemmene innover for å løfte av dekslet, og fjern deretter spolen.

- Huk midten av den nye nylontråden inn i fordypningen i midten av spolen, slik at en ende av tråden stikker ut ca. 80 mm (3-1/8") lenger enn den andre. Vikle deretter begge endene fast rundt spolen i trimmerhodets rotasjonsretning (moturs, eller mot venstre, som markert med LH, og medurs, eller mot høyre, som markert med RH på siden av spolen).

- Vikle opp all tråden, unntatt de ytterste 100 mm (3-15/16"), og fest endene midlertidig i et hakk på siden av spolen.

- Monter spolen i huset, slik at sporene og fremspringene på spolen passer til dem i huset. Hold siden med bokstavene på spolen synlig øverst. Løsne så trådene fra deres midlertidige plassering og før dem gjennom åpningene og ut av huset.

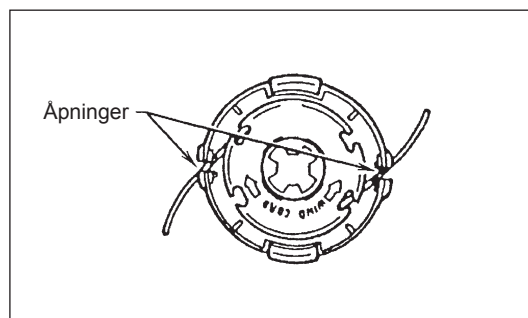
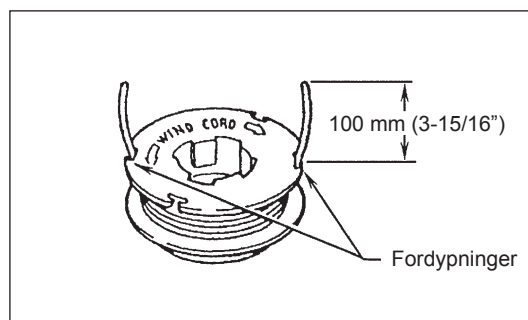
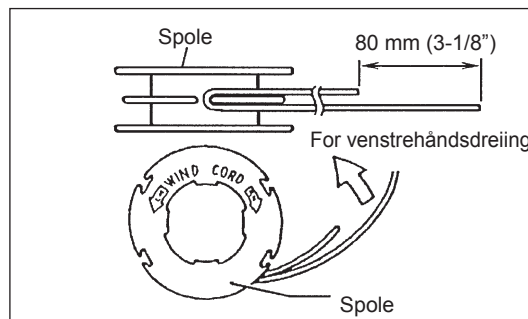
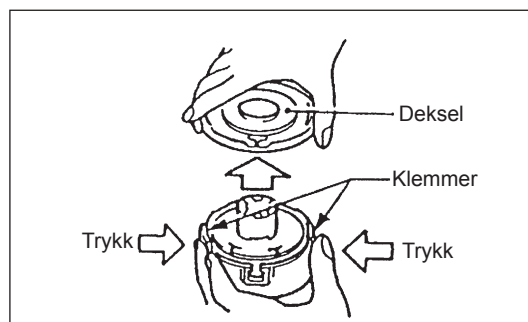
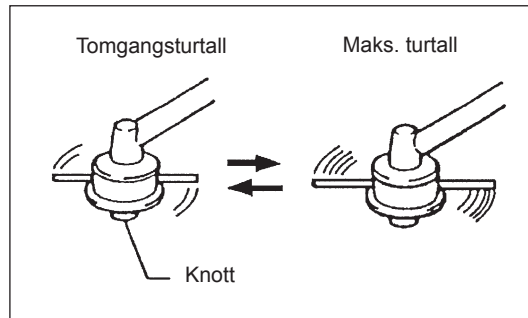
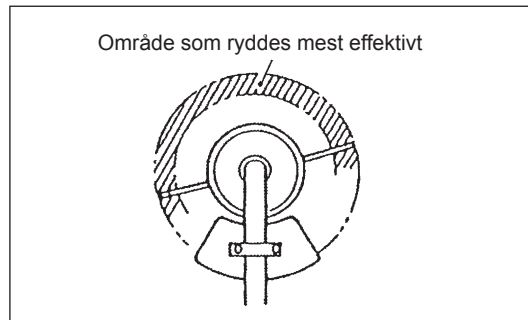

- Juster fremspringet på undersiden av dekselet slik at det passer til sporene til åpningene.
Skyv deretter dekselet fast inn på huset for å feste det.

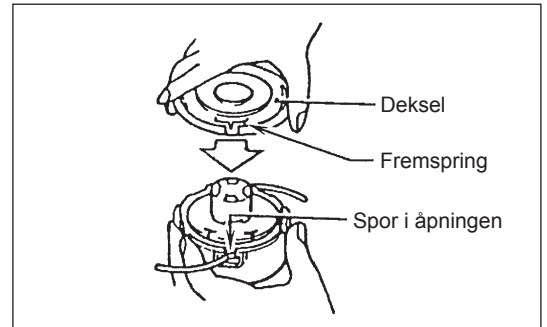

SERVICEANVISNINGER

FORSIKTIG: Før du utfører noe arbeid på den bensindrevne skogsrydderen, må du alltid stoppe motoren og trekke tennpluggen av (se "Kontrollere tennpluggen").
Ha på beskyttelseshansker!

For at utstyret skal vare lenge og ikke bli skadet, bør følgende servicetiltak utføres med jevne mellomrom.

Daglig kontroll og vedlikehold

- Før maskinen settes i gang, må du kontrollere at ingen skruer er løse og at ingen deler mangler. Vær spesielt oppmerksom på hvor stramt skjærebladet eller nylontrimmerhodet sitter.
- Før maskinen settes i gang, må du alltid kontrollere at ikke kjøleluftinnløpet eller sylinderribbene er tette.
Gjør dem rene om nødvendig.
- Utfør følgende arbeid hver dag etter bruk:
 - Gjør den bensindrevne skogsrydderen ren utvendig, og inspisér den med tanke på skader.
 - Rengjør luffilteret. Når du arbeider under ekstremt støvete forhold, må du rengjøre filteret flere ganger om dagen.
 - Kontroller bladet eller nylontrimmerhodet med tanke på skader, og sjekk at det er skikkelig montert.
 - Kontroller at det er tilstrekkelig forskjell på tomgang og driftsturtall til at skjærevrøyet står stille når motoren går på tomgang (om nødvendig må du redusere tomgangsturtallet).
Hvis verktøyet fortsetter å rotere når motoren går på tomgang, må du rådføre deg med nærmeste autoriserte servicetekniker.
- Kontroller om I-O-bryteren, AV-sperrehendelen, gasshendelen og låseknappen fungerer som de skal.

SKIFTE MOTOROLJE

Nedbrutt motorolje reduserer levetiden til roterende og glidende deler betydelig. Sjekk oljeskiftintervallene og de aktuelle oljemengdene.



OBS: Motorblokken og motoroljen er fortsatt varme like etter at motoren er stoppet. Når oljen skiftes, må du forvise deg om at motorblokken og motoroljen er tilstrekkelig avkjølt. Ellers kan du risikere å bli skåldet.

Merk: Hvis du fyller på olje til over maksimumsmerket, kan oljen bli forurenset eller begynne å brenne med hvit røyk.

Oljeskiftintervall: Til å begynne med må oljen skiftes hver 20 driftstime, og etter hvert hver 50. driftstime.

Anbefalt olje: SAE 10W-30 med API-klassifisering, klasse SF eller høyere (firedaktsmotor for biler)

Ved oljeskift må du følge nedenstående fremgangsmåte.

- 1) Forviss deg om at tankklokken er skrudd godt på.
- 2) Ta av oljemåleren.
Hold oljemåleren fri for støv og forurensninger.

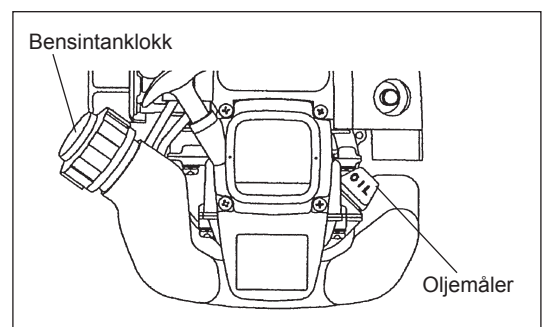

3) Legg tørkepapir i nærheten av oljepåfyllingsåpningen.

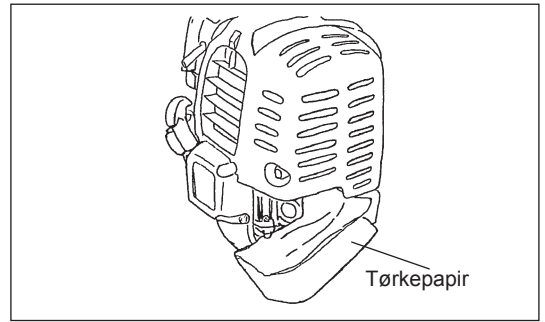

4) Ta av oljemåleren og tapp ut oljen ved å vippe hovedenheten mot oljepåfyllingsåpningen.
Tapp ut oljen i en beholder, så den kan kasseres i henhold til regelverket.

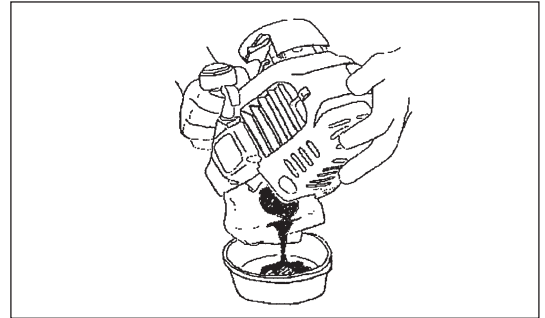

5) Hold maskinen vannrett og fyll på ny olje til kanten av oljepåfyllingsåpningen.
Fyll på olje ved å bruke en påfyllingsflaske for smøremidler.

6) Etter at oljen er fylt på, må du lukke oljemåleren godt. Utilstrekkelig lukking av oljemåleren vil føre til oljelekkasje.

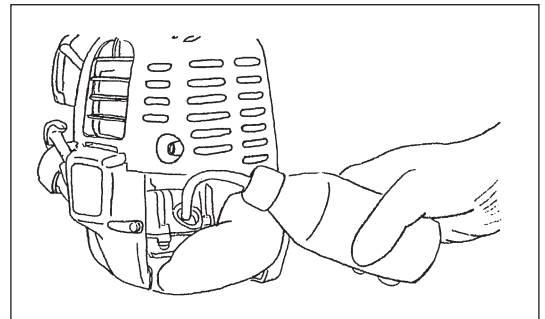

OM OLJE

- Brukt motorolje må aldri kastes i husholdningsavfall eller tømmes ut på bakken eller i kloakksystemet. Kassering av brukt motorolje er regulert av lover og forskrifter. Ved kassering av brukt olje må du alltid følge relevante lover og forskrifter. Skulle det fortsatt være noe som er uklart, bør du ta kontakt med en autorisert servicetekniker.
- Olje brytes ned selv om den oppbevares ubrukt. Utfør inspeksjon og oljeskift med jevne mellomrom (oljeskift hver 6. måned).

RENGJØRE LUFTFILTERET



FARE: BRENNBARE STOFFER STRENGT FORBUDT

Rengjørings- og inspeksjonsintervaller: Daglig (hver 10. driftstime)

- Steng choken helt og hold forgasseren fri for støv og forurensninger.
- Fjern festeskruene for dekselet til luftfilteret.
- Trekk i nedre del av dekselet og ta av luftfilterdekselet.
- Hvis oljen kleber til elementet (svampen), må du klemme den godt.
- Ved kraftig forurensning:
 - 1) Fjern elementet (svampen), legg den i varmt vann eller i et vannfortynnet, nøytralt rensmiddel, og tørk den helt.
 - 2) Rengjør elementet (filt) med bensin, og tørk det helt.
- Før du setter inn elementet igjen, må du sørge for å tørke det helt. Hvis elementet ikke er tilstrekkelig tørt, kan det føre til startvanskeligheter.
- Bruk en fille til å tørke opp olje fra luftfilterdekselet og plateventilatoren.
- Umiddelbart etter at rengjøringen er fullført, må du sette på luftfilterdekselet igjen, og feste det med festeskruene. (Når du monterer det igjen, må du først sette på plass den øvre klemmen, deretter den nedre klemmen.)

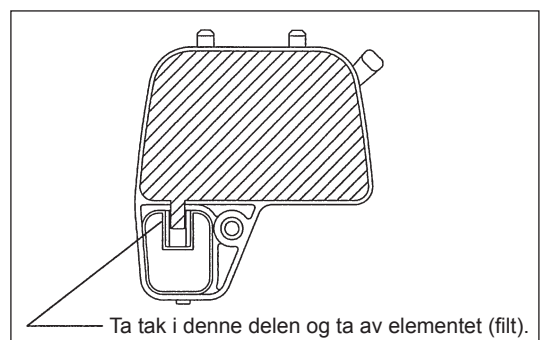
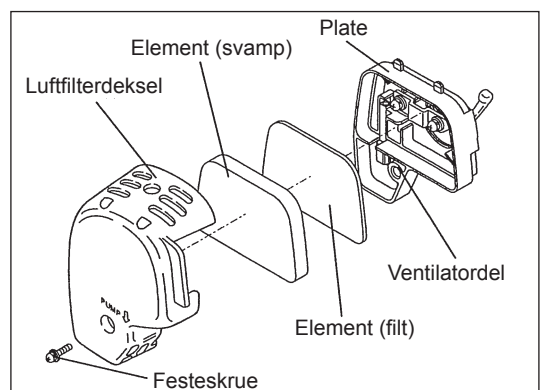

Om å håndtere luftfilterelementet

- Rengjør elementet flere ganger om dagen hvis det tettes av store mengder støv.
- Hvis du fortsetter å bruke maskinen, uten at du sørger for å fjerne olje fra elementet, kan olje sive utenfor luftfilteret og forurense motoroljen.

KONTROLLERE TENNPLUGGEN

- Bruk kun den medleverte kombinøkkelen til å fjerne eller installere tennpluggen.
- Avstanden mellom de to elektrodene på tennpluggen bør være 0,7 - 0,8 mm (0,028" - 0,032"). Hvis elektrodeavstanden er for stor eller for liten, må den justeres. Hvis tennpluggen er tilstoppet eller forurenset, må du gjøre den ordentlig ren eller skifte den ut.

FORSIKTIG: Ikke berør tennpluggetten mens motoren går (fare - høyspenning).

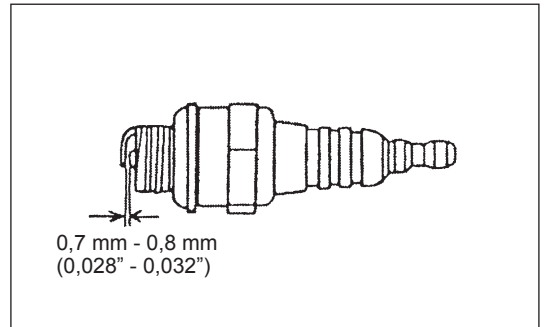

GREASETILFØRSEL TIL GIRHUSET

- Tilfør grease (Shell Alvania 2 eller tilsvarende) til girhuset gjennom greasehullet hver 30. time. (Ekte DOLMAR-grease kan kjøpes fra DOLMAR-forhandleren din.)

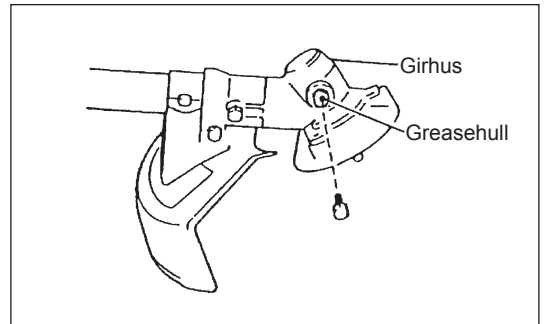

RENGJØRE DRIVSTOFFILTERET

ADVARSEL: BRENNBARE STOFFER STRENGT FORBUDT

Rengjørings- og inspeksjonsintervaller: Månedlig (hver 50. driftstime)

Bensinfilter i drivstofftanken

- Bensinfilteret (1) brukes til å filtrere den bensinen forgasseren trenger.
- Bensinfilteret må inspiseres visuelt med jevne mellomrom. Gjør dette ved å åpne tankklokken, bruk en ståltrådkrok og trekk ut bensinfilteret gjennom tankåpningen. Filtere som er blitt harde, forurenset eller tette, må skiftes ut.
- Utilstrekkelig bensintilførsel kan føre til at den høyeste tillatte hastigheten overskrides. Både derfor, og for å sikre bensintilførselen til forgasseren, er det viktig å skifte ut bensinfilteret minst hvert kvartal.

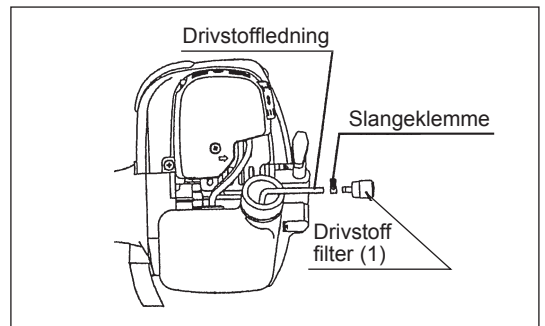

SKIFTE BENSINSLANGE

FORSIKTIG: BRENNBARE STOFFER STRENGT FORBUDT

Rengjørings- og inspeksjonsintervaller: Daglig (hver 10. driftstime)

Skifte: Månedlig (hver 200. driftstime)

Skift ut bensinlangen årlig, uansett bruksfrekvens. Bensinlekkasje kan føre til brann.

Hvis en lekkasje oppdages under inspeksjon, må bensinlangen skiftes ut omgående.

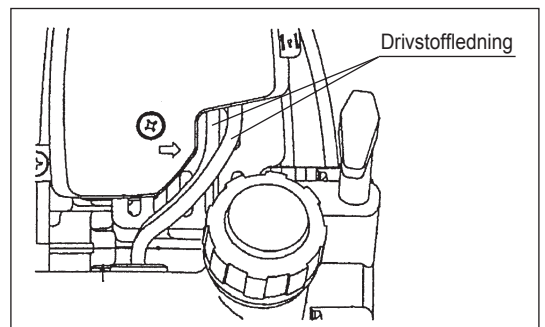

INSPEKSJON AV SKRUER OG MUTTERE

- Etterstram løse skruer, muttere osv.
- Se etter bensin- og oljelekkasjer.
- Skift ut ødelagte deler med nye, av hensyn til driftssikkerheten.

RENGJØRE DELER

- Maskinen må alltid holdes ren.
- Hold sylinderribbene fri for støv eller forurensninger. Støv eller smuss som fester seg på ribbene kan forårsake stempelskjæring.

SKIFTE PAKNINGER

Når maskinen skal settes sammen igjen etter å være blitt tatt fra hverandre, må du passe på å skifte ut pakningene.

Vedlikeholdsarbeid eller justeringer som ikke er tatt med i eller beskrevet i denne bruksanvisningen, må kun utføres av autoriserte serviceteknikere.

LAGRING



ADVARSEL: Når du skal tappe ut drivstoff, må du slå av maskinen og sjekke at den er blitt avkjølt. Like etter at du har stoppet motoren, vil den fortsatt være varm og medføre risiko for brannskader, antennelse og brann.



OBS: Når maskinen ikke skal brukes på lenge, må du tømme drivstofftanken og forgasseren fullstendig, og lagre maskinen på et tørt og rent sted.

- Fjern bensin fra bensintanken og forgasseren i henhold til følgende fremgangsmåte:
 - 1) Fjern bensintankklokket og tøm ut all drivstoffet. Hvis det er igjen noen fremmedlegemer i bensintanken, må disse fjernes helt.
 - 2) Trekk ut bensinfilteret av påfyllingsåpningen med en ståltråd.
 - 3) Pump med startpumpen til all bensinen er ute av pumpen, og tøm ut den bensinen som kommer inn i bensintanken.
 - 4) Sett tilbake filteret i bensintanken, og lukk bensintankklokket godt.
 - 5) Fortsett så å bruke maskinen til motoren stopper.
- Fjern tennpluggen og drypp flere dråper motorolje gjennom tennplugghullet.
- Trekk forsiktig i starthåndtaket, slik at motoroljen blir fordelt i motoren, og sett på plass tennpluggen igjen.
- Fest dekselet til skjærebladet.
- Under lagring må stangen holdes horisontalt, eller så må du la maskinen stå rett, med bladeggen oppover. (I dette tilfellet må du være svært oppmerksom, så ikke maskinen faller.)
Maskinen må aldri oppbevares slik at skjærebladeggen peker nedover. Smøreolje kan komme til å renne ut.
- Oppbevar det drenerte drivstoffet i en spesialbeholder på et mørkt sted med god ventilasjon.

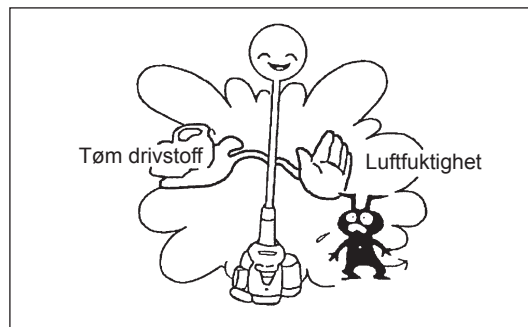

Vær oppmerksom på følgende etter langvarig lagring:

- Før oppstart, når maskinen ikke har vært i bruk på lenge, må du passe på å skifte olje (se P 65). Olje brytes ned mens maskinen holdes ute av drift.

Feilsøk

Feil	System	Tilstand	Årsak
Motoren starter ikke, eller har startvanskeligheter	Tenningsanlegg	Tennngnist OK	Feil i bensintilførselen eller kompresjonssystemet, mekanisk feil
		Ingen tennngnist	Aktivert STOPP-bryter, ledningsfeil eller kortslutning, defekt tennplugg eller kontakt, tenningsmodulfeil
	Drivstofftilførsel	Bensintanken er full	Feilaktig chokestilling, defekt forgasser, bøyd eller blokkert bensintilførselsledning, skitten bensin
	Kompresjon	Ingen kompresjon når trukket over	Defekt sylinderbunnpakning, ødelagte veivakselpakninger, defekte sylindere eller stempelringer, eller utilstrekkelig tetning av tennplugg
Varmstartproblemer	Mekanisk feil	Startermotoren griper ikke	Ødelagt startfjær, ødelagte deler inne i motoren
		Tenningsgnist, full tank	Forurenset forgasser, få den rengjort
Motoren starter, men stopper igjen	Drivstofftilførsel	Full tank	Feilaktig tomgangsjustering, skitten forgasser
Utilstrekkelig effekt	Flere systemer kan være berørt på én gang	Ujevn tomgang	Defekt bensintankventilator, brutt bensintilførselsledning, feil på kabel eller STOPP-bryter
			Forurenset luftfilter, forurenset forgasser, tett lyddemper, tett eksoskanal i sylinderen

Inspeksjonspunkt	Driftstid	Før bruk	Etter smøring	Daglig (10 t)	30 t	50 t	200 t	Slå av/hvile	Tilsvarende P
	Motorolje	Inspiseres/rengjøres	○						
Byttes						○*1			65
Deler som må strammes (skruer, muttere)	Inspiseres	○							67
Drivstofftank	Rengjøres/inspiseres	○							—
	Tøm drivstoff							○*3	68
Gasshendel	Kontroller funksjon		○						—
Stoppbryter	Kontroller funksjon		○						63
Skjæreblad	Inspiseres	○		○					57
Rotasjon ved lavt turtall	Inspiseres/justeres			○					63
Luftfilter	Rengjøres			○					66
Tennplugg	Inspiseres			○					67
Kanal for kjøleluft	Rengjøres/inspiseres			○					67
Drivstoffledning	Inspiseres			○					67
	Byttes						◎*2		—
Girhusgrease	Etterfylling				○				67
Bensinfilter	Rengjøres/skiftes					○			67
Avstand mellom luftinntaksventil og luftutblåsningsventil	Justeres						◎*2		—
Motoroverhaling							◎*2		—
Forgasser	Tøm drivstoff							○*3	68

*1 Utfør første skift etter 20 driftstimer.

*2 Når det gjelder inspeksjon etter 200 driftstimer, må du ta kontakt med en autorisert servicetekniker eller et maskinverksted.

*3 Etter at du har tømt bensintanken, må du fortsette å kjøre motoren og fjerne bensinen fra forgasseren.

FEILSØKING

Før du bestiller reparasjon, må du foreta et feilsøk selv. Hvis du finner noe unormalt, må du kontrollere maskinen i henhold til beskrivelsen i denne bruksanvisningen. Ikke modifier eller demonter noen del i strid med denne beskrivelsen. Når det gjelder reparasjoner, må du ta kontakt med en autorisert servicetekniker eller en forhandler.

Feiltilstand	Mulig årsak (feil)	Avhjelpende tiltak
Motoren starter ikke	Du har ikke brukt startpumpen	Pump 7 til 10 ganger
	Du trakk ikke fort nok i startsnoren	Trekk kraftig
	For lite bensin	Fyll bensin
	Tett bensinfilter	Rengjøres
	Bøyd bensinrør	Ret ut bensinrøret
	Nedbrutt bensin	Hvis bensinen er nedbrutt, er det vanskelig å starte. Skift ut. (Anbefalt intervall: 1 måned)
	For mye drivstoff er sugd inn	Still inn gasshendelen fra middels turtall til høyt turtall, og trekk i starthåndtaket til motoren starter. Så snart motoren starter, begynner skjærebladene å rotere. Vær meget oppmerksom på skjærebladet. Hvis motoren fortsatt ikke vil starte, må du fjerne tennpluggen, la elektroden tørke, og montere den som den var i utgangspunktet. Start deretter som beskrevet.
	Demonter tennpluggheten	Fest godt
	Forurenset tennplugg	Rengjøres
	Unormal elektrodeavstand	Juster avstanden
	Noe annet galt med tennpluggen	Byttes
	Feil ved forgasseren	Be om inspeksjon og vedlikehold.
	Det går ikke an å trekke i startsnoren	Be om inspeksjon og vedlikehold.
	Feil i motorsystemet	Be om inspeksjon og vedlikehold.
Motoren stopper snart Motorturtallet øker ikke	Utilstrekkelig oppvarming	Utfør oppvarmingskjøring.
	Choken er stilt inn på "CLOSE" (STENGT), selv om motoren er varm.	Still inn på "OPEN" (ÅPEN)
	Tett bensinfilter	Rengjøres
	Forurenset eller tett luftfilter	Rengjøres
	Feil ved forgasseren	Be om inspeksjon og vedlikehold.
	Feil i motorsystemet	Be om inspeksjon og vedlikehold.
Skjærebladet roterer ikke ↓ Stopp motoren omgående	Løsnet skjæreblad-strammemutter	Stram godt.
	Greiner har satt seg fast i skjærebladet eller sprutverndekselet.	Fjern fremmedlegemer
	Feil i motorsystemet	Be om inspeksjon og vedlikehold.
Hovedenheten vibrerer unormalt ↓ Stopp motoren omgående	Brukket, bøyd eller slitt skjæreblad	Skift ut skjærebladet
	Løsnet skjæreblad-strammemutter	Stram godt.
	Skiftet konveks del av skjærebladet og støttefittingen til skjærebladet.	Fest godt
	Feil i motorsystemet	Be om inspeksjon og vedlikehold.
Skjærebladet stopper ikke omgående ↓ Stopp motoren omgående	Kraftig rotasjon på tomgang	Justeres
	Demontert gasswire	Fest godt
	Feil i motorsystemet	Be om inspeksjon og vedlikehold.
Motoren stopper ikke ↓ Kjør motoren på tomgang, og sett choken på CLOSE (STENGT)	Demontert kontakt	Fest godt
	Feil i det elektriske anlegget	Be om inspeksjon og vedlikehold.

Når motoren ikke starter etter oppvarmingsprosedyren:

Hvis ingen feil er funnet blant sjekkpunktene, må du øke gasspådraget til ca. 1/3 og starte motoren.

Olemme iloisia, että olet hankkinut DOLMARIN bensiinikäyttöisen pensasleikkurin. Suosittelemme lämpimästi DOLMARIN bensiinikäyttöistä pensasleikkuria, joka on pitkän kehitystyön ja vuosien aikana kerättyjen tietojen ja kokemusten tulos.

Lue tämä käyttöohje huolellisesti ja noudata siinä annettuja ohjeita. Käyttöohjeessa käydään yksityiskohtaisesti läpi puhaltimen tehokkaat ominaisuudet. Näihin tietoihin perehtymällä saat suurimman hyödyn hankkimastasi DOLMARIN bensiinikäyttöisestä pensasleikkurista.



Sisällysluettelo	Sivu
Symbolit.....	71
Turvallisuusohjeet.....	72
Tekniset tiedot.....	76
Osien sijainti	78
Kahvan kiinnittäminen	79
Suojaimen kiinnittäminen.....	80
Leikkuuterän ja nailonsiimapään kiinnittäminen	81
Ennen käyttöä.....	82
Laitteen oikea käsittely	84
Käytön vaiheet ja pysäyttäminen.....	84
Terän uudelleenteroitus	86
Huolto-ohjeet	88
Säilytys	91

SYMBOLIT

Käyttöohjeessa on käytetty seuraavia symboleja.

	Lue tämä käyttöohje ja noudata annettuja varoituksia ja varotoimia!		Älä päästä työskentelyalueelle ihmisiä tai eläimiä!
	Noudata erityistä varovaisuutta!		Käytä suojakypärää sekä silmä- ja kuulosuojaimia!
	Kiellettyä!		Työkalun suurin sallittu nopeus
	Säilytä turvaväli!		Polttoaine (benssiini)
	Varo lentäviä esineitä!		Moottorin käsikäynnistys
	Tupakointi kielletty!		Hätäpysäytys
	Avotulen teko kielletty!		Ensiapu
	Käytä suojakäsineitä!		PÄÄLLE/KÄYNNISTYS
	Käytä tukevia saappaita, joissa on luistamaton pohja. Teräskärkisten turvasaappaiden käyttöä suositellaan!		POIS PÄÄLTÄ/SEIS
	Takapotku!		

Yleisiä ohjeita

- Tutustu laitteen käsittelyyn lukemalla tämä käyttöohje. Käyttäjä, joka ei ole tutustunut ohjeisiin kunnolla, vaarantaa sekä itsensä että muut käsittelemällä laitetta väärin.
- Laitteen saa luovuttaa ainoastaan sellaisten henkilöiden käyttöön, joiden tiedetään osaavan käsitellä sitä.
Anna laitteen lainaajalle aina myös käyttöohje mukaan.
- Ensikertalaisten kannattaa pyytää laitteen myyjältä perehdytystä pensasleikkurin käyttöön.
- Lasten tai alle 18-vuotiaiden ei saa antaa käyttää laitetta. 16 vuotta täyttäneet henkilöt voivat kuitenkin harjoitella laitteen käyttöä pätevän kouluttajan valvonnassa.
- Laitetta käytettäessä tulee olla äärimmäisen huolellinen ja varovainen.
- Käytä laitetta vain, jos olet hyvässä fyysisessä kunnossa. Työskentele rauhallisesti ja varovaisesti. Käyttäjän on otettava vastuu muista ihmisistä.
- Älä koskaan käytä laitetta käytettyäsi alkoholia tai huumeita tai ollessasi väsynyt tai sairas.
- Eri maiden määräykset saattavat sisältää laitteen käyttöä koskevia rajoituksia.

Laitteen käyttötarkoitus

- Tämä laite on tarkoitettu nurmikon, rikkakasvien, pensaiden ja vesakon leikkaamiseen. Sitä ei saa käyttää muihin tarkoituksiin, kuten reunojen tasaamiseen tai pensasaidan leikkaamiseen, sillä tällainen käyttö voi aiheuttaa loukkaantumisen.

Henkilönsuojaimet

- Käytettävän vaatetuksen tulee olla asianmukaista ja käytännöllistä. Vaatteiden tulee olla tyköistuvia, mutta ne eivät kuitenkaan saa haitata liikkumista. Älä pidä yllä koruja tai vaatteita, jotka voivat tarttua pensasiin tai oksiin.
- Seuraavia suojavälineitä sekä -vaatetusta on käytettävä laitetta käytettäessä, jotta mahdolliset pää-, silmä-, käsi- tai jalkavammat samoin kuin kuulovammat voidaan välttää.
- Käytä aina kypärää, jos työskentelyalueelle voi pudota esineitä. Suojakypärä (1) on tarkastettava säännöllisin väliajoin vioittumisen varalta ja vaihdettava viimeistään viiden vuoden kuluttua. Käytä ainoastaan hyväksytyä suojakypärää.
- Kypärän kasvosuojuksen (2) (tai vaihtoehtoisesti suojalasien) tehtävänä on suojata kasvoja lentäviltä irtoroskilta ja kiviltä. Laitteen käytön aikana silmät on aina suojattava suojalaseilla tai visiirillä.
- Käytä kuuluvaurioiden välttämiseksi aina asianmukaisia melusuojaimia (kuulonsuojaimia (3) tai korvatulppia).
- Työhaalarit (4) suojaavat lentäviltä kiviltä ja irtoroskilta. Työhaalarien käyttäminen on erittäin suositeltavaa.
- Käsineet (5) kuuluvat pakollisiin suojavarusteisiin, joita on aina käytettävä laitetta käytettäessä.
- Käytä laitetta käyttäessäsi aina tukevia kenkiä (6), joissa on luistamaton pohja. Näin varmistat tukevan jalansijan ja vältät loukkaantumisen.

Pensasleikkurin käynnistys

- Varmista, että työskentelyalueella ei ole lapsia tai muita ihmisiä 15 metrin säteellä. Huomioi myös työskentelyalueen lähetyvillä olevat eläimet.
- Varmista aina ennen käyttöä, että laitteen käyttö on turvallista. Tarkasta leikkaustyökalun, kaasuvivun ja kaasuvivun lukitsimen asianmukainen toiminta.
- Leikkaustyökalu ei saa pyöriä joutokäynnin aikana. Pyydä tarvittaessa jälleenmyyjää tarkistamaan säätö. Varmista, että kädensijat ovat puhtaat ja kuivat, ja tarkasta käynnistys-/pysäytyskytkimen toiminta.

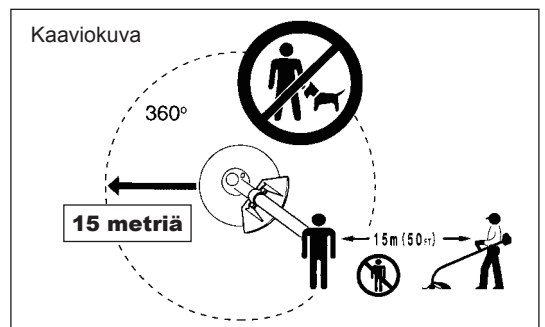
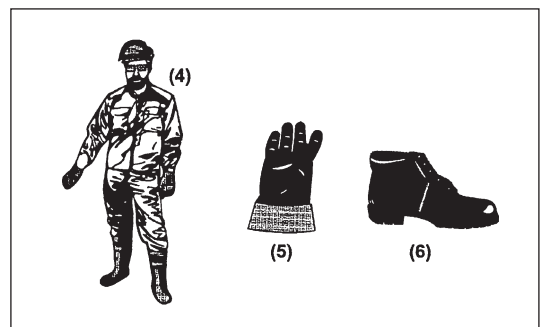
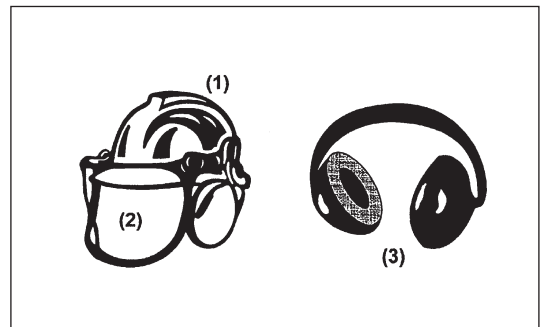
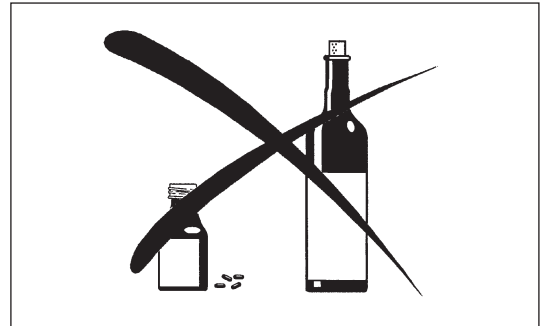
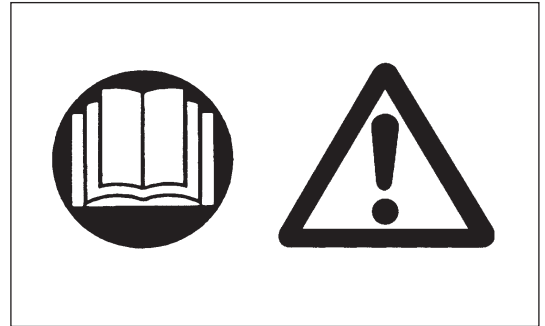

Käynnistä pensasleikkuri ainoastaan ohjeissa kuvatulla tavalla.

- Älä koskaan käynnistä moottoria millään muulla tavalla!
- Käytä pensasleikkuria ja lisävarusteita ainoastaan ilmoitettuihin käyttötarkoituksiin.
- Käynnistä moottori vasta sitten, kun kokoonpano on täysin suoritettu. Laitetta saa käyttää vasta, kun kaikki siihen kuuluvat osat on kiinnitetty paikalleen.
- Varmista ennen käynnistystä, että leikkaustyökalu ei kosketa kovia esineitä, kuten oksia, kiviä jne., sillä leikkaustyökalu pyörii käynnistettäessä.
- Moottori on sammutettava heti, jos siihen tulee jokin häiriö.
- Jos leikkaustyökalu osuu kiviin tai muihin koviin esineisiin, sammuta moottori välittömästi ja tarkasta leikkaustyökalu.
- Tarkasta leikkaustyökalu säännöllisin väliajoin vaurioiden varalta (hiusmurtumien tarkastus koputtelemalla).
- Jos laitteeseen kohdistuu voimakas isku tai se putoaa, tarkista sen kunto ennen työn jatkamista. Tarkista, ettei polttoainejärjestelmä vuoda ja ettei hallintalaitteissa tai turvallisuusvarusteissa ole vikoja. Jos on syytä epäillä laitteen vaurioituneen, pyydä valtuutettua huoltoliikettäme tarkistamaan ja tarvittaessa huoltamaan laite.
- Käytä laitetta vain olkahihna paikalleen kiinnitettynä. Hihna pitää säätää sopivaksi ennen pensasleikkurin käyttämistä. On tärkeää säätää olkahihna käyttäjän kokoon sopivaksi niin, ettei käyttäjä väsy käytön aikana. Älä koskaan kannattele leikkuria yhdellä kädellä käytön aikana.
- Pidä pensasleikkurista aina molemmin käsin kiinni käytön aikana. Varmista tukeva jalansija.
- Käytä laitetta siten, että et joudu hengittämään pakokaasuja. Älä koskaan käytä moottoria suljetussa tilassa (kaasumyrkytysvaara). Häkä on hajuton kaasu.
- Sammuta moottori lepotaukojen ajaksi sekä silloin, kun jätät laitteen ilman valvontaa. Säilytä laitetta turvallisessa paikassa niin, että muut eivät joudu vaaraan eikä laite vioitu.
- Älä koskaan laske kuumaa pensasleikkuria kuivalle ruohikolle tai minkään syttyvän materiaalin päälle.
- Asenna hyväksytyt leikkaustyökalun suojus laitteeseen aina ennen moottorin käynnistämistä. Leikkaustyökalun osuma voi aiheuttaa vakavia vammoja.
- Kaikkia laitteen mukana toimitettuja turvalaitteita ja suojuksia tulee käyttää käytön aikana.
- Älä koskaan käytä moottoria, jos pakoputken äänenvaimennin on voittunut.
- Sammuta moottori kuljetuksen ajaksi.
- Kun kuljetat laitetta, kiinnitä aina suojus leikkuuterään.
- Varmista, että polttomoottorikäyttöinen siimaleikkuri on autokuljetuksen aikana asennossa, jossa siitä ei pääse vuotamaan polttoainetta.
- Varmista, että polttoainesäiliö on aivan tyhjä, kun kuljetat laitetta.
- Kun laite puretaan kuormasta, varo pudottamasta moottoria maahan, sillä se voi vaurioittaa pahoin polttoainesäiliötä.
- Älä koskaan pudota tai heitä laitetta maahan muutoin kuin hätätilanteessa, sillä se voi aiheuttaa laitteella vakavia vaurioita.
- Muista nostaa laite irti maasta sitä siirtäessäsi. Polttoainesäiliön vetäminen pitkin maata on vaarallista ja voi aiheuttaa polttoainevuodon, josta voi seurata tulipalo.

Tankkaus

- Sammuta moottori tankkaamisen ajaksi, pysy kaukana avotulesta äläkä tupakoi.
- Vältä ihokosketusta mineraaliöljytuotteisiin. Älä hengitä bensiinihöyryjä. Käytä tankkaamisen aikana suojakäsineitä. Vaihda ja puhdista suojavaatteet säännöllisin väliajoin.
- Vältä polttoainetta ja öljyn läikyttämistä, jotta maaperä ei saastu (luonnonsuojelu). Puhdista pensasleikkuri välittömästi, jos polttoainetta on päässyt läikkymään.
- Varo läikyttämästä polttoainetta vaatteillesi. Vaihda vaatteet välittömästi, jos niille on läikkynyt polttoainetta (tulipalovaara).
- Tarkista aika ajoin, että polttoainesäiliön korkin saa kunnolla kiinni ja ettei se vuoda.
- Kierrä polttoainesäiliön korkki tiukasti kiinni. Siirry toiseen paikkaan käynnistämään moottori (vähintään 3 metrin päähän tankkauspisteestä).
- Älä koskaan tankkaa suljetussa tilassa. Bensiinihöyryt tiivistyvät maanpinnan tasolle (räjähdysvaara).
- Kuljeta ja säilytä polttoainetta ainoastaan niille tarkoitetuissa astioissa. Huolehdi, että lapset eivät pääse käsiksi polttoaineeseen.

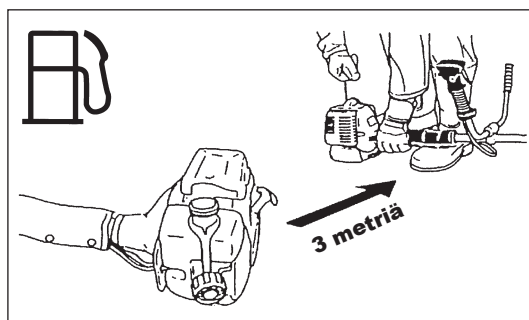
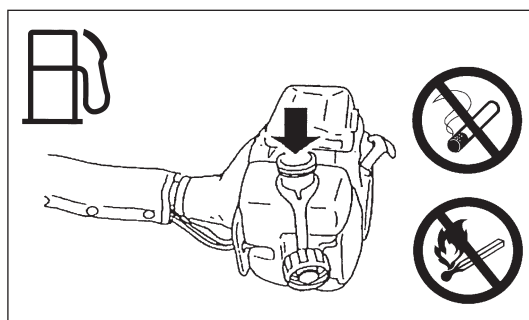
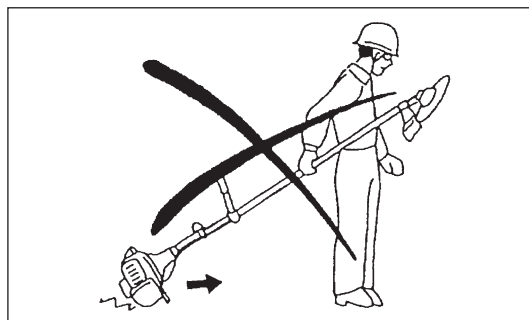
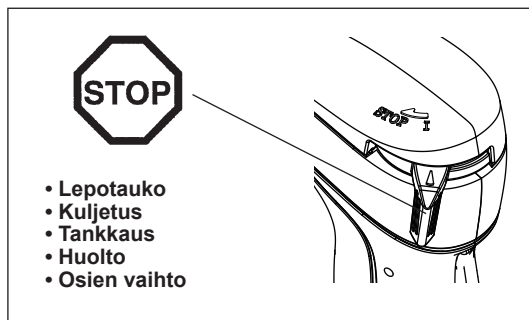
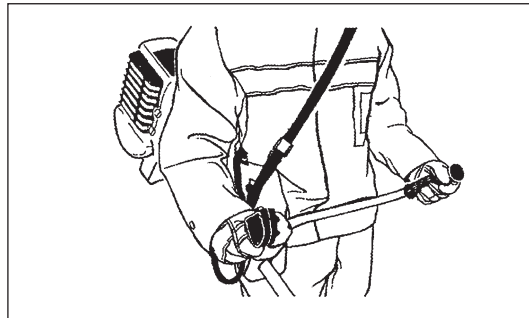
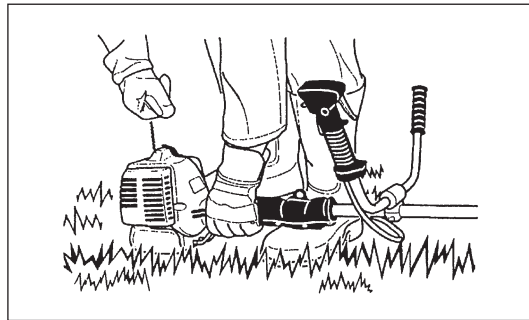

Käyttötavat

- Käytä laitetta vain silloin, kun valaistus ja näkyvyys on hyvä. Varo talviaikaan liukkaita tai märkiä alueita, jäätä ja lunta (liukastumisvaara). Varmista aina tukeva jalansija.
- Älä koskaan leikkaa korkeammalta kuin vyötärön korkeudelta.
- Älä koskaan seiso tikkailla.
- Älä koskaan kiipeä puuhun laitteella leikatessasi.
- Älä työskentele epävakailla alustoilla.
- Poista hiekka, kivet, naulat jne. työskentelyalueelta. Vierasesineet voivat vahingoittaa leikkaustyökalua ja aiheuttaa vaarallisia takapotkuja.
- Leikkaustyökalun pitää pyöriä täydellä nopeudella ennen leikkaamisen aloittamista.
- Kun käytät metalliteriä, liikuta työkalua tasaisesti puoliympyrän muotoisella liikkeellä oikealta vasemmalle kuin käyttäisit viikatetta. Jos leikkuuterään ja suojukseen tarttuu ruohoa tai oksia, sammuta aina moottori ennen niiden puhdistamista. Pyörivä terä voi aiheuttaa vakavia vammoja.
- Pidä lepotaukoja, jotta et väsymyksen takia menetä laitteen hallintaa. On suositeltavaa pitää tunnin välein 10–20 minuutin tauko.

Terät

- Käytä vain käsillä olevaan työhön sopivaa leikkaustyökalua. Nailonsiimapäät (viimeistelyleikkuripäät) sopivat nurmikon viimeistelyleikkuuseen. Metalliterät sopivat rikkaruohojen, pitkän heinikon, pensaiden, oksien, vesakon, risujen ja vastaavan leikkaamisen. Älä koskaan käytä muita teriä, esimerkiksi moniosaisia nivellettyjä metalliteriä tai varstateriä. Ne voivat aiheuttaa vakavia vammoja.
- Kun käytät metalliteriä, varo takapotkua ja ole aina valmiina takapotkun varalta. Katso lisätietoja kohdista "Takapotku" ja "Takapotkujen ennaltaehkäisy".

Takapotku (terän äkillinen ponnahtus)

- Takapotku (terän äkillinen ponnahtus) on äkillinen vastakkainen liike, jonka aiheuttaa kiinni juuttunut leikkuuterä. Takapotkun tapahtuessa laite sinkoutuu sivulle tai kohti käyttäjää suurella voimalla, mikä voi aiheuttaa vakavia vammoja.
- Takapotkuja tapahtuu erityisesti yritettäessä leikata yli 3 cm:n paksuista puuta tai pensasta sektorilla, joka on kello 12:n ja 2:n välissä.
- Ohjeet takapotkun välttämiseksi:
 - Leikkaa puu kohdasta, joka on kello 8:n ja 11:n välissä.
 - Älä koskaan leikkaa puuta kohdasta, joka on kello 12:n ja 2:n välissä.
 - Leikkaa puuta kello 11:n ja 12:n kohtien tai kello 2:n ja 5:n kohtien välistä vain, jos olet kokenut työkalun käyttäjä ja olet valmis tekemään niin omalla vastuullasi.
 - Älä koskaan käytä leikkuuteriä kiinteiden kohteiden (esimerkiksi aitojen, puunrunkojen tai kivien) lähellä.
 - Älä koskaan käytä leikkuuteriä pystysuunnassa leikkaamiseen, esimerkiksi pensasaitojen tasoittamiseen.

Tärinä

- Voimakas tärinä voi aiheuttaa heikosta verenkierrosta kärsiville henkilöille verisuoni- tai hermostovammoja. Tärinä voi aiheuttaa seuraavia oireita sormissa, käsissä tai ranteissa: tunnottomuutta, pistelevää kipua, pistoksia, ihonvärin tai ihon muutoksia. Jos tällaisia oireita ilmenee, hakeudu lääkäriin hoitoon!
- Voit pienentää valkosormisuussyndrooman riskiä pitämällä kätesi lämpiminä käytön aikana ja huolehtimalla siitä, että laite ja sen lisävarusteet ovat kunnossa.

Huolto-ohjeet

- Huollata laitteesi vain valtuutetussa huoltoliikkeessämme ja käytä vain alkuperäisiä varaosia. Virheelliset korjaukset ja huono kunnossapito voivat lyhentää laitteen käyttöikää ja suurentaa tapaturmien vaaraa.
- Leikkurin sekä erityisesti leikkaustyökalun, suojalaitteiden ja olkahihnan kunto pitää tarkastaa ennen käytön aloittamista. Erityistä huomiota tulee kiinnittää leikkuuteriin, joiden pitää olla asianmukaisesti teroitettuja.
- Sammuta moottori ja irrota sytytystulpan johto teriä teroittaessa ja vaihdettaessa sekä myös leikkuria tai terää puhdistettaessa.

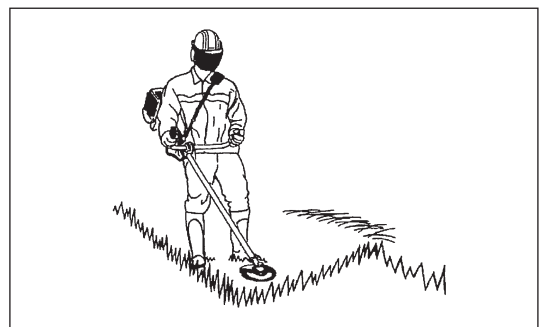
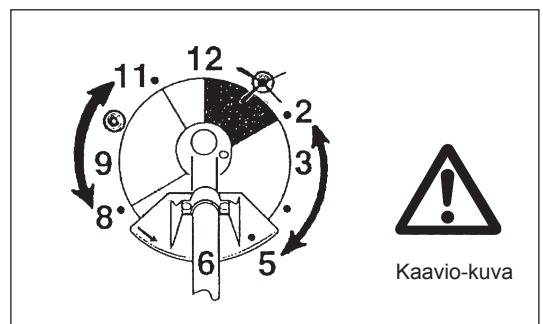
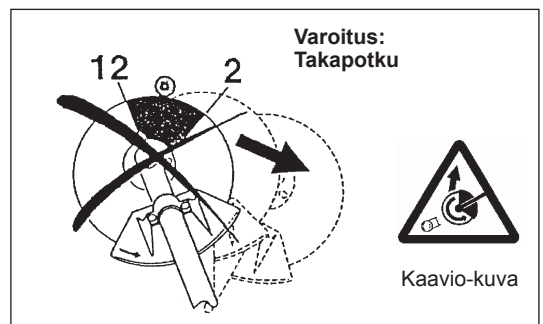

Älä koskaan suorista tai hitsaa vioittuneita leikkaustyökaluja.

- Huomioi ympäristöseikat. Pyri vähentämään pakokaasu- ja melupäästöjä välttämällä tarpeetonta kaasunkäyttöä. Säädä kaasutin oikein.
- Puhdista laite säännöllisin väliajoin ja tarkista, että kaikki ruuvit ja mutterit ovat tiukasti kiinni.
- Älä koskaan huolla tai säilytä laitetta avotulen läheisyydessä.
- Säilytä laitetta lukitussa tilassa polttoainesäiliö tyhjennettynä.
- Kiinnitä aina suojus leikkuuterään laitteen puhdistuksen, huollon ja varastoinnin ajaksi.



Noudata kaikkia asiaankuuluvien järjestöjen ja vakuutusyhtiöiden onnettomuuksien välttämiseksi antamia ohjeita. Älä tee laitteeseen mitään muutoksia, sillä se voi vaarantaa turvallisuutesi.

Käyttäjälle varatut huolto- ja korjaustyöt rajoittuvat tässä oppaassa kuvattuihin toimiin. Kaikki muut työt tulee jättää valtuutetun huoltoliikkeen tehtäväksi. Käytä ainoastaan aitoja DOLMAR-varaosia ja -tarvikkeita. Muiden osien ja tarvikkeiden käyttö lisää onnettomuuksien riskiä. DOLMAR ei vastaa tapaturmista tai vammoista, jotka johtuvat muiden kuin hyväksytyjen leikkaustyökalujen ja niiden kiinnitysvälineiden sekä lisävarusteiden käytöstä.

Ensiapu

Pida leikkuualueen lähetyvillä ensiapulaukku valmiina onnettomuuksien varalta. Täydennä ensiapulaukku sisältöä aina käytön mukaan.

Kun hälytät apua, ilmoita seuraavat tiedot:

- onnettomuuspaikka
- mitä on tapahtunut
- loukkaantuneiden henkilöiden lukumäärä
- vammojen laatu
- oma nimesi.

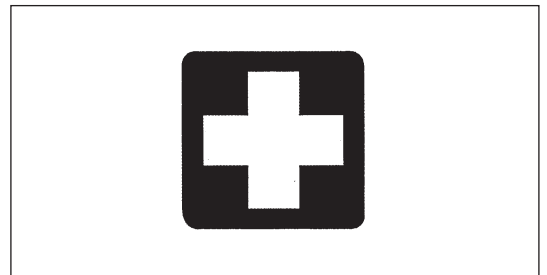

Koskee vain Euroopan maita

EY-vaatimustenmukaisuusvakuutus

Allekirjoittaneet DOLMAR GmbH:n valtuutetut edustajat Tamiro Kishima ja Rainer Bergfeld vakuuttavat, että DOLMAR-koneet:

Koneen tunnistetiedot: Bensiinikäyttöinen pensasleikkuri
Mallinro/tyyppi: MS-245.4 U, MS-245.4 UE, MS-245.4 C, MS-245.4 CE
Tekniset tiedot: ks. "TEKNISET TIEDOT"-taulukko

ovat sarjavalmisteisia ja

täyttävät seuraavien eurooppalaisten direktiivien vaatimukset:

2000/14/EY, 2006/42/EY

ja että ne on valmistettu seuraavien standardien tai standardoitujen asiakirjojen mukaisesti:

EN ISO 11806-1

Tekninen dokumentaatio on arkistoituna osoitteessa:

Dolmar GmbH,
Jenfelder Straße 38, Abteilung FZ, D-22045 Hamburg

Direktiivissä 2000/14/EY edellytetty vaatimustenmukaisuusarviointi tehtiin liitteen V mukaisesti.

Mitattu äänitehotaso: 109,3 dB

Taattu äänitehotaso: 111 dB

19. 12. 2008

Handwritten signature of Tamiro Kishima.

Tamiro Kishima
Toimitusjohtaja

Handwritten signature of Rainer Bergfeld.

Rainer Bergfeld
Toimitusjohtaja

TEKNISET TIEDOT MS-245.4 U, MS-245.4 C

Malli		MS-245.4 U		MS-245.4 C	
		Pyöränkahva		Silmukkahva	
Mitat: pituus x leveys x korkeus (ilman leikkuuterää)	mm	1 770 x 620 x 490		1 770 x 330 x 275	
Paino (ilman muovisuojusta ja leikkuuterää)	kg	5,7		5,3	
Tilavuus (polttoainesäiliö)	l	0,5			
Tilavuus (öljysäiliö)	l	0,08			
Moottorin tilavuus	cm ³	24,5			
Moottorin enimmäisteho	kW	0,71 / 7 000 min ⁻¹			
Moottorin kierros-luku suositellulla karan enimmäispyörimisnopeudella	min ⁻¹	8 500			
Karan enimmäispyörimisnopeus (vastaava)	min ⁻¹	6 500			
Polttoaineenkulutus enintään	kg/h	0,33			
Ominaispolttoaineenkulutus enintään	g/kWh	408			
Joutokäyntinopeus	min ⁻¹	3 000			
Kaasutin	tyyppi	WALBRO WYL			
Sytytysjärjestelmä	tyyppi	Elektroninen sytytys			
Sytytystulppa	tyyppi	NGK CMR4A			
Tulpan kärkiväli	mm	0,7 - 0,8			
Tärinä, ISO 22867 ¹⁾	Oikea kahva (takakahva)	$a_{hv\ eq}$	m/s ²	2,5	5,0
		Virhemarginaali K	m/s ²	0,58	1,23
	Vasen kahva (etukahva)	$a_{hv\ eq}$	m/s ²	2,9	4,3
		Virhemarginaali K	m/s ²	0,37	0,36
Keskimääräinen äänenpainetaso, ISO 22868	$L_{PA\ eq}$	dB A	97,1		
	Virhemarginaali K	dB A	2,4		
Keskimääräinen äänitehotaso, ISO 22868	$L_{WA\ eq}$	dB A	106,3		
	Virhemarginaali K	dB A	1,2		
Polttoaineen-		Autobensiini			
Moottoriöljy		SAE 10W-30 (API), vähintään luokka SF (autojen nelitahtimoottoreille)			
Terät (leikkuuterän halkaisija)	mm	230			
Välityssuhde		14/19			

TEKNISET TIEDOT MS-245.4 UE, MS-245.4 CE

Malli		MS-245.4 UE	MS-245.4 CE	
		Pyöränkahva	Silmukkahva	
Mitat: pituus x leveys x korkeus (ilman leikkuuterää)	mm	1 770 x 620 x 490	1 770 x 330 x 275	
Paino (ilman muovisuojusta ja leikkuuterää)	kg	5,9	5,4	
Tilavuus (polttoainesäiliö)	l	0,5		
Tilavuus (öljysäiliö)	l	0,08		
Moottorin tilavuus	cm ³	24,5		
Moottorin enimmäisteho	kW	0,71 / 7 000 min ⁻¹		
Moottorin kierrosluku suositellulla karan enimmäispyörimisnopeudella	min ⁻¹	8 500		
Karan enimmäispyörimisnopeus (vastaava)	min ⁻¹	6 500		
Polttoaineenkulutus enintään	kg/h	0,33		
Ominaispolttoaineenkulutus enintään	g/kWh	408		
Joutokäyntinopeus	min ⁻¹	3 000		
Kaasutin	tyyppi	WALBRO WYL		
Sytytysjärjestelmä	tyyppi	Elektroninen sytytys		
Sytytystulppa	tyyppi	NGK CMR4A		
Tulpan kärkiväli	mm	0,7 - 0,8		
Tärinä, ISO 22867 ¹⁾	Oikea kahva (takakahva)	$a_{hv\ eq}$ m/s ²	2,6	5,3
		Virhemarginaali K	0,83	1,22
	Vasen kahva (etukahva)	$a_{hv\ eq}$ m/s ²	2,3	4,4
		Virhemarginaali K	0,52	0,21
Keskimääräinen äänenpainetaso, ISO 22868	$L_{PA\ eq}$ dB A	97,1		
	Virhemarginaali K	2,4		
Keskimääräinen äänitehotaso, ISO 22868	$L_{WA\ eq}$ dB A	106,3		
	Virhemarginaali K	1,2		
Polttoaineen-		Autobensiini		
Moottoriöljy		SAE 10W-30 (API), vähintään luokka SF (autojen nelitahtimoottoreille)		
Terät (leikkuuterän halkaisija)	mm	230		
Välityssuhde		14/19		

OSIEN SIJAINTI

MS-245.4 U MS-245.4 UE

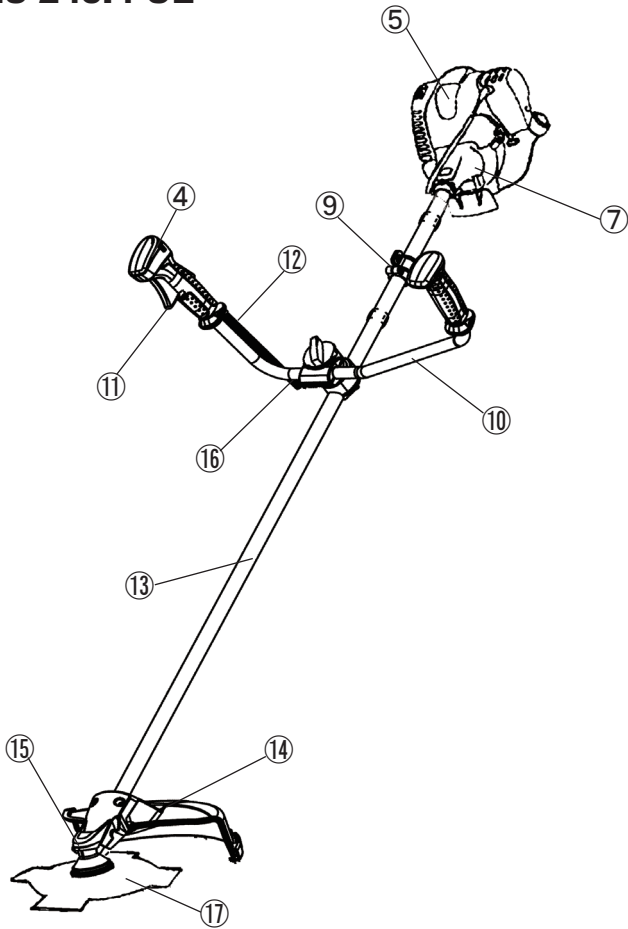

MS-245.4 C MS-245.4 CE

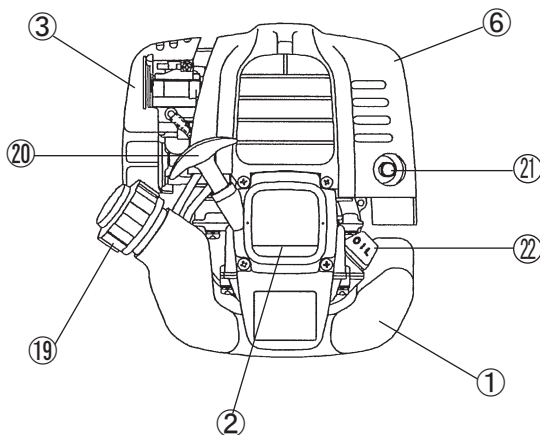
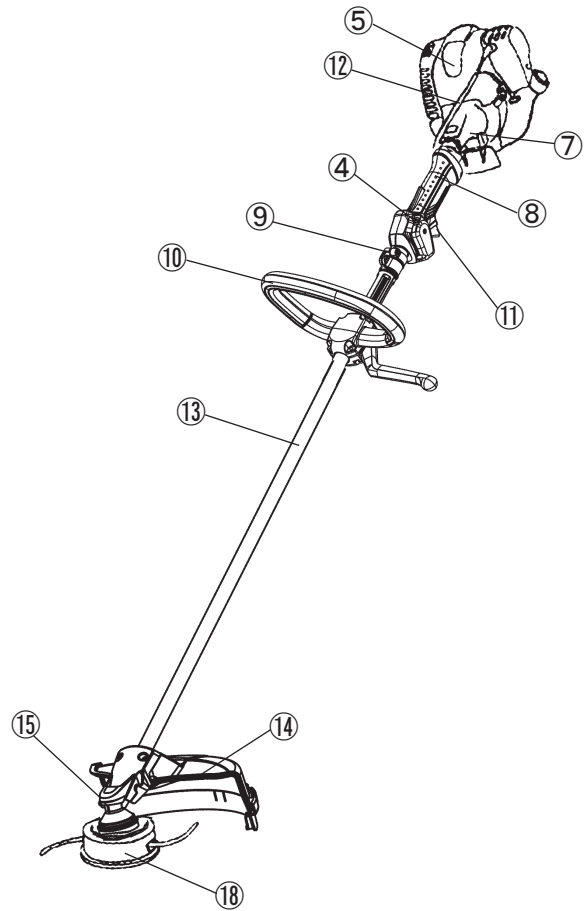

FIN	OSIEN SIJAINTI
1	Polttoainesäiliö
2	Käynnistysnaru
3	Ilmanpuhdistin
4	I-O-kytkin (päällä/pois päältä)
5	Sytytystulppa
6	Pakoputken äänenvaimennin
7	Kytkimen kotelo
8	Takakahva
9	Ripustin
10	Kahva
11	Säätövipu
12	Ohjausvaijeri
13	Akseli
14	Suojus (teränsuojus)
15	Hammasrattaiston kotelo / pääkotelo
16	Kahvan pidin
17	Leikkurisahan terä
18	Nailonsiimapää
19	Polttoainesäiliön korkki
20	Käynnistinkahva
21	Pakoputki
22	Mittatikku

KAHVAN KIINNITTÄMINEN

VAROITUS: Moottori on sammutettava ja sytytystulpan johto irrotettava tulpasta aina ennen bensiinikäyttöiselle pensasleikkurille tehtäviä huoltotoimia.
Käytä aina suojakäsineitä!

VAROITUS: Käynnistä bensiinikäyttöinen pensasleikkuri vasta, kun kaikki osat on kiinnitetty.



Pyöränkahvalla varustetut laitteet

- Löysää nappi (1).
- Aseta kahva (4) kahvan kiinnitysholkin (2) ja pitimen (3) väliin.
- Säädä kahva (4) kulmaan, joka mahdollistaa miellyttävän työskentelyasennon, ja kiristä nappi (1) sitten tiukasti kiinni käsin kääntämällä.

VAROITUS: Älä unohda kiinnittää joustaa (5).

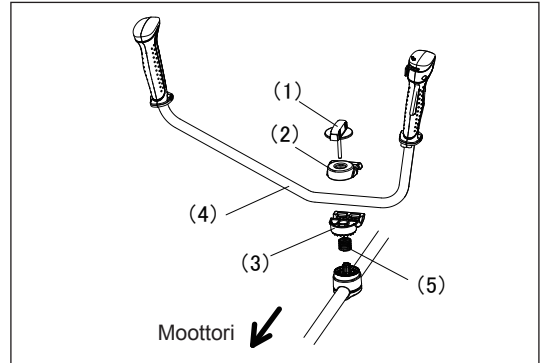

Silmukkakahvalla varustetut laitteet

- Aseta laitteen vasemmalle puolelle este sekä käyttäjää suojaava kahva.
- Varmista, että kahva-esteyhdistelmä asennetaan välikappaleen ja nuolimerkin väliin.

VAROITUS: Älä irrota tai pienennä välikappaletta. Välikappale takaa, että käsien välissä on tietty etäisyys. Jos kahva-esteyhdistelmä sijoitetaan alle välikappaleen mitan päähän toisesta kahvasta, seurauksena voi olla työkalun hallinnan menettäminen ja vakava henkilövahinko.

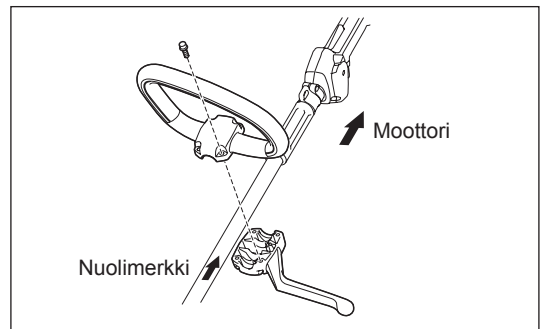

SUOJAIMEN KIINNITTÄMINEN

Turvamääräykset edellyttävät, että laitteessa käytetään vain taulukossa ilmoitettuja terä/suojain-yhdistelmiä.



Varmista, että käytät ainoastaan aitoja DOLMAR-leikkuuteriä ja -nailonsiimapäitä.

- Leikkuuterän pitää olla hyvin kiillotettu, eikä siinä saa olla murtumia tai muita vaurioita. Jos leikkuuterä osuu kiveen käytön aikana, pysäytä moottori ja tarkasta terä välittömästi.
- Hio tai vaihda leikkuuterä kolmen käyttötunnin välein.
- Jos nailonsiimapää osuu kiveen käytön aikana, pysäytä moottori ja tarkasta nailonsiimapää välittömästi.

VAROITUS: Asianmukaisen suojaimeen on aina oltava asennettuna oman turvallisuutesi vuoksi, ja sitä edellytetään myös onnettomuuksien välttämiseksi annetuissa ohjeissa. Laitetta ei saa käyttää, jos suojaimeen ei ole paikallaan. Leikkuuterän ulkoläpimitan on oltava 230 mm. Älä koskaan käytä terää, jonka ulkoläpimita on yli 230 mm.

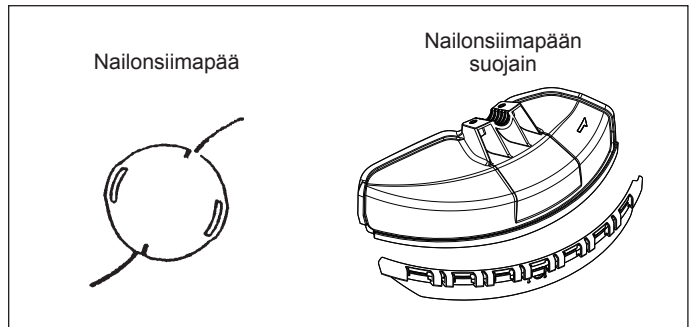
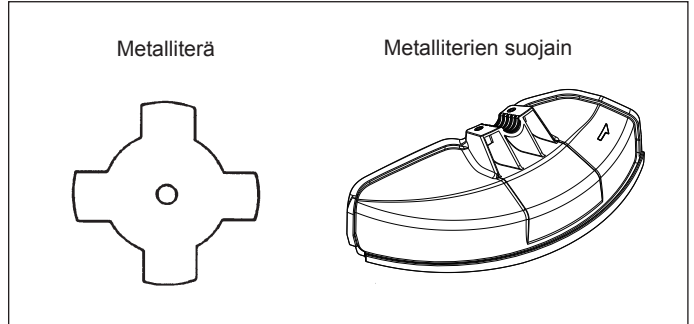

- Kiinnitä metalliterää käytettäessä suojaimeen (3) kiinnittimeen (2) kahdella M6 x 30 -pultilla (1).

HUOMAUTUS: Kiristä vasen ja oikea pultti tasaisesti siten, että kiinnittimen (2) ja suojaimeen (3) välyys on tasainen. Jos näin ei ole, suojaimeen ei ehkä toimi ilmoitetulla tavalla kaikissa tilanteissa.

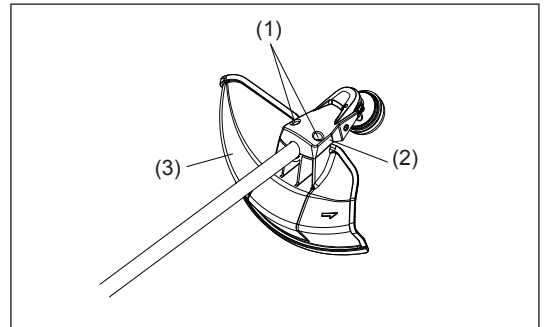

- Varmista nailonsiimaleikkuria käytettäessä, että nailonsiimaleikkurin suojaimeen (4) on kiinnitetty metalliterän suojaimeen (3).
- Kiinnitä nailonsiimaleikkurin suojaimeen (4) liu'uttamalla se paikalleen metalliterän suojaimeen kylkeä pitkin (3) kuvassa esitetyllä tavalla.
- Irrota nailonsiimaleikkurin suojaimeen (4) olevaan nailonsiiman katkaisemiseen tarkoitettuun leikkuriin kiinnitetty teippi.

VAROITUS: Varmista, että nailonsiimaleikkurin suojaimeen (4) on työnnetty paikalleen ääriasentoonsa saakka. Varo, ettet loukkaa itseäsi nailonsiiman katkaisemiseen tarkoitettuun leikkuriin.

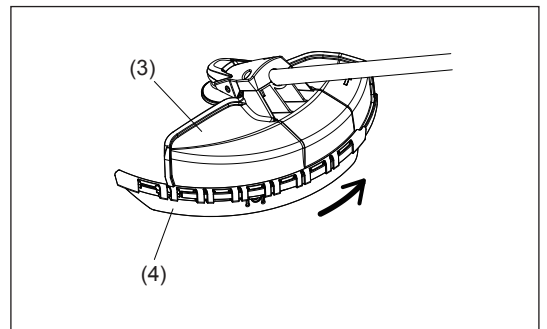

- Irrota nailonsiimaleikkurin suojaimeen (4) asettamalla kuusiokoloavain metalliterän suojaimeen (3) olevaan loveen ja painamalla se sisään samalla kun liu'utat nailonsiimaleikkurin suojaimeen (4).

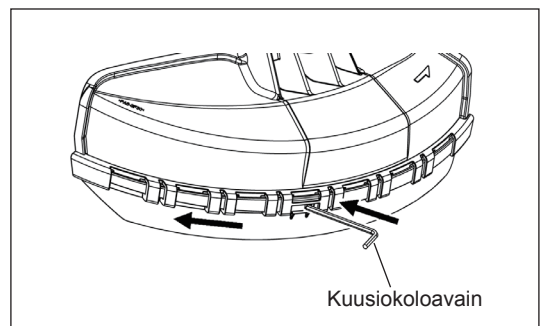

LEIKKUUTERÄN JA NAILONSIIMAPÄÄN KIINNITTÄMINEN

Käännä laite ylösalaisin, minkä jälkeen voit helposti vaihtaa leikkuuterän tai nailonsiimapäätä.

- Aseta kuusiokoloavain hammasrattaiston kotelossa olevaan koloon ja kierrä vasta-aluslevyä (4), kunnes se lukkiutuu kuusiokoloavaimen.
- Löysää mutteria (1) (vasenkätinen kierre) istukka-avaimella ja irrota mutteri (1), kupu (2) ja kiristysaluslevy (3).

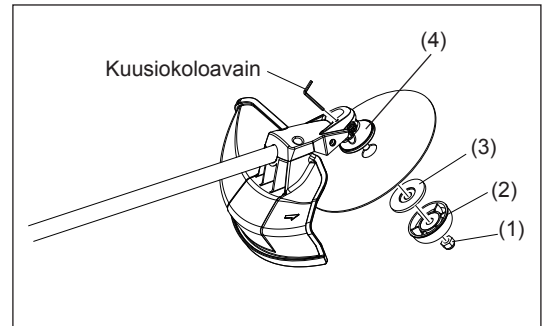

Leikkuuterän kiinnittäminen kuusiokoloavaimen ollessa yhä paikallaan.

- Kiinnitä leikkuuterä akseliin niin, että vasta-aluslevy (4) asettuu terän tangonreikään. Aseta kiristysaluslevy (3) ja kupu (2) paikalleen ja kiristä leikkuuterä mutterin avulla (1).
[Kiristysmomentti: 13–23 Nm]

HUOMAUTUS: Käytä aina suojakäsineitä, kun käsittelet leikkuuterää.

HUOMAUTUS: Leikkuuterän kiinnitysmutteri (jousialuslevyllinen) on kuluva osa. Jos jousialuslevyssä näkyy kulumisen tai vääntymisen merkkejä, vaihda mutteri.

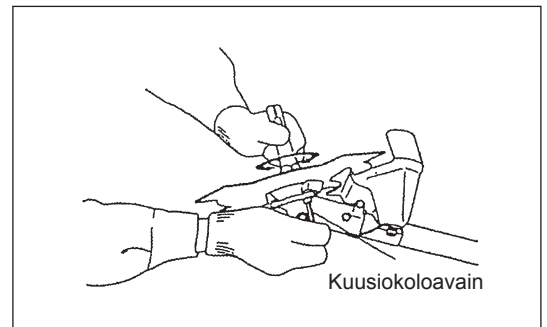

Nailonsiimapään kiinnittäminen

- Nailonsiimapään kiinnittämiseen ei tarvita kiristysaluslevyä (3), kupua (2) ja mutteria (1). Nailonsiimapään tulee asettua vasta-aluslevyn päälle (4).
- Aseta kuusiokoloavain hammasrattaiston kotelossa olevaan koloon ja kierrä vasta-aluslevyä (4), kunnes se lukkiutuu kuusiokoloavaimen.
- Ruuvaa nailonsiimapää sitten kiinni akseliin kääntämällä avainta vastapäivään.
- Irrota kuusiokoloavain .

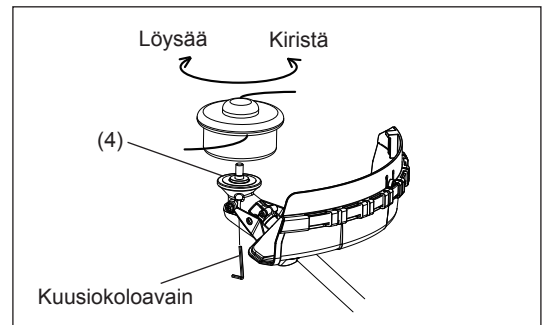

- Varmista, että terän vasen puoli on ylöspäin.

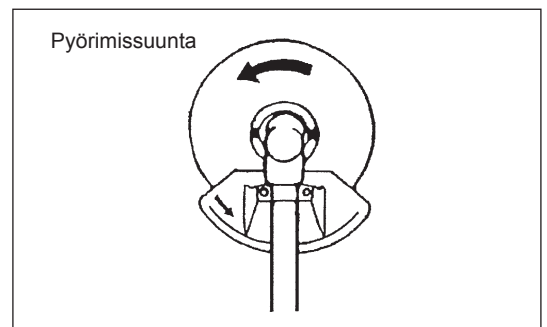

ENNEN KÄYTTÖÄ

Moottoriöljyn määrän tarkistus ja lisäys

- Suorita seuraavat toimenpiteet, kun moottori on jäähtynyt.
- Pidä moottori suorassa ja irrota mittatikku. Varmista, että öljypinta asettuu ylä- ja alarajan välille. Jos öljy on vähissä siten, että vain mittatikun kärki koskettaa öljyyn – etenkin mittatikun jäädessä kampikammioon ilman kiinnikiertämistä (kuva 1) – täytä öljyllä lähelle täyttöaukkoa (kuva 2).
- Öljyntäyttöväli on yleensä noin 10 h (10 kertaa tai 10 öljysäiliöllistä).
Jos öljyn väri muuttuu tai sen sekaan joutuu hiekkaa, vaihda tilalle uusi öljy. (Lisätietoja vaihtovälistä ja öljynvaihdosta on sivulla 88)

Suosittelut öljyalaatu: SAE 10W-30 (API) vähintään luokka SF (autojen nelitahtimoottoreille)

Öljymäärä: n. 0,08 l

Huomautus: Jos moottori ei ole täyden aikana pystyasennossa, öljyä voi valua moottorin ympärille, jolloin seurauksena voi olla ylitäyttö. Jos öljyä lisätään ylärajan yli, öljy voi likaantua tai syttyä palamaan ja kehittää vaaleaa savua.

Kohta 2 Öljynvaihto: ”Mittatikku”

- Puhdista täyttöaukon ympäristö pölystä ja hiekasta ja vedä mittatikku ulos.
- Huolehdi siitä, että mittatikkuihin ei pääse hiekkaa tai pölyä. Mittatikkuihin tarttuva hiekka tai pöly saattaa haitata öljyn kiertoa moottorissa tai kuluttaa osia ja aiheuttaa ongelmia.
- Voit pitää mittatikun puhtaana asettamalla sen esimerkiksi korkkipuoli alaspäin moottorin suojuksen päälle kuvassa 3 esitetyllä tavalla.

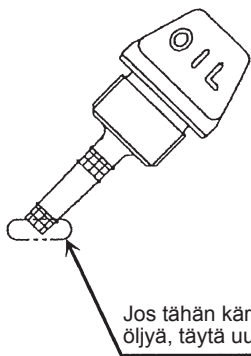

Kuva 1

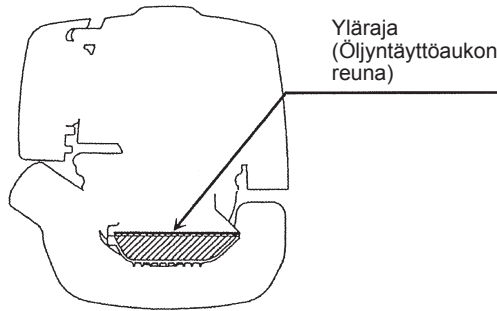

Kuva 2

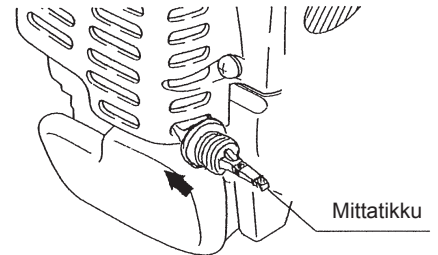

Kuva 3

(1) Pidä moottori suorassa ja irrota mittatikku.

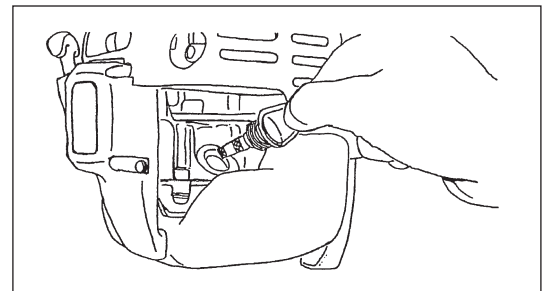

(2) Täytä öljyllä öljyntäyttöaukon reunaan asti. (Ks. kuva 2 edellisellä sivulla.)
Lisää öljy voiteluaineen täyttöastiaa käyttäen.

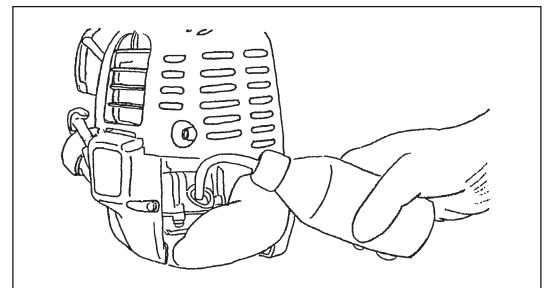

(3) Kierrä mittatikku tiukasti kiinni. Jos se jää löysälle, korkista voi vuotaa öljyä.

Kohta 2 Öljynvaihto: ”Öljyn ylivuoto”

- Jos polttoainesäiliön ja moottorin väliin läikkyy öljyä, se imeytyy sisään jäähdytysilman sisäänotosta, mikä saattaa liata moottorin. Pyyhi läikkynyt öljy pois ennen laitteen käyttöä.

TANKKAUS

Polttoaineen käsittely

Polttoainetta pitää käsitellä suurta huolellisuutta noudattaen. Polttoaineessa voi olla liuottimien kaltaisia aineita. Tankkaus on suoritettava riittävän hyvin ilmastoidussa tilassa tai ulkoilmassa. Älä koskaan hengitä bensiinihöyryjä, ja pidä bensiini loitolla. Jos kosketat polttoainetta toistuvasti tai pitkään, iho kuivuu, mistä voi seurata ihosairaus tai allergia. Jos polttoainetta joutuu silmiin, huuhto silmät puhtaalla vedellä. Jos silmissä tuntuu yhä ärsytystä, ota yhteys lääkäriin.

Polttoaineen säilytysajat

Polttoaine on käytettävä neljän viikon kuluessa, vaikka sitä säilytettäisiin asianmukaisessa astiassa hyvin ilmastoidussa ja varjoisassa paikassa.

Jos polttoainetta ei säilytetä tarkoituksenmukaisessa astiassa tai jos astia on avonainen, polttoaineen laatu voi heiketä yhdessä päivässä.

LAITTEEN JA VARAPOLTTOAINEEN SÄILYTYS

- Säilytä laite ja varapolttoaine viileässä paikassa suoralta auringonvalolta suojattuna.
- Älä koskaan säilytä polttoainetta autossa tai sen tavarasäiliössä.

Polttoaineen-

Moottori on nelitahtinen. Varmista, että käytetty polttoaine on autobensiiniä (tavallista tai korkeaktaanista).

Polttoaineesta

- Älä koskaan käytä bensiiniä, johon on sekoitettu moottoriöljyä. Moottori voi karstoittua, tai siihen tulee mekaanisia vikoja.
- Heikkolaatuisen öljyn käyttö vaikeuttaa moottorin käynnistämistä.

Tankkaus

VAROITUS: PALAVIEN AINEIDEN KÄYTTÖ EHDOTTOMASTI KIELLETTY

Käytettävä bensiinilaatu: Autobensiini (lyijytön bensiini)

- Löysää hieman polttoainesäiliön korkkia paine-erojen tasaamiseksi.
 - Irrota korkki ja kallista tankkia hieman, kun lisäät polttoainetta, jotta ilma pääsee poistumaan ylöspäin. (Älä koskaan kaada polttoainetta öljyntäyttöaukkoon.)
 - Pyyhi polttoainesäiliön korkin ympäristö huolellisesti, jotta polttoainesäiliöön ei pääse vierasaineita.
 - Kierrä polttoainesäiliön korkki tiukasti kiinni tankkauksen jälkeen.
- Jos korkissa on vikaa, vaihda se.
 - Polttoainesäiliön korkki on kuluva osa, joten se on syytä vaihtaa uuteen parin kolmen vuoden välein.

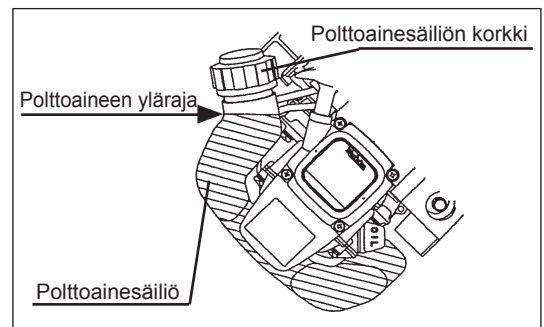

LAITTEEN OIKEA KÄSITTELY

Olkahihnan kiinnittäminen

- Säädä hihnan pituus niin, että leikkuuterä on samassa suunnassa maanpintaan nähden.

MS-245.4 U, MS-245.4 UE

HUOMAUTUS: Huolehdi, että vaatteesi tms. eivät tartu solkeen kiinni.

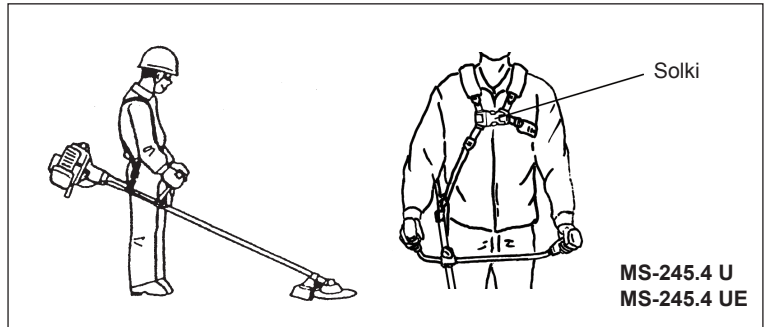

Irrutus

MS-245.4 C, MS-245.4 CE

- Paina hätätilan sattuessa molemmilla puolella olevia lovia (1), jolloin voit irrottautua laitteesta.

Huolehdi tällöin, että laite pysyy hallinnassasi. Älä päästä laitetta ponnahtamaan itseäsi tai ketään muuta lähistöllä olevaa kohti.

VAROITUS: Jos laitteen hallinta menetetään, seurauksena voi olla vakava vamma tai KUOLEMA.

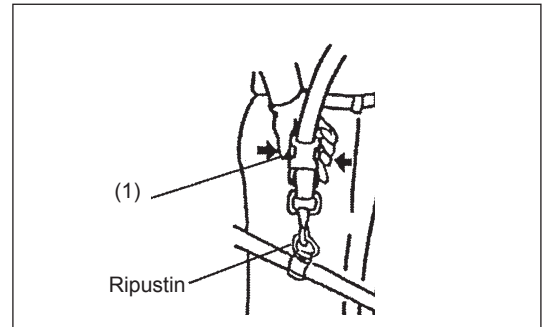

MS-245.4 U, MS-245.4 UE

- Paina hätätilan sattuessa molemmilla puolella olevia lovia (2), jolloin voit irrottautua laitteesta.

Huolehdi tällöin, että laite pysyy hallinnassasi. Älä päästä laitetta ponnahtamaan itseäsi tai ketään muuta lähistöllä olevaa kohti.

VAROITUS: Jos laitteen hallinta menetetään, seurauksena voi olla vakava vamma tai KUOLEMA.

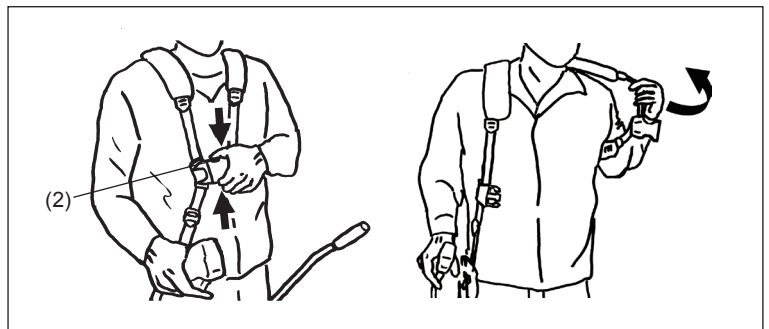

KÄYTÖN VAIHEET JA PYSÄYTTÄMINEN

Noudata soveltuvia onnettomuuksien välttämiseksi annettuja määräyksiä!



KÄYNNISTYS

Siirry ainakin 3 m:n päähän tankkauspaikasta. Sijoita bensiinikäyttöinen pensasleikkuri puhtaalle maa-alustalle ja varmista, että terä ei kosketa maata tai mitään muuta kohdetta.

A: Kylmäkäynnistys

- 1) Aseta laite tasaiselle alustalle.

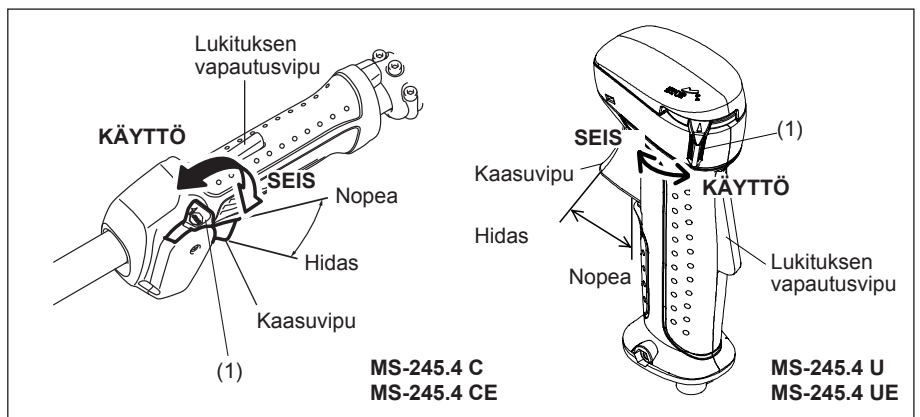

2) Aseta I-O-kytkin (1) KÄYTTÖASENTOON.

3) Rikastin

Sulje rikastin.

Rikastimen avaaminen:

- Täysin suljettuna kylmässä tai moottorin ollessa kylmä.
- Täysin tai puoliksi auki uudelleenkäynnistettäessä heti käytön keskeyttämisen jälkeen.

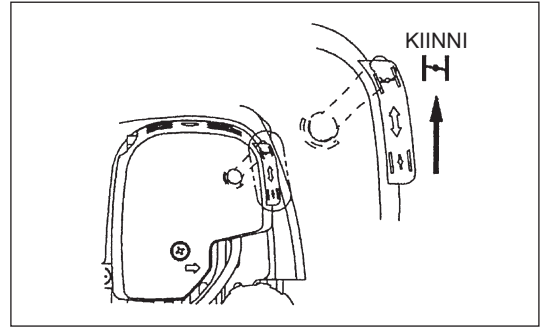

4) Rikastinpumppu

Pumppaa rikastinpumppua, kunnes se täyttyy polttoaineesta. (Yleensä 7 - 10 painallusta riittää pumppaamaan polttoaineen rikastinpumppuun.)

Jos rikastinpumppua painetaan liian monta kertaa, ylimääräinen polttoaine palaa takaisin polttoainesäiliöön.

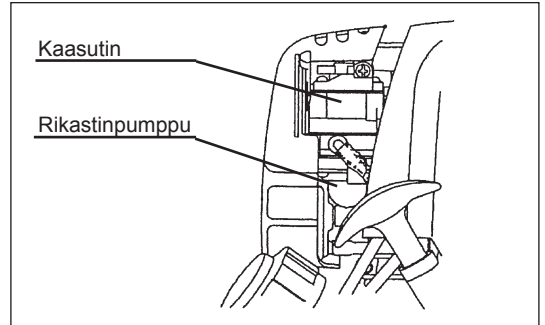

5) Vetokäynnistin

Vedä käynnistinkahvasta varovasti, kunnes tunnet vastusta (puristusaste). Palauta käynnistinkahva sitten alkuasentoonsa ja vedä voimakkaasti.

Älä koskaan vedä käynnistysnarua loppuun asti. Käynnistinkahvaa ei saa vapauttaa välittömästi kiskaisun jälkeen. Saata käynnistinkahva alkuasentoonsa.

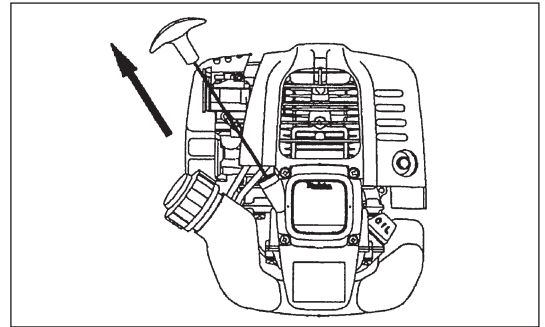

6) Rikastin

Avaa rikastin, kun moottori käynnistyy.

- Avaa rikastinta hiljalleen seuraten samalla moottorin käyntiä. Avaa rikastin lopulta täysin auki.
- Älä koskaan avaa rikastinta äkkiä täysin auki, jos ilma tai moottori on kylmä. Muutoin moottori voi sammua.

7) Moottorin lämmitys

Anna moottorin lämmitä 2 - 3 minuuttia.

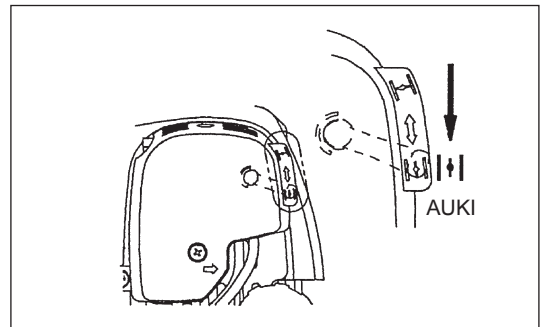

- Huomautus:
- Jos käynnistinkahvasta vedetään toistuvasti rikastimen ollessa KIINNI-asennossa, moottorin käynnistyminen vaikeutuu liiallisen polttoaineentulon vuoksi.
 - Jos moottoriin on päässyt liikaa polttoainetta, irrota sytytystulppa ja poista ylimääräinen polttoaine vetämällä hitaasti käynnistinkahvasta. Kuivaa myös sytytystulpan elektrodit.

Varottava käytön aikana:

Jos kaasuvipu avataan kokonaan tyhjäkäynnin aikana, moottorin kierrosluku nousee arvoon 10 000 min⁻¹ tai yli sen. Älä koskaan käytä moottoria tarpeettoman suurella kierrosluvulla tai kierrosluvulla, joka on n. väliltä 6 000 - 8 500 min⁻¹.

B: Käynnistys moottorin lämmityksen jälkeen

- 1) Pumpkaa rikastinpumppua toistuvasti.
- 2) Pidä kaasuvipu joutokäyntiasennossa.
- 3) Vedä vetokäynnistimestä voimakkaasti.
- 4) Jos moottoria on vaikea käynnistää, avaa kaasua noin 1/3.
Varo leikkuuterää, sillä se voi pyöriä.

Käytön aikana huomattavaa

Jos moottoria käytetään ylösalaisin, äänenvaimentimesta voi tulla vaaleaa savua.

PYSÄYTTÄMINEN

- 1) Vapauta kaasuvipu (2) kokonaan. Kun moottorin kierrosluku on laskenut, aseta I-O-kytkin SEIS-asentoon, jolloin moottori pysähtyy.
- 2) Muista, että leikkuupää ei pysähdy heti. Anna sen pysähtyä täysin.

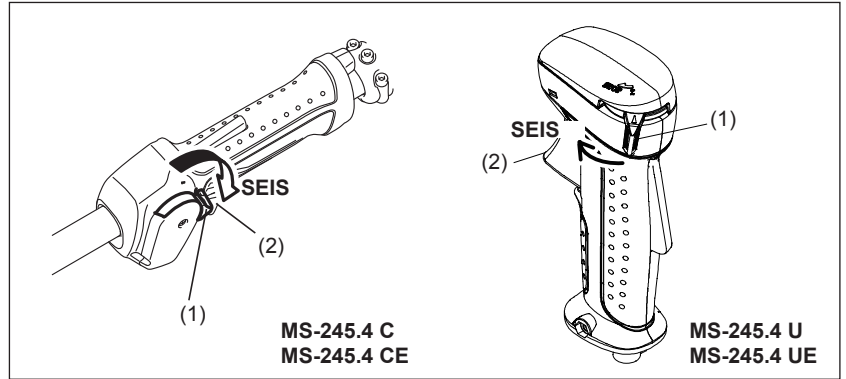

JOUTOKÄYNTINOPEUDEN SÄÄTÖ

Joutokäyntinopeutta voi tarvittaessa muuttaa kääntämällä kaasuttimen säätöruuvia.

JOUTOKÄYNTINOPEUDEN TARKISTUS

- Aseta joutokäyntinopeudeksi 3 000 min⁻¹. Käyntinopeutta voi tarvittaessa muuttaa kääntämällä säätöruuvia ristipääruuvitalalla (ks. oheinen kuva).
- Säätöruuvien kääntäminen oikealle kasvattaa moottorin käyntinopeutta. Säätöruuvien kääntäminen vasemmalle vähentää moottorin käyntinopeutta.
- Kaasuttimen säädöt tehdään yleensä tehtaalla ennen toimitusta. Jos sitä on tarpeen säätää uudelleen, ota yhteys valtuutettuun huoltoliikkeeseen.

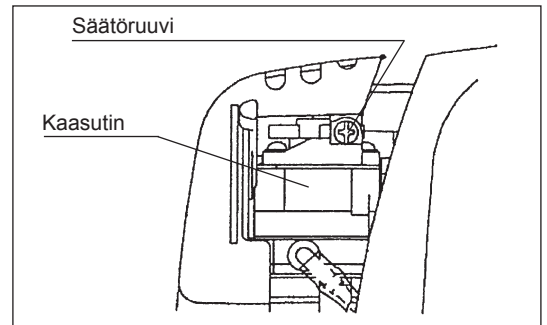

TERÄN UDELLEENTEROITUS



VAROITUS: Alla mainitut terät saa teroittaa vain valtuutetussa huoltoliikkeessä. Jos terät teroitetaan käsin, seurauksena on terien epätasapainoisuutta, mikä saa aikaan tärinää ja vahingoittaa laitetta.

- leikkuuterä
Valtuutetut huoltoliikkeet tarjoavat asiantuntevaa teroitus- ja tasapainotuspalvelua.

HUOMAUTUS: Leikkuuterän käyttöikä voi pidentää yhden kerran kääntämällä sen ympäri niin, että molemmat leikkuureunat kuluvat yhtä tylyiksi.

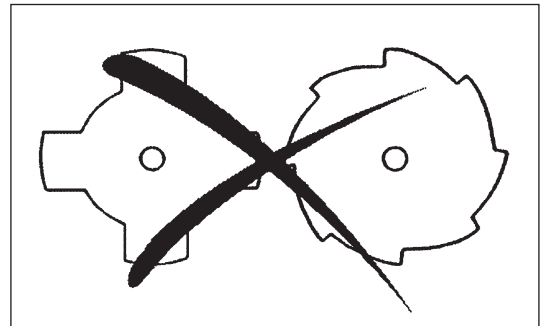

NAILONSIIMAPÄÄ

Nailonsiimapää on bensiinikäyttöisen pensasleikkurin leikkuupää, jossa voi käyttää sekä automaattista että napautusten mukaan ohjautuvaa syöttömekanismia.

Nailonsiimapää syöttää muuttuvan kierrosluvun synnyttämän keskipakovoiman ohjaamana tarvittavan määrän nailonsiimaa automaattisesti. Pehmeän nurmikon leikkaamisen tehostamiseksi voit kuitenkin syöttää ulos lisää siimaa napauttamalla leikkuupäätä maata vasten Käyttö-osassa kuvatulla tavalla.

Käyttö

- Nosta nailonsiimapään nopeus noin arvoon 6 000 min⁻¹. Pieni kierros-luku (alle 4 800 min⁻¹) ei sovellu leikkaamiseen, koska silloin nailonsiima ei syöty oikein.
- Tehokkain leikkuualue on merkitty kuvaan varjostuksella.

Jos nailonsiima ei syöty automaattisesti, toimi seuraavasti:

1. Käytä moottoria joutokäynnillä vapauttamalla kaasuvipu ja purista vipu sitten pohjaan asti. Toista menettely, kunnes nailonsiimaa tulee ulos tarvittava määrä.
2. Jos yllä kuvatulla tavalla automaattisesti syöttyvä nailonsiima on liian lyhyt, syötä ulos lisää siimaa napauttamalla nailonsiimapään nuppia maata vasten.
3. Jos nailonsiima ei tule ulos vaiheen 2 menettelyllä, kela uudelleen tai vaihda nailonsiima kohdassa "Nailonsiiman vaihtaminen" annettujen ohjeiden mukaisesti.

Nailonsiiman vaihtaminen

- Sammuta ensin moottori.
- Paina kotelon salpoja sisäänpäin, nosta kansi pois ja irrota kela.

- Kiinnitä uusi nailonsiima keskiosastaan kelan keskioön siten, että siiman toinen pää ulottuu n. 80 mm toista päätä pidemmälle. Kela molemmat päät sitten tiukasti kelan ympäri leikkuupään pyörimissuuntaan. (Pyörimissuunta on merkitty kelan reunaan. LH tarkoittaa vasemmalle ja RH oikealle.)

- Jätä noin 100 mm (3-15/16") siimoista kelaamatta niin, että niiden päät ovat väliaikaisesti kiinni kelan reunassa olevissa lovista.

- Kiinnitä kela koteloon siten, että kelan urat ja ulkonemat tulevat vasten kotelon uria ja ulkonemia. Pidä kela niin, että sen kirjainpuoli näkyy ylöspäin. Irrota siiman päät sitten väliaikaisesti kiinnityksestään ja pujota siimat silmäkkeiden läpi niin, että ne tulevat ulos kotelosta.

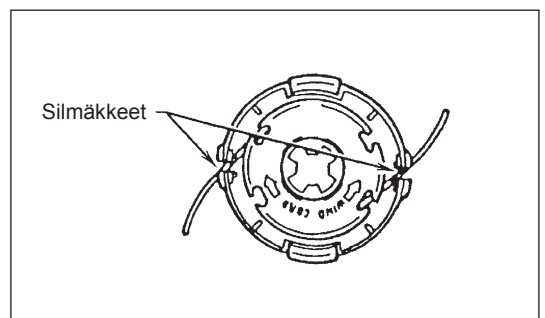
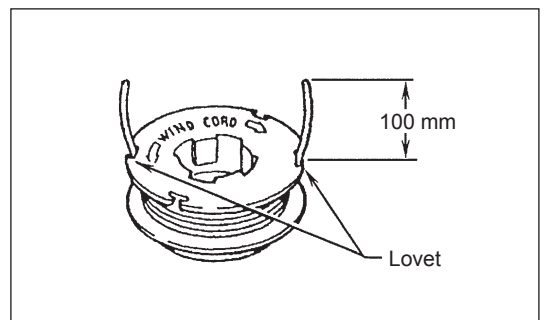
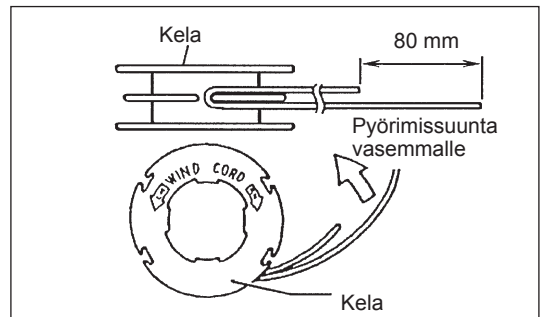
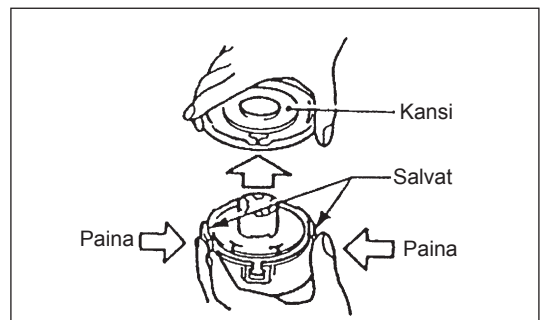
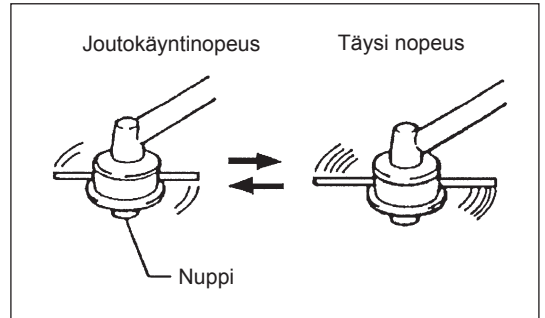
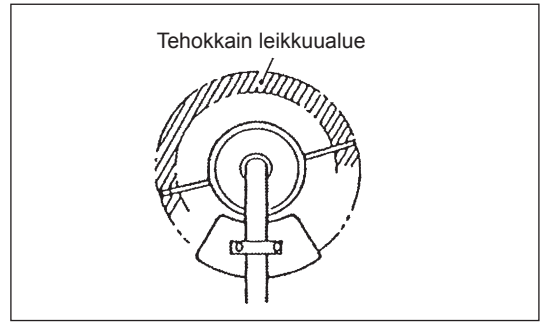

- Kohdista kannan alapuolen ulkonemat silmäkkeiden loviin. Työnnä kansi sitten tiukasti kiinni koteloon.

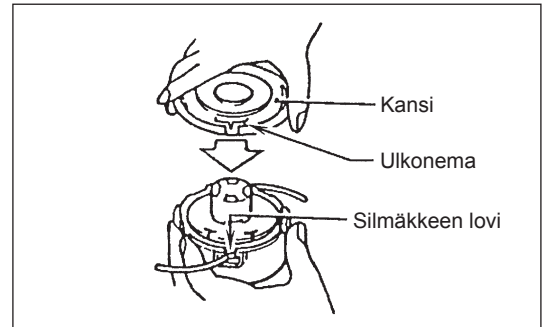

HUOLTO-OHJEET

VAROITUS: Moottori on sammutettava ja sytytystulpan johto irrotettava tulpasta aina ennen bensiinikäyttöiselle pensasleikkurille tehtäviä huoltotoimia (ks. kohta "Sytytystulpan tarkistus"). Käytä aina suojakäsineitä.

Tekemällä seuraavat huoltotoimenpiteet säännöllisin väliajoin voit varmistaa pitkän käyttöiän ja ehkäistä laitteen vioittumisen.

Päivittäinen tarkastus ja huolto

- Tarkasta ennen käyttöä, onko jokin laitteen ruuveista löystynyt tai puuttuko jokin sen osista. Varmista erityisesti, että leikkuterä tai nailonsiimapää on tukevasti kiinni.
- Tarkasta aina ennen käyttöä, että jäähdytysilman virtaustie ja sylinterin jäähdytysrivat eivät ole tukkeutuneet tai likaiset. Puhdista ne tarvittaessa.
- Tee seuraavat toimenpiteet päivittäin käytön jälkeen:
 - Puhdista bensiinikäyttöinen pensasleikkuri ulkopuolelta ja tarkasta, näkykö siinä merkkejä vaurioista.
 - Puhdista ilma-suodatin. Jos työskentely-ympäristö on erittäin pölyinen, puhdista suodatin useita kertoja päivässä.
 - Tarkasta, näkykö terässä tai nailonsiimapäässä merkkejä vaurioista, ja varmista, että se on kiinnitetty tukevasti.
 - Tarkasta, että joutokäynti- ja käyttönopeuden välinen ero on riittävän suuri niin, että terä ei pyöri moottorin käydessä joutokäynnillä (pienennä joutokäyntinopeutta tarvittaessa). Jos terä jatkaa pyörimistä joutokäynnin aikana, ota yhteys lähimpään valtuutettuun huoltoliikkeeseen.
- Tarkasta I-O-kytkimen, lukitusvivun, säätövivun ja lukituspainikkeen toiminta.

MOOTTORIN ÖLJYNVAIHTO

Heikkolaatuinen moottoriöljy lyhentää liukuvien ja pyörivien osien käyttöikää huomattavasti. Huolehdi öljynvaihtoväleistä ja tarkista täyttömäärä.



VAROITUS: Moottori ja öljy ovat yleensä kuumia heti moottorin sammuttamisen jälkeen. Ennen öljynvaihtoa on varmistettava, että moottori ja öljy ovat jäähtyneet riittävästi. Muutoin seurauksena voi olla palovammoja.

Huomautus: Jos öljyä täytetään ylärajan yli, öljy voi likaantua tai syttyä palamaan ja kehittää vaaleaa savua.

Vaihtoväli: Aluksi 20 käyttötunnin ja sen jälkeen 50 käyttötunnin välein
Suosittelut öljyalaatu: SAE 10W-30 (API), vähintään luokka SF (autojen nelitahtimoottoreille tarkoitettu öljy)

Öljynvaihto tehdään seuraavasti.

- 1) Varmista, että polttoainesäiliön korkki on kunnolla kiinni.
- 2) Irrota mittatikku.
Varo, ettei mittatikuun pääse hiekkaa tai pölyä.

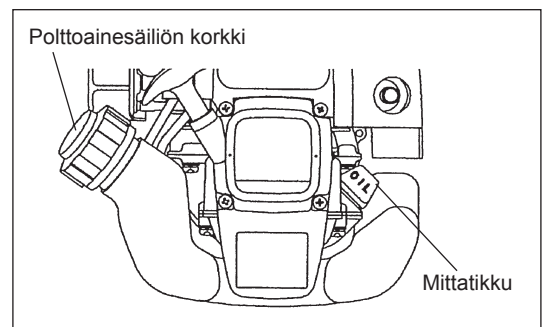

3) Aseta öljyntäyttöaukon lähelle trasselia tai paperia.

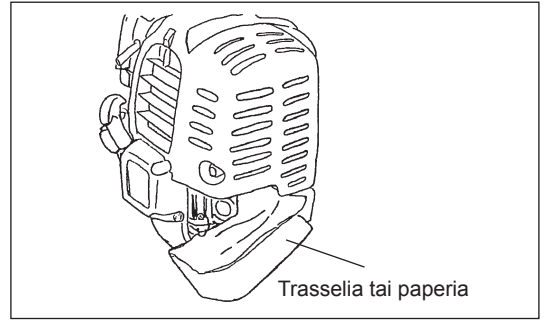

4) Irrota mittatikku ja valuta öljy ulos kallistamalla laitetta öljyntäyttöaukkoa kohti.
Valuta öljy astiaan asianmukaisesti hävitettäväksi.

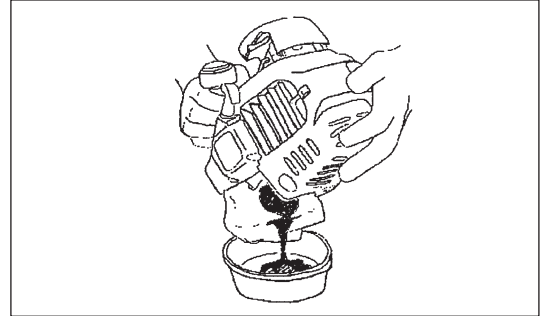

5) Pidä moottori suorassa ja täytä uudella öljyllä öljyntäyttöaukon reunaan asti.
Käytä täyttämiseen voiteluaineen täyttöastiaa.
6) Kierrä mittatikku tiukasti kiinni täytön jälkeen. Jos korkki ei ole tiukasti kiinni, seurauksena on öljyvuoto.

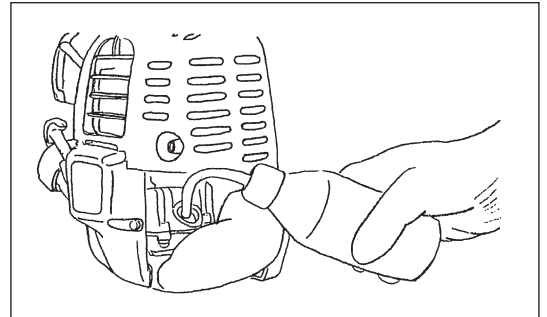

HUOMATTAVAA ÖLJYYN LIITTYEN

- Älä koskaan heitä käytettyä moottoriöljyä roskeen tai kaada sitä maahan tai viemäriin. Öljyn hävittämisestä on lakisääteiset ohjeet. Noudata jätteiden käsittelyä koskevia lakeja ja määräyksiä. Ota yhteyttä valtuutettuun huoltoliikkeeseen, jos tarvitset lisäohjeita.
- Öljyn laatu heikkenee myös käyttämättömänä. Tarkista ja vaihda öljyt säännöllisin (6 kuukauden) välein.

ILMANPUHDISTIMEN PUHDISTUS



VAARA: PALAVIEN AINEIDEN KÄYTTÖ EHDOTTOMASTI KIELLETTY

Puhdistus- ja tarkastusväli: Päivittäin (10 käyttötunnin jälkeen)

- Sulje rikastin täysin ja suojaa kaasutin hiekalta ja pölyltä.
- Irrota ilmanpuhdistimen suojuksen kiinnityspultit.
- Vedä suojuksen alareunasta ja irrota se.
- Jos suodatinelementtiin (sieneen) pääsee öljyä, purista se puhtaaksi.
- Perusteellinen puhdistus:
 - 1) Irrota suodatinelementti (sieni), upota se lämpimään veteen tai miettoon pesuliukeseen ja anna sen sitten kuivua täysin kuivaksi.
 - 2) Puhdista suodatinelementti (huopa) bensiinillä ja anna sen sitten kuivua täysin kuivaksi.
- Varmista, että suodatinelementti on täysin kuiva, ennen kuin asetat sen takaisin paikoilleen. Jos suodatinelementti ei ole täysin kuiva, se voi vaikeuttaa käynnistämistä.
- Pyyhi ilmanpuhdistimen suojukseen ja ilmanottolevyyn kertynyt öljy trasselilla.
- Kiinnitä puhdistimen suojus heti puhdistuksen jälkeen takaisin paikoilleen ja kiristä kiinnityspultit. (Kiinnitä ensin ylempi ja sitten alempi sinkilä.)

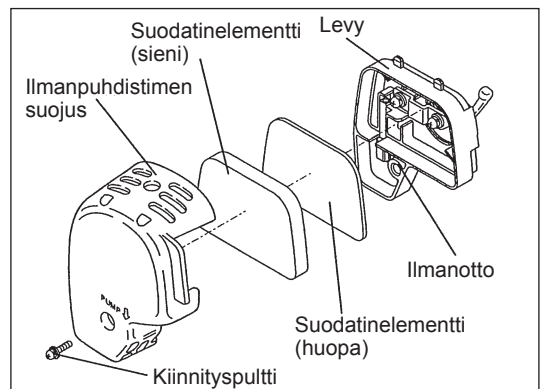

Ilmanpuhdistinelementin käsittelyssä huomattavaa

- Puhdista suodatinelementti useita kertoja päivässä, jos siihen kerääntyy paljon likaa.
- Jos käyttöä jatketaan ilman, että suodatinelementti puhdistetaan öljystä, ilmanpuhdistimen öljy voi valua ulos ja saastuttaa ympäristöä.

SYTYTYSTULPAN TARKISTUS

- Käytä sytytystulpan irrottamiseen ja kiinnittämiseen vain laitteen mukana toimittua yleisavainta.
- Sytytystulpan elektrodien kärkivälin tulee olla 0,7 - 0,8 mm. Jos väli on liian suuri, säädä sitä. Jos sytytystulppa on karstoittunut tai likainen, puhdista se huolellisesti tai vaihda se.

VAROITUS: Älä koskaan koske sytytystulpan johtoon moottorin käydessä (suurjännitteisen sähköiskun vaara).

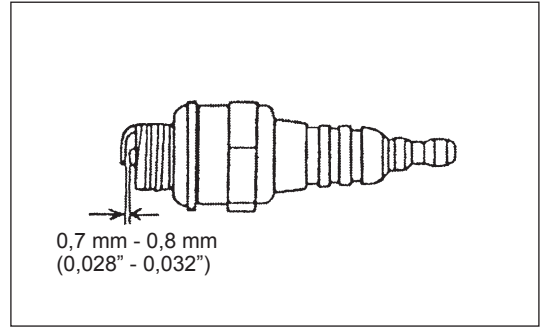

RASVAN LISÄÄMINEN HAMMASRATTAISTON KOTELOON

- Lisää hammasrattaiston koteloon rasvaa (Shell Alvania 2 tai vastaava) rasvausreiän kautta 30 tunnin välein. (Voit hankkia aitoa DOLMAR-rasvaa omalta DOLMAR-jälleenmyyjältäsi.)

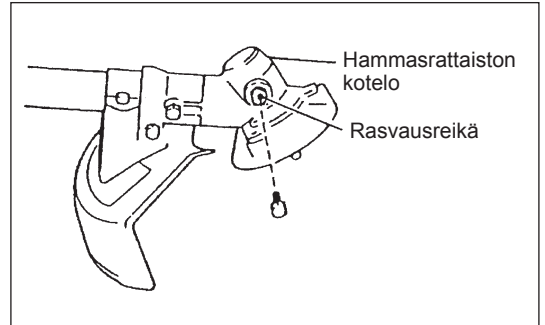

POLTTOAINEENSUODATTIMEN PUHDISTUS VAROITUS: PALAVIEN AINEIDEN KÄYTTÖ EHDOTTOMASTI KIELLETTY

Puhdistus- ja tarkastusväli: Kuukausittain (50 käyttötunnin jälkeen)

Polttoainesäiliön imupää

- Imupään polttoaineensuodattimen (1) tehtävänä on suodattaa kaasuttimen tarvitsema polttoaine.
- Polttoaineensuodatin tulee tarkastaa silmämääräisesti säännöllisin väliajoin. Avaa tätä varten polttoainesäiliön korkki ja vedä imupää ulos täyttöaukosta rautalankakoukulla. Kovettuneet, likaantuneet tai tukkeutuneet suodattimet tulee vaihtaa.
- Riittämätön polttoaineen syöttö voi aiheuttaa sallitun enimmäisnopeuden ylittymisen. Polttoaineensuodatin on tärkeää vaihtaa vähintään neljännesvuosittain, jotta voidaan varmistaa riittävä polttoaineen syöttö kaasuttimeen.

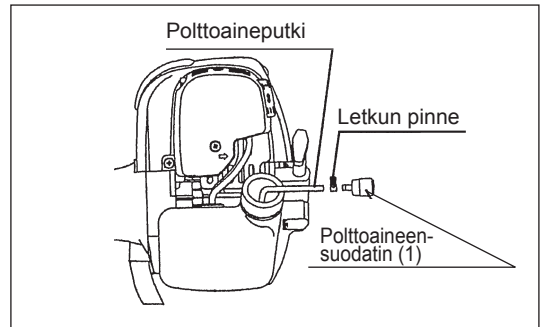

POLTTOAINEPUTKEN VAIHTAMINEN VAROITUS: PALAVIEN AINEIDEN KÄYTTÖ EHDOTTOMASTI KIELLETTY

Puhdistus- ja tarkastusväli: Päivittäin (10 käyttötunnin jälkeen)

Vaihto: Vuosittain (200 käyttötunnin jälkeen)

Vaihda polttoaineputki vuosittain käytön määrästä riippumatta. Polttoainevuoto voi aiheuttaa tulipalon.

Jos tarkastuksessa havaitaan vuotoja, vaihda öljyputki välittömästi.

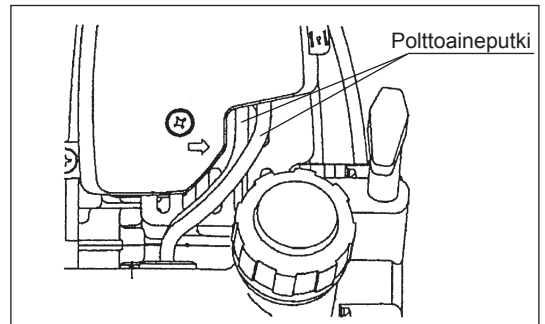

PULTTIEN, MUTTERIEN JA RUUVIEN TARKASTUS

- Kiristä löystyneet pultit, mutterit tms.
- Tarkista, vuotaako laitteesta polttoainetta tai öljyä.
- Vaihda vialliset osat uusiin turvallisen käytön varmistamiseksi.

OSIEN PUHDISTUS

- Pidä moottori aina puhtaana.
- Pidä sylinterin jäähdytysrivat puhtaina pölystä ja liasta. Sylinterin jäähdytysripoihin tarttunut pöly tai lika aiheuttaa männän kiinnileikkautumisen.

TIIVISTEIDEN VAIHTO

Tiivisteet on vaihdettava uusiin, kun moottori kootaan uudelleen purkamisen jälkeen.

Kaikki sellaiset huollot ja säädöt, joita ei ole erikseen selostettu tässä oppaassa, on jätettävä valtuutetun huoltoliikkeen tehtäväksi.

SÄILYTYYS



VAROITUS: Sammuta moottori ja varmista, että se on jäähtynyt, ennen kuin alat tyhjentää laitetta polttoaineesta.

Moottori on heti sammutuksen jälkeen vielä kuuma, joten se voi aiheuttaa palovammoja tai tulipalon.



VAROITUS: Jos laitetta ei käytetä pitkään aikaan, tyhjennä sekä polttoainesäiliö että kaasutin polttoaineesta ja säilytä laitetta kuivassa ja siistissä paikassa.

- Tyhjennä polttoainesäiliö ja kaasutin seuraavasti:
 - 1) Avaa polttoainesäiliön korkki ja tyhjennä säiliö bensiinistä. Jos säiliössä on vierasaineita, poista ne huolellisesti.
 - 2) Vedä polttoaineensuodatin ulos rautalangalla täyttöaukosta.
 - 3) Pumppaa rikastinpumppua, kunnes se on tyhjä, ja kaada sitten säiliöön valunut polttoaine pois.
 - 4) Aseta polttoaineensuodatin takaisin säilöön ja kierrä polttoainesäiliön korkki tiukasti kiinni.
 - 5) Käynnistä sitten moottori ja anna sen käydä, kunnes se sammuu.
- Irrota sytytystulppa ja tiputa useita tippoja moottoriöljyä sytytystulpan aukkoon.
- Vedä käynnistinkahvasta kevyesti niin, että öljy leviää moottoriin, ja kiinnitä tulppa sitten takaisin paikoilleen.
- Aseta leikkuuterän suojus paikalleen.
- Pidä varsi säilytyksen aikana vaakasuorassa tai pidä laite pystyasennossa niin, että terän reuna osoittaa ylöspäin. (Varmista tällöin huolellisesti, että laite ei pääse kaatumaan.)
Älä koskaan säilytä laitetta asennossa, jossa leikkuuterän reuna osoittaa alaspäin. Laitteesta voi vuotaa voiteluöljyä.
- Säilytä laitteesta tyhjennettyä polttoainetta tarkoitukseen soveltuvassa astiassa varjoisassa ja hyvin ilmastoidussa paikassa.

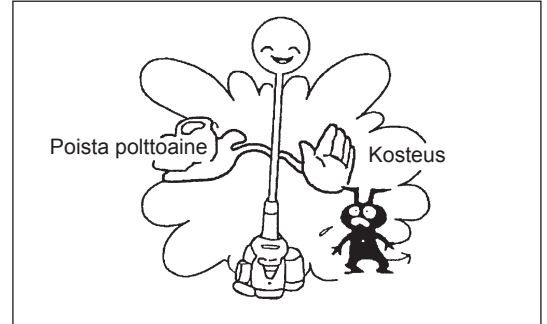

Pitkän käyttämättömyyden jälkeen huomattavaa

- Jos laite on pitkään käyttämättä, vaihda öljyt ennen käynnistystä (ks. s. 88). Öljyn laatu heikkenee myös laitteen ollessa käyttämättömänä.

Vikojen paikannus

Vika	Järjestelmä	Havainto	Syy
Moottori ei käynnisty tai käynnistyy vain vaivoin	Sytytysjärjestelmä	Sytytyskipinä tulee	Vika polttoainejärjestelmässä tai puristuspuheen tuottamisessa, mekaaninen vika
		Sytytyskipinää ei tule	SEIS-kytkin käytössä, johdoissa vikoja, oikosulku, viallinen sytytystulppa tai sytytystulpan johto, viallinen käynnistyslaite
	Polttoainejärjestelmä	Polttoainesäiliö on täytetty	Väärä rikastimen asento, viallinen kaasutin, vääntynyt tai tukkeutunut polttoaineputki, epäpuhtauksia polttoaineessa
	Puristus	Moottorissa ei puristusta, kun käynnistysnarusta vedetään	Viallinen sylinterin pohjan tiiviste, kampiakselin tiivisteet vaurioituneet, viallinen sylinteri tai männän renkaat tai sytytystulpan puutteellinen eristys
Käynnistysongelmia lämpimällä moottorilla	Mekaaninen vika	Käynnistin ei ota	Rikkinäinen käynnistyslaitteen jousi, rikkoutuneita osia moottorin sisällä
	Polttoainejärjestelmä	Säiliö täytetty, sytytyskipinä tulee	Likainen kaasutin, vie puhdistettavaksi
Moottori käynnistyy, mutta ei jaksa käydä		Polttoainejärjestelmä	Säiliö täytetty
	Viallinen polttoainesäiliön ilma-aukko, tukkeutunut polttoaineputki, viallinen ohjausvaijeri tai SEIS-kytkin		
Vajaateho	Useassa järjestelmässä voi olla vikaa samanaikaisesti	Moottorin tyhjäkäynti heikkoa	Likainen ilmansuodatin, liikainen kaasutin, äänenvaimennin tukkeessa, sylinterin poistokanava tukkeessa

Kohde	Käyttötunnit	Ennen käyttöä	Voitelun jälkeen	Päivittäin (10 h)	30 h	50 h	200 h	Varastointi/tauko	Vastaava
Moottoriöljy	Tarkista/ puhdista	○							82
	Vaihda					○*1			88
Kiristettävät osat (pultit, mutterit)	Tarkasta	○							90
Polttoainesäiliö	Puhdista/ tarkasta	○							—
	Poista polttoaine							○*3	91
Kaasuvipu	Tarkista toiminta		○						—
Seis-kytkin	Tarkista toiminta		○						86
Leikkuuterä	Tarkasta	○		○					80
Joutokäyntinopeus	Tarkasta/ säädä			○					86
Ilmanpuhdistin	Puhdista			○					89
Sytytystulppa	Tarkasta			○					90
Jäähdytiskanava	Puhdista/ tarkasta			○					90
Polttoaineputki	Tarkasta			○					90
	Vaihda						◎*2		—
Hammasrattaiston kotelon rasva	Lisää				○				90
Polttoaineensuodatin	Puhdista/ vaihda					○			90
Ilmanottoaukon ja poistiventtiilin välys	Säädä						◎*2		—
Moottorin täyshuolto							◎*2		—
Kaasutin	Poista polttoaine							○*3	91

*1 Vaihda ensimmäisen kerran 20 käyttötunnin jälkeen.

*2 Laite tulee tarkastuttaa 200 käyttötunnin jälkeen valtuutetussa huoltoliikkeessä tai korjaamossa.

*3 Kun polttoainesäiliö on tyhjenetty, käytä moottoria, jotta myös kaasutin tyhjenee.

VIANMÄÄRITYS

Tarkista laite itse ennen kuin viet sen huoltoon. Jos löydät jotakin normaalista poikkeavaa, toimi tämän käyttöoppaan ohjeiden mukaan. Älä tee muutoksia tai irrota osia ohjeiden vastaisesti. Vie laite korjattavaksi valtuutettuun huoltoliikkeeseen tai myyjälle.

Vikatila	Todennäköinen syy (vika)	Korjaus
Moottori ei käynnisty	Rikastinpumppua ei ole käytetty	Paina 7 - 10 kertaa
	Käynnistysnarusta vedetty liian varovaisesti	Vetäise kunnolla
	Polttoaine lopussa	Tankkaa
	Tukkeutunut polttoaineensuodatin	Puhdista
	Rikkonainen polttoaineputki	Suorista polttoaineputki
	Heikkolaatuinen polttoaine	Pilaantunut polttoaine vaikeuttaa käynnistämistä. Vaihda uuteen. (Suositeltava vaihtoväli: 1 kuukausi)
	Polttoainetta tulee liikaa	Aseta kaasuvipu keskiasennosta yläasentoon ja vedä käynnistinkahvasta, kunnes moottori käynnistyy. Leikkuuterä alkaa pyöriä moottorin käynnistyessä. Varo pyörivää leikkuuterää. Jos moottori ei käynnisty vielä, irrota sytytystulppa, kuivaa elektrodi ja asenna osat takaisin paikalleen. Käynnistä sitten ohjeen mukaan.
	Sytytystulpan hattu on irti	Kiinnitä kunnolla
	Likainen sytytystulppa	Puhdista
	Sytytystulpan kärkiväli epänormaali	Säädä väli
	Sytytystulppa ei toimi normaalisti	Vaihda
	Kaasutin ei toimi normaalisti	Vie laite huoltoon.
	Käynnistinnarusta ei voi vetää	Vie laite huoltoon.
Voimansiirto ei toimi normaalisti	Vie laite huoltoon.	
Moottori sammuu nopeasti Moottorin kierrokset eivät nouse	Riittämätön lämmitys	Lämmitä moottoria
	Rikastin on KIINNI-asennossa, vaikka moottori on lämmin.	Siirrä AUKI-asentoon
	Tukkeutunut polttoaineensuodatin	Puhdista
	Likainen tai tukkeutunut ilmansuodatin	Puhdista
	Kaasutin ei toimi normaalisti	Vie laite huoltoon.
	Voimansiirto ei toimi normaalisti	Vie laite huoltoon.
Leikkuuterä ei pyöri ↓ Pysäytä moottori välittömästi	Leikkuuterän kiristysmutteri löystynyt	Kiristä kunnolla
	Leikkuuterään tai suojakanteen on tarttunut oksia.	Poista vierasaineet
	Voimansiirto ei toimi normaalisti	Vie laite huoltoon.
Laitteessa ilmenee epätavallista tärinää ↓ Pysäytä moottori välittömästi	Leikkuuterä rikkoutunut, taipunut tai kulunut	Vaihda leikkuuterä
	Leikkuuterän kiristysmutteri löystynyt	Kiristä kunnolla
	Leikkuuterän kupera osa ja tukiosa siirtyneet paikoiltaan.	Kiinnitä kunnolla
	Voimansiirto ei toimi normaalisti	Vie laite huoltoon.
Leikkuuterä ei pysähdy heti ↓ Pysäytä moottori välittömästi	Korkea joutokäynnin kierrosluku	Säädä
	Irronnut kaasuvaijeri	Kiinnitä kunnolla
	Voimansiirto ei toimi normaalisti	Vie laite huoltoon.
Moottori ei sammu ↓ Laske kierrokset joutokäynnille ja käännä rikastin KIINNI-asentoon	Sytytystulpan johto irti	Kiinnitä kunnolla
	Sähköjärjestelmä ei toimi normaalisti	Vie laite huoltoon.

Jos moottori ei käynnisty lämmityksen jälkeen:

Jos tarkistuskohtien avulla ei löytynyt mitään epänormaalia, avaa kaasua noin 1/3 ja käynnistä moottori.

Täname, et ostsite DOLMAR bensiinimootoriga võsalõikuri. Meil on hea meel, et saame teie hoolde usaldada DOLMAR bensiinimootoriga võsalõikuri, mis on valmistatud pikaajalise arendustöö ning paljude aastate teadmiste ja kogemuste rakendamise tulemusena.

Palun lugege käesolevat brošüüri, milles viidatakse üksikasjalikult erinevatele punktidele, mis tõestavad seadme silmapaistavat suutlikkust. Selle abil saavutate DOLMAR bensiinimootoriga võsalõikuriga töötamisel parima tulemuse.



Sisukord	Lehekülg
Sümbolid.....	94
Ohutusjuhised.....	95
Tehnilised andmed.....	99
Osade nimetused	101
Käepideme paigaldamine	102
Kaitsekatte paigaldamine	103
Lõiketera või nailonist lõikepea paigaldamine	104
Enne seadme käivitamist.....	105
Seadme õige käsitlemine	107
Olulised punktid seadmega töötamisel ja seiskamine.....	107
Lõikeriista teritamine.....	109
Hooldusjuhendid.....	111
Hoiustamine.....	114

SÜMBOLID

Kasutusjuhendis on kasutatud järgmisi sümboleid.

	Lugege kasutusjuhendit ning järgige hoiatusi ja ettevaatusabinõusid!		Ärge lubage kõrvalisi isikuid ja lemmikloomi tööpiirkonda!
	Olge äärmiselt ettevaatlik ja tähelepanelik!		Kandke kaitsekiivrit, kaitseprille ja kuulmiskaitsevahendeid!
	Keelatud!		Lõikeriista maksimaalne lubatud kiirus
	Hoidke turvadistsantsi!		Kütus (bensiin)
	Eemalpeaiskuvate esemete oht!		Mootori käivitamine
	Suitsetamine keelatud!		Avariiseiskamine
	Hoiduge lahtise tule eest!		Esmaabi
	Kandke kaitsekindaid!		SISSELÜLITAMINE/KÄIVITAMINE
	Kandke tugevaid libisemiskindla tallaga jalatseid. Kandke terasest ninakapiga kaitsejalatseid!		VÄLJALÜLITAMINE/SEISKAMINE
	Tagasilöökk!		

Üldised juhised

- Lugege käesolev juhend enne tööriista kasutamist läbi, et omandada seadme käsitlemise põhiteadmised. Ebapiisavalt informeeritud kasutajad võivad seadme vale käsitlemise tõttu seada ohtu nii iseennast kui ka teisi isikuid.
- Aiatööriista võib anda kasutamiseks ainult inimestele, kellel on nimetatud seadmega töötamise eelnev kogemus. Andke kasutusjuhend alati kaasa.
- Esmakordsed kasutajad peaksid laskma müügiesindajal tutvustada võsalõikurite tööpõhimõtteid ja omadusi, et ennast seadme käsitlemisega kurssi viia.
- Lastel ja alla 18-aastastel noorukitel ei ole lubatud seadmega töötada. Üle 16-aastased isikud võivad väljaõppe otstarbel ja kvalifitseeritud juhendaja järelevalve all seadet siiski kasutada.
- Seadme kasutamisel tuleb olla ülimalt ettevaatlik ja tähelepanelik.
- Seadet kasutavad inimesed peavad olema heas füüsilises seisundis. Töötage rahulikult ja ettevaatlikult. Seadme kasutaja on vastutav kolmandate isikute ees.
- Ärge kasutage seadet kunagi siis, kui olete tarvitanud alkoholi või ravimeid, või kui tunnete ennast väsinuna või olete haige.
- Riiklikud määrused võivad seada piiranguid antud seadme kasutamisele.

Seadme kavandatud kasutus

- Seade on mõeldud ainult muru, umbrohu, võsa, alusmetsa lõikamiseks. Seda ei tohiks kasutada mitte mingil muul eesmärgil, nagu näiteks servade piiramine või heki pügamine, sest see võib põhjustada vigastusi.

Isikukaitsevahendid

- Kantav riietus peab vastama töö iseloomule ja olema sobilik, s.t see peaks olema keha järgiv, kuid ei tohiks takistada töötamist. Ärge kandke ehteid ega riietust, mis võivad takerduda pöösastesse või võsasse.
- Et vältida pea-, silma-, käe- ja jalavigastusi ning selleks, et kaitsta oma kuulmiselundeid, tuleb seadmega töötamisel kasutada järgmist kaitsevarustust ja -riietust.
- Kandke alati kaitsekiivrit, kui esineb kukkuvate esemete oht. Kaitsekiivrit (1) tuleb regulaarselt kontrollida vigastuste suhtes ning asendada see vähemalt iga 5 aasta järel. Kasutage ainult heakskiidetud kaitsekiivreid.
- Kiivri (või kaitseprillide) näokate (2) kaitseb nägu laialipaiskuvate lõikamisjääkide ja kivide eest. Seadmega töötamisel kandke alati kaitseprille või näokatet, et vältida silmade vigastamist.
- Kandke nõuetekohaseid kuulmiskaitsevahendeid, et vältida kuulmise kahjustamist (kõrvaklapid (3) kõrvatropid jms).
- Töökombinesoon (4) kaitseb laialipaiskuvate kivide ja lõikamisjääkide eest. Meie soovime kasutajal kindlasti kanda spetsiaalset töökombinesooni.
- Kaitsekindad (5) on osa ettenähtud turvavarustusest ning neid tuleb seadmega töötamisel alati kasutada.
- Kasutades seadet, kandke vastupidavaid mittelibiseva tallaga jalanõusid (6). See kaitseb kehavigastuste eest ning tagab kindla jalgealuse.

Võsalõikuri käivitamine

- Palun jälgige, et 15-meetrises tööpiirkonnas ei oleks lapsi ega teisi isikuid, jälgige ka tööpiirkonna lähedal olevaid loomi.
- Enne kasutamist kontrollige alati, et seade oleks töökorras. Kontrollige lõikeriista kinnitust, kas seguklapi hoob toimib hõlpsasti ja kas seguklapi hoova lukk on töökorras.
- Lõikeriist ei tohi tühikäigul kaasa pöörelda. Kui kahtlete, siis kontrollige reguleerimist koos oma müügiesindajaga. Kontrollige, kas käepidemed on puhtad ja kuivad, ning testige käivitamise/seiskamise lüliti funktsioneerimist.

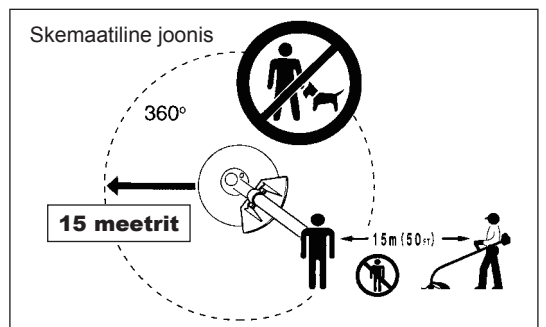
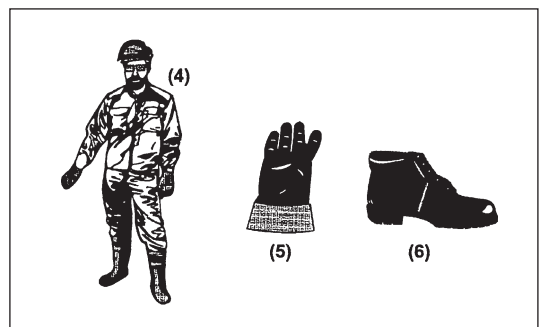
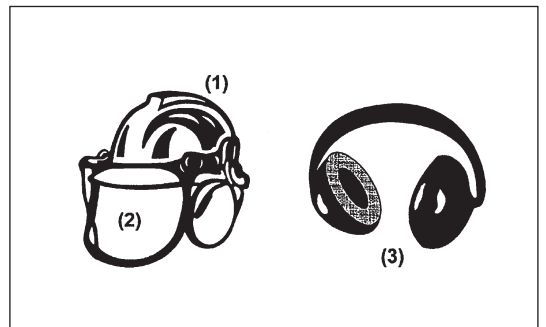
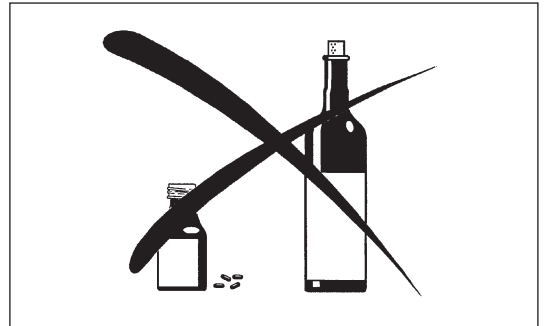
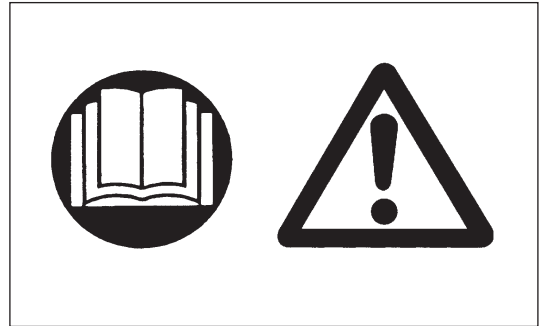

Käivitage võsalõikur vastavalt juhistele.

- Ärge kasutage mootori käivitamiseks teisi meetodeid!
- Kasutage võsalõikurit ja lõikeriistu ainult selleks ettenähtud rakenduste jaoks.
- Pärast monteerimise lõpetamist käivitage mootor. Seadmega võib töötada alles pärast kõigi nõuetekohaste tarvikute kinnitamist!
- Enne käivitamist veenduge, et lõikeriist ei puutuks vastu kõvasid esemeid (näiteks oksad, kivid jne), sest lõikeriist hakkab käivitamisel pöörlema.
- Mootor tuleb mootori probleemide esinemisel kohe välja lülitada.
- Kui lõikeriist peaks tabama kive või muid kõvasid esemeid, siis lülitage mootor kohe välja ja kontrollige lõikeriista.
- Kontrollige lõikeriista sageli ja regulaarselt vigastuste esinemise suhtes (juuspeened praod saab koputamise teel kindlaks teha).
- Kui seade saab tugeva löögi või kukub maha, kontrollige enne töö jätkamist selle seisukorda. Kontrollige, kas kütusesüsteemis ei esine lekkeid ning kas juht- ja kaitseseadmed töötavad tõrgeteta. Kahjustuste või kahtluste korral paluge meie volitatud hoolduskeskusel seadet kontrollida ja parandada.
- Kasutage seadet ainult koos kandevõõga, mis reguleeritakse parajaks enne võsalõikuri kasutamist. Kandevõõ tuleb reguleerida kasutaja kasvu järgi, et vältida töötamisel kiiret väsimist. Ärge kunagi hoidke võsalõikurit töötades vaid ühe käega.
- Kasutamise ajal hoidke võsalõikurit alati kahe käega. Jälgige kogu töötamise vältel, et seisaksite kindlalt.
- Kasutage seadet nii, et te töötamise ajal heitgaase sisse ei hingaks. Ärge käivitage mootorit suletud ruumides (gaasimürgistuse oht). Süsinikmonooksiid on lõhnatu gaas.
- Lülitage mootor välja, kui puhkate või jätate seadme järelevalveta, ning paigutage seade ohutusse kohta, kus see kedagi ei ohusta ning kus see on kaitstud kahjustuste eest.
- Ärge asetage kuuma võsalõikurit kuivale rohule ega süttivatele materjalidele.
- Enne mootori käivitamist paigaldage alati seadmele heakskiidetud lõikeriista kaitsekate. Vastasel juhul võib kokkupuude lõikeriistaga põhjustada tõsise kehavigastuse.
- Kõik seadmega kaasasolevad kaitseseadised ja kaitsekatted peavad töötamise ajal olema paigaldatud.
- Ärge käivitage mootorit, kui summuti on katki.
- Transportimise ajal peab mootor olema välja lülitatud.
- Seadme transportimisel paigaldage alati lõiketerale kaitsekate.
- Autoga transportimisel paigutage seade ohutusse asendisse, et vältida kütuse lekkimist.
- Transportimisel peab kütusepaak olema täielikult tühjendatud.
- Seadme veokist mahalaadimisel ärge laske mootoril kukkuda, sest võite kütusepaaki tõsiselt vigastada.
- Välja arvatud hädaolukorras, ärge kunagi laske seadet kukkuda ega visake seadet maha, sest vastasel juhul võite seadet tõsiselt kahjustada.
- Pidage meeles, et seadme maast liigutamiseks tuleb tõsta kogu seadet. Kütusepaagi lohistamine on väga ohtlik, sest võib seda kahjustada ning põhjustada lekkimist ja tulekahju ohtu.

Kütuse lisamine

- Kütuse lisamise ajal peab mootor olema välja lülitatud. Hoiduge lahtisest tulest ja ärge suitsetage.
- Vältige naha kokkupuudet mineraalilõlõisid sisaldavate toodetega. Ärge hingake kütuseauru sisse. Kandke kütuse lisamise ajal alati kaitsekindaid. Vahetage ja puhastage kaitseriietust regulaarselt.
- Ärge laske kütusel või õil maha voolata, et vältida maapinna saastumist (keskkonnakaitse). Puhastage võsalõikur kohe, kui kütus on välja voolanud.
- Vältige kütuse sattumist riietele. Kütusega määratud riided tuleb kohe ära vahetada (et vältida nende süttimist).
- Kontrollige regulaarselt, kas kütusepaagi korki saab korralikult kinni keerata ja et see ei lekiks.
- Keerake kütusepaagi kork hoolikalt kinni. Mootori käivitamiseks vahetage seadme asukohta (vähemalt 3 meetrit kaugusel kütuse lisamise kohast).
- Ärge lisage kunagi kütust kinnistes ruumides. Kütuseaurud kogunevad põrandale (plahvatusoht).
- Transportige ja säilitage kütust ainult selleks ettenähtud mahutites. Hoidke kütust lastele kättesaamatus kohas.

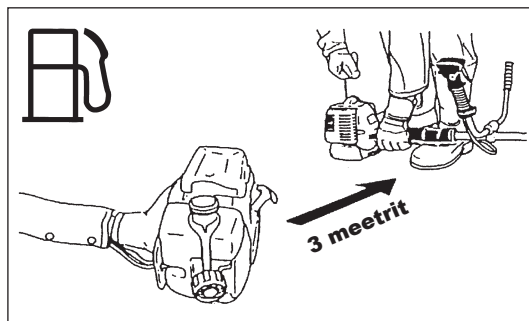
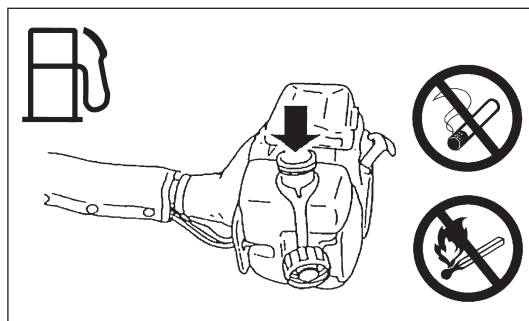
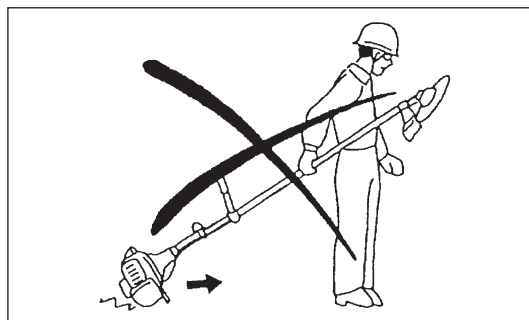
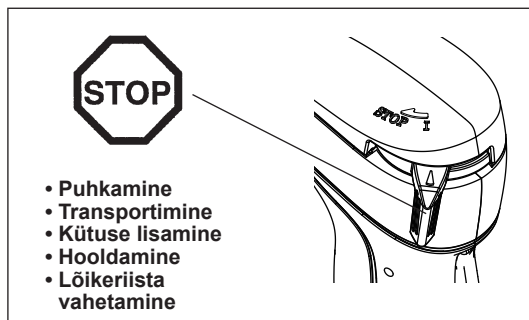
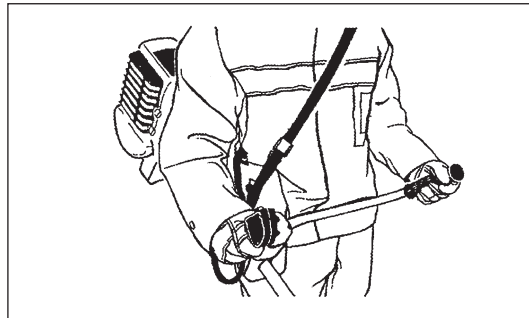
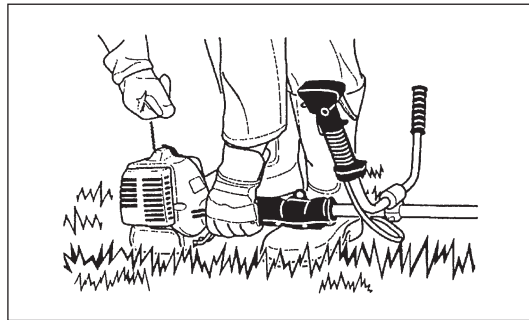

Töömeetod

- Kasutage seadet ainult hea valguse ja nähtavuse korral. Olge eriti tähelepanelik talvel, kui on libe, märg, jääne ja lumine (libisemisoht). Jälgige kogu töötamise vältel, et seisaksite kindlalt.
- Ärge lõigake kunagi oma vöökörgusest kõrgemalt.
- Ärge kunagi seiske redelil.
- Ärge lõigake kunagi selle seadmega, kui olete ise puu otsas.
- Ärge töötage kunagi ebakindlal alusel seistes.
- Eemaldage tööpiirkonnast liiv, kivid, naelad jms. Võõrkehavad võivad kahjustada lõikeriista ja põhjustada ohtlikke tagasilööke.
- Lõikeriist peab enne lõikamise alustamist olema saavutanud täiskiruse.
- Metallist lõiketerade kasutamisel liigutage tööriista ühtlaselt poolkaares paremalt vasakule nagu vikatit kasutades. Kui rohi ja oksad takerduvad lõikeriista ja kaitsekatte vahele, tuleb enne puhastamist alati mootor seisata. Vastasel juhul võib lõiketera ootamatu pöörlemine põhjustada tõsise kehavigastuse.
- Väsimusest tingitud kontrollikaotuse vältimiseks tehke puhkepause. Soovitame puhata igas tunnis 10–20 minutit.

Lõikeriistad

- Kasutage käsiloleva töö jaoks ettenähtud lõikeriista. Nailonist lõikepead (jõhviga trimmeripead) sobivad muru trimmerdamiseks. Metallist lõiketerad sobivad umbrohu, kõrge muru, põõsaste, puhmaste, alusmetsa, tihniku jms lõikamiseks. Ärge kasutage teisi lõiketerasid, sh metallist mitmeosalisi pöörlevaid kette ega vasarnugasid. Vastasel juhul võib tekkida tõsine vigastus.
- Metallist lõiketerade kasutamisel vältige tagasilööki ning olge alati ettevalmistatud ootamatuks tagasilöögiks. Vaadake peatükki „Tagasilöök“ ja „Tagasilöögi vältimine“.

Tagasilöök (lõiketera vastusurve)

- Tagasilöök (lõiketera vastusurve) on äkiline reaktsioon takerdunud või kinni jäänud lõiketerale. Selle esinemisel paisatakse seade suure jõuga küljele või operaatori suunas ning see võib põhjustada tõsise kehavigastuse.
- Tagasilöök esineb eelkõige siis, kui lõiketera sektor, mis jääb kellaplaadil 12 ja 2 vahele, puutub vastu kõvasid esemeid, põõsaid ja puid, mille läbimõõt ületab 3 cm.
- Tagasilöögi vältimiseks:
 - alustage lõikamist sektoriga, mis jääb kellaplaadil 8 ja 11 vahele;
 - ärge kunagi alustage lõikamist sektoriga, mis jääb kellaplaadil 12 ja 2 vahele;
 - ärge alustage lõikamist sektoritega, mis jäävad kellaplaadil 11 ja 12 ning 2 ja 5 vahele, välja arvatud juhul, kui operaator on saanud korraliku väljaõppe ja omab vastavat kogemust ning teeb seda enda vastutusel;
 - ärge kasutage lõiketerasid kõvade esemete, nagu tarade, seinte, puutüvede ja kivide läheduses;
 - ärge kasutage lõiketerasid vertikaalsuunaliselt selliste tööde puhul nagu näiteks servade piiramine ja heki kärpimine.

Vibratsioon

- Vereringehäiretega isikutel, kes on jäänud liigse vibratsiooni mõju alla, võib esineda veresoonekonna või närvisüsteemi kahjustus. Vibratsioon võib põhjustada sõrmedes, kätes või randmetes järgmiste sümptomite esinemist: „ärasuremine“ (tuimus/tundetuse), kihelemine, valu, torkava valu aisting, naha värvuse või naha muutused. Nimetatud sümptomite ilmnemisel tuleb pöörduda arsti poole!
- Selleks, et vähendada „valgete sõrmede sündroomi“ ohtu, hoidke käed töötamise ajal soojad ning hooldage korralikult oma seadet ja lisatarvikuid.

Hooldusjuhised

- Laske oma seadet hooldada meie volitatud hoolduskeskuses ning kasutage alati ainult originaalseid varuosi. Valesti teostatud remont ja kehv hooldus lühendavad seadme eluiga ning suurendavad õnnetusjuhtumite esinemise ohtu.
- Kontrollige enne töö alustamist lõikuri korrasolekut, eelkõige lõikeriista, kaitseadiste ja samuti ka kandevöö seisukorda. Erilist tähelepanu tuleb pöörata lõiketeradele, need peavad olema nõuetekohaselt teritatud.
- Lõikeriistade vahetamiseks või teritamiseks ning lõikuri või lõikeriista puhastamiseks lülitage mootor välja ja eemaldage süüteküünla piip.

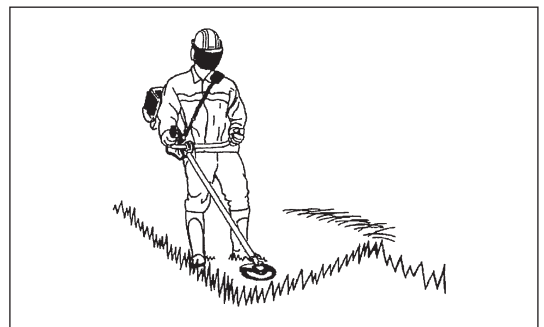
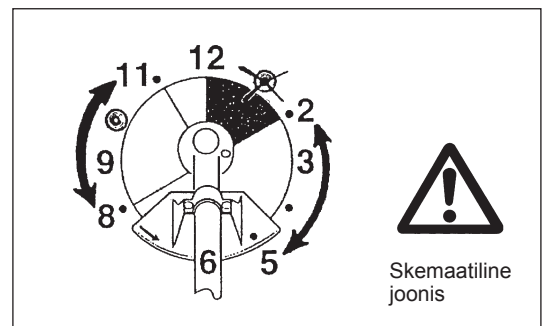
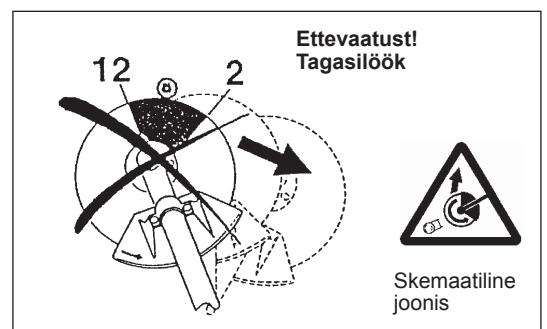

Ärge õgvendage ega keevitage kahjustatud lõikeriistu.

- Arvestage keskkonnaga. Saaste ja müra vähendamiseks vältige tarbetuid päästikuvajutusi. Reguleerige karburaator õigesti.
- Puhastage seadet regulaarselt ning kontrollige, et kõik kruvid oleksid korralikult kinni keeratud.
- Ärge hooldage ega hoidke seadet lahtise tule lähedal.
- Hoidke seadet alati lukustatud ruumis ja tühjendatud kütusepaagiga.
- Seadme puhastamisel, hooldamisel ja hoiustamisel paigaldage alati lõiketerale kaitsekate.



Järgige vastava kutseühingu ja kindlustusseltsi poolt välja antud asjakohaseid õnnetuse vältimise eeskirju. Seadme mis tahes muutmine on keelatud, kuna see on teile ohtlik.

Seadme juures on kasutajal lubatud teha ainult neid hooldus- ja remonditöid, mida on kirjeldatud käesolevas kasutusjuhendis. Kõik muud tööd tuleb lasta teha ametlikus teeninduses. Kasutage ainult DOLMAR originaalvaruosi ja -tarvikuid. Teiste firmade varuosade, tarvikute ja lõikeriistade kasutamisel on õnnetuste oht suurem. DOLMAR ei vastuta õnnetuste või kahjude eest, mis tulenevad valede lõikeriistade või nende kinnitusvahendite või tarvikute kasutamisest.

Esmaabi

Võimalike õnnetuste puhuks peab töökohal alati olema esmaabikarp. Asendage kohe kõik vahendid, mille te olete esmaabikarbist ära tarvitanud.

Kui kutsute abi, palun teatage järgmised andmed:

- õnnetuse toimumise koht;
- õnnetuse kirjeldus;
- vigastatud isikute arv;
- vigastuste kirjeldus;
- oma nimi.

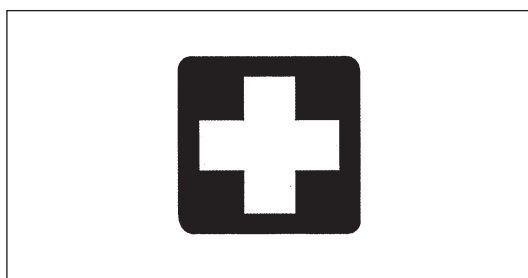

Ainult Euroopa riigid

EÜ vastavusdeklaratsioon

Allakirjutanud isikud - Tamiro Kishima ja Rainer Bergfeld, kellel on Dolmar GmbH volitused, teatavad, et DOLMAR masin(ad):

Seadme nimetus: Bensiinimootoriga võsalõikur

Mudeli nr/tüüp: MS-245.4 U, MS-245.4 UE, MS-245.4 C, MS-245.4 CE

Tehnilised andmed: vt tabel „TEHNILISED ANDMED“

on seeriatoodang ja

vastab järgmiste Euroopa direktiivide nõuetele:

2000/14/EÜ, 2006/42/EÜ;

ja on toodetud vastavalt järgmistele standarditele või standardiseeritud dokumentidele:

EN ISO 11806-1

Tehniline dokumentatsioon asub aadressil:

Dolmar GmbH,

Jenfelder Straße 38, Abteilung FZ, D-22045 Hamburg

Vastavushindamise protseduur direktiivi 2000/14/EÜ alusel oli kooskõlas V lisaga.

Mõõdetud helitugevuse tase: 109,3 dB

Garanteeritud helitugevuse tase: 111 dB

19. 12. 2008

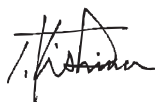

Tamiro Kishima
Tegevdirektor



Rainer Bergfeld
Tegevdirektor

MS-245.4 U, MS-245.4 C TEHNILISED ANDMED

Mudel		MS-245.4 U		MS-245.4 C	
		Torukäepide		Aaskäepide	
Mõõdud: pikkus x laius x kõrgus (ilma lõiketerata)	mm	1770 x 620 x 490		1770 x 330 x 275	
Mass (ilma plastikkatte ja lõiketerata)	kg	5,7		5,3	
Maht (kütusepaak)	l	0,5			
Maht (õlipaak)	l	0,08			
Mootori töömaht	cm ³	24,5			
Mootori maksimaalne võimsus	kw	0,71 pöörete arvul 7000 min ⁻¹			
Mootori kiirus soovitaval võlli maksimaalsel pöörlemissagedusel	min ⁻¹	8500			
Maksimaalne pöörlemiskiirus (vastavalt)	min ⁻¹	6500			
Maksimaalne kütusekulu	kg/h	0,33			
Maksimaalne spetsiifiline kütusekulu	g/kwh	408			
Tühikäigu kiirus	min ⁻¹	3000			
Karburaatori	tüüp	WALBRO WYL			
Süütesüsteemi	tüüp	Kontaktivaba elektronsüüde			
Süüteküünla	tüüp	NGK CMR4A			
Elektroodide vahe	mm	0,7 - 0,8			
Vibratsioon vastavalt ISO 22867	Parempoolne käepide (tagumine haarats)	$a_{hv\ eq}$	m/s ²	2,5	5,0
		Määramatus K	m/s ²	0,58	1,23
	Vasakpoolne käepide (eesmine haarats)	$a_{hv\ eq}$	m/s ²	2,9	4,3
		Määramatus K	m/s ²	0,37	0,36
Keskmine helirõhu tase vastavalt ISO 22868	$L_{PA\ eq}$	dB A	97,1		
	Määramatus K	dB A	2,4		
Keskmine helirõhu tase vastavalt ISO 22868	$L_{WA\ eq}$	dB A	106,3		
	Määramatus K	dB A	1,2		
Kütus		Autobensiin			
Mootoriõli		API-kategooria õli SAE 10W-30, SF-klass või kõrgem (4-taktiline mootor)			
Lõikeriistad (lõiketera läbimõõt)	mm	230			
Ülekandearv		14/19			

MS-245.4 UE, MS-245.4 CE TEHNILISED ANDMED

Mudel		MS-245.4 UE		MS-245.4 CE	
		Torukäepide		Aaskäepide	
Mõõdud: pikkus x laius x kõrgus (ilma lõiketerata)	mm	1770 x 620 x 490		1770 x 330 x 275	
Mass (ilma plastikkatte ja lõiketerata)	kg	5,9		5,4	
Maht (kütusepaak)	l	0,5			
Maht (õlipaak)	l	0,08			
Mootori töömaht	cm ³	24,5			
Mootori maksimaalne võimsus	kw	0,71 pöörete arvul 7000 min ⁻¹			
Mootori kiirus soovitaval võlli maksimaalsel pöörlemissagedusel	min ⁻¹	8500			
Maksimaalne pöörlemiskiirus (vastavalt)	min ⁻¹	6500			
Maksimaalne kütusekulu	kg/h	0,33			
Maksimaalne spetsiifiline kütusekulu	g/kwh	408			
Tühikäigu kiirus	min ⁻¹	3000			
Karburaatori	tüüp	WALBRO WYL			
Süütesüsteemi	tüüp	Kontaktivaba elektronsüüde			
Süüteküünla	tüüp	NGK CMR4A			
Elektroodide vahe	mm	0,7 - 0,8			
Vibratsioon vastavalt ISO 22867	Parempoolne käepide (tagumine haarats)	$a_{hv\ eq}$	m/s ²	2,6	5,3
		Määramatus K	m/s ²	0,83	1,22
	Vasakpoolne käepide (eesmine haarats)	$a_{hv\ eq}$	m/s ²	2,3	4,4
		Määramatus K	m/s ²	0,52	0,21
Keskmine helirõhu tase vastavalt ISO 22868	$L_{PA\ eq}$	dB A	97,1		
	Määramatus K	dB A	2,4		
Keskmine helirõhu tase vastavalt ISO 22868	$L_{WA\ eq}$	dB A	106,3		
	Määramatus K	dB A	1,2		
Kütus		Autobensiin			
Mootoriõli		API-kategooria õli SAE 10W-30, SF-klass või kõrgem (4-taktiline mootor)			
Lõikeriistad (lõiketera läbimõõt)	mm	230			
Ülekandearv		14/19			

OSADE NIMETUSED

**MS-245.4 U
MS-245.4 UE**

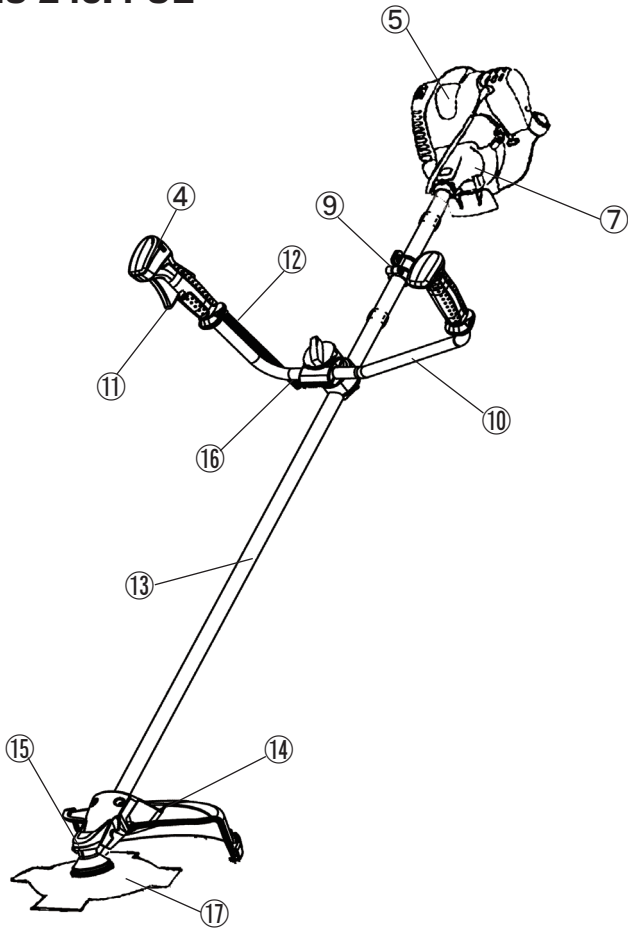

**MS-245.4 C
MS-245.4 CE**

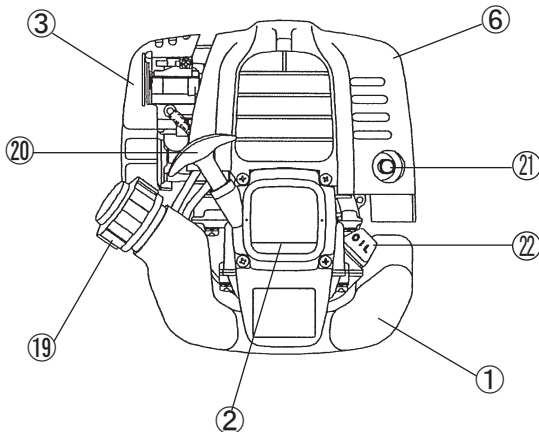
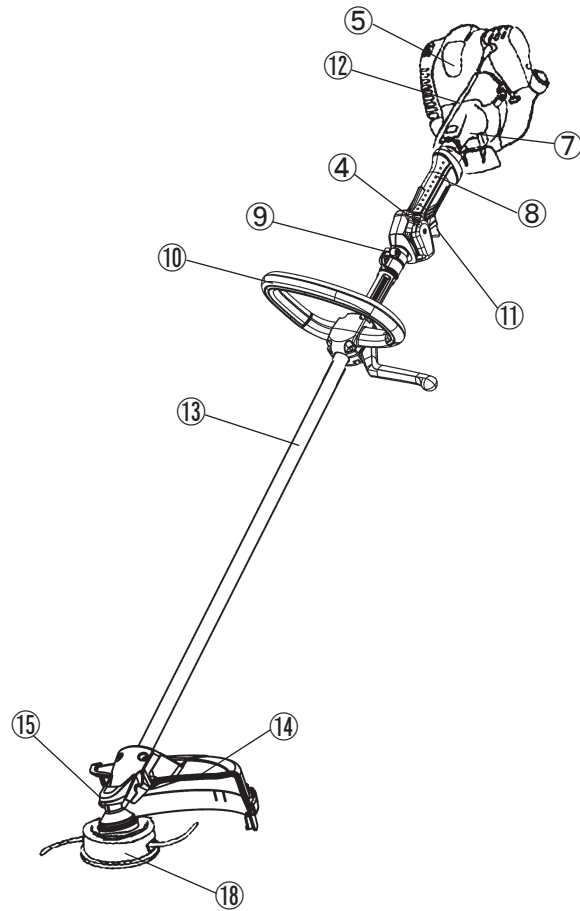

EE	OSADE NIMETUSED
1	Kütusepaak
2	Tagasikerimisega starter
3	Õhupuhasti
4	I-O lüliti (sees/väljas)
5	Süüteküünal
6	Summuti
7	Sidurikoda
8	Tagumine haarats
9	Riputi
10	Käepide
11	Juhthoob
12	Juhtkaabel
13	Võll
14	Kaitsekate (lõikeriista kaitsekate)
15	Ülekande korpus
16	Käepideme hoidik
17	Lõiketera
18	Nailonist lõikepea
19	Kütusepaagi kork
20	Starteri nupp
21	Summutitoru
22	Õlimõõtur

KÄEPIDEME PAIGALDAMINE

HOIATUS: Enne ükskõik missuguste tööde tegemist bensiinimootoriga võsalõikuri kallal lülitage mootor alati välja ja eemaldage süüteküünlapiip.

Kandke alati kaitsekindaid!

HOIATUS: Käivitage bensiinimootoriga võsalõikur alles pärast monteerimise täielikku lõpetamist.



Torukäepidemetega seadmed

- Keerake nupp lahti (1).
- Paigutage käepide (4) käepideme klambri (2) ja käepideme hoidiku (3) vahele.
- Reguleerige käepide (4) sellise nurga alla, mis tagab mugava tööasendi, ja seejärel keerake nupp (1) käega kõvasti kinni.

HOIATUS: Ärge unustage vedru (5) paigaldada.

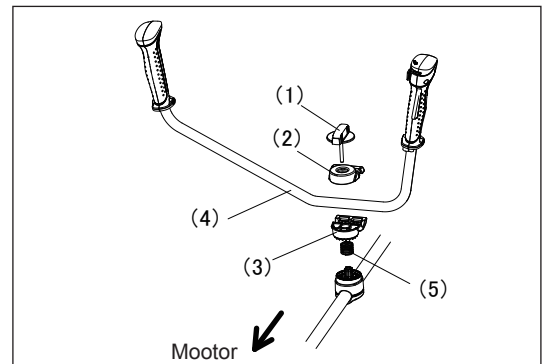

Aaspidemega masinatele

- Kinnitage kaitse masina vasakule poolele koos operaatorit kaitsva käepidemega.
- Veenduge, et haaratsi/kaitsme komplekt paigaldatakse vahehoidiku ja noolemärgi vahele.

HOIATUS: Ärge eemaldage ega kahandage vahehoidikut. Vahehoidik hoiab kindlat vahekaugust käte vahel. Haaratsi/kaitsme komplekti paigaldamine teisele haaratsile lähemale kui vahehoidiku pikkus, võib põhjustada kontrolli kaotuse ja tõsise kehavigastuse.

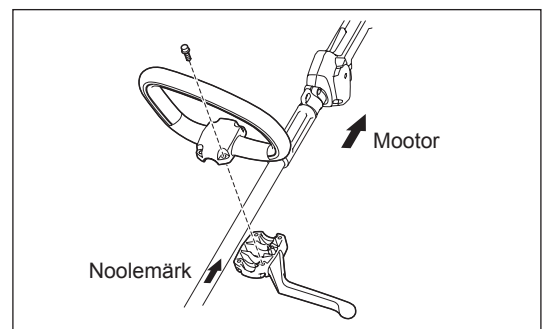

KAITSEKATTE PAIGALDAMINE

Kehtivate ohutusnõuete täitmiseks kasutage ainult tabelis näidatud lõikeriistade/kaitsekatete kombinatsioone.



Kasutage kindlasti ainult DOLMAR originaalseid lõiketerasid või nailonist lõikepead.

- Lõiketera peab olema hästi poleeritud, sellel ei tohi olla pragusid ja murdumisi. Kui lõiketera põrkab töötamise ajal vastu kivi, siis peatage kohe mootor ja kontrollige lõiketera.
- Teritage või asendage lõiketera iga kolme töötunni järel.
- Kui nailonist lõikepea põrkab töötamise ajal vastu kivi, siis peatage kohe mootor ja kontrollige nailonist lõikepead.

HOIATUS: Seadmele tuleb alati paigaldada asjakohane kaitsekate, et tagada teie ohutus ja kehtivate ohutuseeskirjade täitmine.

Töötamine seadmega, millel puudub kaitsekate, on keelatud.

Lõiketera välimine läbimõõt peab olema 230 mm (9-1/16"). Ärge kunagi kasutage tera, mille välimine läbimõõt jääb alla 230 mm (9-1/16").

Metallist lõiketera

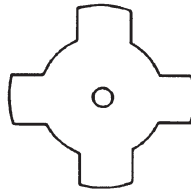

Metallist lõiketerade kaitsekate

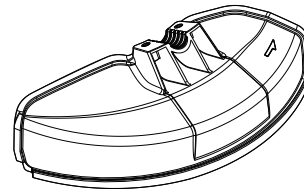

Nailonist lõikepea

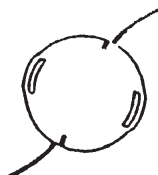

Nailonist lõikepea kaitsekate

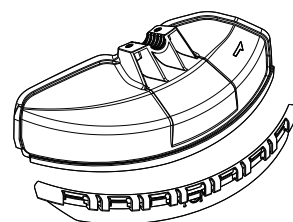

- Metallist lõiketera puhul kinnitage kaitsekate (3) klambri (2) külge kahe poldiga M6 x 30 (1).

MÄRKUS: Pingutage parem- ja vasakpoolset polti võrdselt, nii et vahe klambri (2) ja kaitsekatte (3) vahel jääb muutumatuks. Vastasel juhul ei pruugi kaitsekate mõnikord funktsioneerida nii, nagu ette on nähtud.

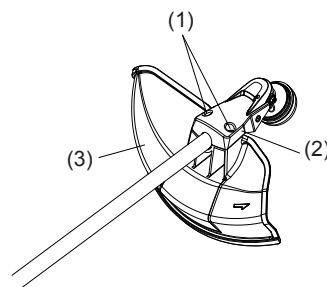

- Nailonjõhviga lõikuri puhul paigaldage nailonjõhviga lõikuri kaitsekate (4) metallist lõiketera kaitsekattele (3).
- Nailonjõhviga lõikuri kaitsekatte (4) paigaldamiseks libistage see oma õigele kohale metallist lõiketera kaitsekatte (3) küljelt, nagu näidatud.
- Eemaldage teip jõhvilõikamisnoalt, mis on kinnitatud nailonjõhviga lõikuri kaitsekattele (4).

HOIATUS: Lükake nailonjõhviga lõikuri kaitsekate (4) sissepoole, kuni see on täielikult oma õigele kohale sobitunud. Olge ettevaatlik, et vältida enda vigastamist jõhvilõikamisnoaga.

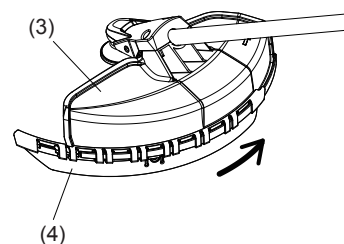

- Kasutage nailonjõhviga lõikuri kaitsekate (4) eemaldamiseks kuuskantsisevõtit metallist lõiketera kaitsekatte (3) sälgus, lükake see sisse ja libistage samal ajal nailonjõhviga lõikuri kaitsekate (4).

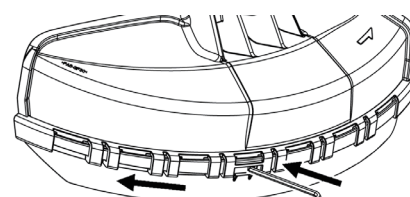

Kuuskantvõti

LÕIKETERA VÕI NAILONIST LÕIKEPEA PAIGALDAMINE

Keerake seade tagurpidi, et lõiketera või nailonist lõikepead oleks hõlbus vahetada.

- Sisestage kuuskantvõti läbi ülekande korpuses oleva augu ja keerake vastuvõtuseib (4) tugevasti kinni.
- Lõdvendage mutrit (1) (vasakkeere) padrunvõtmega ja eemaldage mutter (1), kuppel (2) ja sulgurseib (3).

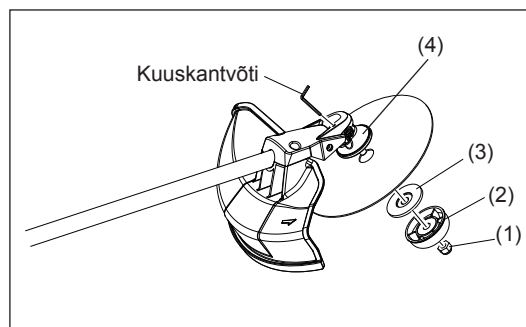

Lõiketera monteerimiseks kasutage kuuskantvõtit.

- Paigaldage lõiketera võllile nii, et vastuvõtuseibi (4) juhik sobitub lõiketeras olevasse võlli auku. Paigaldage sulgurseib (3), kuppel (2) ja kinnitage lõiketera mutriga (1).
[Pingutusmoment: 13–23 Nm]

MÄRKUS: Kandke lõiketerade käsitsemisel alati kaitsekindaid.

MÄRKUS: lõiketera kinnitusmutter (koos vedruseibiga) on asendatav osa. Kui vedruseib on kulunud või deformeerunud, siis asendage mutter.

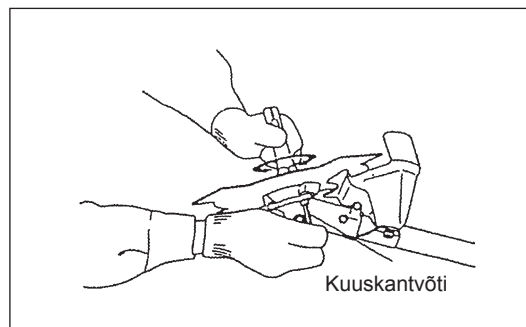

Nailonist lõikepea paigaldamine

- Nailonist lõikepea paigaldamiseks ei ole vaja kasutada sulgurseibi (3), kuplit (2) ega mutrit (1). Nailonist lõikepea tuleb paigaldada vastuvõtuseibi (4) peale.
- Sisestage kuuskantvõti läbi ülekande korpuses oleva augu ja keerake vastuvõtuseib (4) tugevasti kinni.
- Seejärel kruvige nailonist lõikepea võlli külge, pöörates seda vastupäeva suunas.
- Eemaldage kuuskantvõti.

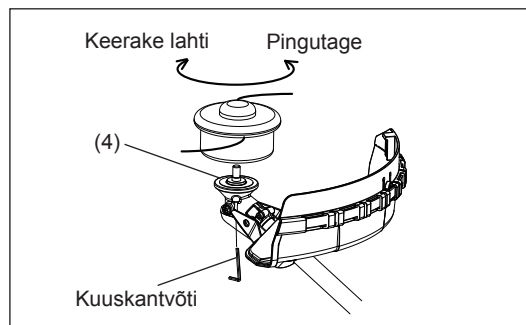

- Veenduge, et lõiketera pöörlemissuund oleks õige (vt joonist).

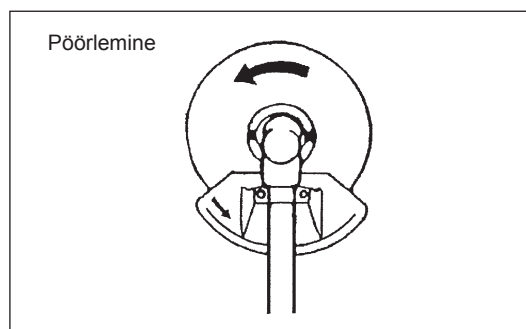

ENNE SEADME KÄIVITAMIST

Kontrollimine ja mootoriõli lisamine

- Teostage järgmised toimingud, kusjuures mootor peab olema maha jahtunud.
- Hoidke mootorit horisontaalses asendis, eemaldage õlimõõtur ning kontrollige, kas õlitase jääb ülemise ja alumise taseme märkide vahele. Kui õlitase on nii madal, et õlimõõturi ots ainult puudutab õli pinda, eelkõige siis, kui õlimõõtur on üksnes karterisse sisestatud, ilma et seda oleks sisse keeratud (joon. 1), siis lisage õli juurde (joon. 2).
- Soovitame õli lisada 10 tunni järel (10 korda või 10 paagitäie järel).
Kui õli värvus on muutunud või see on segunenud mustusega, siis tuleb õli vahetada. (Osade vahetamise intervalli ja meetodit vaadake lk 111)

Soovitatav õli: API-kategooria õli SAE 10W-30, SF-klass või kõrgem (4-taktilise mootoriga autodele)

Õli maht: umbes 0,08 l

Märkus: Kui mootorit ei hoita püstises asendis, võib õli valguda ümber mootori ja õli võidakse lisada liigselt.

Kui õli on lisatud üle ettenähtud normi, võib õli saastuda või süttida, millega kaasneb valge suitsu eraldumine.

1. Oluline punkt õli vahetamisel: "Õlimõõtur"

- Puhastage õli täiteava ümbrus tolmust ja mullast ning eemaldage õlimõõtur.
- Hoidke eemaldatud õlimõõtur puhas liivast ja tolmust. Vastasel juhul võib õlimõõturile kleepunud liiv või tolm põhjustada ebaühtlast õli ringlust või mootori osade kulumist, mille tagajärjeks on tõrgete esinemine.
- Õlimõõturi puhtana hoidmiseks soovitatakse see oma nupu küljega toetada mootori kattes, nagu joon. 3 on näidatud.

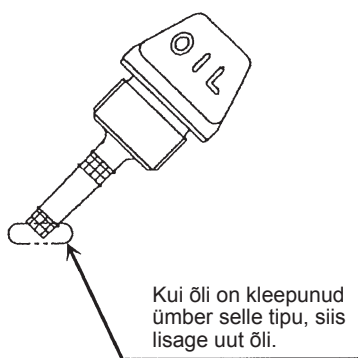

Joon. 1

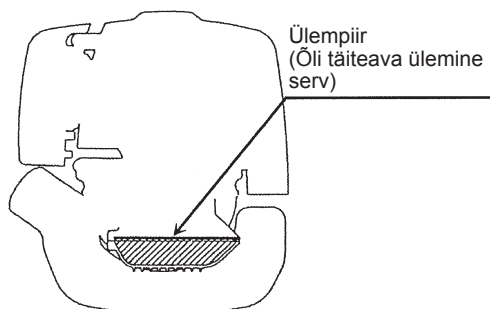

Joon. 2

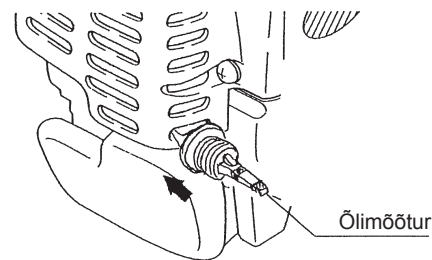

Joon. 3

(1) Hoidke mootor horisontaalses asendis ja eemaldage õlimõõtur.

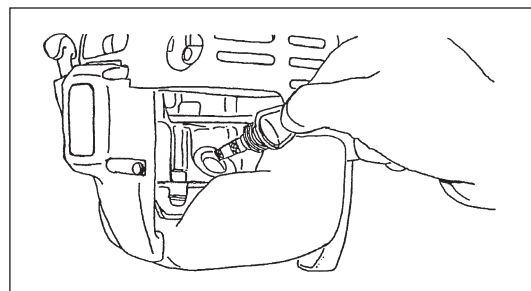

(2) Lisage õli kuni õli täiteava servani (Vt eelmiselt leheküljelt joon. 2). Kasutage õli lisamiseks spetsiaalset õlikannu.

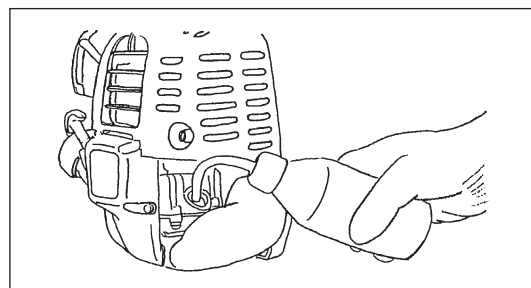

(3) Keerake õlimõõtur korralikult kinni. Sellega väldite õli lekkimise.

2. Oluline punkt õli vahetamisel: “Kui õli voolab välja”

- Kui õli valgub kütusepaagi ja mootori vahelt välja, imetakse õli jahutusõhu sissevõtuava kaudu sisse, mis võib mootorit saastada. Enne töö alustamist pühkige väljavalgunud õli kindlasti ära.

KÜTUSE LISAMINE

Kütuse käsitsemine

Olge kütuse käsitsemisel äärmiselt ettevaatlik. Kütus võib sisaldada lahustisarnaseid aineid. Lisage kütust seadmele ainult hästi ventileeritavas ruumis või väljas. Ärge hingake kütuseaure sisse ja hoidke kütust endast eemal. Korduval ja pikaajalisel kokkupuutel kütusega tekib nahakuivus, mille tagajärjeks võivad olla mitmesugused nahahaigused või allergilised reaktsioonid. Kütuse sattumisel silma loputage silma kohe puhta veega. Silma ärritusnähtude püsimisel pöörduge arsti poole.

Kütuse hoidmine

Kütus tuleks ära kasutada 4 nädala jooksul, isegi siis, kui seda hoitakse spetsiaalses kanistris hästi ventileeritavas kohas. Kui spetsiaalset kanistrit ei kasutata või kanister ei ole suletud, võib kütus rikneda ühe päevaga.

SEADME JA BENSIINIKANISTRI HOIDMINE

- Hoidke seadet ja bensiinkanistrit jahedas kohas otsese päikesevalguse eest kaitstuna.
- Ärge kunagi hoidke kütust kabiinis või pakiruumis.

Kütus

Seadmel on neljataktiline mootor. Kasutage kindlasti ainult autobensiini (tavaline bensiin või superbensiin).

Olulised punktid kütuse käsitsemisel

- Ärge kasutage kunagi kütusesegu, mis sisaldab mootoriõli. See võib põhjustada liigse süsiniku kogunemist või mehhaanilisi tõrkeid.
- Riknenud õli kasutamine võib põhjustada tõrkeid käivitamisel.

Kütuse lisamine

HOIATUS: KERGESTI SÜTTIVAD AINED JA MATERJALID ON RANGELT KEELATUD

Kasutatav bensiin: autobensiin (pliiivaba bensiin)

- Lõdvendage veidi kütusepaagi korki, et väldiksite õhurõhu erinevust.
 - Keerake paagi kork ära ja lisage kütust, kallutades kütusepaaki õhu eemaldamiseks nii, et täiteava jääb suunaga ülespoole. (Ärge kunagi lisage kütust paaki kuni täiteava servani).
 - Pühkige paagi kork ja selle ümbrus korralikult puhtaks, et vältida võõrainete sattumist kütusepaaki.
 - Pärast kütuse lisamist keerake paagi kork tugevasti kinni.
- Kui paagi kork on mõranenud või muud moodi kahjustunud, siis asendage see.
 - Paagi kork kulub kasutamisel ja seetõttu tuleks see iga kahe või kolme aasta tagant välja vahetada.

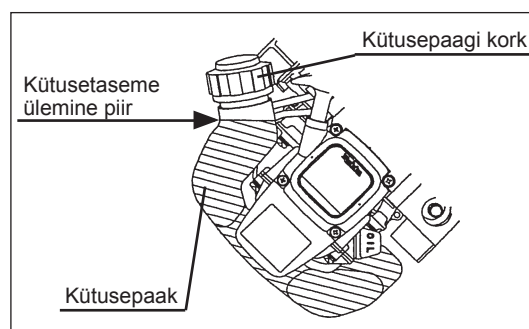

SEADME ÕIGE KÄSITSEMINE

Kandevöö

- Reguleerige kandevöö pikkus parajaks nii, et löiketera saab hoida maapinnaga paralleelselt.

MS-245.4 U, MS-245.4 UE jaoks

MÄRKUS: Olge ettevaatlik, et riided jms ei jääks klambri vahele kinni.

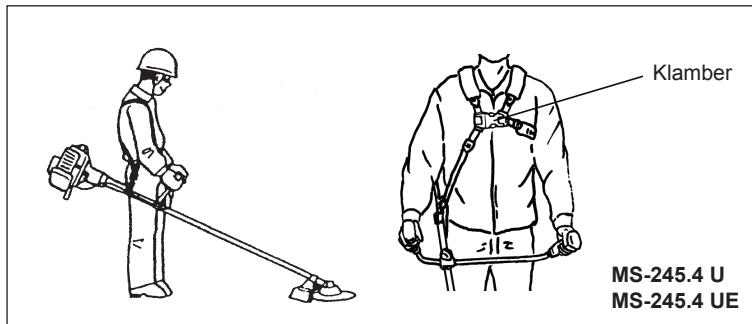

Eraldamine

MS-245.4 C, MS-245.4 CE jaoks

- Hädaolukorras tõmmake mõlemal pool asuvatest sälkudest (1) ja eemaldage seade enda juurest. Olge äärmiselt hoolikas, et sellel ajal seadme üle kontrolli säilitada. Ärge laske seadmel kalduda ei enda ega kellegi teise tööpiirkonnas viibija suunas.

HOIATUS: Täieliku kontrolli kaotamine seadme töö üle võib põhjustada tõsise kehavigastuse või lõppeda SURMAGA.

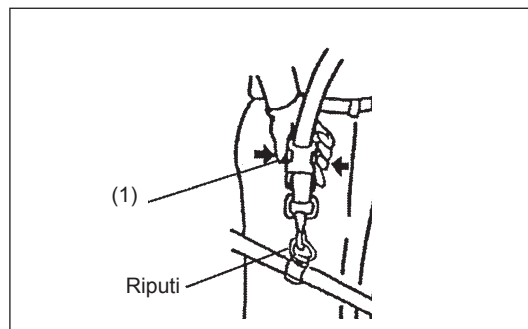

MS-245.4 U, MS-245.4 UE jaoks

- Hädaolukorras tõmmake mõlemal pool asuvatest sälkudest (2) ja eemaldage seade enda juurest. Olge äärmiselt hoolikas, et sellel ajal seadme üle kontrolli säilitada. Ärge laske seadmel kalduda ei enda ega kellegi teise tööpiirkonnas viibija suunas.

HOIATUS: Täieliku kontrolli kaotamine seadme töö üle võib põhjustada tõsise kehavigastuse või lõppeda SURMAGA.

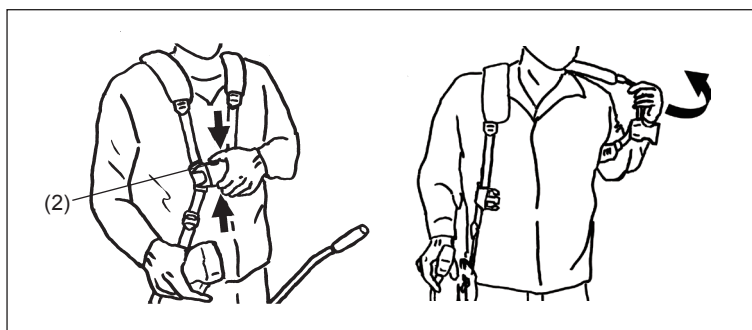

OLULISED PUNKTID SEADMEGA TÖÖTAMISEL JA SEISKAMINE

Järgige asjakohaseid ohutuseeskirju!



KÄIVITAMINE

Minge tkütuse lisamise kohast vähemalt 3 meetri kaugusele! Asetage bensiinimootoriga võsalõikur sellisel maha, et löikerist ei puudutaks pinnast ega teisi esemeid.

A: külmkäivitus

- 1) Seadme ümber peab olema takistustest vaba sile maa-ala.

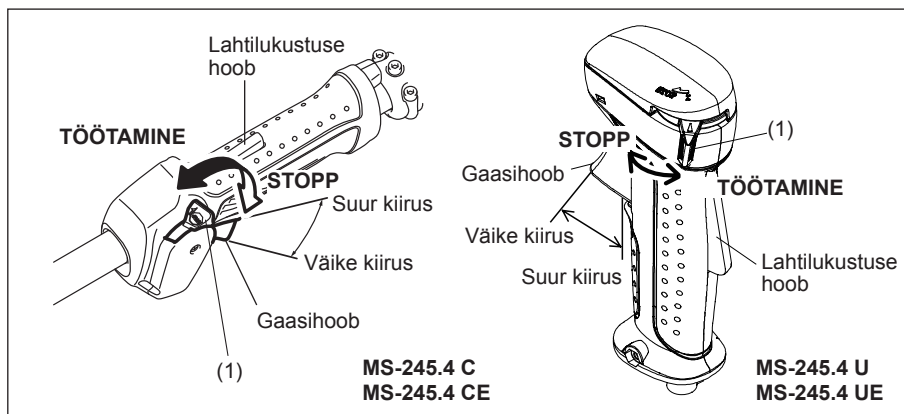

- 2) Seadke S-V lüliti (1) asendisse "TÖÖTAMINE".
- 3) Õhuklapi hoob
Sulgege õhuklapi hoob.
Õhuklapi avamine:
 - Täielik sulgemine külмага või siis, kui mootor on külm.
 - Täielik või poolenisti avamine taaskäivitamisel pärast töö seiskamist.

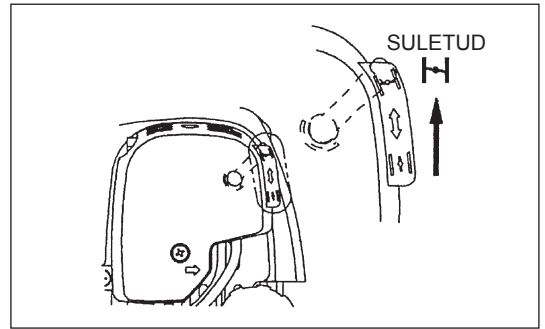

- 4) Kütusepump
Jätkake kütusepumbale vajutamist seni, kuni kütus on pumba sisenenud.
(Tavaliselt siseneb kütus pumba 7 - 10 vajutuse järel.)
Kui kütusepumpa liigselt vajutada, voolab liigne bensiin kütusepaaki tagasi.

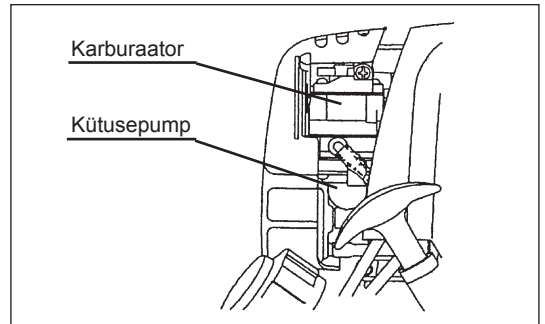

- 5) Tagasitõmbestarter
Tõmmake starterinuppu aeglaselt kuni tuntava vastupanuni (survepunkt) välja. Siis tõmmake kiiresti ja jõuliselt edasi.
Ärge kunagi tõmmake käivitustrossi päris lõpuni välja. Kui olete trossi välja tõmmanud, siis ärge kätt kohe lahti laske. Hoidke starteri nupust kinni, kuni käivitustross on oma lähteasendisse tagasi kerinud.

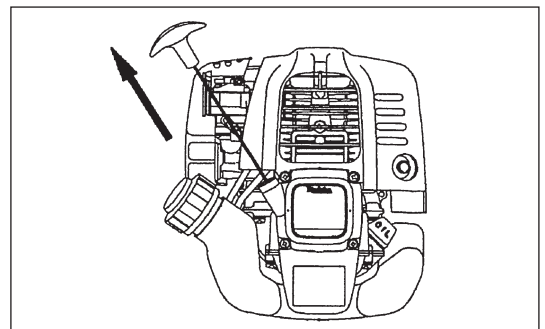

- 6) Õhuklapi hoob
Kui mootor käivitub, siis avage õhuklapi hoob.
 - Avage õhuklapi hooba järkjärgult, kontrollides samal ajal mootori tööd.
 - Lõpuks avage õhuklapi hoob täielikult.
 - Külмага või siis, kui mootor on maha jahtunud, ärge kunagi avage õhuklapi hooba järsku. Vastasel juhul võib mootor seiskuda.

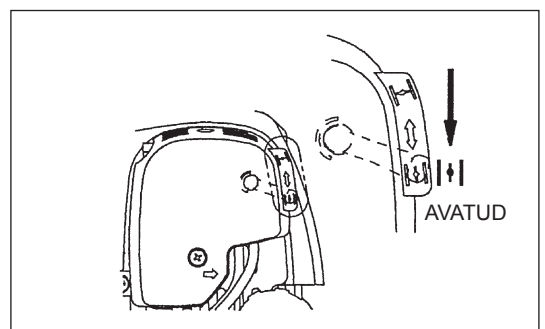

- 7) Üles soojendamine
Jätkake üles soojendamist 2 - 3 minuti jooksul.

Märkus: – Kui starteri käepidet tõmmatakse korduvalt ja samal ajal jääb õhuklapi hoob asendisse "SULETUD", siis on mootorit raske käivitada kütuse liigse sisselaske tõttu.
– Kütuse liigse sisselaske korral eemaldage süüteküünal ja tõmmake starteri käepidet aeglaselt, et liigne kütus eemaldada. Kuivatage ka süüteküünla elektroodi piirkonda.

Ettevaatust töötamisel!

Kui gaasihoob on koormuseta töötamisel täielikult avatud, suureneb mootori pöörete arv kuni 10000 min⁻¹ või rohkem. Ärge töötage ettenähtust suuremal mootorikiirusel ja ärge ületage ligikaudset pöörete arvu 6000 - 8500 min⁻¹.

B: käivitamine pärast üles soojendamist

- 1) Vajutage mitu korda kütusepumbale.
- 2) Hoidke gaasihooba tühikäigul.
- 3) Tõmmake tugevasti tagasitõmbestarterit.
- 4) Kui mootorit on raske käivitada, avage gaasihoob umbes 1/3 ulatuses. Pöörake tähelepanu löiketerale, mis võib pöörlema hakata.

Tähelepanu töötamisel!

Kui mootor on töötamise ajal tagurpidi pööratud, võib summutist väljuda valget suitsu.

SEISKAMINE

- 1) Vabastage gaasihoob (2) täielikult ja pärast mootori pöörlemiskiiruse langemist seadke S-V lüliti asendisse "STOPP", seejärel mootor seiskub.
- 2) Pidage meeles, et löikepea ei pruugi kohe seiskuda. Oodake, kuni see aeglaselt tempot maha võttes seiskub.

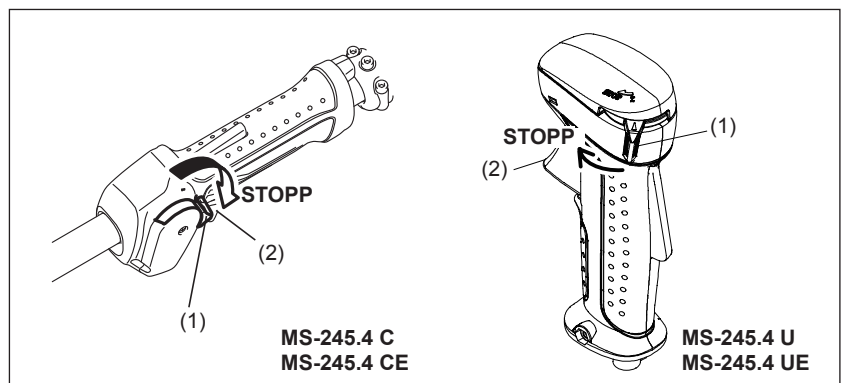

VÄIKESEL KIIRUSEGA PÖÖRLEMISE (TÜHIKÄIK) REGULEERIMINE

Kui on vaja reguleerida väikese kiirusega pöörlemist (tühikäik), siis kasutage selleks karburaatori reguleerikruvi.

VÄIKESE KIIRUSEGA PÖÖRLEMISE KONTROLLIMINE

- Seadistage väikese kiirusega pöörlemise pöörde arvuks 3000 min⁻¹. Kui pöörlemise kiirust on vaja muuta, siis reguleerige ristpeakruvikeerajaga reguleerikruvi (vt joonist vasakul).
- Keerates reguleerikruvi paremale, mootori pöörlemiskiirus suureneb. Keerates reguleerikruvi vasakule, mootori pöörlemiskiirus väheneb.
- Karburaator on tavaliselt reguleeritud enne seadme tehastest väljastamist. Kui seda on vaja uuesti reguleerida, siis palun pöörduge ametliku teeninduse poole.

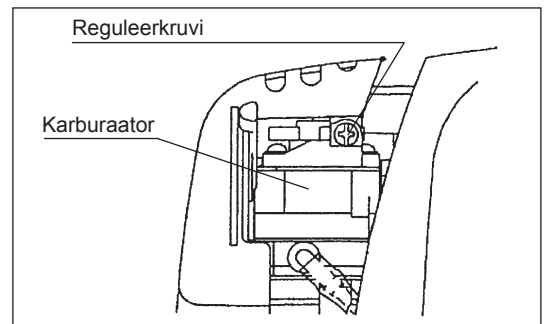

LÖIKERIISTA TERITAMINE



HOIATUS: Allpool nimetatud löikeriistu võib teritada ainult ametlikus töökojas. Käsitsi teritamine võib löikeriistad tasakaalust välja viia, põhjustades vibratsiooni ja seadme kahjustusi.

- löiketera
Löikeriistade teritamise ja tasakaalustamise teenust pakuvad kõik ametlikud teenindused.

MÄRKUS: löikeriista kasutusea pikendamiseks võib seda ühe korra ümber pöörata, kuni mõlemad löikeservad on nürid.

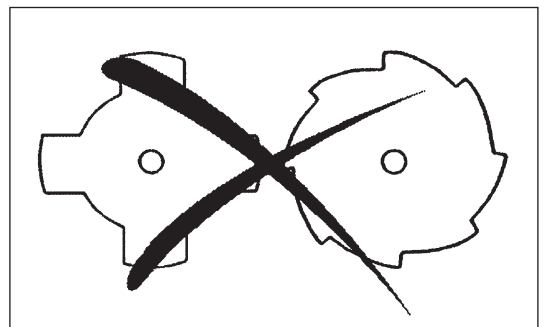

NAILONIST LÕIKEPEA

Bensiinimootoriga võsalõikuri nailonist lõikepea on kahe jõhviga lõikuripea nii automaatselt kui tellitava jõhvi etteandmisega.

Nailonist lõikepea kerib õige pikkusega nailonjõhvi automaatselt ette tsentrifugaaljõu muutmise tõttu mootori pöörete arvu suurendamisel või vähendamisel. Kuid pehme muru tõhusamaks lõikamiseks vajaliku täiendava jõhvi välja kerimiseks koputage nailonist lõikepead vastu maad, nagu on näidatud kasutamise peatükis.

Kasutamine

- Suurendage nailonist lõikepea kiirust ligikaudu kuni 6000 min⁻¹. Väike kiirus (alla 4800 min⁻¹) ei sobi, sest nailonjõhv ei keru väikesel kiirusel õigesti välja.
- Kõige efektiivsem lõikamispiirkond on näidatud varjutatud alaga.

Kui nailonjõhv ei keru automaatselt välja, siis toimige järgmiselt:

1. Vabastage gaasihoob, et mootor hakkaks tööle tühikäigul, ja seejärel pigistage gaasihooba. Korrake seda toimingut, kuni nailonjõhv on õiges pikkuses välja keritud;
2. Kui nailonjõhv on liiga lühike automaatselt etteandmiseks eespool kirjeldatud toimingut kasutades, siis koputage nailonist lõikepea nuppu vastu maad, et nailonjõhvi välja kerida;
3. Kui nailonjõhvi ei õnnestu välja kerida 2. toimingut kasutades, siis kerige nailonjõhv tagasi / asendage nailonjõhv nii, nagu on kirjeldatud peatükis "Nailonjõhvi asendamine".

Nailonjõhvi asendamine

- Esiteks pange mootor seisma.
- Vajutage korpuse riivid sisse ja tõste kaas ära, seejärel eemaldage pool.

- Kinnitage uue nailonnööri keskoht pooli keskel olevasse sälku nii, et üks ots jääb teisest otsast umbes 80 mm võrra pikem.
- Seejärel kerige mõlemad otsad tugevasti poolile pöörlemise suunas (vasakule suunda näitab LH ja suunda paremale näitab RH pooli küljel).

- Kerige poolile kogu nöör, välja arvatud 100 mm (3-15/16") pikkune nööriots, mis kinnitatakse ajutiselt pooli küljel oleva sälgu taha.

- Paigaldage pool korpusesse nii, et pooli sooned ja servad sobituksid korpuse vastavate osadega. Seadke pool nii, et tähtedega tähistatud osa oleks pealt poolt nähtav. Nüüd vabastage nööri otsad ajutisest asendist ja suunake läbi avade korpusest välja.

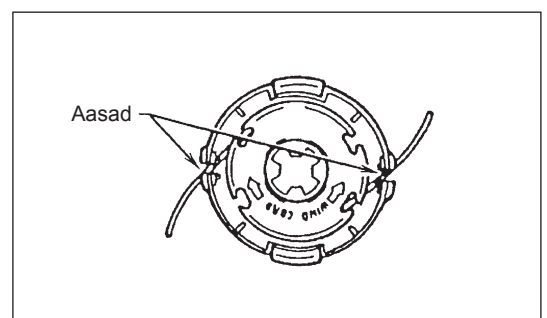
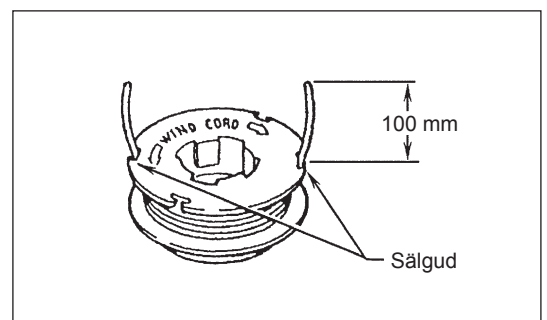
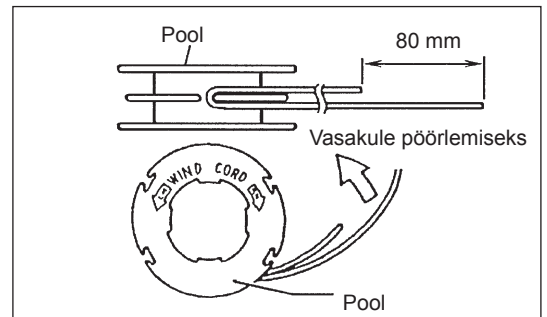
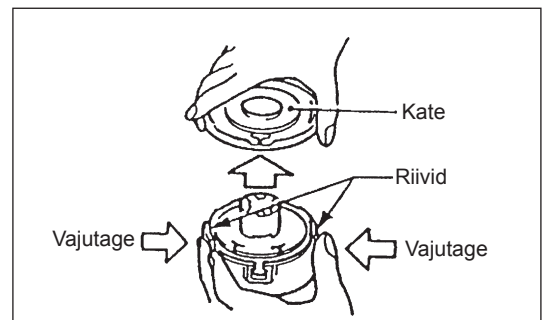
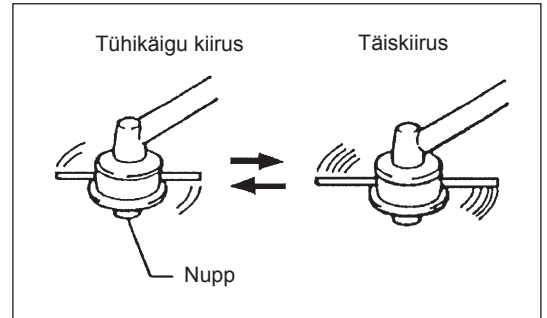

- Joondage kate alumine eend avade kohale. Kinnitamiseks suruge kate kindlalt korpusele.

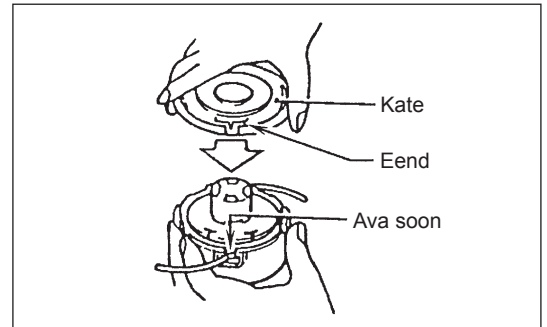

HOOLDUSJUHENDID

HOIATUS: Enne ükskõik missuguste tööde teostamist bensiinimootoriga võsalõikuri kallal lülitage alati välja mootor ja eemaldage süüteküünlapiip (vt "Süüteküünlala kontrollimine").
Kandke alati kaitsekindaid!

Seadme pika kasutusea tagamiseks ja kahjustuste vältimiseks tuleb regulaarselt teostada järgmisi hooldustöid.

Igapäevane kontrollimine ja hooldus

- Enne töö alustamist kontrollige, kas seadmel pole lahtisi kruvisid ja kas kõik osad on alles. Eelkõige kontrollige, kas löiketera või nailonist löikepea on korralikult kinnitatud.
- Enne töö alustamist kontrollige alati, kas õhufilter pole ummistunud ja silindri ribad pole tõkestatud. Vajadusel puhastage.
- Teostage järgmised tööd iga päev pärast seadme kasutamist:
 - Puhastage bensiinimootoriga võsalõikur väljastpoolt ja kontrollige kahjustuste suhtes.
 - Puhastage õhufilter. Kui töötate väga tolmuses keskkonnas, siis puhastage filtrit mitu korda päevas.
 - Kontrollige, kas löiketera või nailonist löikepea on terved ja kas need on tugevasti kinnitatud.
 - Kontrollige, kas tühikäigu ja töökiiruse erinevus on piisav, mis peaks tagama löikeriista liikumatuks jäämise mootori tühikäigul (vajadusel vähendage tühikäigu kiirust).
Kui löikeriist peaks tühikäigul ikkagi liikuma, siis pöörduge lähima ametliku teeninduse poole.
- Kontrollige, kas I-O lüliti, lahtilukustuse hoob, juhthoob ja lukustusnupp on töökorras.

MOOTORIÕLI VAHETAMINE

Riknenud mootoriõli kasutamine lühendab olulisel määral pöörlemisel üksteise vastu hõõrduvate osade eluiga. Kontrollige kindlasti osade asendamise intervalle ja kogust.



TÄHELEPANU: Tavaliselt on mootor ja mootoriõli kohe pärast seadme seiskamist kuumad. Enne õli asendamist kontrollige, kas mootor ja õli on piisavalt maha jahtunud. Vastasel juhul jääb põletusohut püsima.

Märkus: Kui õli on lisatud üle ettenähtud normi, võib õli saastuda või süttida, millega kaasneb valge suitsu eraldumine.

Asendamise sagedus: Esialgu iga 20 töötunni järel ja seejärel iga 50 töötunni järel

Soovitatav õli: API-kategooria õli SAE10W-30, SF-klass või kõrgem (autode 4-taktilise mootori õli)

Vahetamiseks toimige järgmiselt.

- 1) Kontrollige, kas paagi kork on korralikult kinni keeratud.
- 2) Eemaldage õlimõõtur.
Vältige õlimõõturi saastumist tolmu või mullaga.

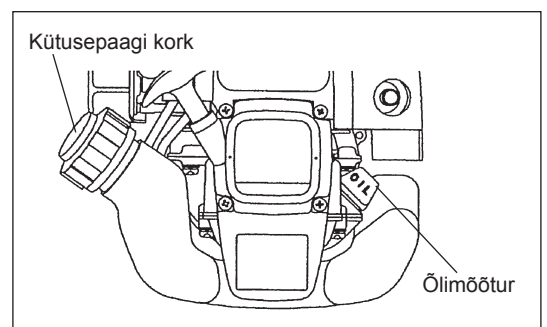

3) Paigutage õli täiteava alla lapp või paber.

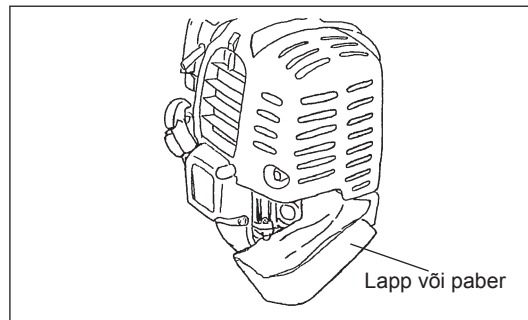

4) Eemaldage õlimõõtur ja tühjendage õlipaak, kallutades seadet õli täiteava suunas.
Kallake õli selleks ettenähtud konteinerisse.

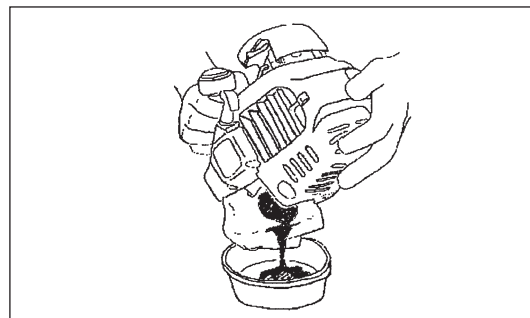

5) Hoidke mootorit horisontaalses asendis ja lisage uut õli kuni õli täiteava servani.
Kasutage õli lisamiseks spetsiaalset õlikannu.

6) Pärast õli lisamist keerake õlimõõtur korralikult kinni. Kui õlimõõtur ei ole tugevasti kinni keeratud, võib see põhjustada õli lekkimist.

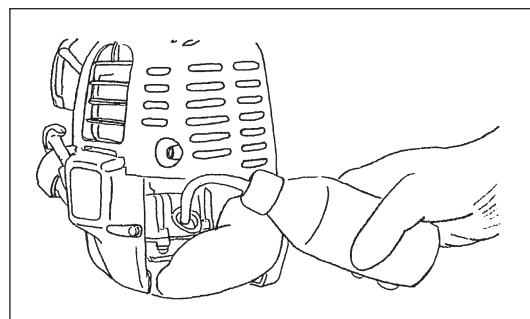

OLULISED PUNKTID ÕLI KOHTA

- Ärge kunagi pange kasutatud õli olmejäätmete hulka, ärge kallake seda maapinnale ega kanalisatsiooni. Õli kasutuselt kõrvaldamine on reguleeritud vastavate õigusaktidega. Järgige õli kasutuselt kõrvaldamisel alati asjakohaseid õigusakte ja määrusi. Küsige nõu ametlikust teenindusest.
- Õli rikneb isegi siis, kui seda ei kasutata. Kontrollige ja vahetage õli regulaarselt (vahetage õli iga 6 kuu tagant).

ÕHUPUHASTI PUHASTAMINE



OHTLIK: KERGESTI SÜTTIVAD AINED JA MATERJALID ON RANGELT KEELATUD

Kontrollimise ja puhastamise sagedus: iga päev (iga 10 töötundi järel)

- Keerake õhuklapi hoob täiesti suletud asendisse ning vältige tolmu ja mulla sattumist karburaatorisse.
- Eemaldage õhupuhasti katte kinnituspoldid.
- Tõmmake katte alumist külge ja eemaldage õhupuhasti kate.
- Kui elemendis (käsni) on õli, siis pigistage seda tugevasti.
- Tugeva saastumise puhul:
 - 1) Eemaldage element (käsni), kastke see sooja vette või veega lahjendatud neutraalsesse puhastusvahendisse ja kuivatage täielikult;
 - 2) Puhastage elementi (vilt) bensiiniga ja kuivatage täielikult.
- Enne elemendi kinnitamist peab see olema täielikult kuivatatud. Ebapiisava kuivatamise tõttu võib käivitamine olla raskendatud.
- Pühkige õhupuhasti kattele, õhustusseadisele ja nende ümbrusesse kleepunud õli lapiga ära.
- Kohe, kui puhastamine on lõpetatud, pange tagasi õhupuhasti kate ja keerake see kinnituspoltidega kinni. (Kokkumonteerimisel paigaldage kõigepealt ülemine osa ja seejärel alumine.)

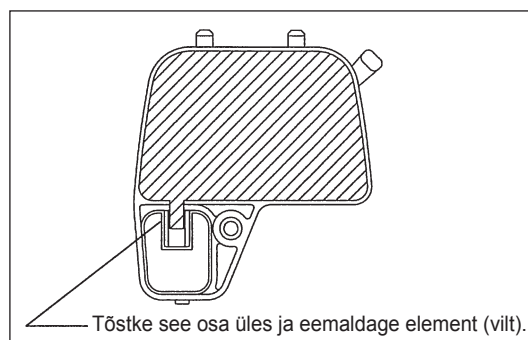
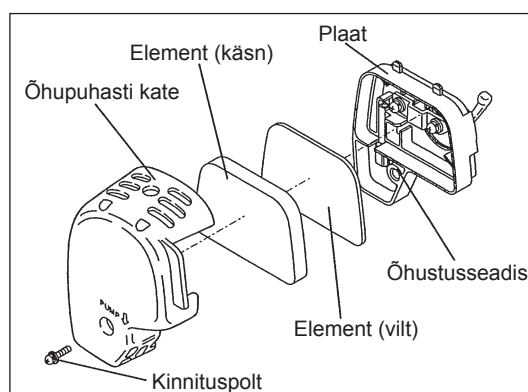

Olulised punktid õhupuhasti elemendi käsitsemisel

- Puhastage elementi mitu korda päevas, kui sellele kleepub liigselt tolmu.
- Kui töö jätkub õlist puhastamata elemendiga, võib õli õhupuhastist välja valguda, mille tagajärjeks on õli saastumine.

SÜÜTEKÜÜNLA KONTROLLIMINE

- Kasutage süüteküünla eemaldamiseks ja paigaldamiseks ainult seadmega kaasasolevat universaalvõtit.
- Süüteküünla kahe elektroodi vahe peab olema 0,7 - 0,8 mm. Kui vahe on liiga lai või liiga kitsas, siis reguleerige seda. Kui süüteküünal on ummistunud või saastunud, siis puhastage seda põhjalikult või asendage.

HOIATUS: Mootori töötamise ajal on süüteküünla piibu puudutamine keelatud (kõrgepinge elektrilöögiolt).

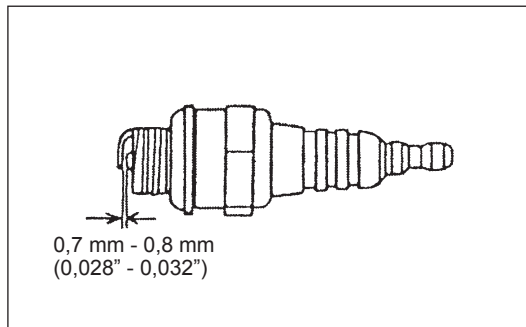

ÜLEKANDE KORPUSE MÄÄRIMINE

- Määrige (Shell Alvania 2 või ekvivalentne määre) ülekande korpust määrdeava kaudu iga 30 tunni järel. (DOLMAR originaalmääret saate osta oma DOLMAR müügiesindajalt.)

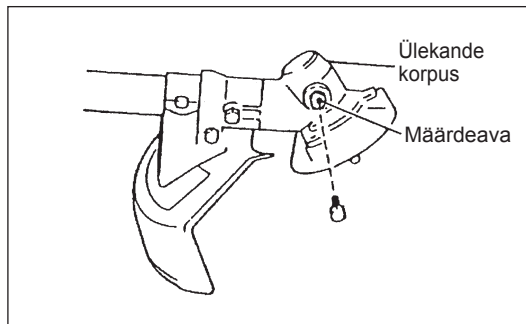

KÜTUSEFILTRI PUHASTAMINE

HOIATUS: KERGESTI SÜTTIVAD AINED JA MATERJALID ON RANGELT KEELATUD

Kontrollimise ja puhastamise sagedus: iga kuu (iga 50 töötunni järel)

Imipea kütusepaagis

- Imipea kütusefiltrit (1) kasutatakse karburaatoris vajitava kütuse filtreerimiseks.
- Kütusefiltri visuaalset kontrollimist tuleb teostada perioodiliselt. Selleks avage paagi kork ja tõmmake imipea traatkonksuga läbi paagi avause välja. Kõvastunud, määrduvad või ummistunud filtrid tuleb asendada.
- Kütuse vähese etteandmise tõttu esineb mootori maksimaalse lubatud pöörete arvu ületamise oht. Selleks, et tagada kütuse takistusteta liikumine karburaatorisse, tuleks kütusefiltrit vahetada vähemalt kord kvartalis.

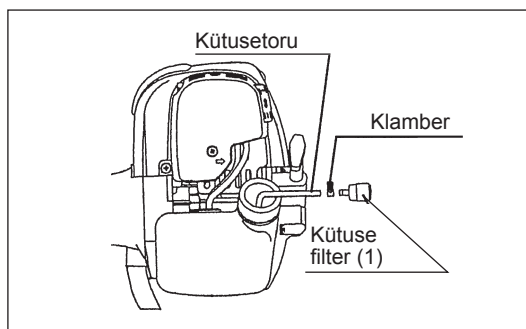

KÜTUSETORU ASENDAMINE

HOIATUS: KERGESTI SÜTTIVAD AINED JA MATERJALID ON RANGELT KEELATUD

Kontrollimise ja puhastamise sagedus: iga päev (iga 10 töötunni järel)

Asendamine: kord aastas (iga 200 töötunni järel)

Asendage kütusetoru iga aasta, hoolimata töötamise sagedusest. Kütuse lekkimine võib põhjustada tulekahju.

Kui avastate kontrollimise käigus lekkeid, siis asendage toru kohe.

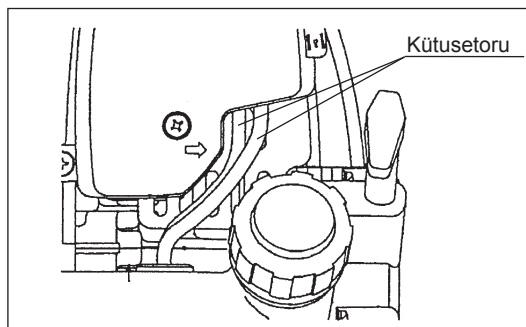

POLTIDE, MUTRITE JA KRUVIDE KONTROLLIMINE

- Keerake lahtised poldid, mutrid jms kinni.
- Kontrollige, kas ei esine kütuse ja õli lekkeid.
- Asendage kahjustunud osad, et tagada ohutu töötamine.

OSADE PUHASTAMINE

- Hoidke mootor alati puhas.
- Hoidke silindri ribid puhtad tolmust ja mullast. Ribidele kleepunud tolm ja muld võivad põhjustada kolvi kinnijäämist.

TIHENDITE ASENDAMINE

Mootori uuesti kokkumonteerimisel pärast selle lahtivõtmist asendage kindlasti kõik vanad tihendid uutega.

Kõik hooldustööd ja reguleerimised, mida käesolevas kasutusjuhendis pole kirjeldatud, tuleb lasta teha üksnes ametlikus teeninduses.

HOIUSTAMINE



HOIATUS: Enne kütusest tühjendamist seisake mootor ja laske sellel maha jahtuda.
Kohe pärast mootori seiskamist võib see olla kuum ning põhjustada põletusi, süttimist ja tulekahju.



TÄHELEPANU: Kui te seadet pikema aja jooksul ei kasuta, tühjendage kütusepaak jakarburaator kütusest ning ladustage seade kuivas ja puhtas kohas.

- Kasutage kütusepaagi ja karburaatori tühjendamiseks kütusest järgmisi toiminguid:
 - 1) Eemaldage kütusepaagi kork ja tühjendage paak täielikult kütusest. Eemaldage paaki jäänud mis tahes võõraine;
 - 2) Tõmmake kütusefilter traatkonksuga läbi täiteava välja;
 - 3) Vajutage kütusepumpa, kuni see on kütusest tühi, ning eemaldage paaki voolanud kütus;
 - 4) Paigaldage filter kütusepaaki tagasi ja keerake kütusepaagi kork tugevasti kinni;
 - 5) Seejärel oodake, kuni mootor seiskub.
- Eemaldage süüteküünl ja tilgutage mõned tilgad mootoriõli läbi süüteküünla augu.
- Tõmmake aeglaselt starteri käepidet, et mootoriõli saaks ümber mootori laiali valguda, ja pange süüteküünl tagasi.
- Paigaldage lõiketera kate.
- Hoidke hoiustamise ajal seadme varrast horisontaalses asendis või tõstke seade püsti lõiketera servaga ülespidi. (Sellisel juhul pöörake tähelepanu seadme asendile, et vältida selle ümberkukkumine.) Ärge kunagi hoiustage seadet nii, et lõiketera serv on suunatud allapoole. Määrdeõli võib välja valguda.
- Hoidke seadmest eemaldatud õli selleks otstarbeks ettenähtud konteineris hästi ventileeritavas kohas.

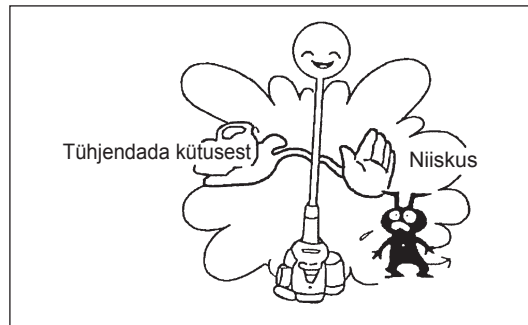

Kasutuselevõtt pärast pikaajalist hoiustamist

- Enne seadme uuesti kasutusele võtmist vahetage kindlasti õli (vt lk 111). Õli rikneb, kui seadet ei kasutata.

Vale asukoht

Viga	Süsteem	Tähelepanek	Põhjus
Mootor ei käivitu või käivitub raskelt	Süütesüsteem	Süüteküünl on korras	Viga kütuse etteande- või kompressioonisüsteemis, mehhaaniline viga
		Süüteküünlal puudub säde	Kasutati STOPP-lüliti, viga juhtmetes või lühis, süüteküünl või süüteküünla piip on rikkis, süütemooduli viga
	Kütuse etteandmine	Kütusepaak on täis	Vale õhuklapi asend, karburaatori rike, kütuse etteandetoru on painutatud või blokeeritud, kütus saastunud
	Kompressioon	Kompressioon puudub ületõmbamisel	Silindri põhjatihend on defektne, võlli tihendid on kahjustunud, silindri või kolvi rõngad on defektsed või süüteküünla tihendus ei ole nõuetekohane
Tõrked soekäivitusel	Mehhaaniline viga	Starter ei lülitu sisse.	Starteri vedru on katki, mõni mootori osa on purunenud
		Paak on täidetud, süüteküünla säde on olemas	Karburaator on saastunud, seda tuleb puhastada
Mootor käivitub, kuid "sureb välja"	Kütuse etteandmine	Paak on täidetud	Tühikäik on valesti reguleeritud, karburaator on saastunud
			Kütusepaagi õhutuskork on defektne, kütuse etteandmine on katkestatud, kaabel või STOPP-lüliti on katki
Ebapiisav jõudlus	Samaaegselt võib olla mitu süsteemi mõjutatud	Mootori tühikäigul töötamine on kehv	Õhufilter on saastunud, karburaator on saastunud, summuti on ummistunud, silindri väljalasketoru on ummistunud

Nimetus	Tööaeg	Enne töö alustamist	Pärast määrimist	Iga päev (10 h)	30 h	50 h	200 h	Väljalülitamine/ puhkus	Vastav lk
Mootoriõli	Kontrollida/ puhastada	○							105
	Asendada					○*1			111
Pinguldada polte, mutreid	Kontrollida	○							113
Kütusepaak	Puhastada/ kontrollida	○							—
	Tühjendada kütusest							○*3	114
Gaasihoob	Kontrollida korrasolekut		○						—
Stopp-lüliti	Kontrollida korrasolekut		○						109
Lõiketera	Kontrollida	○		○					103
Madalal kiirusel pöörlemine	Kontrollida/ reguleerida			○					109
Õhupuhasti	Puhastada			○					112
Süüteküünal	Kontrollida			○					113
Jahutusõhu kanal	Puhastada/ kontrollida			○					113
Kütusetoru	Kontrollida			○					113
	Asendada						◎*2		—
Ülekande korpuse määrimine	Täita				○				113
Kütusefilter	Puhastada/ asendada					○			113
Vahemik õhu sissevõtuklapi ja õhu väljalaskeklapi vahel	Reguleerida						◎*2		—
Mootori põhjalik ülevaatus							◎*2		—
Karburaator	Tühjendada kütusest							○*3	114

*1 Teostage esimene asendamine pärast 20 töötundi.

*2 Kontrollimiseks pärast 200 töötundi pöörduge ametliku teeninduse või töökoja poole.

*3 Pärast kütusepaagi tühjendamist jätkake mootor tööle ja eemaldage karburaatoris olev õli.

VEAOTSING

Enne remonditööde tellimist teenindustöökojast proovige viga ise üles leida ja kõrvaldada. Tõrke esinemisel kontrollige seadet vastavalt käesoleva kasutusjuhendi kirjeldusele. Ärge muutke ega monteeri omavoliliselt lahti ühtki osa, mis pole kooskõlas käesolevas kasutusjuhendis kirjeldatuga. Remonditööde teostamiseks pöörduge ametliku teeninduse või kohaliku müügiesindaja poole.

Tõrke olemus	Võimalik põhjus (riike)	Abinõu
Mootor ei käivitu	Kütusepumba tõrge	Vajutage 7 kuni 10 korda
	Starteri trossi tõmbamiskiirus on aeglane	Tõmmake jõuliselt
	Kütus on otsas	Lisage kütust
	Kütusefilter on ummistunud	Puhastage
	Kütusetoru on purunenud	Seadke kütusetoru korda
	Kütus on riknenud	Riknenud kütus muudab käivitamise palju raskemaks. Vahetage välja. (Soovitav asendamise sagedus: 1 kuu järel)
	Liigne kütuse imemine	Seadke gaasihoob keskmiselt kiiruselt täiskiirusele ja tõmmake starteri käepidemest, kuni mootor käivitus. Kui mootor käivitub, hakkab lõiketera pöörlema. Pöörake kogu tähelepanu lõiketerale. Kui mootor ikkagi ei käivitu, siis eemaldage süüteküünal, kuivatage elektrood ja monteeri need ümber nii, nagu need algselt olid. Seejärel käivitage, nagu ette on nähtud.
	Süüteküünla piip on lahti	Kinnitage korralikult
	Süüteküünal on saastunud	Puhastage
	Süüteküünla elektroodide vahe on vale	Reguleerige vahe pikkust
	Süüteküünla muu riike	Asendage
	Karburaatori tõrge	Laske kontrollida ja hooldada töökojas.
	Starteri trossi ei saa tõmmata	Laske kontrollida ja hooldada töökojas.
	Ajamisüsteemi riike	Laske kontrollida ja hooldada töökojas.
Mootor seiskub peagi Mootori kiirus ei suurene	Ebapiisav soekäivitus	Teostage üles soojendamine
	Õhuklapi hoob on seatud asendisse "SULETUD", kuigi mootor on üles soojendatud.	Seadke asendisse "AVATUD"
	Kütusefilter on ummistunud	Puhastage
	Õhupuhasti on ummistunud või saastunud	Puhastage
	Karburaatori tõrge	Laske kontrollida ja hooldada töökojas.
	Ajamisüsteemi tõrge	Laske kontrollida ja hooldada töökojas.
Lõiketera ei pöörle ↓ Seisake mootor viivitamatult	Lõiketera kinnitusmutter on lahti	Keerake tugevamini kinni
	Lõiketerale või kaitsekattele on kogunenud oksi.	Eemaldage võõrkehad
	Ajamisüsteemi riike	Laske kontrollida ja hooldada töökojas.
Seade vibreerib ebanormaalselt ↓ Seisake mootor viivitamatult	Lõiketera on purunenud, paindunud või kulunud	Asendage lõiketera
	Lõiketera kinnitusmutter on lahti	Keerake tugevamini kinni
	Lõiketera kumer osa ja lõiketera tugidetail on nihkunud.	Kinnitage korralikult
	Ajamisüsteemi riike	Laske kontrollida ja hooldada töökojas.
Lõiketera ei seisku kohe ↓ Seisake mootor viivitamatult	Suur pöörlemiskiirus tühikäigul	Reguleerige
	Gaasihoova juhe on ühendusest lahti	Kinnitage korralikult
	Ajamisüsteemi tõrge	Laske kontrollida ja hooldada töökojas.
Mootor ei seisku ↓ Laske mootoril töötada tühikäigul ja seadke õhuklapi hoob asendisse "SULETUD"	Klemm on lahti	Kinnitage korralikult
	Elektrisüsteemi on rikkis	Laske kontrollida ja hooldada töökojas.

Kui mootor ei käivitu pärast soojendamist:

kui vead puuduvad vastavalt kontrollinimekirjale, siis avage gaasihoob umbes 1/3 ulatuses ja käivitage mootor.

Ačiū, kad įsigijote DOLMAR benzininę krūmapjovę. Mes su malonumu rekomenduojame jums šią DOLMAR benzininę krūmapjovę, kuri buvo kuriama ir tobulinama daugelį metų, pasitelkiant ilgametę patirtį ir žinias. Perskaitykite šią informacinę knygelę, kurioje išsamiai aprašomos įvairios savybės, įrodančios išskirtinį įrankio darbą. Šios žinios leis jums gauti geriausių, kokie tik įmanomi, rezultatų naudojant DOLMAR benzininę krūmapjovę.



Turinys

Puslapis

Ženkilai	117
Saugos instrukcija	118
Techniniai duomenys	122
Dalių sąrašas	124
Rankenos montavimas	125
Apsauginio gaubto montavimas	126
Pjovimo peilio arba nailoninės pjovimo galvutės montavimas	127
Prieš pradėdant darbą	128
Tinkamas įrenginio nešimas	130
Nurodymai, kaip naudoti ir sustabdyti įrenginį	130
Pjovimo įrankio galandimas	132
Techninės priežiūros instrukcija	134
Saugojimas	137

ŽENKLAI

Skaitydami naudojimo instrukciją, joje pastebėsite toliau nurodytus ženklus.

	Perskaitykite naudojimo instrukciją ir vadovaukitės įspėjimais bei nurodymais dėl saugos!		Darbo vietoje neturi būti žmonių ir kambarinių gyvūnėlių!
	Būkite itin atsargūs ir dėmesingi!		Dėvėkite apsauginį šalną, apsauginius akinius ir ausų apsaugas!
	Draudžiama!		Maksimalus leistinas įrankio greitis
	Išlaikykite saugų atstumą!		Degalai (benzinas)
	Sviedžiamų objektų keliamas pavojus!		Rankinis variklio vedimas
	Rūkyti draudžiama!		Avarinis išjungimas
	Degti atvirą liepsną draudžiama!		Pirmoji pagalba
	Privaloma mūvėti apsaugines pirštines!		ĮJUNGTI/PALEISTI
	Mūvėkite tvirtus batus neslidžiais padais. Rekomenduojama mūvėti batus su plieno apsaugomis kojų pirštams!		IŠJUNGTAI/SUSTABDYTI
	Atatranka!		

SAUGOS INSTRUKCIJA

Bendroji instrukcija

- Perskaitykite šią naudojimo instrukciją, kad žinotumėte, kaip naudoti šį įrenginį. Nepakankamai informuoti vartotojai sumažina sau ir kitiems dėl netinkamo naudojimo kylantį pavojų.
- Šią krūmapjovę rekomenduojama skolinti tik tiems žmonėms, kurie įrodo turį patirties naudoti krūmapjoves. Skolindami įrenginį, visuomet atiduokite ir jo naudojimo instrukciją.
- Pirmieji vartotojai privalo paprašyti savo pardavimo atstovo pateikti pagrindinius nurodymus, kad sužinotų, kaip naudoti variklio krūmapjovę.
- Vaikams ir jaunesniems nei 18 metų asmenims negalima naudoti šio įrenginio. Tačiau vyresni nei 16 metų asmenys, prižiūrimi kvalifikuoto specialisto, gali naudoti šį įrenginį mokymais, kaip juo naudotis.
- Naudodami būkite labai atsargūs ir atidūs.
- Naudokite tik būdami geros fizinės būklės. Visus darbus atlikite ramiai ir atidžiai. Vartotojai privalo prisiimti atsakomybę už kitus.
- Niekada nenaudokite šio įrenginio, jei esate apsvaigę nuo alkoholio arba narkotikų, arba, jei jaučiatės pavargę ar sergą.
- Šio įrenginio naudojimas gali būti reglamentuojamas nacionaliniais teisės aktais.

Numatytoji įrenginio paskirtis

- Šis įrenginys skirtas tik žolei, piktžolėms, krūmams ir atžalynams pjauti. Ji nėra skirta jokiems kitiems tikslams, pavyzdžiui, dekoratyviniams augalams ar gyvatvorėms karpyti, nes galima susižeisti.

Asmeninės saugos priemonės

- Reikia dėvėti tinkamus darbinius drabužius, t.y., jie turi būti priglundę, bet neaptempti. Nedėvėkite papuošalų ar plačių drabužių, kurie galėtų įsipainioti krūmuose ar krūmynuose.
- Norint išvengti galvos, akių, rankų ar kojų sužeidimą, taip pat apsaugoti klausą darbo metu, būtina dėvėti apsaugines priemones.
- Ten, kur kyla krintančių daiktų keliamas pavojus, visuomet dėvėkite šalmą. Apsauginį šalmą (1) reikia reguliariai tikrinti, ar jis nesugadintas, ir keisti jį bent kas 5 metus. Naudokite tik aprobuotus apsauginius šalmus.
- Apsauginis šalmo skydelis (2) (arba darbo akiniai) apsaugo veidą nuo sviedžiamos žolės ir akmenukų. Dirbdami visuomet dėvėkite apsauginius akinius arba skaidrų vantveidį, kad išvengtumėte sužeidimų.
- Dėvėkite tinkamas, nuo triukšmo apsaugančias priemones, kad išvengtumėte klausos pablogėjimo (ausines (3), ausų kištukus ir pan.).
- Darbo kombinezonai (4) apsauga nuo svaidomų akmenų ir šiukšlių. Mes primygtinai rekomenduojame vartotojams dėvėti darbo kombinezonus.
- Pirštinės (5) yra būtina saugos priemonių dalis - jas visuomet būtina mūvėti dirbant.
- Naudodami šį įrenginį, visuomet dėvėkite tvirtus batus (6) neslidžiais padais. Jie apsaugo kojas nuo sužeidimų ir užtikrina tinkamą pusiausvyrą.

Krūmapjovės paleidimas

- Užtikrinkite, kad vaikai ar kiti žmonės būtų bent 15 metrų (50 pėdų) atstumu nuo darbo vietos, taip pat atkreipkite dėmesį, ar netoliese nėra kokių nors gyvūnų.
- Prieš pradėdami naudoti šį prietaisą, patikrinkite, ar jį saugu naudoti. Patikrinkite pjovimo įrankio saugumą, ar lengvai veikia droselinės sklendės svirtis ir patikrinkite, ar tinkamai veikia droselinės sklendės svirties stabdiklis.
- Įrenginiui veikiant tuščiaja eiga be apkrovų, pjovimo įrankis turi nesisukti. Jei abejojate, atiduokite įrenginį pardavimo atstovui, kad jį patikrintų. Patikrinkite, ar rankenos yra švarios ir sausos; taip pat patikrinkite, ar tinkamai veikia įjungimo / išjungimo jungiklis.

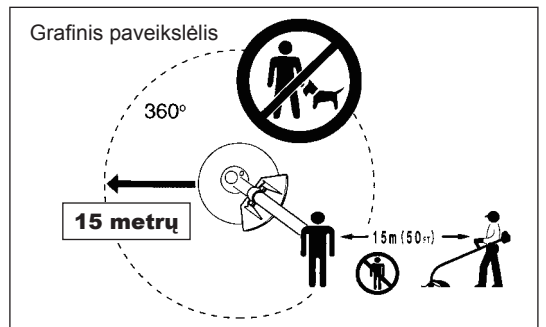
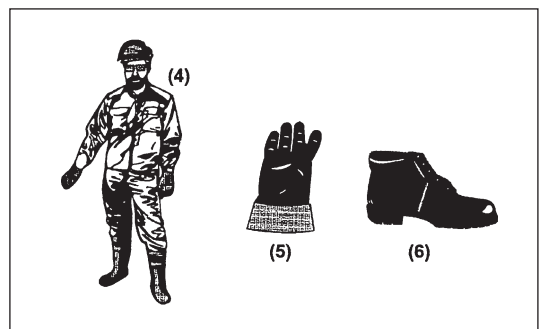
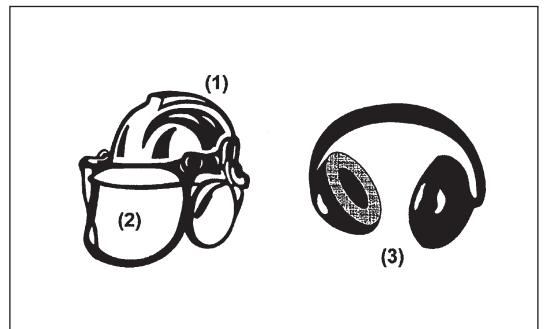
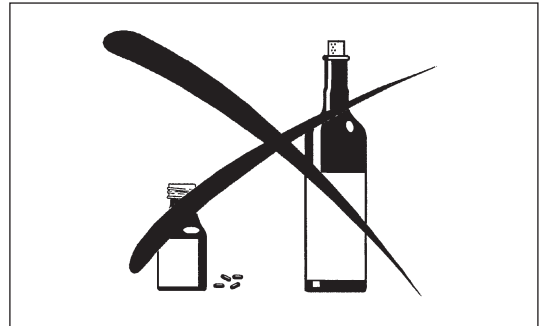
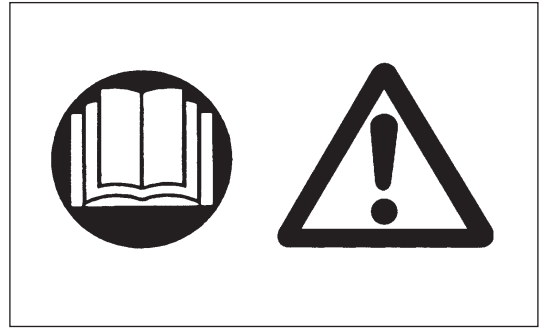

Naudokite krūmapjovę tik pagal instrukciją.

- Nenaudokite jokių kitų būdų varikliui užvesti!
- Naudokite krūmapjovę ir kitus įrankius tik tokiems darbams, kuriems jie yra numatyti.
- Variklįjunkite tik tuomet, kai įrenginys bus visiškai sumontuotas. Šį prietaisą galima naudoti tik tuomet, kai bus uždėti visi atitinkami jo priedai!
- Prieš įjungdami šį pjovimo įrankį, įsitikinkite, kad jis nesiliečia prie jokių kietų objektų, pavyzdžiui, šakų, akmenų ir pan., nes įjungus įrankį gali įvykti atotranka.
- Įvykus kokiam nors variklio gedimui, jį būti tuoj pat išjungti.
- Jei pjovimo įrankis atsitrenkė į akmenį ar kokią nors kitą kietą objektą, tuoj pat išjunkite variklį ir apžiūrėkite pjovimo įrankį.
- Reguliariai tikrinkite pjovimo įrankį, ar jis neapgadintas (vieleis įtrūkimus tikrinkite atlikdami tapšnojimo ir garso bandymą).
- Jei įrenginys patiria stiprų smūgį arba nukrenta, prieš dirbdami toliau patikrinkite jo būklę. Patikrinkite, ar nėra degalų sistemos nuotėkio ir ar tinkamai veikia valdikliai bei saugos prietaisai. Jei yra pažeidimas arba kyla abejonių, kreipkitės į mūsų įgaliotąjį techninės priežiūros centrą dėl patikrinimo ir remonto.
- Naudokite šį prietaisą tik užsidėję ant peties diržą, kurį reikia tinkamai pareguliuoti prieš pradėdami naudoti šią krūmapjovę. Būtina pareguliuoti peties diržą pagal vartotojo ūgį, kad sumažėtų darbo metu patiriamas nuovargis. Naudodami pjovimo įrankį, niekuomet nevaldykite jo viena ranka.
- Dirbdami, visuomet tvirtai laikykite krūmapjovę abiem rankomis. Visuomet tvirtai stovėkite ant žemės.
- Laikykite įrenginį tokiu būdu, kad neįkvėptumėte išmetamų dujų. Niekuomet neįjunkite variklio uždaroje patalpoje (pavojus apsinuodyti nuodingomis dujomis). Anglies monoksidas yra bekvapės dujos.
- Išjunkite variklį poilsio pertraukų metu ir tuomet, kai paliekate įrenginį be priežiūros; padėkite jį saugioje vietoje, kad jis nekeltų pavojaus kitiems arba pats nebūtų sugadintas.
- Niekada nedėkite krūmapjovės ant sausos žolės arba ant kokių nors kitų degių medžiagų.
- Prieš įjungdami variklį, ant įrenginio visada sumontuokite patvirtintą pjovimo įrankio apsauginį gaubtą. Kitaip, prisilietus prie pjovimo įrankio, galima sunkiai susižaloti.
- Darbo metu privaloma naudoti visus su įrankiu pateiktus apsauginius įtaisus ir apsaugas.
- Niekuomet neįjunkite variklio, jei sugedęs jo išmetimo dujų duslintuvas.
- Nešdami įrankį, išjunkite jį.
- Gabendami įrankį, ant pjovimo peilio visada uždėkite dangtelį.
- Jei vežate įrenginį automobiliu, būtinai tinkamai padėkite jį, kad iš jo neištekėtų degalai.
- Gabendami visuomet visiškai ištuštinkite jo degalų baką.
- Išimdami įrenginį iš sunkvežimio, niekuomet nemeskite jo ant žemės, nes galite smarkiai sugadinti jo degalų baką.
- Niekuomet nemeskite šio prietaiso ant žemės, išskyrus avarinius atvejus, nes kitaip galite smarkiai jį sugadinti.
- Nešdami įrenginį, visiškai pakelkite jį nuo žemės – nevilkite jo žeme. Vilkti įrenginį žeme yra labai pavojinga, nes gali būti pažeistas degalų bakas ir ištekėję degalai gali sukelti gaisrą.

Degalų pildymas

- Pildami į baką degalų, išjunkite variklį; nepilkite degalų prie atviros liepsnos šaltinių ir nerūkykite.
- Stenkitės, kad ant odos nepakliūtų mineralinės alyvos. Neįkvėpkite degalų garų. Pildami degalus, visuomet mėvėkite apsaugines pirštines. Reguliariai keiskite ir skalbkite apsauginius drabužius.
- Stenkitės neišlieti degalų ar alyvos, kad neužterštumėte dirvos (saugokite aplinką). Išlieję degalų, tuoj pat nuvalykite krūmapjovę.
- Stenkitės, kad degalų nepakliūtų ant drabužių. Tuoj pat persirenkite, jei aplyjote drabužius degalais (kad drabužiai neužsiliepsnotų).
- Reguliariai tikrinkite degalų dangtelį, kad įsitikintumėte, jog jį galima saugiai ir sandariai užsukti.
- Kruopščiai užsukite degalų bako dangtelį. Variklį užveskite atokiai nuo tos vietos, kurioje pylėte degalų (bent per 3 metrus nuo degalų pildymo vietos).
- Niekuomet nepildykite degalų uždaroje patalpoje. Degalų garai kaupiasi ties žemės paviršiumi (kyla sprogo pavojus).
- Degalus vežkite ir laikykite tik aprobuotuose bakuose. Užtikrinkite, kad saugomi degalai būtų laikomi vaikams nepasiekiamoje vietoje.

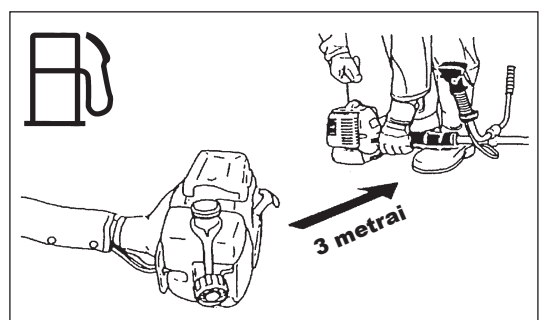
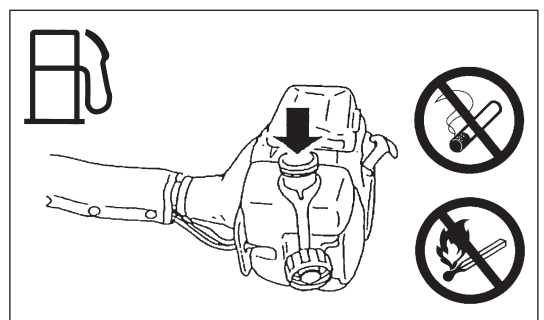
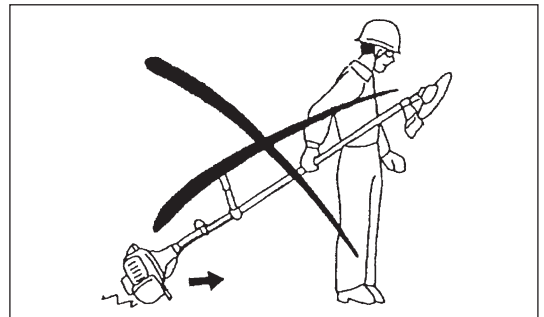
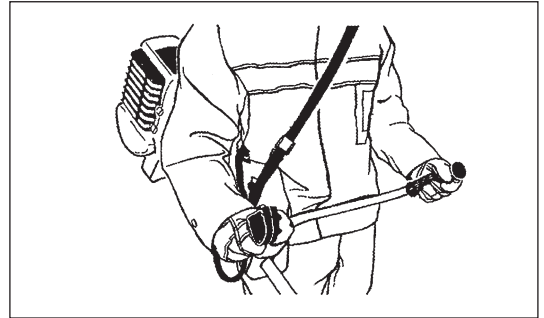
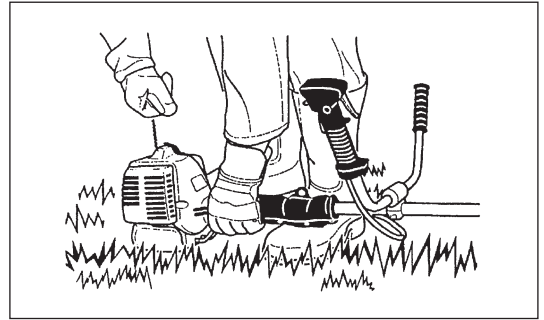

Naudojimo būdas

- Naudokite tik esant geram apšvietimui ir matomumui. Žiemos metu saugokitės slidžių ar šlapių vietų, ledo ir sniego (pavojus paslysti). Visuomet tvirtai stovėkite ant žemės.
- Niekada nepjaukite aukščiau savo juosmens.
- Niekada nedirbkite stovėdami ant kopėčių.
- Niekada nelipkite į medžius, kad nupjautumėte šakas.
- Niekada nedirbkite stovėdami ant nestabilių paviršių.
- Iš darbo vietos pašalinkite smėlį, akmenis, vinis ir pan. Pašaliniai daiktai ir dallės gali sugadinti pjovimo įrankį ir sukelti pavojingą atotrūkį.
- Prieš pradėdami pjauti, pjovimo įrankis turi pasiekti maksimalų darbo greitį.
- Jeigu naudojame metalinius peilius, mojuokite įrankiu pusrūčiais iš dešinės į kairę, lyg pjautumėte žolę dalgiu. Jeigu tarp pjovimo įrankio ir apsauginio gaubto įstrigtų žolės arba šakų, prieš jas šalindami, visada išjunkite variklį. Kitaip, peiliui netikėtai pradėjus sukstis, galima sunkiai susižaloti.
- Pailsėkite, kad dėl nuovargio neprarastumėte gebėjimo valdyti įrankį. Rekomenduojame kas valandą pailsėti 10–20 minučių.

Pjovimo įrankiai

- Naudokite tik darbui tinkamą pjovimo įrankį. Nailoninės pjovimo galvutės (vielinių žoliapjovių galvutės) tinka vejų žolei pjauti. Metalinei peiliai tinka piktžolėms, aukšta žolei, krūmams, krūmokšniams, krūmynams, atžalynams, tankumynams ir pan. pjauti. Niekada nenaudokite kitų peilių, įskaitant metalines, iš daug grandžių sudarytas besisukančias grandines ir spragilinio tipo peilius. Antraip galima sunkiai susižeisti.
- Naudodami metalinius peilius, venkite „smarkios reakcijos“ ir visada būkite pasiruošę atsitiktinei atotrūkiui. Žr. skyrių „Atotrūkis“ ir „Atotrūkios prevencija“.

Atotrūkis (peilio sviedimas)

- Atotrūkis (peilio sviedimas) – tai staigi reakcija į pjovimo peilio įstrigimą arba užkliuvimą. Įvykus atotrūkiui, įrenginys didele jėga sviedžiamas į šoną arba operatoriaus link ir gali sunkiai sužeisti.
- Atotrūkis dažniausiai įvyksta tada, kai peilis kietas medžiagas, krūmus ir 3 cm arba didesnio skersmens medžius pjauna dalimi, atitinkančia laikrodžio ciferblato dalį tarp 12 ir 2 valandos.
- Norėdami išvengti atotrūkių:
 - pjaukite peilio dalimi, atitinkančia laikrodžio ciferblato dalį nuo 8 iki 11 valandos;
 - niekada nepjaukite peilio dalimi, atitinkančia laikrodžio ciferblato dalį nuo 12 iki 2 valandos;
 - niekada nepjaukite ta peilio dalimi, kuri atitinka laikrodžio ciferblato dalį nuo 11 iki 12 valandų ir nuo 2 iki 5 valandų, nebent būtumėte kvalifikuoti bei patyrę operatoriai ir tai darytumėte savo pačių rizika;
 - niekada nenaudokite pjovimo peilių arti kietų medžiagų, pavyzdžiui, tvorų, sienų, medžių kamienų ir akmenų;
 - niekada nenaudokite pjovimo peilių vertikaloje padėtyje tokiems darbams kaip gyvatvorių formavimas ir karpymas atlikti.

Vibracija

- Per didelę vibraciją patiriantys žmonės, kurių prasta kraujo apytaka, gali susižeisti kraujagysles arba nervų sistemą. Dėl vibracijos pirštuose, rankose ar riešuose gali atsirasti tokių simptomų: „Nutirpimas“, dilgčiojimas, skausmas, dūrimo pojūtis, odos spalvos arba odos pakitimas. Pajutę bet kurį iš šių simptomų, kreipkitės į gydytoją!
- Siekdami sumažinti pavojų susirgti „pirštų balimo liga“, dirbdami rankas laikykite šiltai ir tinkamai techniškai prižiūrėkite įrenginį bei priedus.

Techninės priežiūros instrukcija

- Įrenginio techninė priežiūra privalo būti atliekama mūsų įgaliotuose techninio aptarnavimo centruose, visada naudojant tik originalias keičiamąsias dalis. Netinkamas remontas ir prasta techninė priežiūra gali sutrumpinti įrenginio tarnavimo laiką ir padidinti nelaimingų atsitikimų pavojų.
- Prieš pradėdami darbą, būtina patikrinti pjovimo įrankio būklę, ypač apsauginius įrankio įtaisus ir ant peties dedamą diržą. Reikia atkreipti ypatingą dėmesį į pjovimo peilius, kurie privalo būti tinkamai pagaląsti.
- Keisdami arba galąsdami pjovimo įrankius, taip pat valydami peilį arba pjovimo įrankį, išjunkite variklį ir nuimkite uždegimo žvakės jungtį.

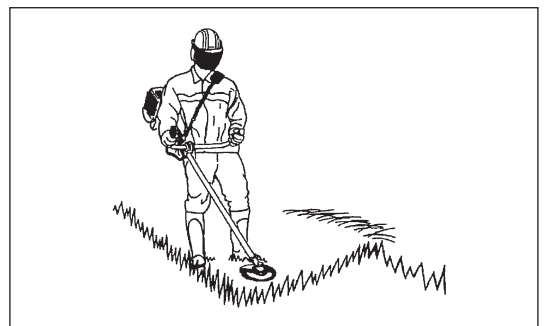
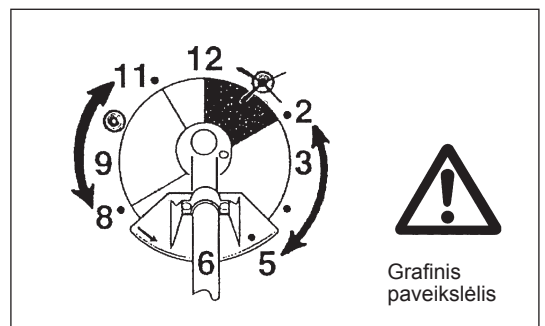
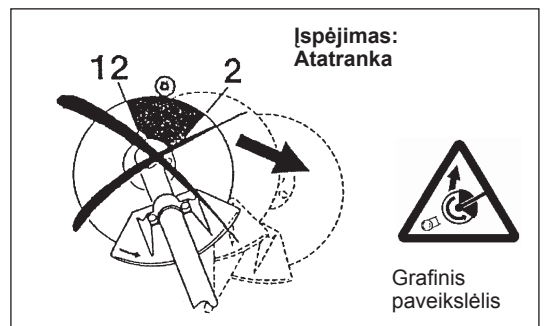

Niekada netiesinkite ir nebandykite suvirinti pažeistų pjovimo įrankių.

- Tausokite gamtą. Stenkitės be reikalo nedroseliuoti, kad būtų mažiau taršos ir triukšmo. Tinkamai pareguliuokite karbiuratorių.
- Reguliariai valykite įrenginį ir tikrinkite, ar gerai priveržti visi varžtais ir veržlės.
- Niekada nedarykite techninės priežiūros darbų ir nelaikykite įrenginio šalia atviros liepsnos.
- Įrenginį visuomet laikykite rakinamoje patalpoje, ištuštinę jo degalų baką.
- Valydami, techniškai prižiūrėdami ir saugodami įrenginį, ant pjovimo peilio visada uždėkite dangtelį.



Laikykites atitinkamų nelaimingų atsitikimų prevencijos nurodymų, kuriuos pateikia atitinkamos prekybos asociacijos ir draudimo bendrovės. Nedarykite jokių įrenginio modifikacijų, nes tai gali kelti pavojų jūsų saugumui.

Vartotojo atliekami techninės priežiūros ir remonto darbai yra ribojami; vartotojas gali atlikti tik tuos darbus, kurie yra nurodyti šioje naudojimo instrukcijoje. Visus kitus darbus privalo atlikti įgaliotasis techninės priežiūros atstovas. Naudokite tik originalias, „DOLMAR“ bendrovės pagamintas ir tiekiamas keičiamąsias dalis ir priedus.

Naudojant neapčiuotus priedus ir įrankius padidėja nelaimingų atsitikimų pavojus.

„DOLMAR“ nepisima atsakombės už nelaimingus atsitikimus ar žalą, kuri atsiranda naudojant neapčiuotus pjovimo įrankius ir pjovimo įrankių tvirtinimo prietaisus bei priedus.

Pirmoji pagalba

Atlikdami pjovimo darbus, būtinai užtikrinkite, netoliese visuomet turėtumėte pirmosios pagalbos rinkinį dėžutėje, kuriuo galėtumėte pasinaudoti nelaimingo atsitikimo atveju. Jei panaudojote kokių nors pirmosios pagalbos priemonių, tuoj pat papildykite rinkinį.

Kreipdamiesi pagalbos, pateikite šią informaciją:

- Vieta, kur įvyko nelaimingas atsitikimas
- kas atsitiko;
- sužeistų asmenų skaičius;
- sužeidimo pobūdis;
- jūsų vardas, pavardė.

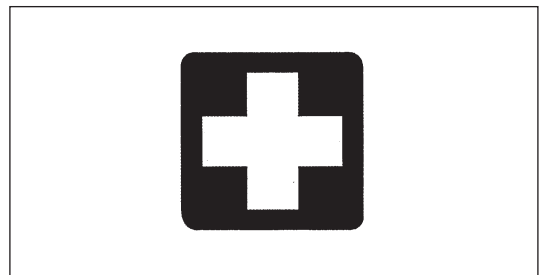

Tik Europos šalims

EB atitikties deklaracija

Mes, toliau pasirašiusieji, Tamiro Kishima ir Rainer Bergfeld, būdami įgaliotieji „Dolmar GmbH“ bendrovės atstovai, pareiškiame, kad šis „DOLMAR“ mechanizmas(-ai):

Įrenginio pavadinimas: Benzininė krūmapjovė
Modelio Nr. / tipas: MS-245.4 U, MS-245.4 UE, MS-245.4 C, MS-245.4 CE
Techniniai duomenys: žr. lentelę „TECHNINIAI DUOMENYS“

yra serijinis gaminys ir

atitinka šias Europos direktyvas:

2000/14/EB, 2006/42/EB

ir yra pagaminti pagal šiuos standartus arba normatyvinius dokumentus:
EN ISO 11806-1

Techninė dokumentacija pateikta byloje, kuri yra:

Dolmar GmbH,
Jenfelder Straße 38, Abteilung FZ, D-22045 Hamburg

Atitikties įvertinimo procedūra, būtina pagal Tarybos Direktyvą 2000/14/EB, atlikta atsižvelgiant į V priedą.

Nustatytas garso galios lygis: 109,3 dB

Garantuotas garso galios lygis: 111 dB

19. 12. 2008

Tamiro Kishima
Generalinis direktorius

Rainer Bergfeld
Generalinis direktorius

TECHNINIAI DUOMENYS MS-245.4 U, MS-245.4 C

Modelis		MS-245.4 U		MS-245.4 C	
		Dviračio rankena		Kilpinė rankena	
Matmenys: ilgis x plotis x aukštis (be pjovimo peilio)		mm	1 770 x 620 x 490		1 770 x 330 x 275
Svoris (be plastikinio apsauginio gaubto ir pjovimo peilio)		kg	5,7		5,3
Talpa (degalų bako)		L	0,5		
Talpa (alyvos bako)		L	0,08		
Variklio tūris		cm ³	24,5		
Maksimali variklio galia		kw	0,71 / 7 000 min ⁻¹		
Variklio apukos esant rekomenduojamam maksimaliam veleno sukimosi greičiui		min ⁻¹	8 500		
(Atitinkama) maksimali variklio galia		min ⁻¹	6 500		
Maksimalios degalų sąnaudos		kg/h	0,33		
Maksimalios specifinės degalų sąnaudos		g/kwh	408		
Tuščioji eiga		min ⁻¹	3 000		
Karbiuratorius		tipas	WALBRO WYL		
Uždegimo sistema		tipas	Degalų uždegimas		
Uždegimo žvakė		tipas	NGK CMR4A		
Elektrodo laisvumas		mm	0,7 - 0,8		
Vibracija pagal ISO 22867 ¹⁾	Dešinioji rankena (galinė rankena)	a _{hv eq}	m/s ²	2,5	5,0
		Paklaida K	m/s ²	0,58	1,23
	Kairioji rankena (priekinė rankena)	a _{hv eq}	m/s ²	2,9	4,3
		Paklaida K	m/s ²	0,37	0,36
Garso slėgio lygio vidurkis pagal ISO 22868		L _{PA eq}	dB A	97,1	
		Paklaida K	dB A	2,4	
Garso slėgio lygio vidurkis pagal ISO 22868		L _{WA eq}	dB A	106,3	
		Paklaida K	dB A	1,2	
Degalų		Automobilinis benzinas			
Variklio alyva		API klasifikacijos alyva, kurios klampumas pagal SAE yra 10W-30 SF arba aukštesnės (skirta 4-takčiams automobilių varikliams)			
Pjovimo įrankiai (pjovimo peilio skersmuo)		mm	230		
Perdavimo skaičius		14/19			

TECHNINIAI DUOMENYS MS-245.4 UE, MS-245.4 CE

Modelis		MS-245.4 UE		MS-245.4 CE	
		Dviračio rankena		Kilpinė rankena	
Matmenys: ilgis x plotis x aukštis (be pjovimo peilio)		mm	1 770 x 620 x 490		1 770 x 330 x 275
Svoris (be plastikinio apsauginio gaubto ir pjovimo peilio)		kg	5,9		5,4
Talpa (degalų bako)		L	0,5		
Talpa (alyvos bako)		L	0,08		
Variklio tūris		cm ³	24,5		
Maksimali variklio galia		kw	0,71 / 7 000 min ⁻¹		
Variklio apukos esant rekomenduojamam maksimaliam veleno sukimosi greičiui		min ⁻¹	8 500		
(Atitinkama) maksimali variklio galia		min ⁻¹	6 500		
Maksimalios degalų sąnaudos		kg/h	0,33		
Maksimalios specifinės degalų sąnaudos		g/kwh	408		
Tuščioji eiga		min ⁻¹	3 000		
Karbiuratorius		tipas	WALBRO WYL		
Uždegimo sistema		tipas	Degalų uždegimas		
Uždegimo žvakė		tipas	NGK CMR4A		
Elektrodo laisvumas		mm	0,7 - 0,8		
Vibracija pagal ISO 22867 ¹⁾	Dešinioji rankena (galinė rankena)	a _{hv eq}	m/s ²	2,6	5,3
		Paklaida K	m/s ²	0,83	1,22
	Kairioji rankena (priekinė rankena)	a _{hv eq}	m/s ²	2,3	4,4
		Paklaida K	m/s ²	0,52	0,21
Garso slėgio lygio vidurkis pagal ISO 22868		L _{PA eq}	dB A	97,1	
		Paklaida K	dB A	2,4	
Garso slėgio lygio vidurkis pagal ISO 22868		L _{WA eq}	dB A	106,3	
		Paklaida K	dB A	1,2	
Degalų		Automobilinis benzinas			
Variklio alyva		API klasifikacijos alyva, kurios klampumas pagal SAE yra 10W-30 SF arba aukštesnės (skirta 4-takčiams automobilių varikliams)			
Pjovimo įrankiai (pjovimo peilio skersmuo)		mm	230		
Perdavimo skaičius		14/19			

DALIŲ SĄRAŠAS

MS-245.4 U
MS-245.4 UE

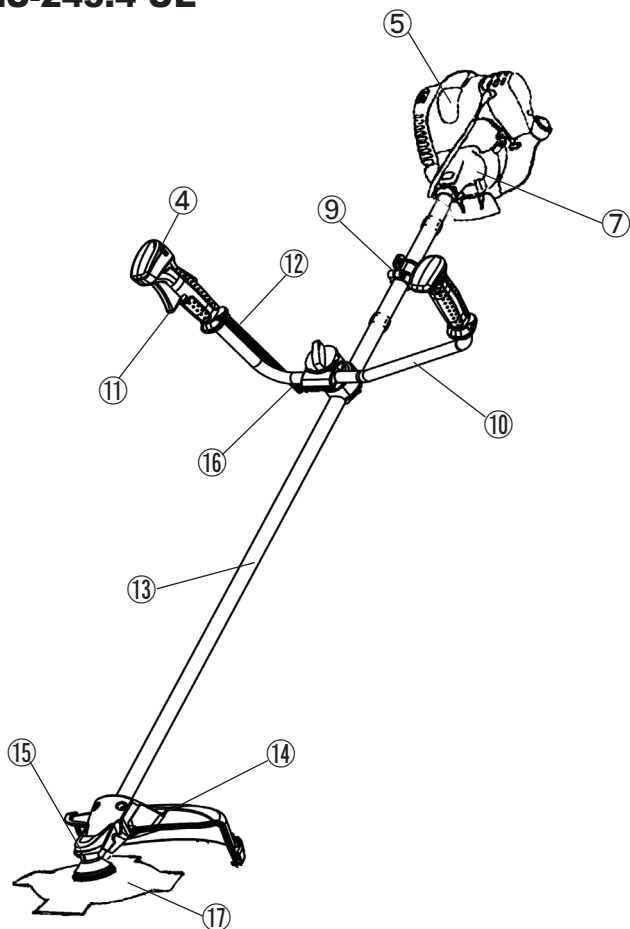

MS-245.4 C
MS-245.4 CE

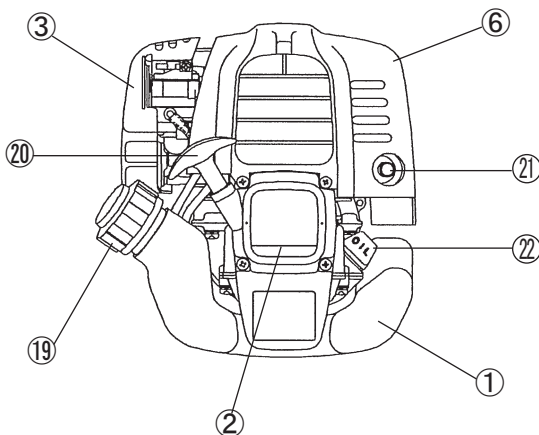
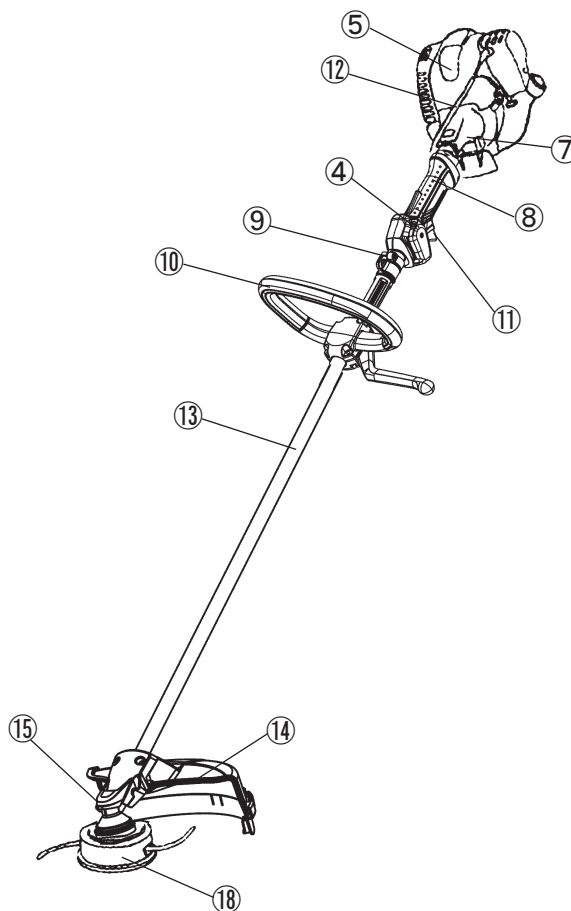

LT	DALIŲ SĄRAŠAS
1	Degalų bakas
2	Rankiniu būdu užvedamas starteris
3	Oro filtras
4	I-O jungiklis (įjungti/išjungti)
5	Uždegimo žvakė
6	Išmetimo dujų duslintuvas
7	Sankabos dėžė
8	Galinė rankena
9	Pakaba
10	Rankena
11	Valdymo svirtis
12	Valdymo kabelis
13	Velenas
14	Apsauginis gaubtas (pjovimo įrankio apsauginis gaubtas)
15	Pavarų mechanizmas/galvutės karkasas
16	Rankenos laikiklis
17	Pjovimo diskas
18	Nailoninė pjovimo galvutė
19	Degalų pildymo angos dangtelis
20	Starterio rankenėlė
21	Išmetimo vamzdis
22	Alyvos lygio matuoklis

RANKENOS MONTAVIMAS

[SPĖJIMAS: Prieš pradėdami be kokius benzininės krūmapjovės reguliavimo, remonto ar valymo darbus, visuomet išjunkite variklį ir atjunkite uždegimo žvakės jungtį nuo žvakės. Visuomet mūvėkite apsaugines pirštines!

[SPĖJIMAS: Benzininę krūmapjovę užveskite tik tuomet, kai ji bus visiškai sumontuota.



Įrenginiams su dviračio rankenos modeliais

- Atsukite rankenėlę (1).
- Dėkite rankeną (4) tarp rankenos veržtuvo (2) ir rankenos laikiklio (3).
- Pareguliuokite rankenos (4) kampą, kad jums būtų patogiu dirbti, tuomet tvirtai ją priveržkite, ranka užsukdami tvirtinimo rankenėlę (1).

[SPĖJIMAS: Nepamirškite sumontuoti spyruoklės (5).

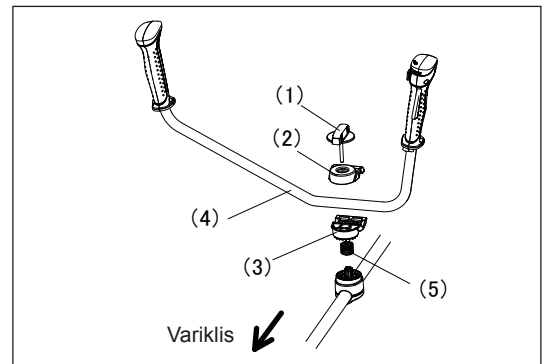

Įrenginiams su kilpos formos rankenomis

- Pritaisykite užtvartą kartu su operatoriaus apsaugos rankena kairėje įrenginio pusėje.
- Įsitinkinkite, kad rankena/užtvartos įtaisas būtų uždėtas tarp skėtiklio ir rodyklės ženklo.

[SPĖJIMAS: Nenuimkite ir nepatraukite skėtiklio. Skėtiklis padeda išlaikyti tam tikrą atstumą tarp abiejų rankų. Nustačius rankenos/užtvartos įtaisą arti kitos rankenos, neišlaikant skėtiklio užtikrinamo atstumo, galima nesuvaldyti įrankio ir sunkiai susižeisti.

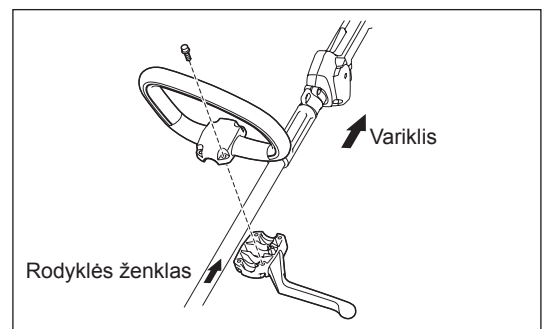

APSAUGINIO GAUBTO MONTAVIMAS

Norint, kad įrankis atitiktų saugos reikalavimus, privaloma naudoti tik lentelėje pateiktus įrankio/apsauginio gaubto derinius.



Būtinai naudokite tik "DOLMAR" pjovimo peilius arba nailoninę pjovimo galvutę.

- Pjovimo peilis turi būti aštrus ir be jokių įtrūkimų ar įskilimų. Jeigu dirbant pjovimo peilis atsitrenktų į akmenį, išjunkite variklį ir nedelsdami patikrinkite peilį.
- Pagaląskite arba pakeiskite pjovimo peilį kad tris darbo valandas.
- Jeigu dirbant pjovimo galvutė atsitrenktų į akmenį, išjunkite variklį ir nedelsdami patikrinkite pjovimo galvutę.

ĮSPĖJIMAS: Jūsų pačių saugumui ir siekiant laikytis nelaimingų atsitikimų prevencijos taisyklių, ant įrankio visuomet turi būti sumontuotas apsauginis gaubtas. Draudžiama naudoti įrenginį be apsauginio gaubto. Išorinis pjovimo peilio skersmuo turi būti 230 mm (9-1/16"). Niekada nenaudokite siauresnių nei 230 mm (9-1/16") išorinio skersmens peilių.

Metalinis peilis

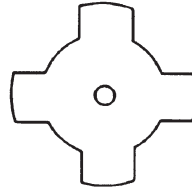

Apsauginis gaubtas metaliniams peiliams

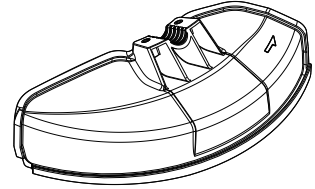

Nailoninė pjovimo galvutė

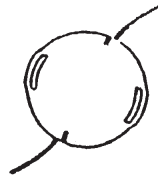

Apsauginis gaubtass nailoninei pjovimo galvutei

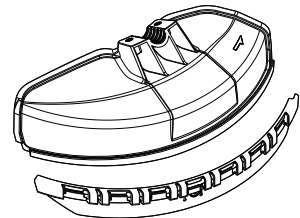

- Naudodami metalinį peilį, pritvirtinkite apsauginį gaubtą (3) prie varžiklio (2) dviem varžtais M6 x 30 (1).

PASTABA: Vienodai priveržkite dešinįjį ir kairinį varžtus, kad tarpas tarp varžiklio (2) ir apsauginio gaubto (3) būtų vienodas. Jei priveršite nevienodai, apsauginis gaubtas kartais gali veikti netinkamai.

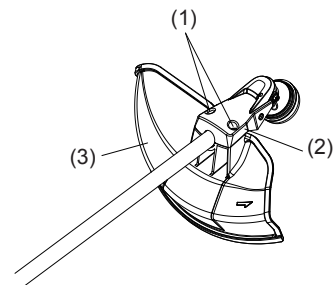

- Tais atvejais, kai reikia naudoti nailoninės vielos pjoviklį, ant metalinio peilio apsauginio gaubto (3) būtinai sumontuokite nailoninės vielos pjoviklio apsauginį gaubtą (4).
- Montuokite nailoninės vielos pjoviklio apsauginį gaubtą (4), kišdami jį į atitinkamą vietą iš metalinio peilio apsauginio gaubto (3) šono, kaip parodyta.
- Nuplėškite prie pjoviklio, kuris nupjauna nailoninę vielą, priklijuotą lipnią juostą, esančią ant nailoninės vielos pjoviklio apsauginio gaubto (4).

ĮSPĖJIMAS: Būtinai stumkite nailoninės vielos pjoviklio apsauginį gaubtą (4) tol, kol visiškai jį įkišite. Būkite atsargūs, kad nesusižeistumėte į pjoviklį, skirtą nailoninei vielai nupjauti.

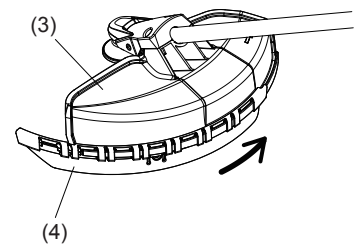

- Norėdami nuimti nailoninės vielos pjoviklio apsauginį gaubtą (4), įkiškite šešiakampį veržliaraktį į metalinio peilio apsauginio gaubto (3) griovelį, įstumkite jį ir tuo pat metu nuimkite nailoninės vielos pjoviklio apsauginį gaubtą (4).

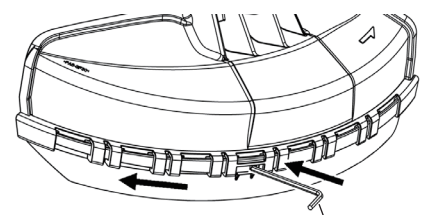

Šešiabriaunis veržliaraktis

PJOVIMO PEILIO ARBA NAILONINĖS PJOVIMO GALVUTĖS MONTAVIMAS

Apverskite įrenginį aukštyn kojomis ir galėsite lengvai pakeisti pjovimo peilį arba nailoninę pjovimo galvutę.

- Pro pavarų dėžėje esančią skylę įkiškite šešiakampį veržliaraktį ir sukite imtuvo poveržlę (4), kol ji bus užblokuota šešiakampiu veržliarakčiu.
- Galiniu raktu atsukite veržlę (1) (su kairiniu sriegiu) ir nuimkite veržlę (1), gaubtelį (2) ir suspaudimo poveržlę (3).

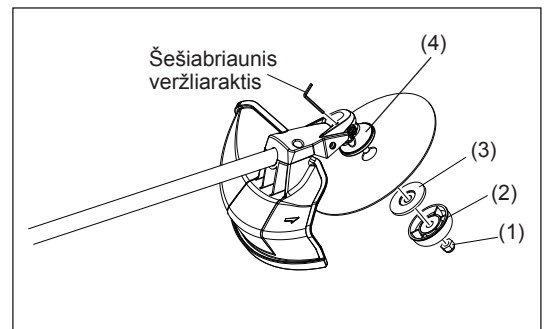

Pjovimo peilio montavimas nenuimant šešiakampio veržliarakčio

- Uždėkite pjovimo peilį ant veleno taip, kad imtuvo poveržlės (4) kreiptuvai įsitaisytų pjovimo peilio veleno skylėje. Uždėkite suspaudimo poveržlę (3), gaubtelį (2) ir priveržkite pjovimo peilį veržle (1).
[Veržimo momentas: 13 - 23 N-m]

PASTABA: Montuodami pjovimo peilį, visuomet mūvėkite pirštines.

PASTABA: Pjovimo peilio priveržimo veržlė (su spyruokline poveržle) yra susidėvinti dalis. Jei spyruoklinė poveržlė nusidėvėtų arba pastebėtumėte, kad ji deformavosi, pakeiskite veržlę nauja.

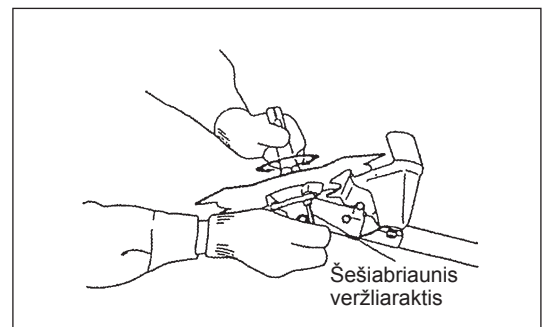

Nailoninės pjovimo galvutės montavimas

- Montuojant nailoninę pjovimo galvutę, poveržlė (3), gaubtelis (2) ir veržlė (1) nėra būtini. Nailoninė pjovimo galvutė užmaunama ant imtuvo poveržlės (4).
- Pro pavarų dėžėje esančią skylę įkiškite šešiakampį veržliaraktį ir sukite imtuvo poveržlę (4), kol ji bus užblokuota šešiakampiu veržliarakčiu.
- Tuomet užsukite nailoninę pjovimo galvutę ant veleno, sukdami ją prieš laikrodžio rodyklę.
- Ištraukite šešiakampį veržliaraktį.

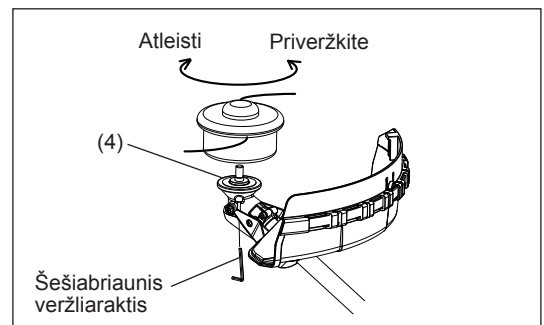

- Patikrinkite, ar peilis sukasi į kairę pusę.

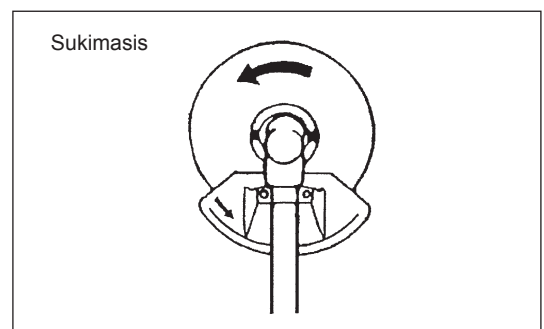

PRIEŠ PRADEDANT DARBĄ

Variklio alyvos tikrinimas ir pripylimas

- Atvėsus varikliui, atlikite tokius veiksmus.
- Laikydami variklį lygiai, ištraukite alyvos lygio matuoklį ir patikrinkite, ar alyvos pripilta tarp viršutinės ir apatinės žymių. Jei alyvos trūksta tiek, kad alyvos matuoklis liečia alyvos paviršių tik galiuku, ypač, jei alyvos lygio matuoklis yra neištrauktas iš karterio (1 pav.), pro angą pripilkite švarios alyvos (2 pav.).
- Atminkite, kad alyvos reikia papildomai pripilti maždaug kas 10 h (10 kartų arba 10 alyvos papildymo bakų).
- Jei pakinta alyvos spalva arba ji užteršiama, pripilkite švarios alyvos. (Apie keitimo intervalus ir keitimo būdą skaitykite 134 psl.)

Rekomenduojama alyva: API klasifikacijos alyva, kurios klampumas pagal SAE yra 10W-30, SF arba aukštesnės klasės (skirta keturtakčiams automobilių varikliams)

Alyvos kiekis: maždaug 0,08 l

Pastaba: Jei variklis laikomas ne pakėlimo padėtyje, alyva gali subėgti aplink variklį ir todėl galite perpildyti alyvos. Jei alyvos pripilsite per daug, ji gali būti užteršta arba ji gali užsidegti nuo benzino garų.

1 nurodymas, kaip keisti alyvą: "Alyvos lygio matuoklis"

- Nuvalykite aplink alyvos pildymo angą susikaupusias dulkes ar purvą ir ištraukite alyvos lygio matuoklį.
- Saugokite ištrauktą alyvos lygio matuoklį nuo smėlio ar dulkių. Kitaip prie alyvos lygio matuoklio prilipęs smėlis ar dulkės gali sutrikdyti alyvos srautą arba sukelti variklio dalių nusidėvėjimą ir dėl to variklis gali sugesti.
- Norint apsaugoti alyvos lygio matuoklį nuo purvo, rekomenduojama įkišti jį iki rankenėlės į variklio gaubtą, kaip parodyta 3 pav.

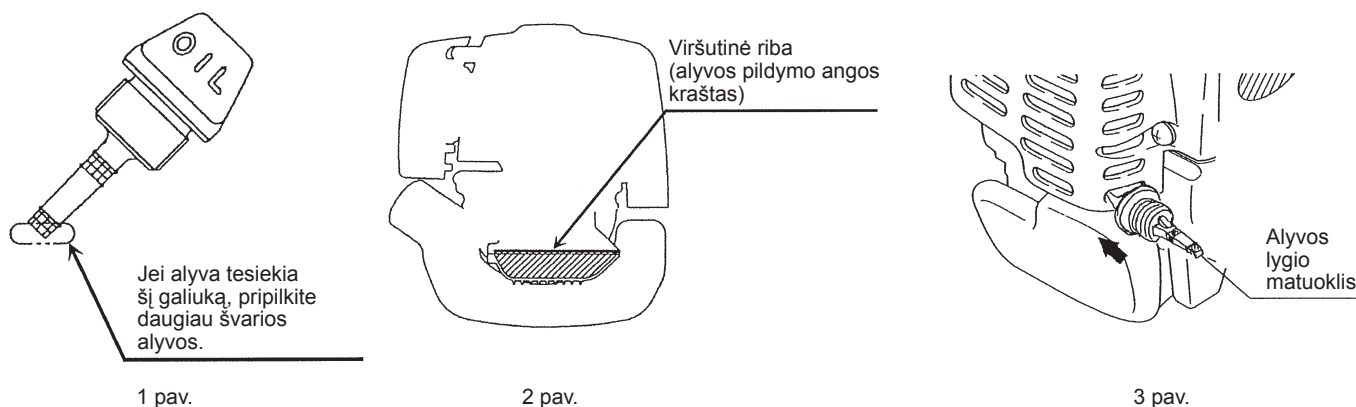

(1) Laikykite variklį lygiai ir ištraukite alyvos lygio matuoklį.

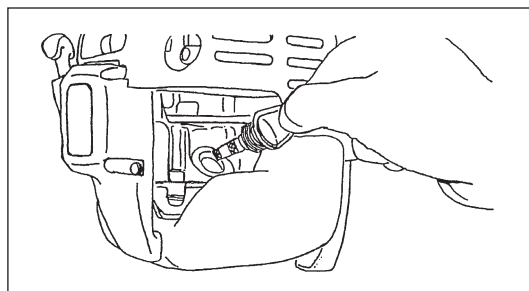

(2) Pripilkite alyvos iki alyvos pildymo angos krašto. (žr. 2 pav. pirmiau esančiame puslapyje).
Pilkite alyvos, naudodami tepalinę.

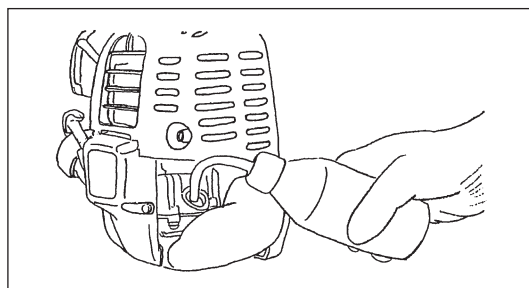

(3) Tvirtai įsukite alyvos lygio matuoklį. Netvirtai priveržus, alyva gali ištekėti.

2 nurodymas, kaip keisti alyvą: “Jei alyva išsilieja”

- Jei tarp degalų bako ir pagrindinio variklio bloko pakliūna alyvos, ji patenka į vidų pro aušinimo oro įleidimo angą ir užteršia variklį. Prieš padėdami darbą, būtinai nuvalykite išsiliejusią alyvą.

DEGALŲ PYLIMAS

Kaip elgtis su degalais

Būtinai labai atsargiai elgtis su degalais. Degaluose gali būti cheminių medžiagų, panašių į tirpiklius. Degalus pilti reikia pakankamai vėdinamoje patalpoje arba lauke. Niekuomet neįkvėpkite degalų garų, laikykite degalus atokiai nuo savęs. Jei reguliariai arba ilgai liesite degalus, oda taps sausa; galite susirgti odos liga arba alergija. Jei degalų pakliūtų į akis, tuoj pat gausiai išplaukite akis švariu vandeniu. Jei akys vis tiek liks sudirgintos, pasikonsultuokite su savo gydytoju.

Degalų galiojimo laikas

Degalus reikėtų sunaudoti maždaug per 4 savaites, net jei jie laikomi specialiuose bakuose gerai vėdinamoje vietoje. Jei nenaudojate specialaus bako arba bakas laikomas neuždengtas, degalų kokybė gali pablogėti per vieną dieną.

ĮRENGINIO SAUGOJIMAS IR DEGALŲ BAKO PILDYMAS

- Laikykite įrenginį ir jo baką vėsioje vietoje, atokiai nuo tiesioginių saulės spindulių.
- Niekada nelaikykite degalų automobilio salone arba bagažinėje.

Degalų

Šis variklis yra keturtaktis. Būtinai naudokite automobiliams skirtą benziną (įprastą benziną arba aukščiausios kokybės benziną).

Nurodymai, kaip pilti degalus

- Niekuomet nenaudokite benzino mišinių, kurių sudėtyje yra variklio alyvos. Kitaip bus išmetama per daug anglies dvideginio arba atsiras mechaninių gedimų.
- Naudojant užterštą alyvą, bus sunku užvesti variklį.

Degalų pildymas

ĮSPĖJIMAS: GRIEŽTAI DRAUDŽIAMA NAUDOTI BET KOKIAS DEGIAS MEDŽIAGAS

Naudojamas benzinai: Automobilinis benzinai (neetilnuotas)

- Truputį atsukite degalų bako dangtelį, kad susivienodintų atmosferos ir degalų bako esantis slėgis.
- Nuimkite degalų bako dangtelį, pripilkite degalų, tuomet pakreipkite degalų baką, kad pylimo anga būtų nukreipta į viršų ir iš degalų bako išeitų oras. (Niekada nepilkite degalų iki alyvos pildymo angos.)
- Gerai nušluostykite degalų bako dangtelį, kad į degalų baką nepakliūtų jokių pašalinių dalelių.
- Pripylę degalų, kruopščiai užsukite degalų bako dangtelį.

- Degalų bako dangtelis būtų įtrūkęs ar apgadintas, nedelsdami pakeiskite jį nauju.
- Degalų bako dangtelis nusidėvi, todėl jį reikėtų pakeisti kas du ar tris metus.

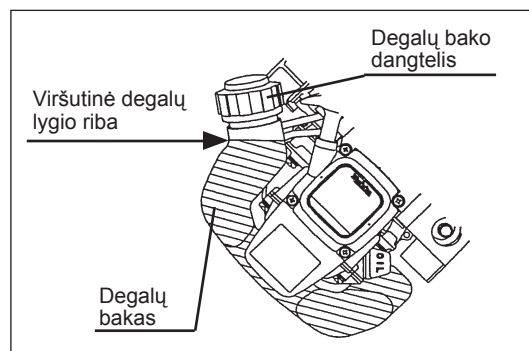

TINKAMAS ĮRENGINIO NEŠIMAS

Kaip užsidėti diržą ant peties

- Pareguliuokite diržo ilgį, kad pjovimo peilis būtų lygiagretus žemės paviršiui.

Modeliams MS-245.4 U, MS-245.4 UE

PASTABA: Būkite atsargūs, kad sąvareje neprispaustumėte drabužių ir pan.

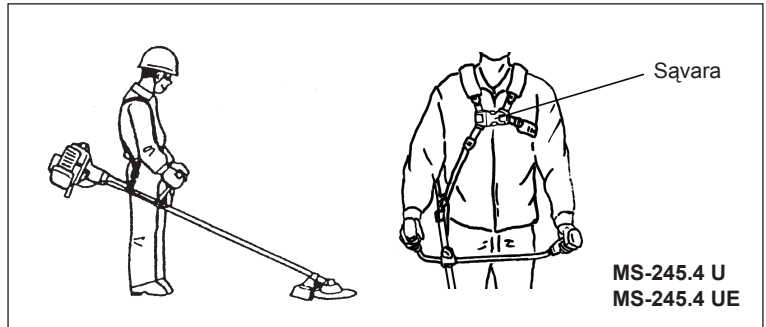

Atjungimas

Modeliams MS-245.4 C, MS-245.4 CE

- Esant avarinei situacijai, paspauskite (1) abėjuose šonuose esančias įrantas ir galėsite atkabinti įrenginį.
- Tuo metu būkite labai atsargūs, kad suvaldytumėte įrenginį. Neleiskite, kad įrenginys būtų nusviestas link jūsų ar šalia dirbančių žmonių.

ĮSPĖJIMAS: Visai nesuvaldžius įrenginio, galima sunkiai susižaloti arba net ŽUTI.

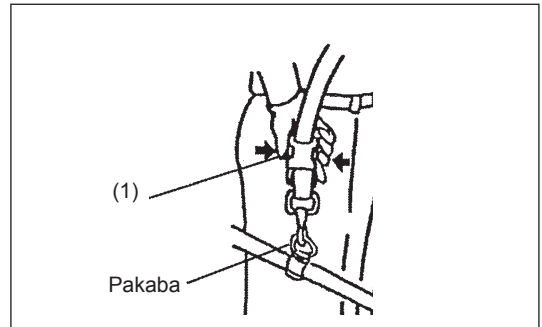

Modeliams MS-245.4 U, MS-245.4 UE

- Avarinės situacijos atveju, stipriai vienu pirštu ištraukite avarinio atjungimo svirtį (2). Apatinė įrenginio dalis atjungžiama nuo kūno.
- Tuo metu būkite labai atsargūs, kad suvaldytumėte įrenginį. Neleiskite, kad įrenginys būtų nusviestas link jūsų ar šalia dirbančių žmonių.

ĮSPĖJIMAS: Visai nesuvaldžius įrenginio, galima sunkiai susižaloti arba net ŽUTI.

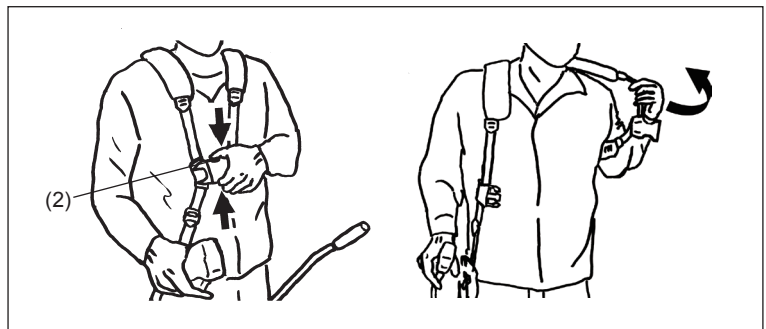

NURODYMAI, KAIP NAUDOTI IR SUSTABDYTI ĮRENGINĮ

Laikykite galiojančių nurodymų dėl nelaimingų atsitikimų prevencijos!



ĮJUNGIMAS

Pasitraukite bent 3 m nuo tos vietos, kurioje pylėte degalus. Padėkite benzininę krūmapjovę ant švarios žemės paviršiaus, bet įsitinkite, kad pjovimo peilis neliestų žemės ar kokių nors kitų daiktų.

A: Šaltasis užvedimas

- 1) Padėkite įrenginį lygioje vietoje.

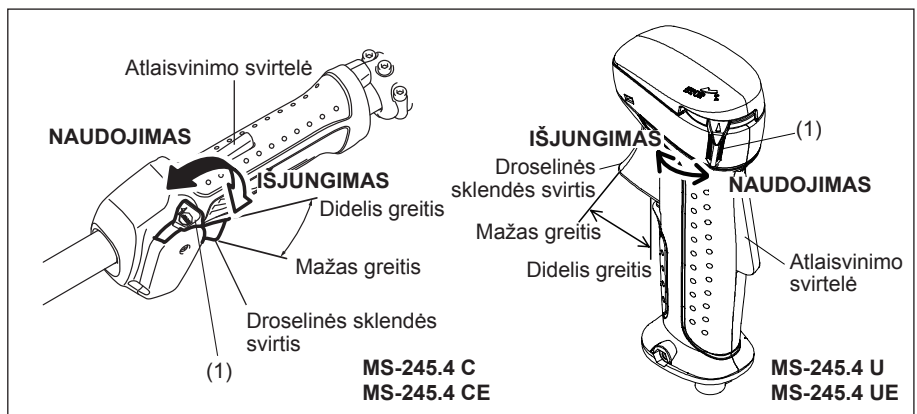

- 2) Nustatykite I-O jungiklį (1) į DARBO padėtį
- 3) Droselinės sklendės svirtis
Uždarykite droselinės sklendės svirtį.
Droselinės sklendės atidarymas:
 - Visiškai uždaryta esant šaltam oru arba užvedant šaltą variklį.
 - Visiškai arba pusiau atidaryta, užvedant ką tik išjungtą įrenginį.

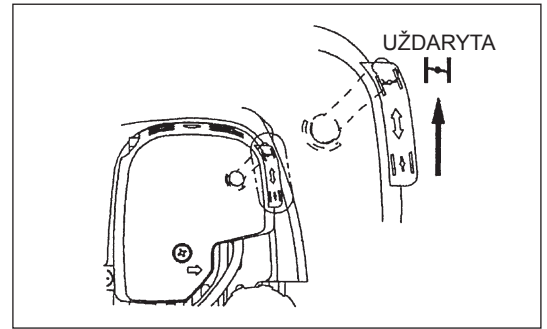

- 4) Degalų tiekimo siurblys
Pumpuokite degalų tiekimo siurblių, kol į jį pritekės degalų. (Paprastai degalai patenka į degalų tiekimo siurblių, paspaudus 7 - 10 kartų.)
Jei per daug kartų paspausite degalų tiekimo siurblių, degalų perteklius sugrįš į degalų baką.

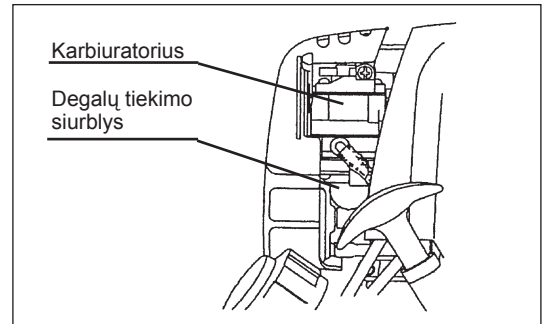

- 5) Rankiniu būdu užvedamas starteris
Atsargiai traukite už starterio rankenėlės, kol ją bus sunku traukti (kompresijos taškas). Tuomet sugražinkite starterio rankenėlę atgal į vietą ir stipriai patraukite už jos.
Niekada neištraukite virvės iki galo. Ištraukę starterio rankenėlę, niekada tuoj pat jos neatleiskite. Liakykite starterio rankenėlę, kol ji sugrįš į pradinį tašką.

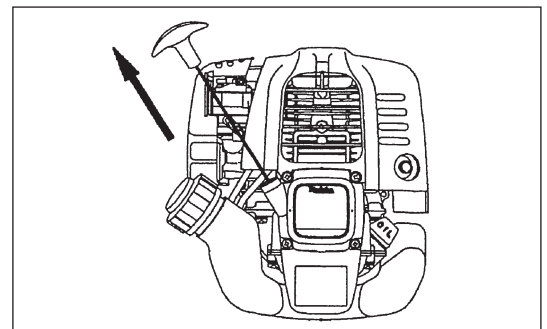

- 6) Droselinės sklendės svirtis
Varikliui užsivedus, atiradykite droselinės sklendės svirtį.
 - Droselinės sklendės svirtį atidarykite paliapsniui, vis patikrindami, kaip veikia variklis. Įsitikinkite, kad droselinės sklendės svirtis būtų nustatyta galinėje padėtyje.
 - Esant šaltam orui arba varikliui visiškai atvėsus, niekada staigiai neatidarykite droselinės sklendės svirties. Kitaip variklis gali užgesti.

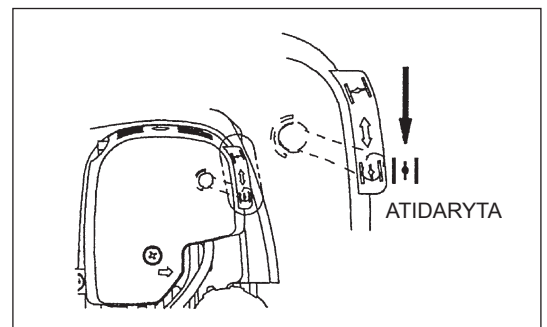

- 7) Pašildymas
2 - 3 minutes pašildykite variklį.

Pastaba: – Jei keliskart patrauksite už starterio rankenos, kai droselinės sklendės svirtis bus "UŽDATYMO" padėtyje, variklis lengvai neužsives dėl pernelyg didelio degalų tiekimo.
– Esant per didiam degalų tiekimui, išsukite uždegimo žvakę ir lėtai patraukite už starterio rankenos, kad degalų perteklius būtų pašalintas. Taip pat nusauskite uždegimo žvakės elektrodo dalį.

Įspėjimas dirbant:

Jei varikliui veikiant be apkrovų droselinės sklendės svirtis yra visiškai atidaryta, variklio apsukos padidės iki 10 000 min⁻¹ arba daugiau. Niekada neleiskite varikliui veikti didesniu nei nurodytas greičiu, maždaug 6 000 - 8 500 min⁻¹.

B: Įjungimas po variklio pašildymo

- 1) Keliskart paspauskite degalų tiekimo siurbį.
- 2) Droselinės sklendės svirtis turi būti tuščiosios eigos padėtyje.
- 3) Stipriai patraukite už rankinio užvedimo starterio rankenėlės.
- 4) Jei variklis sunkiai užsiveda, atidarykite droselinį sklendę maždaug 1/3. Atkreipkite dėmesį į pjovimo peilį, kuris gali sukstis.

Į ką reikia atkreipti dėmesį dirbant

Kai variklis veikia apverstas aukštyn kojomis, iš duslintuvo gali eiti nesudegę benzino garai.

IŠJUNGIMAS

- 1) Visiškai atleiskite droselinės sklendės svirtį (2) ir, kaip variklio apsukos sumažės, nustatykite I-O jungiklį į IŠJUNGIMO padėtį - variklis išsijungs.
- 2) Atkreipkite dėmesį, kad pjovimo galvutė gali sustoti ne iš karto, todėl palaukite, kol ji sustos.

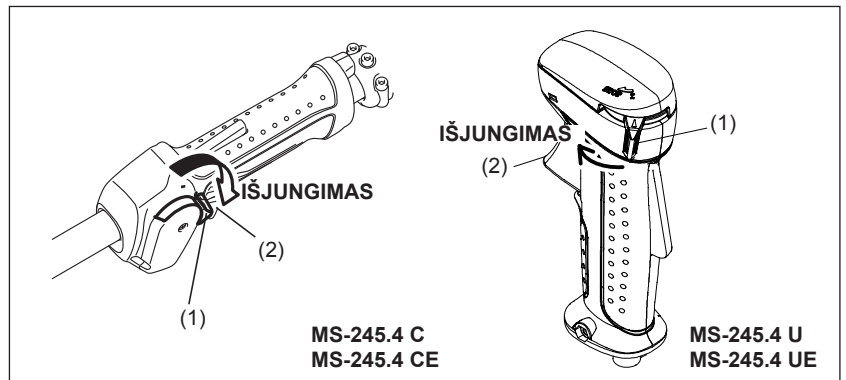

SUKIMOSI MAŽU GREIČIU REGULIAVIMAS (TUŠČIOJI EIGA)

Jei reikia pareguliuoti sukimąsi mažu greičiu (tuščiąją eigą), atlikite tai karbiuratoriaus reguliavimo varžtu.

SUKIMOSI MAŽU GREIČIU TIKRINIMAS

- Nustatykite sukimąsi mažu greičiu, kad jis būtų 3 000 min⁻¹. Jei reikia pakeisti sukimosi greitį, pareguliuokite reguliavimo varžtą (parodytas dešinėje) Phillips veržliarakčiu.
- Sukite reguliavimo varžtą į dešinę, ir variklio apsukos padidės. Sukite reguliavimo varžtą į kairę, ir variklio apsukos sumažės.
- Karbiuratoriaus paprastai būna sureguliuotas gamykloje, prieš pristatant įrenginį klientui. Jeigu jį reikėtų pareguliuoti, susisiekite su įgaliotuoju techninės priežiūros atstovu.

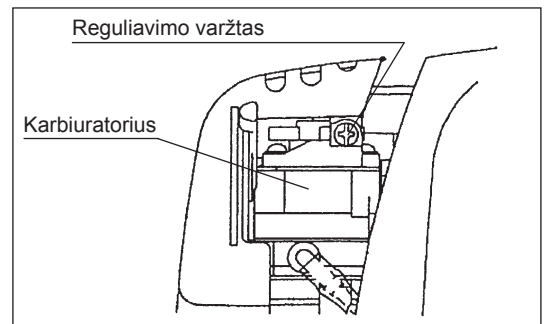

PJOVIMO ĮRANKIO GALANDIMAS



ĮSPĖJIMAS: Toliau paminėtus pjovimo įrankius galasti turi tik įgaliotasis meistras. Galandant rankiniu būdu, pjovimo įrankis bus išbalansuotas, kils vibracija ir įrenginys suges.

- pjovimo peilis
Galavimo ir balansavimo specialistų paslaugas užtikrina įgaliotasis techninės priežiūros atstovas.

PASTABA: Norint pailginti pjovimo peilio tarnavimo laiką, jį galima vieną kartą apverstį, kad vienodai nudiltų abi jo ašmenų pusės.

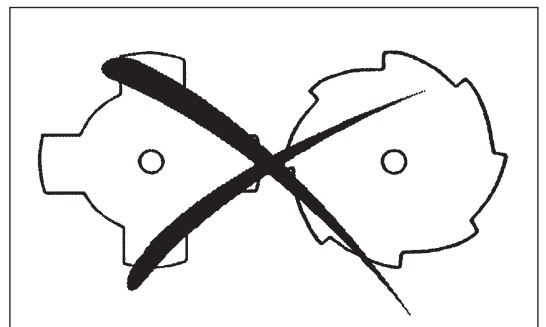

NAILONINĖ PJOVIMO GALVUTĖ

Nailoninė pjovimo galvutė yra dviguba benzininės krūmapjovės galvutė, kurioje yra ir automatinis, ir rankinis (paleidžiamas stuktėlėjus) paleidimo mechanizmai. Nailoninė pjovimo galvutė automatiškai varoma tinkamo ilgio nailonine viela, keičiant išcentrinę jėgą, kurią sukuria didinamos ir mažinamos apskukos. Tačiau, norėdami veiksmingiau pjauti minkštą žolę, stuktėlėkite nailoninę pjovimo galvutę į žemę, kad būtų paduota daugiau vielos, kaip nurodyta naudojimo skyriuje.

Veikimas

- Padidinkite nailoninės pjovimo galvutės sukimosi greitį maždaug iki $6\ 000\ \text{min}^{-1}$.
Mažas greitis (esant $4\ 800\ \text{min}^{-1}$) netinka - nailoninė viela nebus tinkamai tiekiamas esant mažas sukimosi greičiui.
- Veiksmingiausia pjovimo sritis yra užtušuojoje vietoje.

Jei nailoninė viela netiekiamas automatiškai, atlikite šiuos veiksmus:

1. Atleiskite droselinės sklendės valdymo svirtį, kad variklis pradėtų veikti be apkrovų, tuomet visiškai suspauskite droselinės sklendės valdymo svirtį. Kartokite šį veiksmą, kol nailoninė viela bus reikiamo ilgio.
2. Jei nailoninė viela yra per trumpa, kad ją galima būtų tiekti automatiškai, atliekant pirmiau minėtus veiksmus, stuktėlėkite nailoninę pjovimo galvutę į žemę, kad būtų tiekiamas daugiau vielos.
3. Jeigu atlikus 2 veiksmą nailoninė viela netiekiamas, atsukite/pakeiskite nailoninę vielą, atlikdami veiksmus, aprašytus skyriuje "Nailoninės vielos keitimas".

Nailoninės vielos keitimas

- Pirmas išjunkite variklį.
- Įspauskite korpuso skląstis į vidų, kad galėtumėte atkelti dangtį, tuomet nuimkite ritę.
- Sulenkite naują nailoninę vielą ir užkabinkite ant ritės centre esančios įrantos - vienas vielos galas turi būti ilgesnis maždaug 80 mm (3-1/8"). Tuomet tvirtai suvyniokite abu galus ant ritės galvutės sukimosi kryptimi (ritės šonuose kryptys pažymėtos taip: LH - kairioji sukimosi kryptis, RH- dešinioji kryptis).
- Suvyniokite beveik visą vielą, palikdami 100 mm (3-15/16") galus, laikinai įkišdami juos abejose ritės kraštelėjų pusėse esančiose įrantose.
- Įdėkite ritę į korpusą taip, kad ritės grioveliai ir išsikišimai atitiktų korpuso griovelius ir išsikišimus. Ritės šone esančios raidės turi būti viršuje. Dabar atkabinkite vielos galus, kurie buvo laikinai prikabinėti, ir įkiškite vielos galus pro ašeles, kad jie išlįstų pro korpusą.

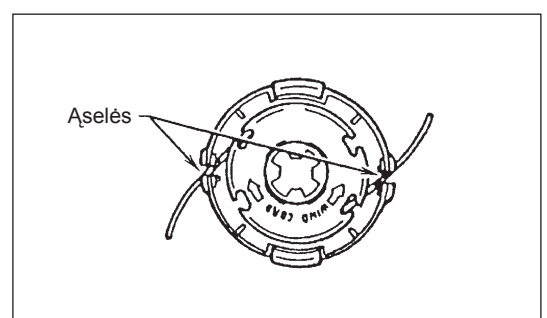
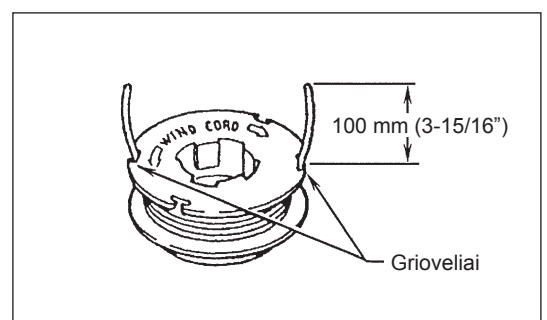
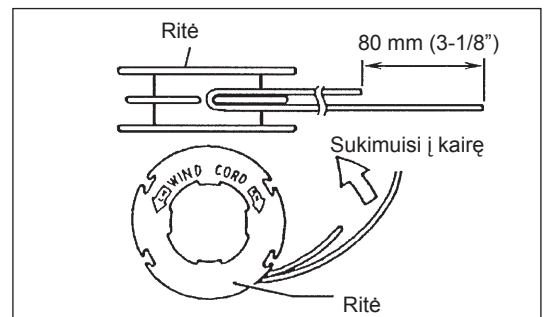
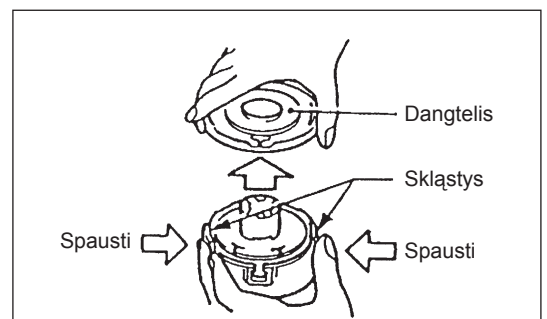
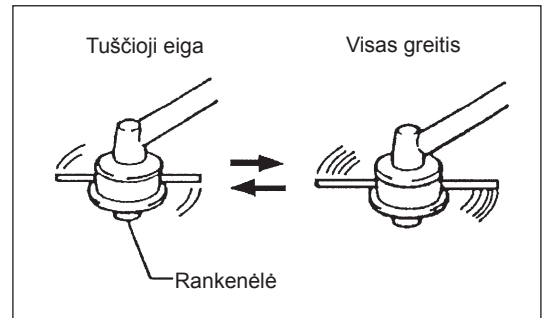

- Sulyginkite išsikišimus apatinėje gaubto dalyje su ašelių angomis. Tuomet tvirtai užspauskite gaubtą ant korpuso, kad jis užsifiksuotų.

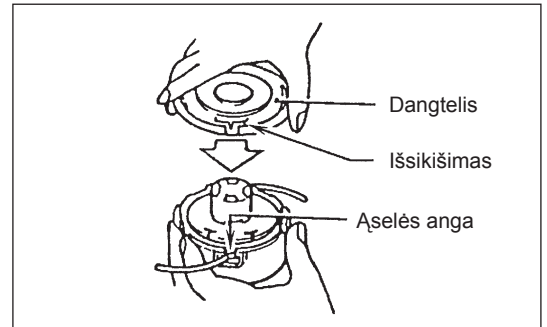

TECHNINĖS PRIEŽIŪROS INSTRUKCIJA

[SPĖJIMAS: Prieš pradėdami be kokius benzininės krūmapjovės reguliavimo, remonto ar valymo darbus, visuomet išjunkite variklį ir atjunkite uždegimo žvakės jungtį nuo žvakės (žr. skyrių "Uždegimo žvakės tikrinimas"). Visuomet mūvėkite apsaugines pirštines!

Norėdami užtikrinti ilgą įrenginio tarnavimo laiką ir išvengti jo gedimų, reguliariai atlikite toliau nurodytus techninės priežiūros darbus.

Kasdienis patikrinimas ir techninė priežiūra

- Prieš pradėdami dirbti, patikrinkite, ar neatsilaisvino įrenginio varžtai arba, ar netrūksta kokių nors dalių. Ypač atkreipkite dėmesį į pjovimo peilio arba nailoninės pjovimo galvutės tvirtumą.
- Prieš pradėdami darbą, visuomet patikrinkite, ar neužkištos oro įleidimo angos ir veleno briaunos. Jei reikia, išvalykite jas.
- Kasdien po naudojimo atlikite šiuos tikrinimo darbus:
 - Nuvalykite benzininę krūmapjovę ir apžiūrėkite ją, ar nėra degimų.
 - Išvalykite oro filtrą. Dirbdami ten, kur kyla labai daug dulkių, valykite filtrą keliskart per dieną.
 - Patikrinkite, ar neapgadintas peilis arba nailoninė pjovimo galvutė, ir įsitikinkite, ar jie tvirtai sumontuoti.
 - Patikrinkite, ar skirtumas tarp tuščiosios eigos ir darbo greičio yra pakankamas, kad įsitikintumėte, jog varikliui veikiant be apkrovų, pjovimo įrankis nesisuka (jei reikia, sumažinkite tuščiosios eigos apsukas). Jei varikliui veikiant be apkrovų pjovimo įrankis vis tiek sukūsi, susisiekite su artimiausiu įgaliotuoju techninio aptarnavimo atstovu.
- Patikrinkite, kaip veikia I-O jungiklis, blokavimo svirtis, valdymo svirtis ir fiksavimo mygtukas.

VARIKLIO ALYVOS KEITIMAS

Nešvari variklio alyva žymiai sutrumpina slenkamųjų ir judamųjų variklio dalių tarnavimo laiką. Būtinai reguliariai tikrinkite alyvos kokybę ir jos lygį variklyje.



DĖMESIO: Paprastai išjungus variklį, pagrindinis variklio blokas ir variklio alyva vis dar bus labai įkaitę. Keisdami alyvą, būtinai įsitikinkite, ar variklio blokas ir variklio alyva yra pakankamai atvėsę. Kitaip galite apsidiegti.

Pastaba: Jei alyvos pripilsite per daug, ji gali būti užteršta arba ji gali užsidegti nuo benzino garų.

Keitimo intervalas: Pradžioje kas 20 darbo valandų, vėliau - kas 50 darbo valandų

Rekomenduojama alyva: API klasifikacijos alyva, kurios klampumas pagal SAE yra 10W-30, SF arba aukštesnės klasės (skirta keturtakčiams automobilių varikliams)

Keisdami, atlikite šiuos veiksmus.

- 1) Patikrinkite, ar tvirtai užsukote degalų bako dangtelį.
- 2) Ištraukite alyvos lygio matuoklį. Saugokite alyvos lygio matuoklį nuo dulkių ir purvo.

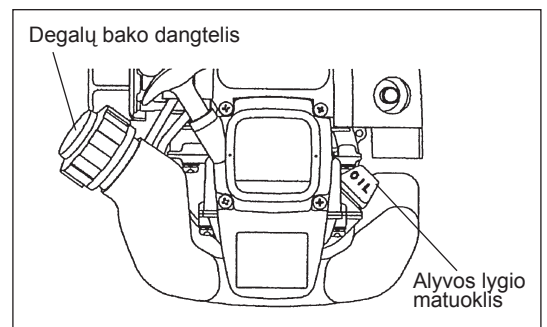

3) Pridėkite prie alyvos pildymo angos medžiagos skiautelę arba popieriaus gabalėlį.

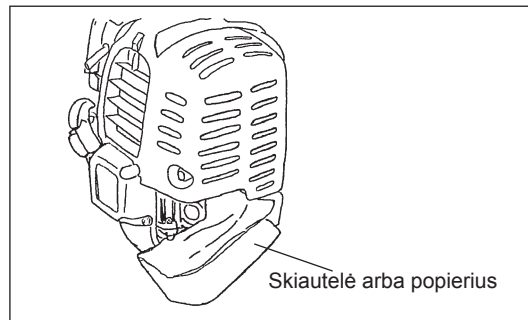

4) Ištraukite alyvos lygio matuoklį, išleiskite alyvą, pakreipę pagrindinį bloką link alyvos pildymo angos. Išleiskite alyvą į išmetimui tinkamą indą.

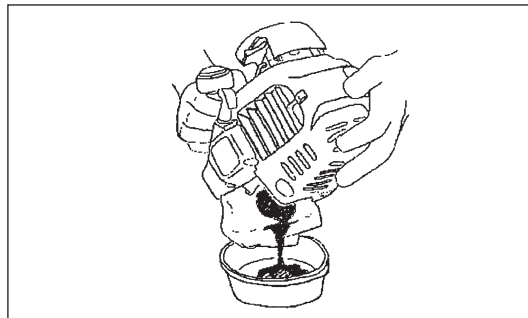

5) Laikykite variklį lygiai ir pripilkite naujos alyvos iki alyvos pildymo angos krašto. Pildami alyvą, naudokite alyvos pildymui skirtą indą.

6) Pripylę alyvos, tvirtai įsukite alyvos lygio matuoklį. Netvirtai priveržus alyvos lygio matuoklį, alyva gali ištekėti.

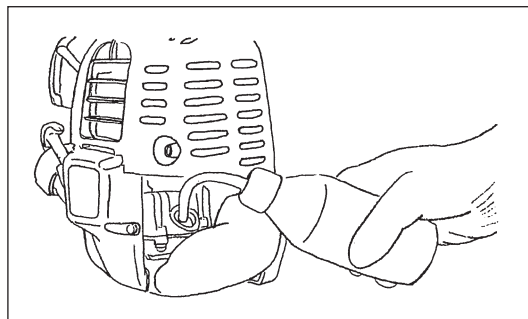

NURODYMAI, KAIP TEPTI

- Niekuomet nepilkite variklio alyvos į šiukšlių dėžę, ant žemės ar į nuotėkų vamzdį. Alyvos išmetimo taisyklės reglamentuojamos pagal įstatymą. Išpildami seną alyvą, visuomet vadovaukitės atitinkamais įstatymais ir reglamentais. Jei kiltų kokių nors klausimų, susisiekite su įgaliotuoju techninio aptarnavimo atstovu.
- Alyvos kokybė prastėja net tada, kai ji nenaudojama. Reguliariai tikrinkite ir keiskite alyvą (pakeiskite alyvą kas 6 mėnesius).

ORO FILTRO VALYMAS



PAVOJUS: GRIEŽTAI DRAUDŽIAMA NAUDOTI BET KOKIAS DEGIAS MEDŽIAGAS

Valymo ir tikrinimo intervalas: kasdien (kas 10 darbo valandų)

- Pasukite droselinės sklendės valdymo svirtį į visiško uždarymo pusę ir saugokite karbiuratorių nuo dulkių ar purvo.
- Išsukite oro filtro dangtelį fiksuojančius varžtus.
- Patraukite už dangtelio apatinės pusės ir nuimkite oro filtro dangtelį.
- Jei elementas (kempinė) yra įmirkęs alyva, tvirtai išspauskite ją.
- esant smarkiam sutepimui:
 - 1) Nuimkite elementą (kempinę), panardinkite ją į šiltą vandenį arba vandens ir neutralios plovimo priemonės tirpalą, paskui gerai jį išdžiovinkite.
 - 2) Nuvalykite elementą (fetrą) benzinu ir gerai jį išdžiovinkite.
- Prieš pradėdami montuoti elementą, būtinai visiškai jį išdžiovinkite. Nepakankamai išdžiovinus elementą, gali būti sunku užvesti variklį.
- Medžiagos skiautele nuvalykite ant oro filtro dangtelio ir plokštės alsuoklio patekusią alyvą.
- Pabaigę valymą, tuoj pat uždenkite filtro dangtelį ir priveržkite jį fiksavimo varžtais. (Sumontuodami dalis, pirmiausia įdėkite višutinį kumštelį, tuomet apatinį.)

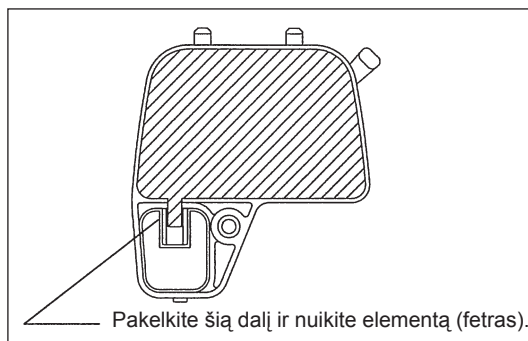
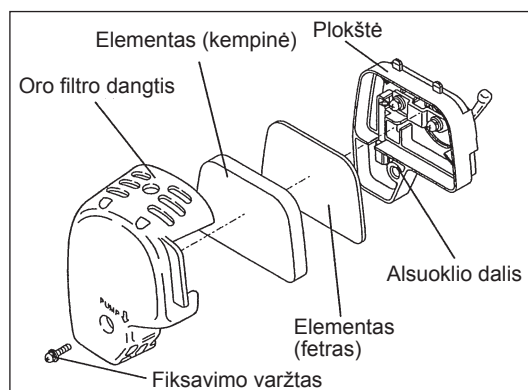

Nurodymai, kaip prižiūrėti oro filtro elementą

- Valykite elementą keliskart per dieną, jei jis labai užterštas dulkėmis.
- Jei dirbsite į įrenginį įdėję neišsunktą elementą, alyva gali ištekėti į oro filtrą ir užteršti jį.

UŽDEGIMO ŽVAKĖS PATIKRINIMAS

- Uždegimo žvakę montuokite arba išsukite naudodami tik pateiktą universalų veržliaraktį.
- Tarpelis tarp dvejų uždegimo žvakės elektrodų turi būti 0,7 - 0,8 mm (0,028" - 0,032"). Jei tarpelis yra per didelis arba per mažas, pareguliuokite jį. Jei uždegimo žvakė yra apnešta suodžiais ar užteršta, kruopščiai nuvalykite ją arba pakeiskite nauja.

ĮSPĖJIMAS: Niekada nelieskite uždegimo žvakės jungties, kai variklis veikia (labai didelė įtampa gali sukelti elektros smūgį).

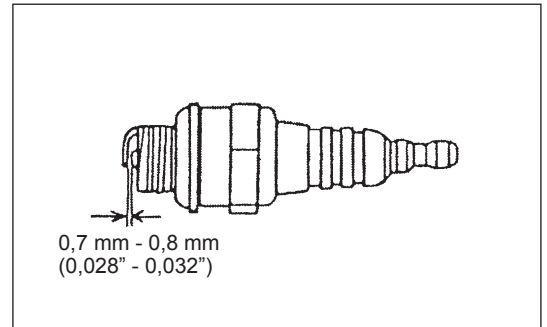

TEPALO TIEKIMAS Į PAVARŲ KARKASĄ

- Patepkite (Shell Alvania 2 arba atitinkamu tepalu) pavarų dėžę pro tepimo angą kas 30 darbo valandų. (Originalaus "DOLMAR" tepalo galite įsigyti iš savo "DOLMAR" pardavimo atstovo.)

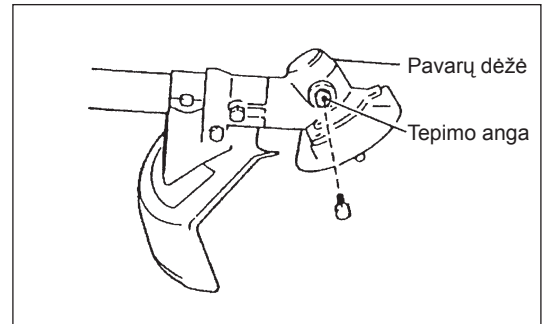

DEGALŲ FILTRO VALYMAS

ĮSPĖJIMAS: GRIEŽTAI DRAUDŽIAMA NAUDOTI BET KOKIAS DEGIAS MEDŽIAGAS

Valymo ir tikrinimo intervalas: kas mėnesį (kas 50 darbo valandų)

Įsiurbimo galvutė degalų bake

- Įsiurbimo galvutės degalų filtras (1) naudojamas filtruoti degalus, tiekiamus į karbiuratorių.
- Reguliariai tikrinkite degalų filtrą. Tam atsukite degalų bako dangtelį, padarykite kabliuką iš vielos ir pro degalų bako angą ištraukite juo įsiurbimo galvutę. Jei filtrai būtų sukietėję, užteršti ar užkimšti, juos reikia pakeisti.
- Nepakankamas degalų tiekimas gali priversti variklį viršyti maksimalias leistinas apsukas. Todėl svarbu bent kas tris darbo mėnesius pakeisti degalų filtrą, kad būtų užtikrintas pakankamas degalų tiekimas į karbiuratorių.

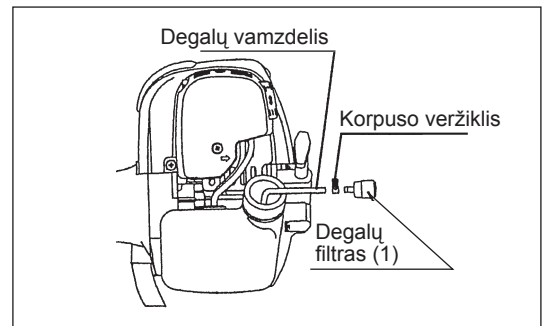

DEGALŲ VAMZDELIO KEITIMAS

ĮSPĖJIMAS: GRIEŽTAI DRAUDŽIAMA NAUDOTI BET KOKIAS DEGIAS MEDŽIAGAS

Valymo ir tikrinimo intervalas: kasdien (kas 10 darbo valandų)

Keitimas: kas metus (kas 200 darbo valandų)

Keiskite degalų vamzdelį kasmet, nesvarbu, kaip dažnai naudojate įrenginį. Ištekėję degalai gali sukelti gaisrą.

Jei tikrindami pastebėtumėte nuotėkį, tuoj pat pakeiskite alyvos vamzdelį.

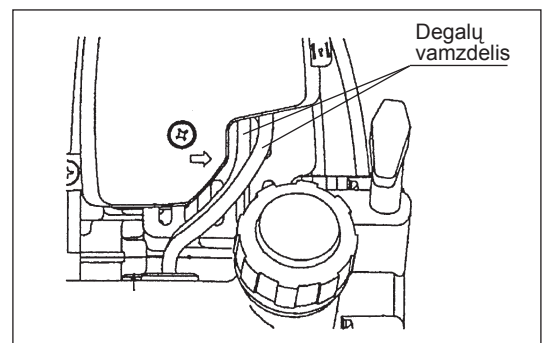

VARŽTŲ, VERŽLIŲ IR SKLENDŽIŲ TIKRINIMAS

- Priveržkite atsilaisvinusias sklendes, veržles, varžtus ir pan.
- Patikrinkite, ar nėra degalų ar alyvos nuotėkio.
- Noredami saugiai dirbti, pakeiskite sugadintas dalis naujomis.

DALIŲ VALYMAS

- Variklis turi būti visuomet švarus.
- Valykite dulkes ar purvą nuo velenų briaunų. Ant briaunų susikaupę dulkės ar purvas gali sukelti stūmoklių strigimą.

TARPIKLIŲ IR SANDARIKLIŲ KEITIMAS

Montuojant išmontuotas variklio dalis, būtinai pakeiskite tarpiklius ir sandariklius.

Bet kokius techninės priežiūros ir reguliavimo darbus, nenurodytus ir neaprašytus šiame vadove, privalo atlikti tik įgaliotasis techninės priežiūros atstovas.

SAUGOJIMAS



ĮSPĖJIMAS: Išleisdami degalus, būtina išjunkite variklį ir palaukite, kol jis atvės. Išjungus variklį, jis vis dar bus karštas, todėl galimi nudeginimai, padegimai ir gaisras.



DĖMESIO: Kai įrenginys ilgai nenaudojamas, išleiskite iš degalų bako ir karbiuratoriaus visus degalus ir laikykite jį sausoje, švarioje vietoje.

- Išleiskite degalus iš degalų bako ir karbiuratoriaus, kaip nurodyta toliau:
 - 1) Nuimkite degalų bako dangtelį ir išleiskite degalus. Jei degalų bake lieka nuosėdų, išvalykite jas.
 - 2) Iš vielos sulenktu kabliuku ištraukite degalų filtrą pro pildymo angą.
 - 3) Spauskite degalų tiekimo siurbį, kol iš jo bus išpumpuoti visi degalai, ir išleiskite į degalų baką gražintus degalus.
 - 4) Įdėkite filtrą į degalų baką ir tvirtai užsukite degalų bako dangtelį.
 - 5) Tuomet užveskite variklį ir leiskite jam veikti tol, kol jis užges.
- Ištraukite uždegimo žvakę ir įlašinkite kelis lašus alyvos pro uždegimo žvakės angą.
- Švelniai patraukite už starterio rankenėlės, kad variklio alyva būtų paskirstyta visame variklyje, ir vėl sumontuokite uždegimo žvakę.
- Uždėkite gaubtą ant pjovimo peilio.
- Saugojimo metu laikykite strypą horizontalioje padėtyje arba laikykite įrenginį pastatytą, peilio kraštą nukreipę į viršų. (Tokių atveju saugokite, kad įrenginys nenugriūtų.) Niekada nelaikykite įrenginio, nukreipę jo pjovimo peilio kraštą žemyn. Gali išsiliesti tepimo alyva.
- Išpiltus degalus laikykite specialiame degalų bake, gerai vėdinamoje patalpoje.

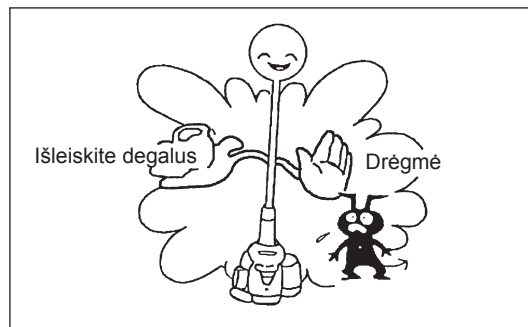

Į ką reikėtų atkreipti dėmesį pradedant naudoti ilgai nenaudotą įrenginį

- Prieš užvesdami įrenginį po to, kaip jis buvo ilgai nenaudojamas, būtina pakeiskite alyvą (žr. 134 psl.). Alyvos kokybė prastėja net tada, kai įrenginys nenaudojamas.

Gedimų nustatymas

Gedimas	Sistema	Pastabos	Priežastis
Neužsiveda variklis arba sunkiai užsiveda	Uždegimo sistema	Uždegimo žvakė veikia tinkamai Uždegimo žvakė nesukelia kibirkšties	Gedimas degalų tiekimo arba kompresijos sistemoje, mechaninis defektas Įjungtas IŠJUNGIMO jungiklis, laidų jungimo gedimas arba trumpasis jungimas, sudegusi uždegimo žvakė arba sugedusi jungtis, uždegimo modulio gedimas
	Degalų tiekimas	Degalų bakas pilnas	Netinkama droselinės sklendės padėtis, karbiuratoriaus gedimas, sulankstyta arba užkišta degalų tiekimo linija, nešvarūs degalai
	Kompresija	Patraukus, nėra kompresijos	Sugedęs cilindro apatinis tarpiklis, pažeisti karterio sandarikliai, sugadinti cilindrų arba stūmoklių žiedai arba netinkamas uždegimo žvakės sandarinimas
Sunku užvesti šiltą variklį	Mechaninis gedimas	Starteris neužsiveda	Nutrūko starterio spyruoklė, nutrūko dalys variklio viduje
Variklis užsiveda, bet užgęsta	Degalų tiekimas	Bakas pilnas, uždegimo žvakė veikia	Užterštas karbiuratorius - atiduokite jį išvalyti
	Degalų tiekimas	Bakas pilnas	Netinkamas tuščiosios eigos nustatymas, užterštas karbiuratorius Sugadinta degalų bako ventilacijos anga, užkišta degalų tiekimo linija, nutrauktas laidas arba sugedęs IŠJUNGIMO mygtukas
Nepakankamas darbas	Vienu metu gali būti pažeistos kelios sistemos	Variklis prastai veikia be apkrovų	Užterštas oro filtras, užterštas karbiuratorius, užkištas duslintuvas, užkištas cilindre esantis išleidimo kanalas

Punktas	Darbo laikas	Darbo laikas							Išjungimas/ pertrauka	Atitinkamas psl.
		Prieš naudojimą	Po tepimo	Kasdien (10 val.)	30 val.	50 val.	200 val.			
Variklio alyva	Patikrinti/valyti	○								127
	Pakeisti					○*1				134
Tvirtinimo dalys (varžtai, veržlės)	Patikrinti	○								136
Degalų bakas	Valyti/tikrinti	○								—
	Išleiskite degalus							○*3		137
Droselinės sklendės svirtis	Tikrinti, kaip veikia		○							—
Išjungimo jungiklis	Tikrinti, kaip veikia		○							132
Pjovimos peilis	Patikrinti	○		○						126
Sukimasis mažu greičiu	Patikrinti/ pareguliuoti			○						132
Oro filtras	Valyti			○						135
Uždegimo žvakė	Patikrinti			○						136
Aušinimo oro įleidimo anga	Valyti/tikrinti			○						136
Degalų vamzdelis	Patikrinti			○						136
	Pakeisti							◎*2		—
Pavarų dėžės alyva	Papildyti				○					136
Degalų filtras	Valyti/keisti					○				136
Tarpas tarp oro įleidimo vožtuvo ir oro išleidimo vožtuvo	Reguliuoti							◎*2		—
Kapitalinis variklio remontas								◎*2		—
Karbiuratorius	Išleiskite degalus							○*3		137

*1 Pakeiskite po pirmųjų 20 darbo valandų.

*2 Po 200 darbo valandų atiduokite įrenginį įgaliojamam techninės priežiūros atstovui arba įrenginių dirbtuvei, kad jį patikrintų.

*3 Ištuštinę degalų baką, leiskite varikliui veikti tol, kol degalų neliks nei degalų sistemoje, nei karbiuratoriuje, ir variklis užges.

TRIKČIŲ ŠALINIMAS

Prieš kreipdamiesi dėl remonto darbų, patikrinkite gedimus patys. Jei aptiktumėte degimą, pareguliuokite įrenginį, kaip aprašyta šiame vadove. Niekada neardykite ir neišmontuokite jokių dalių, jei tai prieštarauja instrukcijoje pateiktam aprašymui. Dėl remonto darbų susisieki su įgaliotuoju techninio aptarnavimo atstovu arba vietos pardavimo atstovu.

Sutrikimas	Galima priežastis (veikimo sutrikimas)	Atitaisymas
Variklis neužsiveda	Nepanaudotas degalų tiekimo siurblys	Paspauskite 7 - 10 kartų
	Per lėtai patraukta už starterio virvės	Patraukite stipriai, staigiai
	Trūksta degalų	Pripilkite degalų
	Užkištas degalų filtras	Valyti
	Sulenktas degalų vamzdelis	Ištiesinkite degalų vamzdelį
	Seni degalai	Naudojant senus degalus, variklį sunkiau užvesti. Senus degalus išpilkite ir pripilkite naujų. (Rekomenduojama keisti: kas 1 mėnesį)
	Pernelyg didelis degalų įsiurbimas	Nustatykite droselinės sklendės valdyto svirtį iš vidutinio greičio į didelio greičio padėtį ir traukite starterio rankenėlę tol, kol variklis užsives. Užvedus variklį, pradeda sukintis pjovimo peilis. Būkite atsargūs, kad pjovimo peilis jūsų nesužeistų. Jeigu variklis neužsiveda, ištraukite uždegimo žvakę, nusauskite elektroda ir vėl tinkamai sumontuokite dalis. Tuomet užveskite variklį, kaip nurodyta.
	Nuimtas žvakės dangtelis	Tvirtai pritvirtinkite
	Užteršta uždegimo žvakė	Valyti
	Netinkamas uždegimo žvakės tarpelis	Pareguliuokite tarpelį
	Kitoks uždegimo žvakės gedimas	Pakeisti
	Netinkamai veikiantis karbiuratorius	Kreipkitės į įgaliotuosius atstovus, kad patikrintų ir pataisytų.
	Neįmanoma ištraukti starterio virvės	Kreipkitės į įgaliotuosius atstovus, kad patikrintų ir pataisytų.
	Netinkamai veikianti perdavimo sistema	Kreipkitės į įgaliotuosius atstovus, kad patikrintų ir pataisytų.
Variklio greitai užgęsta Nedidėja variklio apsukos	Variklis nepakankamai įšyla	Atlikite pašildymo operaciją
	Droselinės sklendės valdyto svirtis yra nustatyta į UŽDARYMO padėtį, nors variklis yra pašildytas.	Nustatykite į ATIDARYMO padėtį
	Užkištas degalų filtras	Valyti
	Užterštas arba užkištas oro filtras	Valyti
	Netinkamai veikiantis karbiuratorius	Kreipkitės į įgaliotuosius atstovus, kad patikrintų ir pataisytų.
	Netinkamai veikianti perdavimo sistema	Kreipkitės į įgaliotuosius atstovus, kad patikrintų ir pataisytų.
Pjoviklio peilis nesisuka ↓ Tuoj pat išjunkite variklį	Atsilaisvino pjoviklio peilio tvirtinimo veržlė	Tvirtai privežkite
	Pjovimo peilis įsuka šakeles arba gaubtas neleidžia išsklaidyti nupjautos žolės.	Pašalinkite pašalines medžiagas
	Netinkamai veikianti perdavimo sistema	Kreipkitės į įgaliotuosius atstovus, kad patikrintų ir pataisytų.
Pagrindinis blokas neįprastai vibruoja ↓ Tuoj pat išjunkite variklį	Sulaužytas, sulankstytas arba nusidėvėjęs pjovimo peilis	Pakeiskite pjovimo peilį
	Atsilaisvino pjoviklio peilio tvirtinimo veržlė	Tvirtai privežkite
	Pasislinkusi išgaubta pjovimo peilio dalis ir pjovimo peilio atraminė dalis.	Tvirtai pritvirtinkite
	Netinkamai veikianti perdavimo sistema	Kreipkitės į įgaliotuosius atstovus, kad patikrintų ir pataisytų.
Pjovimo peilis nesustoja nedelsiant ↓ Tuoj pat išjunkite variklį	Didelės apsukos varikliui veikiant be apkrovų	Reguliuoti
	Atjunkite droselinės sklendės laidą	Tvirtai pritvirtinkite
	Netinkamai veikianti perdavimo sistema	Kreipkitės į įgaliotuosius atstovus, kad patikrintų ir pataisytų.
Variklis neišsijungia ↓ Paleiskite variklį veikti tuščiaja eiga ir nustatykite droselinės sklendės valdyto svirtį į UŽDARYMO padėtį	Nukritusi jungtis	Tvirtai pritvirtinkite
	Netinkamai veikianti elektros sistema	Kreipkitės į įgaliotuosius atstovus, kad patikrintų ir pataisytų.

Jei variklis neužsiveda po jo pašildymo operacijos:

Jei neaptinkate jokių gedimų, atidarykite droselinį sklendę maždaug 1/3 ir paleiskite variklį.

Pateicamies, ka iegādājāties DOLMAR benzīna krūmgriezi. Mēs ar prieku piedāvājam DOLMAR benzīna krūmgriezi, kas radīts ilgas izstrādes programmas rezultātā, izmantojot daudzus zināšanu un pieredzes gadus. Lūdzu, izlasiet šo bukletu, kurā sīki aprakstīti dažādi aspekti, kas nodrošina izcilu ierīces darbību. Tas palīdzēs gūt labākos iespējamus rezultātus ar DOLMAR benzīna krūmgriezi.



Saturs	Lappuse
Simboli.....	140
Drošības instrukcijas	141
Tehniskie dati.....	145
Daļu apzīmējumi.....	147
Roktura piestiprināšana.....	148
Aizsarga piestiprināšana	149
Griezējasmens vai neilona griezējgalvas piestiprināšana	150
Pirms ekspluatācijas sākšanas.....	151
Aparāta pareiza izmantošana.....	153
Norādījumi par ekspluatāciju un apturēšana	153
Griezējinstrumenta asināšana	155
Apkopes norādījumi.....	157
Glabāšana	160

SIMBOLI

Lasot lietošanas rokasgrāmatu, būs norādīti šādi simboli.

	Izlasiet lietošanas rokasgrāmatu un ievērojiet brīdinājumus un drošības norādījumus!		Neļaujiet apkārtne atrasties cilvēkiem un dzīvniekiem!
	Esiet īpaši rūpīgi un uzmanīgi!		Lietojiet aizsargcepuri, acu un ausu aizsargus!
	Aizliegts!		Lielākais pieļaujamais instrumenta ātrums
	Ievērojiet distanci!		Degviela (benzīns)
	Iespējami lidojoši priekšmeti!		Dzinēja iedarbināšana ar roku
	Smēķēt aizliegts!		Ārkārtas apturēšana
	Atklāta liesma aizliegta!		Pirmā palīdzība
	Valkājiet aizsargcimdus!		IESLĒGTS/SĀKT
	Valkājiet cietus apavus ar neslīdošām zolēm. Ieteicami apavi ar tērauda purngaliem!		IZSLĒGTS/APTURĒT
	Atsitiens!		

DROŠĪBAS INSTRUKCIJAS

Vispārēji norādījumi

- Izlasiet šo lietošanas rokasgrāmatu, lai iepazītos ar aprīkojuma lietošanu. Lietotāji, kas nebūs pietiekami labi informēti, pakļaus sevi un arī citus bīstamam riskam, nepareizi rīkojoties ar aprīkojumu.
- Aprīkojumu ieteicams dot vienīgi tādām personām, kas jau iepriekš ir strādājušas ar to.
Vienmēr izsniedziet lietošanas rokasgrāmatu.
- Lietotājiem, kas aparātu izmantos pirmo reizi, būtu jālūdz izplatītājam sniegt pamata instrukcijas, lai iepazītos ar krūmgriezi.
- Bērni un jaunieši, kas nav sasnieguši 18 gadu vecumu, nedrīkst izmantot aprīkojumu. Tomēr jaunieši, kas vecāki par 16 gadiem, drīkst lietot aparātu apmācības nolūkiem, kvalificēta instruktora tiešā uzraudzībā.
- Lietojiet aparātu ar vislielāko rūpību un uzmanību.
- Aparātu lietojiet tikai tad, ja esat labā fiziskā stāvoklī. Visus darbus veiciet mierīgi un uzmanīgi. Lietotājam jāuzņemas atbildība par pārējiem.
- Nekad neizmantojiet aprīkojumu pēc alkohola vai narkotiku lietošanas vai, ja esat noguris vai slims.
- Valsts noteikumi var ierobežot aparāta lietošanu.

Aparāta paredzētā izmantošana

- Šis aprīkojums ir paredzēts tikai zāles, nezāļu, krūmu un krūmāju griešanai. To nedrīkst izmantot citiem mērķiem, piemēram, malu apgriešanai vai dzīvzoģu cirpšanai, jo tas var izraisīt ievainojumus.

Personīgais aizsargaprīkojums

- Valkātajam apģērbam jābūt funkcionālam un piemērotam, t.i., tam jābūt cieši pieguļošam, taču tas nedrīkst ierobežot kustības. Nenēsājiet tādas rotaslietas vai apģērbu, kas var ieķerties krūmos vai brikšņos.
- Eksploatācijas laikā jālieto šeit minētais aizsargaprīkojums un aizsargapģērbs, lai neievainotu galvu, acis, plaukstas vai pēdas, kā arī lai pasargātu dzirdi.
- Vienmēr valkājiet aizsargcepuri, ja pastāv krītošu priekšmetu risks. Regulāri jāpārbauda, vai aizsargcepurei (1) nav bojājumu, un tā jānomaina vēlākais pēc 5 gadiem. Izmantojiet tikai apstiprinātu aizsargcepuri.
- Aizsargcepures aizsargstikls (2) (vai aizsargbrilles) seju aizsargā no lidojošiem netīrumiem un akmeņiem. Eksploatācijas laikā vienmēr lietojiet aizsargbrilles vai aizsargstiklu, lai neievainotu acis.
- Izmantojiet piemērotus trokšņa aizsardzības līdzekļus (ausiņas (3), ausu aizbāžņus u.c.).
- Darba kombinezons (4) aizsargā no lidojošiem netīrumiem un akmeņiem. Mēs stingri iesakām lietotājam valkāt darba kombinezoni.
- Cimdi (5) ir daļa no minētā aprīkojuma un tie vienmēr jāvalkā eksploatācija laikā.
- Lietojot aprīkojumu, vienmēr valkājiet cietus apavus (6) ar neslīdošām zolēm. Tie pasargā no ievainojumiem un nodrošina stabilu pamatu.

Krūmgrieža iedarbināšana

- Lūdzu, pārbaudiet, vai darba zonas apgabalā – 15 metru (50 pēdu) attālumā – neatrodas bērni vai citi cilvēki, kā arī uzmanieties no dzīvniekiem tuvumā.
- Pirms lietošanas vienmēr pārbaudiet, vai ierīce ir eksploatācijā droša. Pārbaudiet, vai griezējinstrumentu ir drošs, vai droseles svira ir viegli lietojama un pārbaudiet, vai droseles sviras aizslēgs darbojas pareizi.
- Tukšgaitas ātrumā griezējinstrumentu nedrīkst griezties. Ja rodas šaubas, sazinieties ar izplatītāju, lai noregulētu instrumentu. Pārbaudiet, vai rokturi ir tīri un sausi un pārbaudiet ieslēgšanas/izslēgšanas slēdža funkcionēšanu.

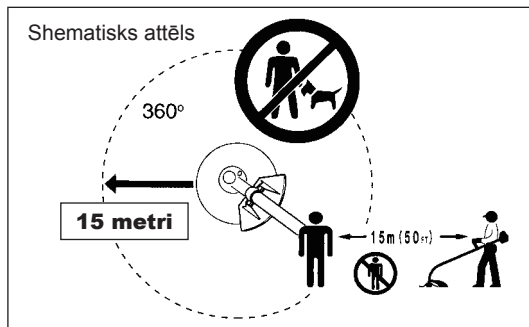
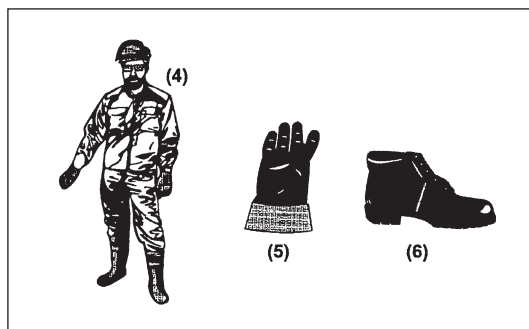
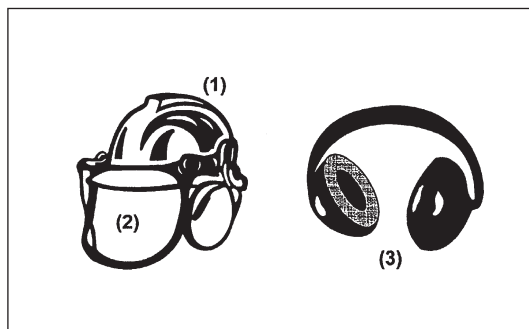
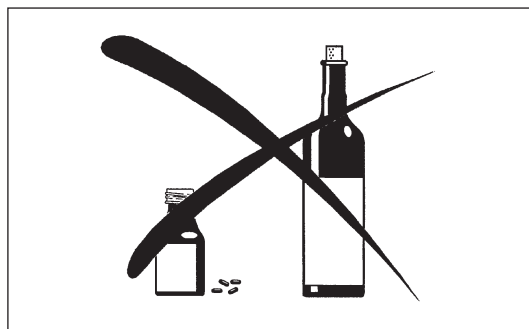
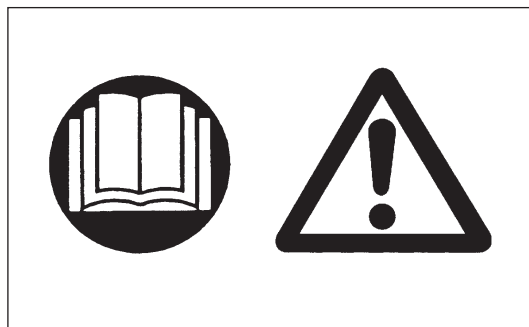

Iedarbiniet krūmgriezi tikai saskaņā ar instrukcijām.

- Dzinēja iedarbināšanai neizmantojiet nevienu citu paņēmieni!
- Izmantojiet krūmgriezi un instrumentus tikai norādītajām darbībām.
- Dzinēju iedarbiniet tikai tad, kad montāža ir pilnībā pabeigta. Ar ierīci atļauts strādāt tikai tad, kad visi nepieciešamie piederumi ir tai pievienoti!
- Pirms iedarbināšanas pārbaudiet, vai griezējinstrumenti nesaskaras ar cietiem priekšmetiem, piemēram, zariem, akmeņiem u.c., jo pēc iedarbināšanas griezējinstrumenti sāks griezties.
- Ja ar dzinēju rodas kādas problēmas, tas ir nekavējoties jāaptur.
- Ja griezējinstrumenti saskaras ar akmeņiem vai citiem cietiem priekšmetiem, nekavējoties izslēdziet dzinēju un pārbaudiet griezējinstrumentu.
- Regulāri pārbaudiet, vai griezējinstrumentam nav bojājumu (sīkas plaisas nosakiet ar uzsīšanas trokšņa pārbaudi).
- Ja ierīce ir saņēmusi smagu triecienu vai kritusi, pārbaudiet tās stāvokli, pirms turpināt darbu. Pārbaudiet, vai degvielas sistēmā nav noplūžu un vai drošības ierīcēm nav kļūmju. Ja ir bojājumi vai rodas šaubas, vērsieties mūsu pilnvarotajā apkopes centrā, lai veiktu pārbaudi un remontu.
- Krūmgriezi lietojiet tikai ar piestiprinātu pleca siksnu, ko pirms ekspluatācijas piemēroti noregulējiet. Svarīgi ir noregulēt pleca siksnu atbilstoši lietotāja izmēram, lai novērstu nogurumu, kas var rasties lietošanas laikā. Lietošanas laikā nekad neturiet griezējaparātu ar vienu roku.
- Ekspluatācijas laikā vienmēr turiet krūmgriezi ar abām rokām. Vienmēr stingri stāviet uz pamatnes.
- Aprikojumu turiet tādā veidā, lai nepieļautu izplūdes gāzes ieelpošanu. Nekad nedarbiniet dzinēju slēgtās telpās (risks saindēties ar gāzi). Oglekļa monoksīds ir gāze bez aromāta.
- Izslēdziet dzinēju atpūtas laikā un, atstājot aprikojumu bez uzraudzības, kā arī novietojiet to drošā vietā, lai nepakļautu riskam citus un lai nebojātu aparātu.
- Nekad nenovietojiet karstu krūmgriezi uz sausas zāles vai uz viegli uzliesmojošiem priekšmetiem.
- Pirms dzinēja iedarbināšanas aprikojumam vienmēr uzstādiet apstiprinātu griezējinstrumenta aizsargu. Citādi saskare ar griezējinstrumentu var izraisīt smagus ievainojumus.
- Ekspluatācijas laikā jāizmanto viss aizsargaprikojums un visas aizsargierīces, kas piegādātas kopā ar aparātu.
- Nekad nelietojiet dzinēju, ja tam bojāts izplūdes klusinātājs.
- Pārvadāšanas laikā izslēdziet dzinēju.
- Aprikojuma pārvietošanas laikā vienmēr piestipriniet vāku griezējasmēnim.
- Lai nepieļautu degvielas noplūdi, pārvadājot ar automobili, aprikojumu novietojiet drošā stāvoklī.
- Pārvadājot aprikojumu, nodrošiniet, lai degvielas tvertne ir pilnībā tukša.
- Aprikojumu ņemot ārā no automobiļa, nenometiet dzinēju, jo tas var nopietni bojāt degvielas tvertni.
- Izņemot ārkārtas gadījumus, nekad nemetiet vai nesviediet ierīci pret zemi, jo tas var nopietni bojāt ierīci.
- Pārvietojot aprikojumu, to pilnībā paceliet no zemes. Degvielas tvertnes vilkšana ir ļoti bīstama un var izraisīt degvielas tvertnes bojājumu un noplūdi, kā arī, iespējams, izraisīt ugunsgrēku.

Uzpildīšana

- Uzpildīšanas laikā apturiet dzinēju, uzturieties pietiekami tālu no atklātas liesmas un nesmēķējiet.
- Nepieļaujiet, lai minerāleļļas produkti nokļūst uz ādas. Neieelpojiet degvielas garaiņus. Uzpildīšanas laikā vienmēr valkājiet aizsargcimdus. Regulāri nomainiet un tīriet aizsargapģērbu.
- Lai nepiesārņotu augsni (aizsargātu apkārtējo vidi), rūpējieties, lai neizšļakstītu ne degvielu, ne eļļu. Krūmgriezi notīriet uzreiz pēc degvielas izšļakstīšanās.
- Nepieļaujiet, ka degviela nokļūst uz jūsu apģērba. Nekavējoties nomainiet apģērbu, ja uz tā ir izšļakstījusies degviela (lai nepieļautu apģērba aizdegšanos).
- Regulāri pārbaudiet degvielas vāciņu, pārliecinoties, vai tas ir cieši pieskrūvēts, un no tā nav noplūdes.
- Uzmanīgi pieskrūvējiet degvielas tvertnes vāciņu. Pirms dzinēja iedarbināšanas nostāieties citā vietā (vismaz 3 metrus tālāk no uzpildīšanas vietas).
- Nekad neuzpildiet slēgtā telpā. Degvielas garaiņi koncentrējas zemes līmenī (sprādzienbīstamība).
- Degvielu pārvadājiet un uzglabājiet tikai pārbaudītās tvertnēs. Pārbaudiet, vai degvielai, kas novietota glabāšanai, nevar piekļūt bērni.

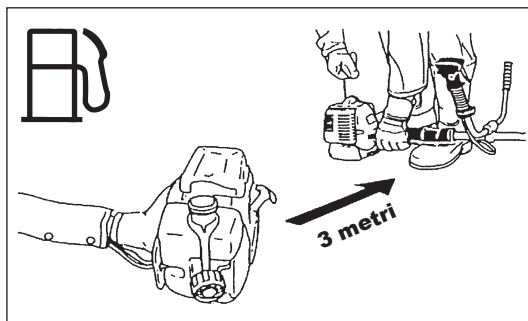
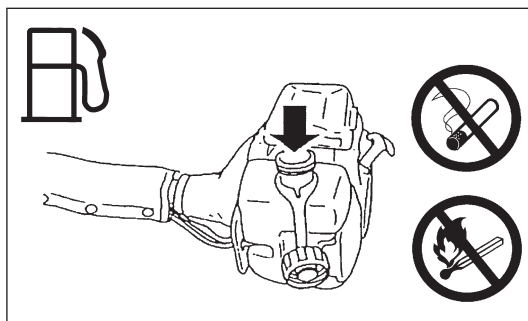
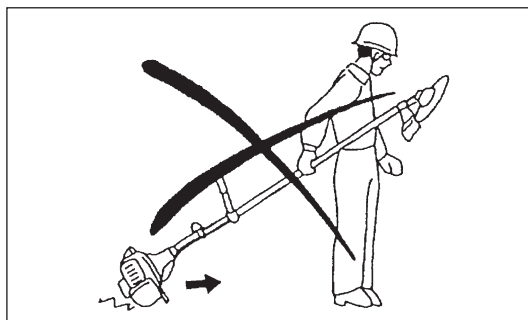
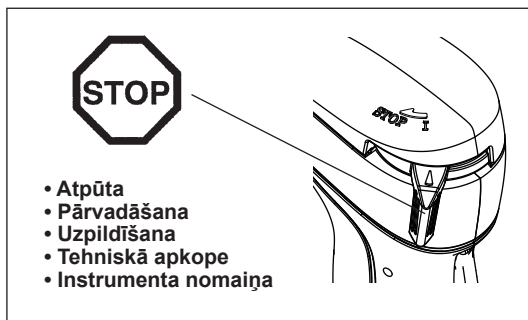
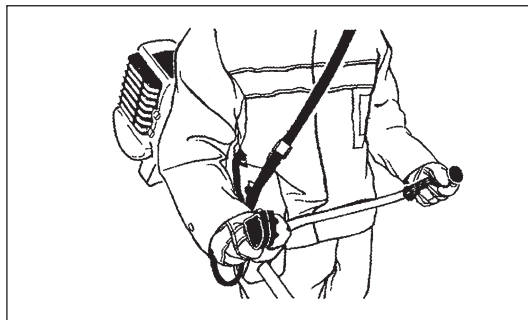
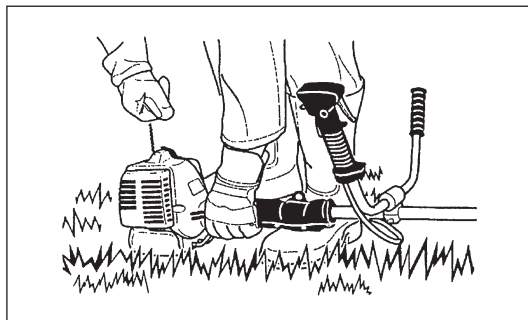

Ekspluatācijas metode

- Izmantojiet tikai labā apgaismojumā un redzamībā. Ziemā esiet uzmanīgi slidenās vai slapjās vietās, uz ledus un sniegā (paslīdēšanas risks). Vienmēr pārliecinieties par stabilu pamatu.
- Nekad nezāģējiet augstāk par vidukļa augstumu.
- Nekad nestāviet uz kāpnēm.
- Nekad nekāpiet kokā, lai veiktu griešanu.
- Nekad nestrādājiet uz nestabilām virsmām.
- Atbrīvojiet darba zonas apgabalu no smiltīm, akmeņiem, naglām u.c. Svešķermeņi var bojāt griezējinstrumentu un izraisīt bīstamu atsitienu.
- Pirms griešanas uzsākšanas griezējinstrumentam ir jāsasniedz pilns darba ātrums.
- Izmantojot metāla asmeņus, darbarīku vienmērīgi pārvietojot pusaplī no labās uz kreiso pusi – līdzīgi kā ar izkapti. Ja starp griezējinstrumentu un aizsargu ieķeras zāle vai zari, pirms tīrīšanas vienmēr apturiet dzinēju. Citādi nejauša asmens griešanās var izraisīt smagus ievainojumus.
- Regulāri atpūties, lai novērstu noguruma izraisītu kontroles zudumu. Mēs iesakām atpūties 10 līdz 20 minūtes ik pēc stundas.

Griezējinstrumenti

- Izmantojiet pareizo griezējinstrumentu paredzētajam darbam. Neilona griezējgalvas (zāles trimera galvas) ir piemērotas mauriņa zāles griešanai. Metāla asmeņi ir piemēroti nezāļu, garas zāles, krūmu, brikšņu, krūmāju, ataugu u.c. griešanai. Nekad neizmantojiet citus asmeņus, tostarp vairāku posmu metāla ķēdes un spriguļa asmeņus. Citādi var gūt smagus ievainojumus.
- Izmantojot metāla asmeņus, nepieļaujiet atsitienu un vienmēr esiet gatavi nejaušam atsitienu. Skatiet sadaļu „Atsitiens” un „Atsitienu novēršana”.

Atsitiens (asmens grūdiens)

- Atsitiens (asmens grūdiens) ir pēkšņa reakcija uz saspiestu vai saliektu griezējamsmeni. Ja rodas atsitiens, ierīci ar lielu spēku var izmest sāniski vai pret operatoru, un tas var izraisīt smagus ievainojumus.
- Atsitiens rodas īpaši tad, ja izmanto asmens posmu, kas attēlā norādīts starp 12 un 2, zāģējot cietu koksni, krūmus un kokus, kuriem 3 cm vai lielāks diametrs.
- Lai nepieļautu atsitienu:
 - izmantojiet asmens posmu starp 8 un 11;
 - nekad neizmantojiet asmens posmu starp 12 un 2;
 - nekad neizmantojiet asmens posmu starp 11 un 12 un starp 2 un 5, ja vien lietotājs nav pietiekami apmācīts un pieredzējis, kā arī pats/-i uzņemas risku;
 - nekad neizmantojiet griezējamsmeni pārāk tuvu cietiem priekšmetiem, piemēram, žogiem, sienām, stumbriem un akmeņiem;
 - nekad neizmantojiet griezējamsmeni vertikāli, piemēram, malu apgriešanai vai dzīvžogu cirpšanai.

Vibrācija

- Ja personas, kam ir vāja asinsrite, ir pakļautas pārmērīgai vibrācijai, tiem var rasties asinsvadu vai nervu sistēmas ievainojumi. Vibrācija var radīt šādus simptomus pirkstos, plaukstās vai plaukstu locītavās: „iemigšanu” (nejūtīgumu), tirpšanu, sāpes, durstīgas sajūtas, izmaiņas ādas krāsā vai ādas izmaiņas. Ja novērojami kādi no minētajiem simptomiem, apmeklējiet ārstu!
- Lai samazinātu „balto pirkstu slimības” rašanās risku, ekspluatācijas laikā uzturiet rokas siltas un veiciet kārtīgu apkopi aprīkojumam un piederumiem.

Tehniskās apkopes norādījumi

- Nododiet aprīkojumu apkopei pilnvarotā servisa centrā un vienmēr izmantojiet tikai oriģinālās rezerves daļas. Nepareiza labošana un slikta apkope var saīsināt aprīkojuma kalpošanas laiku un palielināt negadījumu risku.
- Pirms darba sākšanas pārbaudiet griezējaparāta stāvokli - īpaši pārbaudiet griezējinstrumenta aizsargierīces un pleca siksnu. Īpašu uzmanību pievēršiet griezējamsmeņiem, kas ir pareizi jāuzsina.
- Pirms griezējinstrumentu maiņas vai asināšanas, vai pirms griezējaparāta vai griezējinstrumenta tīrīšanas izslēdziet dzinēju un izvelciet aizdedzes sveces savienotāju.

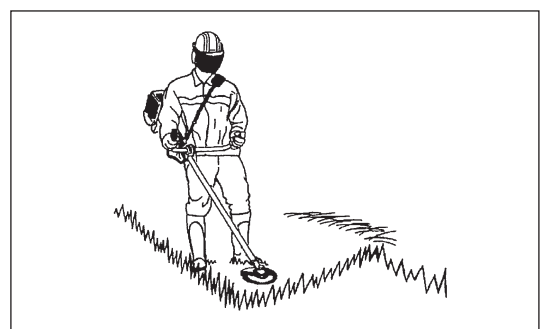
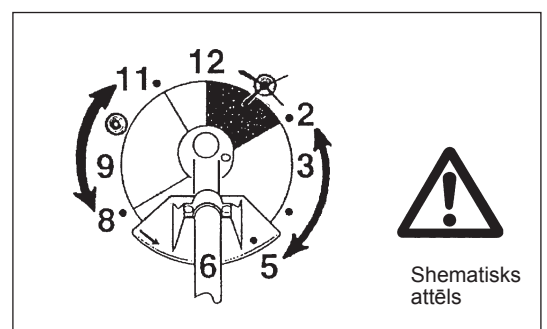
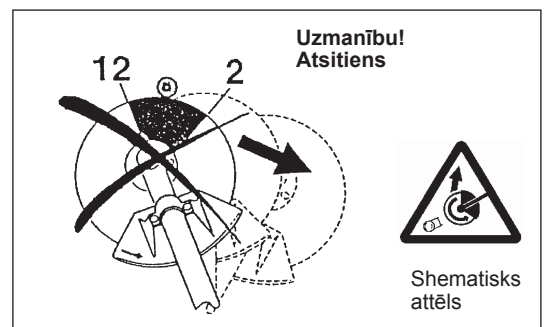

Nekad nemēģiniet iztaisnot vai sametināt bojātu griezējinstrumentu.

- Esiet saudzīgs pret dabu. Izvairieties no nevajadzīgas droseles darbināšanas, lai radītu mazāku piesārņojumu un trokšņa emisiju. Noregulējiet pareizi karburatoru.
- Aprīkojumu regulāri tīriet un pārbaudiet, vai visas skrūves un uzgriežņi ir cieši pieskrūvēti.
- Nekad neveiciet tehnisko apkopi aprīkojumam vai arī to neuzglabājiet atklātas liesmas tuvumā.
- Vienmēr uzglabājiet aprīkojumu aizslēgtā telpā, ar tukšu degvielas tvertni.
- Aprīkojuma tīrīšanas, apkopes un uzglabāšanas laikā vienmēr piestipriniet vāku griezējāsmeņim.



Ievērojiet visas attiecīgās negadījumu novēršanas instrukcijas, ko izdod arodbiedrības un apdrošināšanas uzņēmumi. Aprīkojumam neveiciet nekādus pārveidojumus, jo tādējādi apdraudēsiet savu drošību.

Lietotājs drīkst veikt tikai tos tehniskās apkopes vai remonta darbus, kas norādīti šajā lietošanas rokasgrāmatā. Visi pārējie darbi jāveic pilnvarotam servisa pārstāvim. Izmantojiet tikai oriģinālās rezerves daļas un papildpiederumus, ko izplata un piegādā DOLMAR. Ja izmantosit neapstiprinātus papildpiederumus un instrumentus, palielināsies negadījumu risks. DOLMAR neuzņemsies nekādu atbildību par negadījumiem vai bojājumiem, ko izraisījusi neapstiprinātu griezējinstrumentu un griezējinstrumentu nostiprināšanas palīgierīču vai papildpiederumu izmantošana.

Pirmā palīdzība

Pārbaudiet, vai griešanas darbu veikšanas tuvumā atrodas pirmās palīdzības aptieciņa, ja notiek negadījums. Ja no pirmās palīdzības aptieciņas paņemts kāds priekšmets, nekavējoties atlieciet vietā jaunu.

Lūdzot palīdzību, vienmēr sniedziet šādu informāciju:

- negadījuma vieta
- kas tieši atgadījās
- ievainoto personu skaits
- ievainojumu veids
- jūsu vārds



Tikai Eiropas valstīm

EK atbilstības deklarācija

Mēs, apakšā parakstījušies, Tamiro Kishima un Rainer Bergfeld, kuru pilnvarojis Dolmar GmbH, paziņojam, ka DOLMAR darbarīks(-i):

Instrumenta nosaukums: Benzīna krūmgriezis
Modeļa Nr./ tips: MS-245.4 U, MS-245.4 UE, MS-245.4 C, MS-245.4 CE
Specifikācijas: skatīt tabulu „TEHNISKIE DATI”

Ir sērijveida izstrādājums un

Atbilst šādām Eiropas Savienības Direktīvām:

2000/14/EK, 2006/42/EK

Un ražoti saskaņā ar šādu standartu vai normatīvajiem dokumentiem:

EN ISO 11806-1

Tehniskie dokumenti atrodami uzskaitē pie:

Dolmar GmbH,
Jenfelder Straße 38, Abteilung FZ, D-22045 Hamburg

Atbilstības novērtējuma procedūra, ko nosaka Direktīva 2000/14/EK, veikta atbilstoši V pielikumam.

Novērtētais skaņas jaudas līmenis: 109,3 dB

Garantētais skaņas jaudas līmenis: 111 dB

19. 12. 2008

Tamiro Kishima
Direktors rīkotājs

Rainer Bergfeld
Direktors rīkotājs

TEHNISKIE DATI MS-245.4 U, MS-245.4 C

Modelis		MS-245.4 U		MS-245.4 C	
		Ragu tipa rokturis		Cilpas rokturis	
Izmēri: garums x platums x augstums (bez griezējasmens)	mm	1 770 x 620 x 490		1 770 x 330 x 275	
Svars (bez plastmasas aizsargierīces un griezējasmens)	kg	5,7		5,3	
Tilpums (degvielas tvertne)	l	0,5			
Tilpums (eļļas tvertne)	l	0,08			
Dzinēja darba tilpums	cm ³	24,5			
Maksimālā dzinēja jauda	kw	0,71 pie 7 000 min ⁻¹			
Dzinēja ātrums ieteicamajā vārpstas maksimālajā ātrumā	min ⁻¹	8 500			
Vārpstas maksimālais ātrums (atbilstošais)	min ⁻¹	6 500			
Maksimālais degvielas patēriņš	kg/h	0,33			
Maksimālais īpašās degvielas patēriņš	g/kwh	408			
Tukšgaitas ātrums	min ⁻¹	3 000			
Karburators	tips	WALBRO WYL			
Aizdedzes sistēma	tips	Aizdedze cietā stāvoklī			
Aizdedzes svece	tips	NGK CMR4A			
Elektroda sprauga	mm	0,7 - 0,8			
Vibrācija atbilstīgi ISO 22867	Labais rokturis (aizmugures rokturis)	$a_{hv\ eq}$	m/s ²	2,5	5,0
		Nenoteiktība K	m/s ²	0,58	1,23
	Kreisais rokturis (priekšējais rokturis)	$a_{hv\ eq}$	m/s ²	2,9	4,3
		Nenoteiktība K	m/s ²	0,37	0,36
Skaņas spiediena līmenis – vidēji atbilstoši ISO	$L_{PA\ eq}$	dB A	97,1		
	Nenoteiktība K	dB A	2,4		
Skaņas jaudas līmenis – vidēji atbilstoši ISO 22868	$L_{WA\ eq}$	dB A	106,3		
	Nenoteiktība K	dB A	1,2		
Degvielas		Automobiļu benzīns			
Dzinēja eļļa		API klasifikācijas SAE 10W-30 eļļa, SF vai augstāka klase (4 taktu dzinēja eļļa automobiļiem)			
Griezējinstrumenti (griezējasmens diam.)	mm	230			
Pārnesuma skaitlis		14/19			

TEHNISKIE DATI MS-245.4 UE, MS-245.4 CE

Modelis		MS-245.4 UE		MS-245.4 CE	
		Ragu tipa rokturis		Cilpas rokturis	
Izmēri: garums x platums x augstums (bez griezējasmens)	mm	1 770 x 620 x 490		1 770 x 330 x 275	
Svars (bez plastmasas aizsargierīces un griezējasmens)	kg	5,9		5,4	
Tilpums (degvielas tvertne)	l	0,5			
Tilpums (eļļas tvertne)	l	0,08			
Dzinēja darba tilpums	cm ³	24,5			
Maksimālā dzinēja jauda	kw	0,71 pie 7 000 min ⁻¹			
Dzinēja ātrums ieteicamajā vārpstas maksimālajā ātrumā	min ⁻¹	8 500			
Vārpstas maksimālais ātrums (atbilstošais)	min ⁻¹	6 500			
Maksimālais degvielas patēriņš	kg/h	0,33			
Maksimālais īpašās degvielas patēriņš	g/kwh	408			
Tukšgaitas ātrums	min ⁻¹	3 000			
Karburators	tips	WALBRO WYL			
Aizdedzes sistēma	tips	Aizdedze cietā stāvoklī			
Aizdedzes svece	tips	NGK CMR4A			
Elektroda sprauga	mm	0,7 - 0,8			
Vibrācija atbilstīgi ISO 22867	Labais rokturis (aizmugures rokturis)	$a_{hv\ eq}$	m/s ²	2,6	5,3
		Nenoteiktība K	m/s ²	0,83	1,22
	Kreisais rokturis (priekšējais rokturis)	$a_{hv\ eq}$	m/s ²	2,3	4,4
		Nenoteiktība K	m/s ²	0,52	0,21
Skaņas spiediena līmenis – vidēji atbilstoši ISO	$L_{PA\ eq}$	dB A	97,1		
	Nenoteiktība K	dB A	2,4		
Skaņas jaudas līmenis – vidēji atbilstoši ISO 22868	$L_{WA\ eq}$	dB A	106,3		
	Nenoteiktība K	dB A	1,2		
Degvielas		Automobiļu benzīns			
Dzinēja eļļa		API klasifikācijas SAE 10W-30 eļļa, SF vai augstāka klase (4 taktu dzinēja eļļa automobiļiem)			
Griezējinstrumenti (griezējasmens diam.)	mm	230			
Pārnesuma skaitlis		14/19			

DAĻU APZĪMĒJUMI

**MS-245.4 U
MS-245.4 UE**

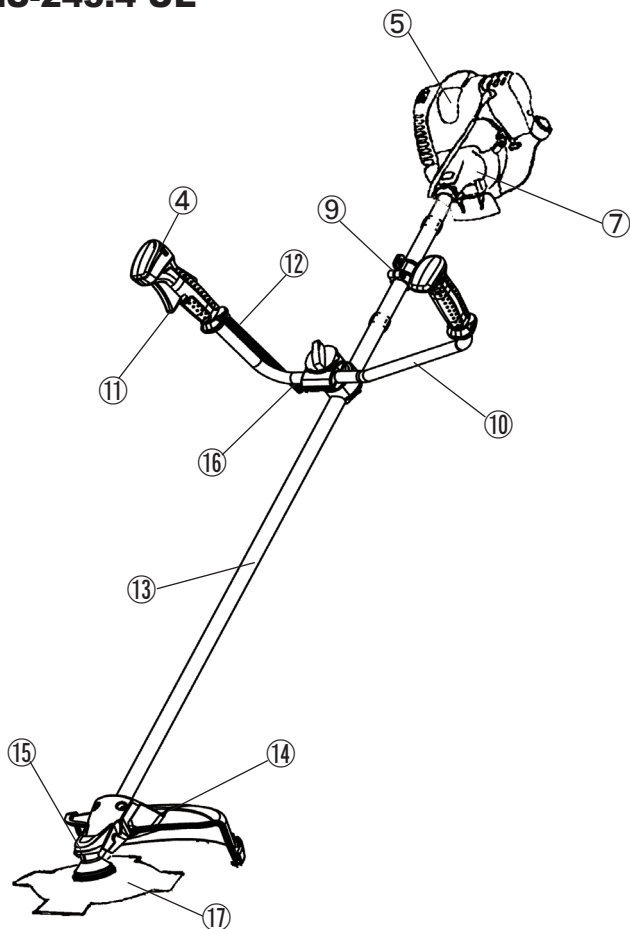

**MS-245.4 C
MS-245.4 CE**

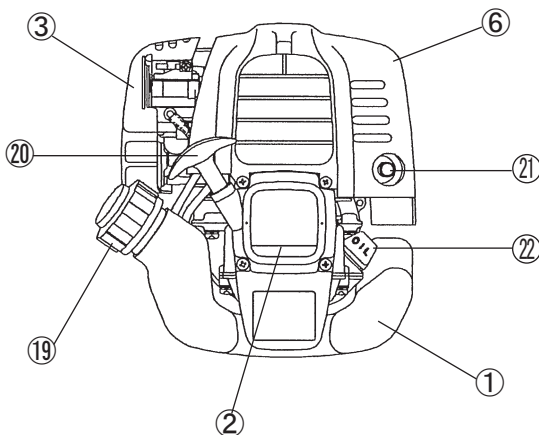
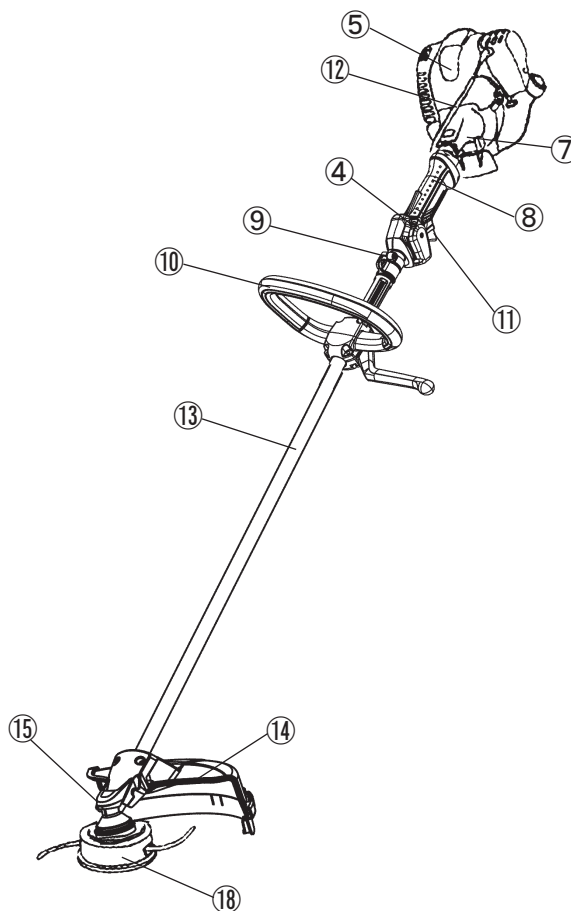

LV	DAĻU APZĪMĒJUMI
1	Degvielas tvertne
2	Rokas starteris
3	Gaisa attīrītājs
4	I-O slēdzis (ieslēgšanas/izslēgšanas)
5	Aizdedzes svece
6	Izplūdes klusinātājs
7	Sajūga korpuss
8	Aizmugures rokturis
9	Cilpa
10	Rokturis
11	Vadības rokturis
12	Vadības vads
13	Vārpsta
14	Aizsargs (griezējinstrumenta aizsargs)
15	Pievada korpuss/ griezējgalvas korpuss
16	Roktura balsts
17	Griezēja asmens
18	Neilona griezējgalva
19	Degvielas ielietnes vāciņš
20	Iedarbināšanas kloķis
21	Izplūdes caurule
22	Eļļas mērstienis

ROKTURA PIESTIPINĀŠANA

UZMANĪBU: Pirms veiciet jebkādu darbu benzīna krūmgriezim vienmēr izslēdziet dzinēju un no aizdedzes sveces izvelciet aizdedzes sveces savienotāju.

Vienmēr valkājiet aizsargcimdus!

UZMANĪBU: Benzīna krūmgriezi iedarbiniet tikai tad, kad montāža ir pilnībā pabeigta.



Aparātiem ar ragu tipa rokturi

- Atskrūvējiet kloķi (1).
- Novietojiet rokturi (4) starp roktura apskavu (2) un roktura balstu (3).
- Noregulējiet rokturi (4) tādā leņķī, kas sniedz ērtu darba stāvokli un pēc tam to cieši piestipriniet, ar roku pieskrūvējot kloķi (1).

UZMANĪBU: Neaizmirstiet pieskrūvēt atsperi (5).

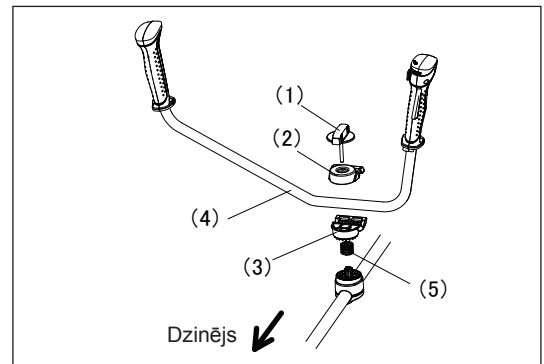

Aparātiem ar cilpas rokturi

- Operatora drošībai aparāta kreisajā pusē kopā ar rokturi piestipriniet barjeru.
- Pārbaudiet, vai rokturis/barjera atrodas starp atstarpinātāju un bultiņas atzīmi.

BRĪDINĀJUMS. Nenoņemiet un nesaīsiniet atstarpinātāju. Atstarpinātājs palīdz saglabāt noteiktu attālumu starp abām rokām. Ja rokturi/barjeru uzstāda pārāk tuvu otram rokturim, pārsniedzot atstarpinātāja garumu, atstarpinātājs var izraisīt kontroles zudumu un nopietnus ievainojumus.

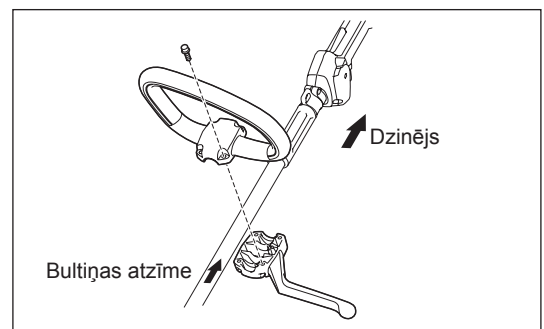

AIZSARGA PIESTIPRINĀŠANA

Lai ievērotu visus spēkā esošos drošības noteikumus, drīkst izmantot tikai tādas instrumenta/aizsarga kombinācijas, kas norādītas tabulā.



Izmantojiet tikai DOLMAR oriģinālo griezējasmēni vai neilona griezējgalvu.

- Griezējasmēnim jābūt nopulētam, bez plaisām un lūzumiem. Ja ekspluatācijas laikā griezējasmēns atsitās pret akmeni, nekavējoties apturiet dzinēju un pārbaudiet asmeni.
- Ik pēc trim ekspluatācijas stundām griezējasmēni notīriet vai nomainiet.
- Ja ekspluatācijas laikā neilona griezējgalva atsitās pret akmeni, nekavējoties apturiet dzinēju un pārbaudiet neilona griezējgalvu.

UZMANĪBU: Savai drošībai un, lai ievērotu negadījumu novēršanas noteikumus, vienmēr jāuzstāda piemērots aizsargs. Nedrīkst izmantot aprīkojumu, ja aizsargs neatrodas savā vietā. Griezējasmēns ārējam diametram jābūt 230 mm (9-1/16 collas). Nekad neizmantojiet asmeņus, kuru ārējais diametrs ir lielāks par 230 mm (9-1/16 collām).

Metāla asmens

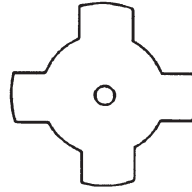

Metāla asmens aizsargs

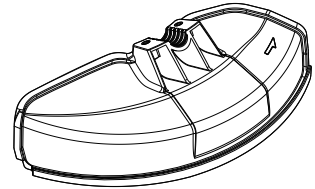

Neilona griezējgalva

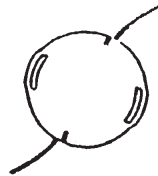

Aizsargs neilona griezējgalvai

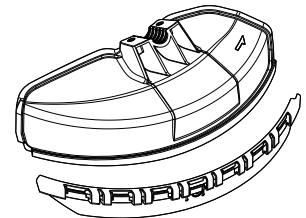

- Lietojot metāla asmeni, piestipriniet aizsargu (3) pie apskavas (2) ar divām skrūvēm M6 x 30 (1).

PIEZĪME: Labo un kreiso skrūvi pieskrūvējiet vienādi, lai attālums starp apskavu (2) un aizsargu (3) ir vienāds. Savādāk aizsargs, dažreiz var nedarboties, kā norādīts.

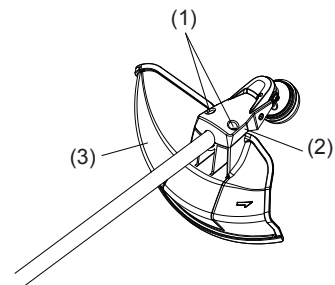

- Izmantojot neilona auklas griezējgalvu, piestipriniet neilona auklas griezējgalvas aizsargu (4) pie metāla asmens aizsarga (3).
- Piestipriniet neilona auklas griezējgalvas aizsargu (4), virzot to vietā no metāla asmens aizsarga (3) vienas malas, kā parādīts.
- Noņemiet pie griezējdaļas, kas atrodas uz neilona auklas griezējgalvas aizsarga (4) un kas paredzēts neilona auklas griešanai, piestiprināto uzlīmi.

UZMANĪBU: Piespiediet neilona auklas griezējgalvas aizsargu (4), līdz tas ir pilnībā nofiksēts. Uzmanieties, lai neievainotu sevi ar griezējdaļu, kas paredzēta neilona auklas griešanai.

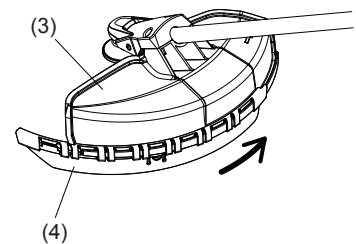

- Lai noņemtu neilona auklas griezējgalvas aizsargu (4), metāla asmens aizsarga (3) ierobā ievietojiet un pastumiet seššķautņu uzgriežņu atslēgu, vienlaicīgi virzot neilona auklas griezējgalvas aizsargu (4).

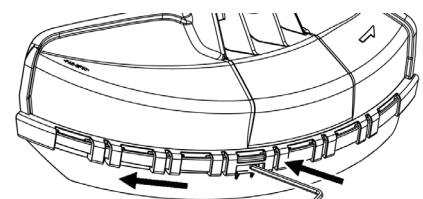

Sešstūru uzgriežņatslēga

GRIEZĒJASMENS VAI NEILONA GRIEZĒJGALVAS PIESTIPRINĀŠANA

Apgrīziet aparātu otrādi, lai varētu viegli nomainīt griezējasmēni vai neilona griezējgalvu.

- Sešstūru uzgriežņatslēgu ievietojiet atverē pievada korpusā un pieskrūvējiet uztverošo starpliku (4), līdz uzgriežņatslēga to nofiksē.
- Atskrūvējiet uzgriezni (1) (kreisās puses vītne) ar šarnīruzgriežņatslēgu un noņemiet uzgriezni (1), kausu (2) un piespiedējgredzenu (3).

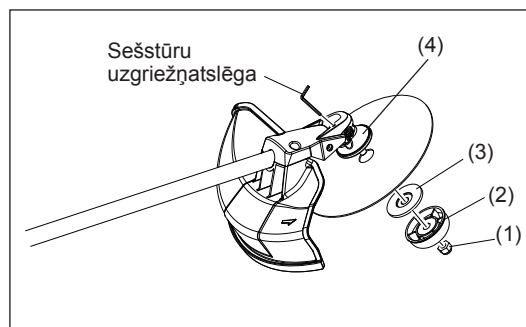

Griezējasmens piestiprināšana, kad sešstūru uzgriežņatslēga ir vietā

- Piestipriniet griezējasmēni pie vārpstas tā, lai uztverošās starplikas (4) virzītājs atrastos griezējasmēns ass atverē. Piestipriniet piespiedējgredzenu (3), kausu (2) un pieskrūvējiet griezējasmēni ar uzgriezni (1).
[Nostiprināšanas griezes moments: 13 - 23 N-m]

PIEZĪME: Rīkojieties ar griezējasmēni, vienmēr valkājiet cimdus.

PIEZĪME: Griezējasmēni nostiprinošais uzgrieznis (ar elastīgo paplāksni) var nolietoties. Ja elastīgā paplāksne izskatās nodilusi vai bojāta, nomainiet uzgriezni.

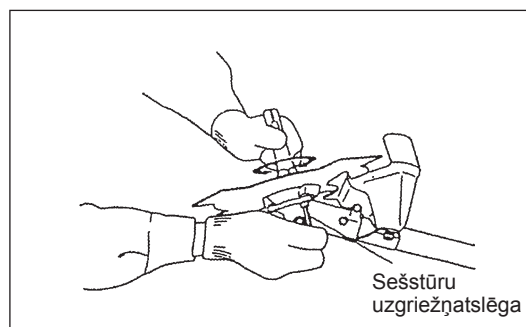

Neilona griezējgalvas piestiprināšana

- Neilona griezējgalvas piestiprināšanai piespiedējgredzens (3), kaus (2) un uzgrieznis (1) nav vajadzīgs. Neilona griezējgalva jāpiestiprina uz uztverošās starplikas (4).
- Sešstūru uzgriežņatslēgu ievietojiet atverē pievada korpusā un pieskrūvējiet uztverošo starpliku (4), līdz uzgriežņatslēga to nofiksē.
- Pēc tam, griežot pretēji pulksteņa rādītāja virzienam, neilona griezējgalvu pieskrūvējiet vārpstai.
- Izņemiet sešstūru uzgriežņatslēgu.

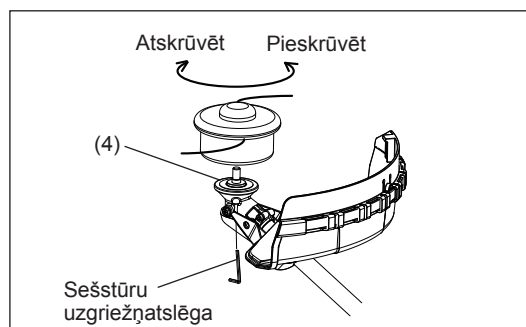

- Noteikti nolieciet asmeni otrādi.



PIRMS EKSPLOATĀCIJAS SĀKŠANAS

Dzinēja degvielas pārbaude un uzpildīšana

- Pēc dzinēja atdzišanas veiciet tālāk minēto procedūru.
- Turot dzinēju taisni, izņemiet eļļas mērstieni un pārbaudiet, vai eļļas līmenis ir starp augšējo un apakšējo robežzīmi. Ja eļļas ir par maz un eļļa atrodas tikai uz eļļas mērstieņa gala, t.i., ja eļļas mērstienis joprojām ir ievietots karterī bez ieskrūvēšanas (1. att.), ielejiet jaunu eļļu līmenī līdz atverei (2. att.).
- Informācijai - eļļas uzpildes laiks ir apmēram pēc 10 h (eļļas nomaiņa pēc 10 reizēm vai 10 tvertnēm).
Ja eļļa maina krāsu vai sajaucas ar netīrumiem, tās vietā ielejiet jaunu. (Uzpildes intervālus un metodi skatiet 157. lpp.)

Ieteicamā eļļa: API klasifikācijas SAE 10W-30 eļļa – SF klase vai augstāka (4 taktu dzinēja eļļa automobiļiem)

Eļļas tilpums: apm. 0,08 l

Piezīme: Ja dzinēju neturēsiet augšupvērstā virzienā, eļļa var ieplūst dzinējā, tādējādi uzpildīsiet pārāk daudz eļļas.

Ja eļļa ir uzpildīta vairāk par noteikto robežzīmi, tā var piesārņoties vai saskarties ar dzirkstelēm.

1. Punkts attiecībā uz eļļas nomaiņu: eļļas mērstienis

- Notīriet putekļus vai netīrumus apkārt eļļas uzpildīšanas atverei un izņemiet eļļas mērstieni.
- Neļaujiet izņemtajam eļļas mērstienim aplīpt ar smiltīm vai putekļiem. Pretējā gadījumā pie eļļas mērstieņa pielipušās smiltis vai putekļi izraisīs nevienmērīgu eļļas cirkulāciju vai dzinēja detaļu nodilšanu, kas izraisīs problēmas.
- Lai eļļas mērstieni nenotraisītu, ievietojiet to dzinēja korpusā ar vāku uz augšu, kā attēlots 3. attēlā.

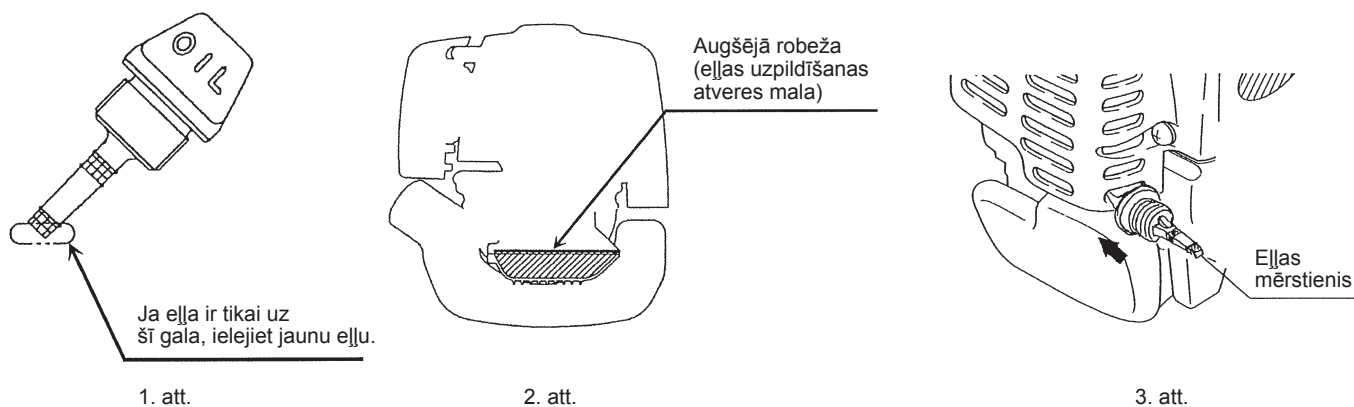

(1) Turiet dzinēju taisni un izņemiet eļļas mērstieni.

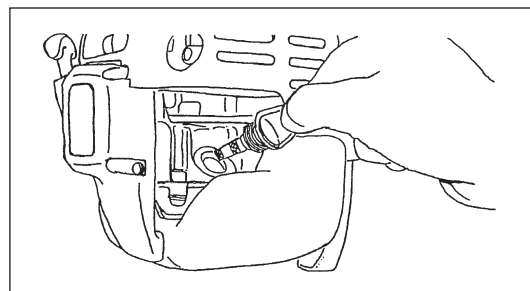

(2) Ielejiet eļļu līdz eļļas uzpildīšanas atveres malai. (Skatīt 2. att. iepriekšējā lappusē.)
Eļļu pildiet ar smērvielas iepildīšanas trauku.

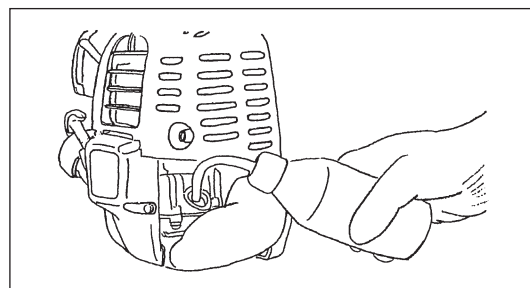

(3) Eļļas mērstieni cieši pieskrūvējiet. Ja nepieskrūvēsiet to pietiekami cieši, var rasties eļļas noplūde.

2. Punkts attiecībā uz eļļas nomaļu: ja eļļa izšļakstās

- Ja eļļa izšļakstās starp degvielas tvertni un dzinēja galveno mehānismu, eļļu iesūc iekšpusē caur dzesēšanas gaisa ieplūdes atveri, kas piesārņo dzinēju. Pirms ekspluatācijas noteikti notīriet visus eļļas traipus.

UZPILDĪŠANA

Rīkošanās ar degvielu

Rīkojieties ar degvielu ar vislielāko rūpību. Degvielā var būt šķīdinājājiem līdzīgas vielas. Uzpildiet degvielu labi vēdinātā telpā vai ārpus telpām. Neieelpojiet degvielas garaiņus un turiet degvielu atstatu no sevis. Ja āda atkārtoti vai ilgstoši saskaras ar degvielu, tā kļūst sausa, kas var izraisīt ādas slimību vai alerģiju. Ja degviela iekļūst acīs, izskalojiet acis ar tīru ūdeni. Ja acis joprojām ir kairinātas, griezieties pie ārsta.

Degvielas glabāšanas ilgums

Degviela jāizlieto 4 nedēļu laikā pat tad, ja to uzglabā īpaši tai paredzētā tvertnē labi vēdinātā, tumšā vietā. Ja neizmantojat īpašu tvertni vai ja tvertne nav cieši aizvērta, degviela var sabojāties vienas dienas laikā.

APARĀTA UN UZPILDĪŠANAS TVERTNES GLABĀŠANA

- Glabājiet aparātu un tvertni vēsā vietā, kur nav tiešas saules gaismas.
- Nekad neglabājiet degvielu transportlīdzekļa salonā vai bagāžniekā.

Degvielas

Šis ir 4 taktu dzinējs. Noteikti lietojiet automobiļu benzīnu (standarta vai augstākās kvalitātes benzīnu).

Norādījumi par degvielu

- Nekad neizmantojiet tādu benzīna maisījumu, kura sastāvā ir dzinēja eļļa. Pretējā gadījumā uzkrāsies pārāk daudz oglekļa vai radīsies mehāniski defekti.
- Ja izmantosiet sabojājušos eļļu, ierīces iedarbināšana nebūs vienmērīga.

Uzpildīšana

BRĪDINĀJUMS: VIEGLI UZLIESMOJOŠI PRIEKŠMETI STINGRI AIZLIEGTI

Izmantotais benzīns: automobiļu benzīns (bezsvina benzīns)

- Mazliet atskrūvējiet tvertnes vāciņu, lai izlīdzinātu atmosfēras spiedienu.
- Noskrūvējiet tvertnes vāciņu un uzpildiet degvielu, noliecot degvielas tvertni nedaudz slīpi, lai izspiestu gaisu, kā rezultātā uzpildīšanas atvere būs vērsta augšup. (Nekad nepiepildiet degvielu līdz eļļas uzpildīšanas atverei.)
- Kārtīgi noslaukiet laukumu ap tvertnes vāciņu, lai neļautu svešķermeņiem iekļūt degvielas tvertnē.
- Pēc uzpildīšanas cieši pieskrūvējiet degvielas tvertnes vāciņu.

- Ja tvertnes vāciņš ir deformēts vai bojāts, nomainiet to.
- Tvertnes vāciņš nolietojas, tāpēc tas jānomaina ik pēc diviem vai trim gadiem.

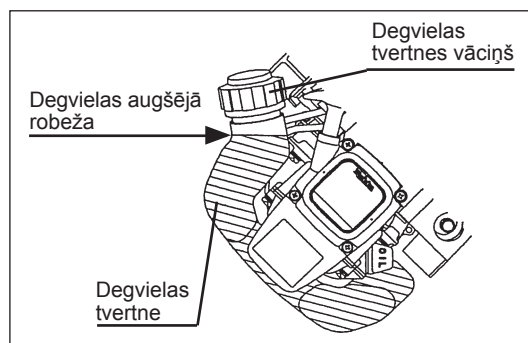

APARĀTA PAREIZA IZMANTOŠANA

Pleca siksnas piestiprināšana

- Pleca siksnas garumu noregulējiet tā, lai griezējasmens atrodas paralēli zemei.

Modelim MS-245.4 U, MS-245.4 UE

PIEZĪME: Uzmanieties, lai sprādzē neieķertos apģērbs u. c.

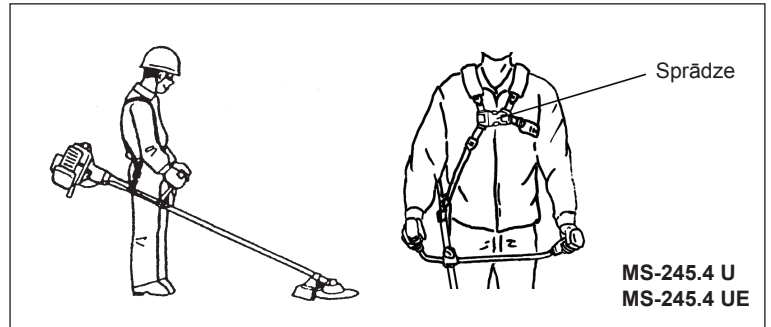

Atvienošana

Modelim MS-245.4 C, MS-245.4 CE

- Ārkārtas gadījumā nospiediet ierobus (1) abās pusēs, un aparāts atvienosies no jums.

Šādā situācijā esiet īpaši uzmanīgi, lai saglabātu aparāta kontroli. Neļaujiet aparātam mainīt virzienu uz jūsu pusi vai pret citām personām darba vietas tuvumā.

BRĪDINĀJUMS: Ja nesaglabāsiet aparāta pilnīgu kontroli, tas var izraisīt nopietnus savainojumus vai NĀVI.

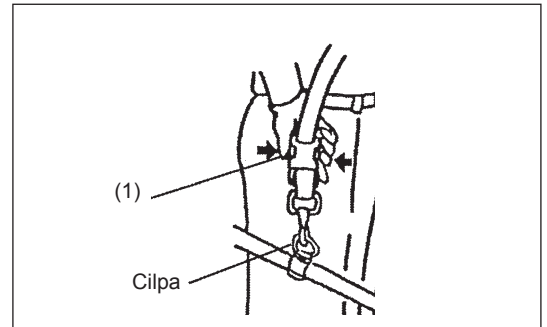

Modelim MS-245.4 U, MS-245.4 UE

- Ārkārtas gadījumā nospiediet ierobus (2) abās pusēs, un aparāts atvienosies no jums.

Šādā situācijā esiet īpaši uzmanīgi, lai saglabātu aparāta kontroli. Neļaujiet aparātam mainīt virzienu uz jūsu pusi vai pret citām personām darba vietas tuvumā.

BRĪDINĀJUMS: Ja nesaglabāsiet aparāta pilnīgu kontroli, tas var izraisīt nopietnus savainojumus vai NĀVI.

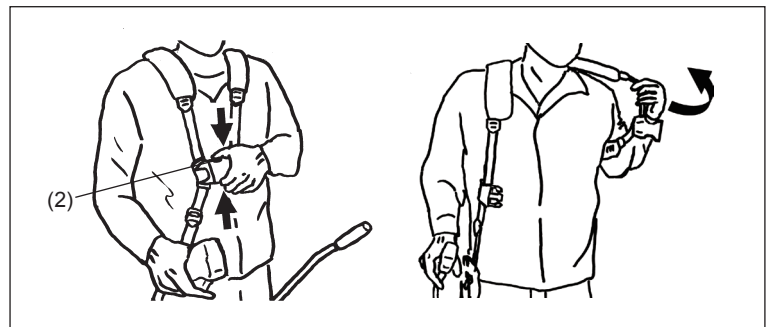

NORĀDĪJUMI PAR EKSPLUATĀCIJU UN APTURĒŠANA

Ievērojiet spēkā esošos negadījumu novēršanas noteikumus!



IEDARBINĀŠANA

Pirms iedarbināšanas paejiet vismaz 3 metrus prom no uzpildīšanas vietas. Novietojiet benzīna krūmgriezi uz zemes tīrā vietā, uzmanoties, lai griezējinstrumenti nesaskaras ar zemi vai citiem priekšmetiem.

A: Auksta dzinēja iedarbināšana

- 1) Novietojiet aparātu uz līdzenas virsmas.

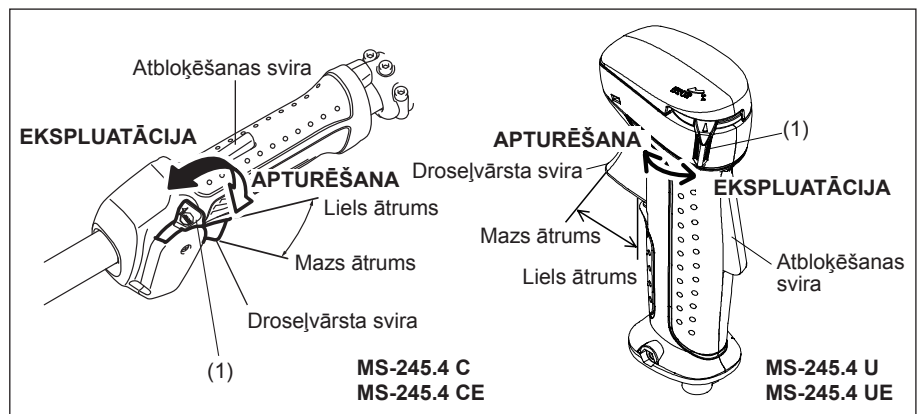

- 2) I-O slēdzi (1) novietojiet stāvoklī "EKSPLUATĀCIJA".
- 3) Jaudas svira
Aizveriet jaudas sviru.
Jaudas sviras atvērums:
 - Pilnībā aizvērts aukstā laikā vai ja dzinējs ir auksts.
 - Pilnībā vai daļēji atvērts, uzsākot darbu uzreiz pēc ekspluatācijas pārtraukšanas.

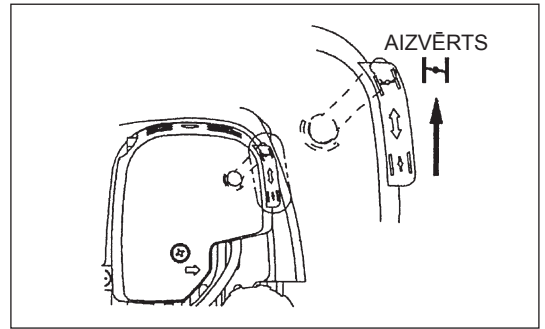

- 4) Aizdedzināšanas sūknis
Turpiniet spiest aizdedzināšanas sūknī, kamēr tajā nokļūst degviela. (Degviela parasti nokļūst aizdedzināšanas sūknī, spiežot 7 - 10 reizes.)
Ja aizdedzināšanas sūknī nospiedīsiet par daudz, liekais benzīna daudzums atgriezīsies degvielas tvertnē.

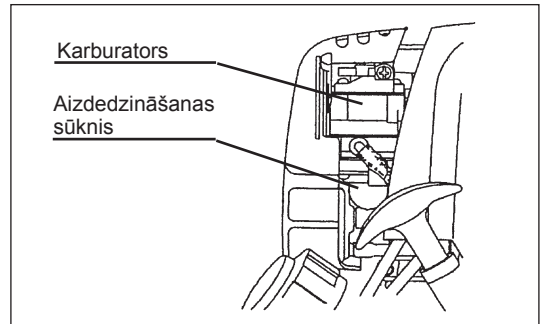

- 5) Rokas starteris
Viegli velciet iedarbināšanas kloķi, līdz to ir grūti vilkt (saspiešanas sākuma brīdis). Pēc tam atlaidiet iedarbināšanas kloķi un to spēcīgi pavelciet.
Nekad neraujiet trosi līdz galam. Pēc kloķa paraušanas uzreiz neatlaidiet savu roku. Turiet iedarbināšanas kloķi tik ilgi, kamēr tas atgriežas sākotnējā stāvoklī.

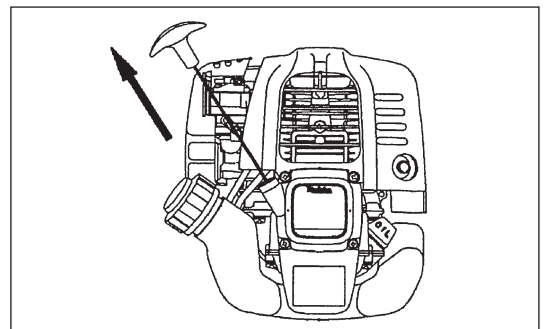

- 6) Jaudas svira
Kad dzinējs sāk darboties, atveriet jaudas sviru.
 - Jaudas sviru atveriet pakāpeniski, vienlaicīgi pārbaudot dzinēja darbību. Beigās pārbaudiet, vai jaudas svira ir līdz galam atvērta.
 - Aukstā laikā vai ja dzinējs ir auksts, nekad neveriet jaudas sviru strauji. Pretējā gadījumā dzinējs pārstās darboties.

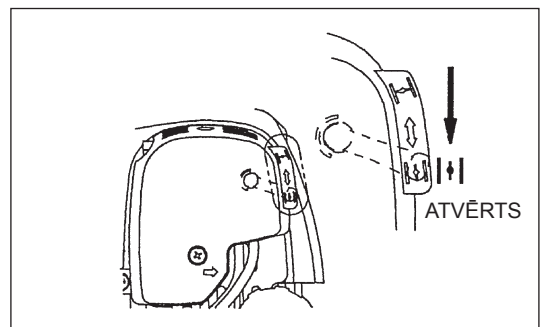

- 7) Uzsildīšanas darbība
Turpiniet veikt uzsildīšanas darbību 2 - 3 minūtes.

Piezīme: – Ja iedarbināšanas rokturi vilks vairākas reizes, kad jaudas svira ir stāvoklī "AIZVĒRTS", dzinēju būs grūti iedarbināt, jo būs iesūknēts pārāk liels degvielas daudzums.
– Ja iesūknēts pārāk liels degvielas daudzums, izņemiet aizdedzes sveci un lēnām pavelciet iedarbināšanas rokturi, lai aiztecinātu lieko degvielas daudzumu. Kā arī nožāvējiet aizdedzes sveces elektroda posmu.

Brīdinājums par ekspluatāciju:

Ja droseļvārsta svira ir pilnībā atvērta, aparātam darbojoties bez noslodzes, dzinēja apgriezieni palielinās līdz 10 000 min⁻¹ vai vairāk. Nekad nedarbiniet dzinēju lielākā ātrumā nekā nepieciešams un darbiniet vidējā ātrumā - 6 000 - 8 500 min⁻¹.

B: Iedarbināšana pēc uzsildīšanas darbības

- 1) Vairākas reizes nospiediet aizdedzināšanas sūkni.
- 2) Atstājiet droseļvārsta sviru tukšgaitas stāvoklī.
- 3) Spēcīgi pavelciet rokas starteri.
- 4) Ja dzinēju ir grūti iedarbināt, atveriet droseļvārstu par apmēram 1/3. Pievērsiet uzmanību griezējasmenim, kas var sākt griezties.

Uzmanieties ekspluatācijas laikā

Ja dzinējs darbojas apgrieztā stāvoklī, no klusinātāja var izplūst balti dūmi.

APTURĒŠANA

- 1) Pilnībā atlaidiet droseļvārsta sviru (2), un pēc dzinēja apgriezienu samazināšanās, I-O slēdzi novietojiet stāvoklī APTURĒŠANA - dzinējs apstāsies.
- 2) Ņemiet vērā, ka griezējgalva var neapstāties uzreiz, tādēļ ļaujiet tai pilnībā apstāties.

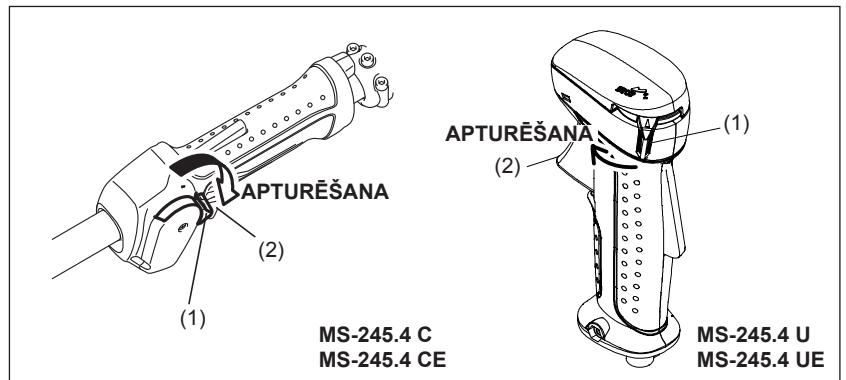

MAZU APGRIEZIENU ROTĀCIJAS REGULĒŠANA (TUKŠGAITA)

Ja nepieciešams regulēt mazu apgriezienu rotācijas ātrumu (tukšgaita), veiciet to ar karburatora regulēšanas skrūvi.

MAZU APGRIEZIENU ROTĀCIJAS PĀRBAUDE

- Iestatiet mazu apgriezienu rotāciju uz 3 000 min⁻¹.
Ja nepieciešams mainīt rotācijas ātrumu, ar Phillips skrūvgriezi pagrieziet regulēšanas skrūvi (attēlota labajā pusē).
- Pagrieziet regulēšanas skrūvi pa labi – dzinēja rotācijas ātrums palielināsies. Pagrieziet regulēšanas skrūvi pa kreisi – dzinēja rotācijas ātrums samazināsies.
- Karburators pirms nosūtīšanas no rūpnīcas parasti ir noregulēts. Ja to nepieciešams pārregulēt, lūdzu, sazinieties ar pilnvarotu servisa pārstāvi.

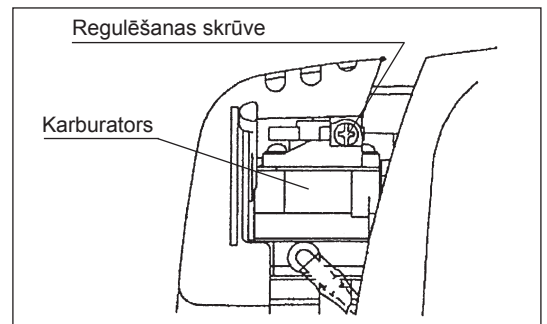

GRIEZĒJINSTRUMENTA ASINĀŠANA



UZMANĪBU: Tālāk minētos griezējinstrumentus drīkst asināt tikai pilnvarotā iestādē. Asinot ar roku, griezējinstrumentu uzasina nevienmērīgi, kas rada vibrācijas un bojā aprīkojumu.

- griezējasmens
Kvalificētu asināšanu un balansēšanu nodrošina pilnvaroti servisa pārstāvji.

PIEZĪME: Lai palielinātu griezējasmens kalpošanas laiku, griezējasmeni var vienreiz apgriezt otrādi, lai abas griezējšķautnes kļūst neasas.

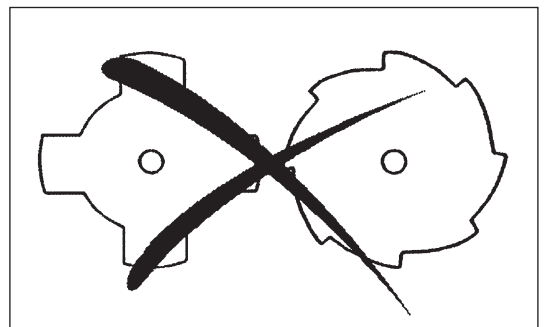

NEILONA GRIEZĒJGALVA

Neilona griezējgalva ir divējāda zāles trimera galva, ko iespējams izmantot gan ar automātisko, gan uzsišanas mehānismu.

Neilona griezējgalva automātiski pagarinās neilona auklu vajadzīgajā garumā, ko izraisis centrālās spēka izmaiņas, palielinoties vai samazinoties apgriezieniem. Tomēr, lai mīkstu zāli nopļautu efektīvāk, uzstiet neilona griezējgalvu pret zemi, lai papildus pagarinātu auklu, kā norādīts sadaļā "Ekspluatācija".

Ekspluatācija

- Palieliniet neilona griezējgalvas ātrumu apmēram līdz 6 000 min⁻¹. Mazs ātrums (zem 4 800 min⁻¹) nav piemērots, jo neilona aukla mazā ātrumā pareizi nepagarināsies.
- Visefektīvākā griešanas zona ir attēlota ar iekrāsoto joslu.

Ja neilona aukla automātiski nepagarinās, rīkojieties šādi:

1. Atlaidiet droseļvārsta sviru, lai dzinējs darbotos tukšgaitā, un pēc tam pilnībā nospiediet droseļvārsta sviru. Atkārtojiet šo procedūru, līdz neilona aukla pagarinās līdz vajadzīgajam garumam.
2. Ja neilona aukla ir pārāk īsa, lai automātiski pagarinātos pēc iepriekš minētās procedūras, uzstiet neilona griezējgalvas izvirdījumu pret zemi, lai pagarinātu neilona auklu.
3. Ja neilona aukla nepagarinās pēc 2. procedūras, atiniet/nomainiet neilona auklu, ievērojot tālāk, sadaļā "Neilona auklas nomaiņa" norādītās procedūras.

Neilona auklas nomaiņa

- Vispirms apturiet dzinēju.
- Nospiediet korpusa aizturus uz iekšu, noņemiet vāku, pēc tam izņemiet spoli.

- Jaunās neilona auklas centru aizākējiet aiz spoles centra, vienu auklas galu atstājot ārā par 80 mm (3-1/8 collām) garāku nekā otru. Pēc tam abus galus cieši aptiniet ap spoli galvas rotācijas virzienā (spoles sānos kreisās puses virzienu norāda "LH", bet labās puses virzienu norāda "RH").

- Auklu iztiniet apmēram 100 mm (3-15/16 collas), galus pagaidām aizākējot aiz ierobiem spoles sānos.

- Piestipriniet spoli korpusam tā, lai spoles rievas un izcilņi atbilst tādiem pašiem korpusā. Spoles sānus ar burtiem novietojiet tā, lai tie ir redzami augšpusē. Pēc tam atāķējiet auklas galus no to pagaidu stāvokļa un auklas caur actiņām izvelciet no korpusa.

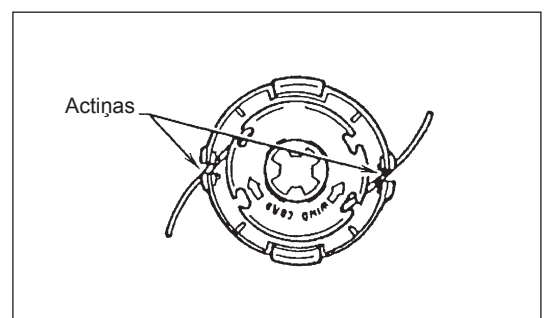
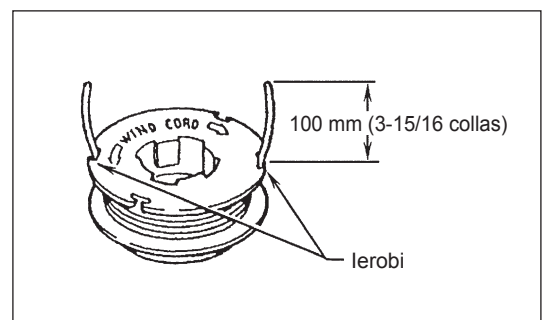
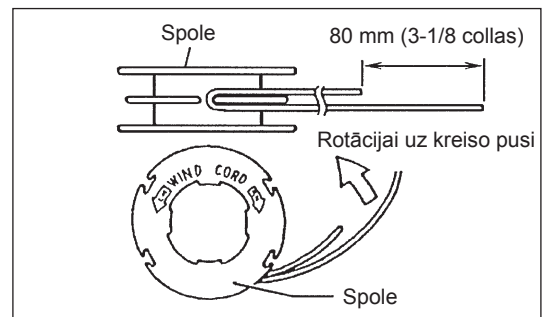
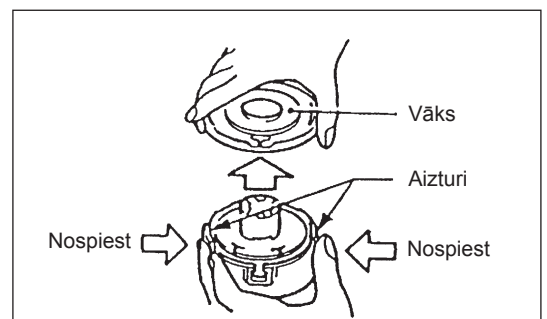
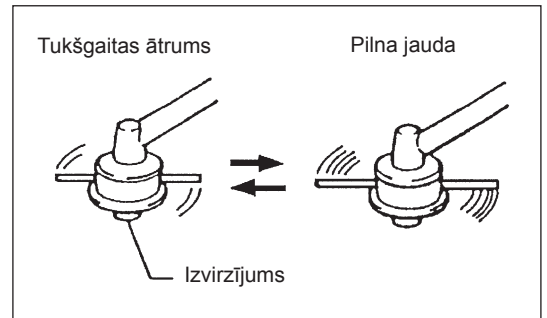

- Novietojiet vāku apakšdaļas izcilņus pret actiņu spraugām. Pēc tam cieši piespiediet vāku, lai to nostiprinātu.

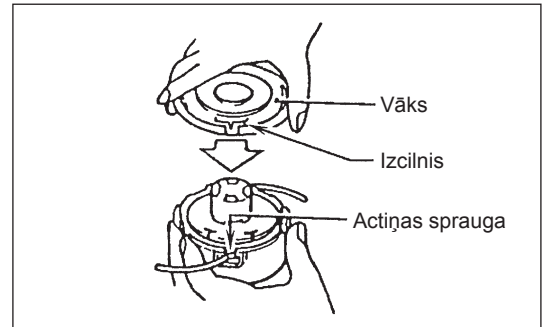

APKOPES NORĀDĪJUMI

UZMANĪBU: Pirms veiciet jebkādu darbu benzīna krūmgriezim vienmēr izslēdziet dzinēju un no aizdedzes sveces noņemiet aizdedzes sveces vāciņu (sk. "Aizdedzes sveces pārbaude"). Vienmēr valkājiet aizsargcimdus!

Lai ekspluatācijas laiks būtu ilgs un lai nesabojātu instrumentu, regulāri jāveic šādas tehniskās apkopes darbības.

Ikdienas pārbaude un tehniskā apkope

- Pirms ekspluatācijas pārbaudiet, vai aparātam nav vaļīgu skrūvju vai netrūkst kādas daļas. Īpaši pārbaudiet griezējasmens vai neilona griezējgalvas ciešumu.
- Pirms ekspluatācijas vienmēr pārbaudiet, vai nav aizsprostoti dzesēšanas gaisa plūsmas ceļi un cilindra ribas. Ja nepieciešams, iztīriet šīs detaļas.
- Katru dienu pēc darbarīka lietošanas veiciet šādas darbības:
 - Notīriet benzīna krūmgrieža ārpusi un pārbaudiet, vai tas nav bojāts.
 - Iztīriet gaisa filtru. Ja strādājat sevišķi putekļainos apstākļos, filtru tīriet vairākas reizes dienā.
 - Pārbaudiet, vai asmenim vai neilona griezējgalvai nav bojājumu un pārbaudiet, vai tā ir cieši piestiprināta.
 - Pārbaudiet vai starp tukšgaitas ātrumu un iedarbināšanas ātrumu pastāv ievērojama atšķirība, lai nodrošinātu, ka griezējinstrumenti ir nekustīgi dzinēja tukšgaitas ātrumā (ja nepieciešams, samaziniet tukšgaitas ātrumu). Ja tukšgaitas ātrumā aparāts joprojām darbojas, sazinieties ar tuvāko pilnvaroto servisa pārstāvi.
- Pārbaudiet I-O slēdža, atbloķēšanas sviras, vadības roktura un nobloķēšanas pogas darbību.

DZINĒJA EĻĻAS NOMAĪŅA

Sabojājusies dzinēja eļļa ļoti ievērojami samazinās slīdošo un rotējošo daļu kalpošanas laiku. Obligāti pārbaudiet eļļas nomainīšanas periodu un daudzumu.



UZMANĪBU: Parasti uzreiz pēc dzinēja apturēšanas dzinēja galvenais mehānisms un dzinēja eļļa ir karsta. Lai nomainītu eļļu, pārlicinieties, vai dzinēja galvenais mehānisms un dzinēja eļļa ir pietiekami atdzisusi. Pretējā gadījumā pastāv apdegumu risks.

Piezīme: Ja eļļa ir uzpildīta vairāk par noteikto robežatzīmi, tā var piesārņoties vai saskarties ar dzirkstelēm.

Nomainīšanas intervāls: Sākumā ik pēc 20 ekspluatācijas stundām, pēc tam ik pēc 50 ekspluatācijas stundām
Ieteicamā eļļa: API klasifikācijas SAE 10W-30 eļļa – SF klase vai augstāka (4 taktu dzinēja eļļa automobiļiem)

Lai nomainītu eļļu, veiciet tālāk minēto procedūru.

- 1) Pārbaudiet, vai tvertnes vāciņš ir cieši piestiprināts.
- 2) Izņemiet eļļas mērstieni. Neļaujiet eļļas mērstienim aplīpt ar putekļiem vai netīrumiem.

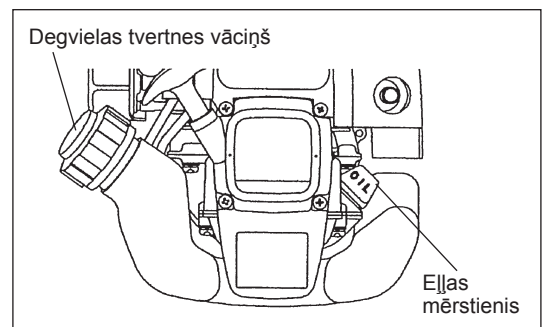

3) Novietojiet makulatūru vai papīru pie eļļas uzpildīšanas atveres.

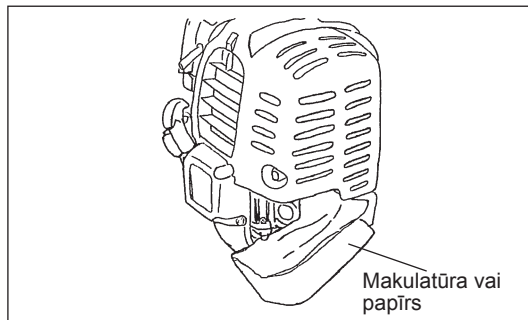

4) Izņemiet eļļas mērstieni un iztecīniet eļļu, noliecot galveno mehānismu pret eļļas uzpildīšanas atveri.
Izlejiet eļļu tvertnē, lai to pareizi likvidētu.



5) Turot dzinēju taisni, ielejiet jaunu eļļu līdz eļļas uzpildīšanas atveres malai. Eļļu pildiet ar smērvielas iepildīšanas trauku.

6) Pēc piepildīšanas eļļas mērstieni cieši pieskrūvējiet. Ja eļļas mērstieni nenostiprināsiet pietiekami cieši, var rasties eļļas noplūde.

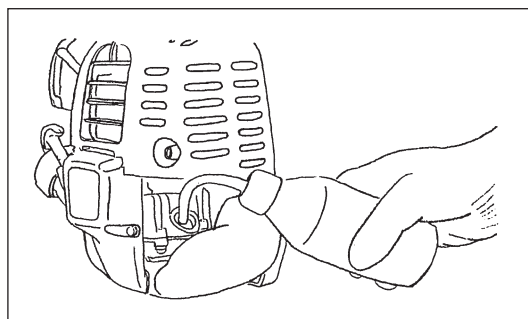

NORĀDĪJUMI ATTIECĪBĀ UZ EĻĻU

- Nekad neizlejiet izlietotu dzinēja eļļu atkritumos, zemē vai notekūdeņu grāvī. Eļļas likvidēšanu regulē tiesību akti. Likvidējot eļļu, vienmēr ievērojiet attiecīgos normatīvos aktus. Ja jums rodas neskaidrības, sazinieties ar pilnvarotu servisa pārstāvi.
- Eļļa sabojājas pat tad, ja to neizmanto. Regulāri pārbaudiet eļļu un nomainiet to (nomainiet ar jaunu eļļu ik pēc 6 mēnešiem).

GAISA ATTĪRĪTĀJA TĪRĪŠANA



BĪSTAMI: VIEGLI UZLIESMOJOŠI PRIEKŠMETI STINGRI AIZLIEGTI

Tīrīšanas un pārbaudes intervāls: katru dienu (ik pēc 10 ekspluatācijas stundām)

- Pilnībā aizveriet jaudas sviru, to pagriežot, un nenotraiņiet karburatoru ar putekļiem vai netīrumiem.
- Izskrūvējiet gaisa attīrītāja korpusa stiprinājuma skrūves.
- Pavelciet gaisa attīrītāja korpusa apakšpusi un noņemiet to.
- Ja eļļa nokļūst uz elementa (sūkļa), spēcīgi to izspiediet.
- Ja sūklis ir ļoti netīrs:
 - 1) noņemiet elementu (sūkli), izmērcējiet to siltā ūdenī vai ūdenī šķīstošā neitrālā mazgāšanas līdzeklī, tad to pilnībā izžāvējiet.
 - 2) notīriet elementu (filcu) ar benzīnu, tad to pilnībā izžāvējiet.
- Pirms elementa pievienošanas atpakaļ pārbaudiet, vai tas ir pilnībā izžuvis. Ja to pilnībā neizžāvēsiet, dzinēju būs grūti iedarbināt.
- Ar lupatiņu notīriet eļļu visapkārt gaisa attīrītāja korpusam un plāksnes spiediena izlīdzinātāja detaļai.
- Tiklīdz esat notīrījuši eļļu, pievienojiet attīrītāja korpusu un piestipriniet to ar stiprinājuma skrūvēm (montējot sākmā piestipriniet augšējo skavu, pēc tam – apakšējo).

Norādījumi attiecībā uz gaisa attīrītāja elementu

- Tīriet elementu vairākas reizes dienā, ja uz tā atrodas pārāk daudz putekļu.
- Ja turpināsiet ierīci ekspluatēt, neiztīrot eļļu no elementa, tad eļļa, kas atrodas gaisa attīrītājā, var iztect ārā, kā rezultātā tā būs sabojāta.

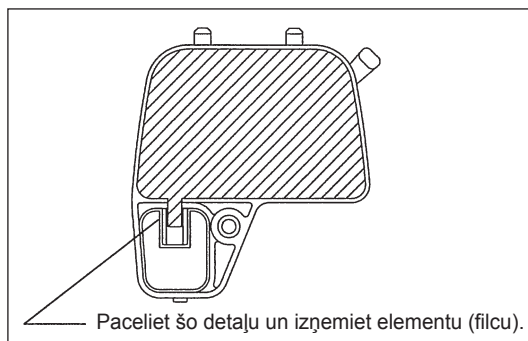
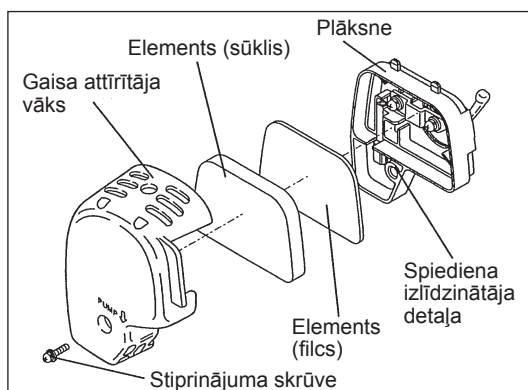

AIZDEDZES SVECES PĀRBAUDE

- Izmantojiet komplektācijā atrodamo universālo uzgriežatslēgu, lai noņemtu vai ieliktu aizdedzes sveci.
- Attālumam starp diviem aizdedzes sveces elektrodiem jābūt 0,7 - 0,8 mm (0,028 - 0,032 collas). Ja attālums ir pārāk liels vai pārāk mazs, noregulējiet to. Ja aizdedzes svece ir aizsērējusi vai piesārņota, pilnībā to izfīriet vai nomainiet pret jaunu.

UZMANĪBU: Nekad nepieskarieties aizdedzes sveces savienotājam, kamēr dzinējs darbojas (augstsprieguma elektriskās strāvas trieciena bīstamība).

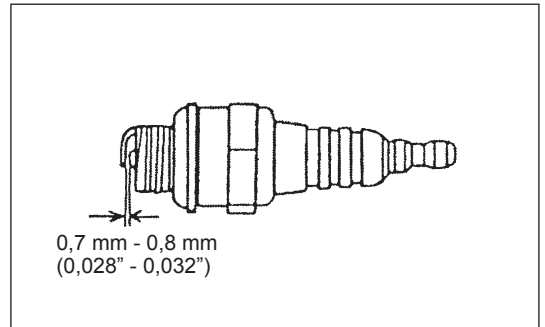

SMĒRVIELAS IEVADĪŠANA PIEVADA KORPUSĀ

- Ik pēc 30 stundām caur atvērumu smērvielai ievadiet smērvielu (Shell Alvania 2 vai ekvivalentu) pievada korpusā. (No DOLMAR izplatītāja var nopirkt oriģinālo DOLMAR smērvielu.)

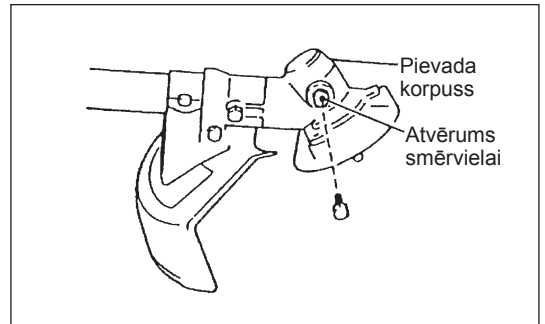

DEGVIELAS FILTRA TĪRĪŠANA

BRĪDINĀJUM: VIEGLI UZLIESMOJOŠI PRIEKŠMETI STINGRI AIZLIEGTI

Tīrīšanas un pārbaudes intervāls: katru mēnesi (ik pēc 50 ekspluatācijas stundām)

Iesūkšanas galva degvielas tvertnē

- Iesūkšanas galvas degvielas filtrs (1) paredzēts karburatorā ievadītās degvielas filtrēšanai.
- Degvielas filtrs regulāri vizuāli jāpārbauda. Lai to izdarītu, noņemiet tvertnes vāciņu, un, izmantojot stieples cilpu, izvelciet iesūkšanas galvu no tvertnes atvēruma. Filtrs, kas ir sacietējis, netīrs vai aizsērējis, ir jānomaina.
- Nepietiekama degvielas padeve var izraisīt situāciju, kad ir pārsniegts pieļaujama maksimālais ātrums. Tādēļ svarīgi ir nomainīt filtru vismaz reizi ceturksnī, lai nodrošinātu pietiekamu degvielas padevi karburatoram.

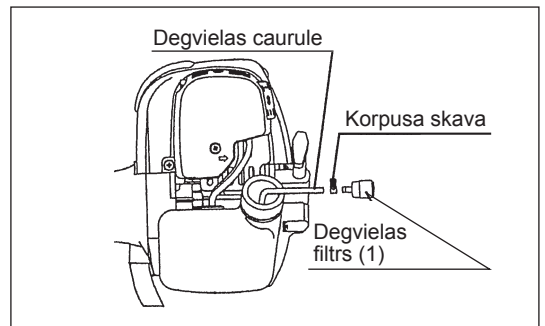

DEGVIELAS CAURULES NOMAIŅA

UZMANĪBU: VIEGLI UZLIESMOJOŠI PRIEKŠMETI STINGRI AIZLIEGTI

Tīrīšanas un pārbaudes intervāls: katru dienu (ik pēc 10 ekspluatācijas stundām)

Nomaiņa: katru gadu (ik pēc 200 ekspluatācijas stundām)

Degvielas cauruli nomainiet katru gadu neatkarīgi no ekspluatācijas biežuma. Degvielas noplūde var izraisīt ugunsgrēku.

Ja pārbaudes laikā atklājat noplūdi, eļļas cauruli nekavējoties nomainiet.

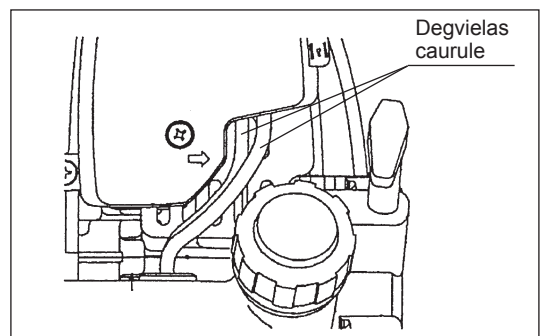

BULTSKRŪVJU, UZGRIEŽŅU UN SKRŪVJU PĀRBAUDE

- Pieskrūvējiet valīgās skrūves, uzgriežņus, u.c.
- Pārbaudiet, vai nav degvielas un eļļas noplūdes.
- Nomainiet bojātās detaļas ar jaunām, lai neapdraudētu drošu ekspluatāciju.

DAĻU TĪRĪŠANA

- Dzinēju vienmēr uzturiet tīru.
- Cilindra ribām vienmēr notīriet putekļus vai netīrumus. Pie ribām pielipušie putekļi vai netīrumi izraisīs virzuļu iestrēgšanu.

PAPLĀKŠŅU UN STARPLIKU NOMAINĪŠANA

Samontējot dzinēju, kad tas bijis izjaukts, obligāti nomainiet visas paplāksnes un starplikas pret jaunām.

Visus tehniskās apkopes vai regulēšanas darbus, kas nav ietverti un aprakstīti šajā lietošanas rokasgrāmatā, jāveic tikai pilnvarotam servisa pārstāvim.

GLABĀŠANA



BRĪDINĀJUMS: Ja vēlaties iztecināt degvielu, noteikti apturiet dzinēju un pēc tam pārbaudiet, vai tas ir atdzisis.

Dzinējs uzreiz pēc apturēšanas joprojām ir karsts, radot apdegumu, uzliesmošanas un ugunsgrēka risku.



UZMANĪBU: Ja aparātu uzglabā ilgāku laiku, to nelietojot, no degvielas tvertnes un karburatora izteciniet visu degvielu, pēc tam glabājiet to sausā un tīrā vietā.

- Degvielu no degvielas tvertnes un karburatora izteciniet šādi:
 - 1) Noskrūvējiet degvielas tvertnes vāciņu un pilnībā izteciniet degvielu. Ja degvielas tvertnē ir svešķermeņi, tos izņemiet;
 - 2) Izmantojot stiepli, izvelciet degvielas filtru no uzpildīšanas atveres;
 - 3) Spiediet aizdedzināšanas sūkni, kamēr degviela no turienes ir izsūknēta un izteciniet degvielu no degvielas tvertnes;
 - 4) Ielieciet filtru atpakaļ degvielas tvertnē un cieši pieskrūvējiet degvielas tvertnes vāciņu;
 - 5) Pēc tam turpiniet darbināt dzinēju, kamēr tas apstājas.
- Izņemiet aizdedzes sveci un sveces spraugā iepiliniet dažus dzinēja eļļas pilienus.
- Viegli velciet iedarbināšanas rokturi tā, lai dzinēja eļļa ieeļļo visu dzinēju, pēc tam ievietojiet atpakaļ aizdedzes sveci.
- Piestipriniet vāku griezējasmēnim.
- Glabāšanas laikā kātu novietojiet horizontāli vai novietojiet aparātu stāvus ar asmens malu vērstu augšup. (Šādā gadījumā īpašu uzmanību pievēršiet tam, lai aparāts nenokristu.) Nekad neglabājiet aparātu ar griezējasmens malu vērstu lejup. Var iztecēt smēreļļa.
- Iztecināto degvielu uzglabājiet īpaši tai paredzētā tvertnē labi vēdinātā un tumšā vietā.

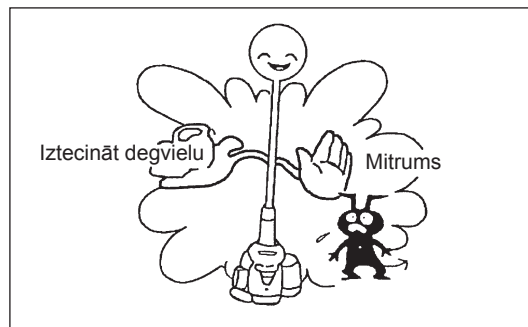

Pievērsiet uzmanību pēc ilgās glabāšanas

- Ja iedarbināt dzinēju pēc ilga dīkstāves laika, noteikti nomainiet eļļu (sk. 157. lpp.). Eļļa sabojājas, ja aparātu nedarbina.

Bojājuma atrašanās vieta

Bojājums	Sistēma	Novērojums	Cēlonis
Dzinējs nesāk darboties vai sāk darboties ar grūtībām	Aizdedzes sistēma	Aizdedzes svece nav bojāta Nav aizdedzes sveces	Bojājums degvielas sistēmā vai kompresijas sistēmā, mehānisks bojājums APTURĒŠANAS slēdzis ieslēgts, bojāti vadi vai īsslēgums, bojāta aizdedzes svece vai tās savienotājs, bojāts aizdedzes modulis
	Degvielas padeve	Degvielas tvertne uzpildīta	Nepareiza jaudas vārsta pozīcija, bojāts karburators, degvielas padeves līnija saliekta vai nobloķēta, netīra degviela
	Kompresija	Nav kompresijas pavelkot	Bojāta cilindra apakšējā starplika, bojātas kloķvārpstas blīves, bojāts cilindrs vai virzuļa gredzeni, vai arī nepareizas aizdedzes sveces blīves
	Mehānisks bojājums	Starteris nesāk darboties	Salauzta startera atspere, bojātas detaļas dzinēja iekšpusē
Silta dzinēja iedarbināšanas problēmas		Degvielas tvertne uzpildīta, aizdedzes svece uzstādīta	Piesārņots karburators – izfīrēt to
Dzinējs sāk darboties, taču noslāpst	Degvielas padeve	Tvertne uzpildīta	Nepareizi noregulēti tukšgaitas apgriezieni, piesārņots karburators Bojāta degvielas tvertnes atvere, traucēta degvielas padeves līnija, bojāti vadi vai APTURĒŠANAS slēdzis
Pārāk maza jauda un efektivitāte	Problēmas var būt vairākās sistēmās vienlaicīgi	Vāji dzinēja tukšgaitas apgriezieni	Piesārņots gaisa filtrs, karburators, aizsērējis klusinātājs, aizsērējis izplūdes ceļš cilindrā

Parametrs	Ekspluatācijas laiks		Pirms ekspluatācijas	Pēc eļļošanas	Katru dienu (10 h)	30 h	50 h	200 h	Izslēgšana/atpūta	Attiecīgā lpp.
Dzinēja eļļa	Pārbaudīt/tīrīt	○								150
	Nomainiet						○*1			157
Stiprinājuma detaļas (skrūves, uzgriežņi)	Pārbaudīt	○								159
Degvielas tvertne	Iztīrīt/pārbaudīt	○								—
	Iztecināt degvielu								○*3	160
Drošējvārsta svira	Pārbaudīt funkciju		○							—
Apturēšanas slēdzis	Pārbaudīt funkciju		○							155
Griezējasmens	Pārbaudīt	○		○						149
Mazu apgriezietu rotācija	Pārbaudīt/regulēt			○						155
Gaisa attīrītājs	Iztīriet			○						158
Aizdedzes svece	Pārbaudīt			○						159
Dzesēšanas gaisa ceļš	Iztīrīt/pārbaudīt			○						159
Degvielas caurule	Pārbaudīt			○						159
	Nomainiet							◎*2		—
Pievada korpusa smērviela	Uzpildīt				○					159
Degvielas filtrs	Tīrīt/nomainīt						○			159
Attālums starp gaisa ieplūdes vārstu un gaisa izplūdes vārstu	Noregulējiet							◎*2		—
Dzinēja rūpīga pārbaude								◎*2		—
Karburators	Iztecināt degvielu								○*3	160

*1 Sākotnējo nomainīšanu veiciet ik pēc 20 ekspluatācijas stundām.

*2 Pārbaudi, kas jāveic ik pēc 200 ekspluatācijas stundām, lūdziet veikt pilnvarotam servisa pārstāvim vai veikalā, kur iegādājāties aparātu.

*3 Pēc degvielas tvertnes iztukšošanas turpiniet darbināt dzinēju un izteciniet degvielu no karburatora.

PROBLĒMU NOVĒRŠANA

Pirms lūdzat veikt remontu, sākumā paši pārbaudiet problēmu. Ja novērojams kas neparasts, rīkojieties ar aparātu atbilstoši šajā rokasgrāmatā aprakstītajiem norādījumiem. Nekad nepārveidojiet un nenomontējiet detaļas pretēji šeit aprakstītajam. Lai veiktu remontu, sazinieties ar pilnvarotu servisa pārstāvi vai vietējo izplatītāju.

Neparasts stāvoklis	Iespējamais cēlonis (nepareiza darbība)	Risinājums
Dzinējs nesāk darboties	Aizdedzināšanas sūknis nesāk darboties	Spiediet to 7 – 10 reizes
	Iedarbināšanas trosei vājš rāviens spēks	Raujiet spēcīgi
	Nepietiek degvielas	Uzpildiet degvielu
	Aizsērējis degvielas filtrs	Iztīriet
	Saliekta degvielas caurule	Iztaisnojiet degvielas cauruli
	Sabojājusies degviela	Ar sabojājušos degvielu daudz grūtāk iedarbināt dzinēju. Nomainiet pret jaunu (ieteicamais nomainīšanas intervāls: 1 mēnesis).
	Degvielu iesūknē pārāk daudz	Iestatiet droseljvārsta sviru no vidēja ātruma uz lielu ātrumu un pavelciet iedarbināšanas rokturi, līdz dzinējs sāk darboties. Iedarbinot dzinēju, griezējasmens sāk griezties. Pievērsiet īpašu uzmanību griezējasmenam. Ja dzinējs nesāk darboties vienmērīgi, izņemiet aizdedzes sveci, nožāvējiet elektrodus un ievietojiet sveci atpakaļ. Pēc tam iedarbiniet dzinēju, kā norādīts.
	Noņemts aizdedzes sveces vāciņš	Cieši piestipriniet
	Piesārņota aizdedzes svece	Iztīriet
	Nepareizs aizdedzes sveces attālums	Noregulējiet to
	Citas problēmas ar sveci	Nomainiet
	Problēmas ar karburatoru	Pieprasiet veikt pārbaudi un tehnisko apkopi.
	Nav iespējams paraut iedarbināšanas trosi	Pieprasiet veikt pārbaudi un tehnisko apkopi.
	Problēmas ar piedziņas sistēmu	Pieprasiet veikt pārbaudi un tehnisko apkopi.
Dzinējs ātri vien pārstāj darboties Dzinēja apgriezieni nepalielinās	Nav pietiekami uzsildījies	Veiciet uzsildīšanas darbību
	Jaudas svira ir iestatīta pozīcijā "AIZVĒRTS", lai arī dzinējs ir uzsildījies.	Iestatiet stāvoklī "ATVĒRTS"
	Aizsērējis degvielas filtrs	Iztīriet
	Piesārņots vai aizsērējis gaisa attīrītājs	Iztīriet
	Problēmas ar karburatoru	Pieprasiet veikt pārbaudi un tehnisko apkopi.
	Problēmas ar piedziņas sistēmu	Pieprasiet veikt pārbaudi un tehnisko apkopi.
Griezējasmens negriežas ↓ Nekavējoties apturiet dzinēju	Atskrūvējies griezējasmens piestiprināšanas uzgrieznis	Stingri pieskrūvējiet
	Griezējasmenī vai izkļedes aizsargvākā iekļērušies zari.	Izņemiet svešķermeņus
	Problēmas ar piedziņas sistēmu	Pieprasiet veikt pārbaudi un tehnisko apkopi.
Galvenais mehānisms pārmērīgi vibrē ↓ Nekavējoties apturiet dzinēju	Salauzts, saliekts vai nodilis griezējasmens	Nomainiet griezējasmeni
	Atskrūvējies griezējasmens piestiprināšanas uzgrieznis	Stingri pieskrūvējiet
	Pārvietojusies griezējasmens izliektā daļa un griezējasmens atbalsta stiprinājums.	Cieši piestipriniet
	Problēmas ar piedziņas sistēmu	Pieprasiet veikt pārbaudi un tehnisko apkopi.
Griezējasmens neapstājas uzreiz ↓ Nekavējoties apturiet dzinēju	Lieli apgriezieni tukšgaitā	Noregulējiet
	Atvienots droselles vads	Cieši piestipriniet
	Problēmas ar piedziņas sistēmu	Pieprasiet veikt pārbaudi un tehnisko apkopi.
Dzinēju nevar apturēt ↓ Darbiniet dzinēju tukšgaitā un iestatiet jaudas sviru pozīcijā "AIZVĒRTS"	Atvienojies savienotājs	Cieši piestipriniet
	Problēmas ar elektrosistēmu	Pieprasiet veikt pārbaudi un tehnisko apkopi.

Ja dzinējs nesāk darboties pēc uzsildīšanas darbības veikšanas:

ja iepriekš minētajos elementos problēmas nav atrastas, atveriet droseli apmēram par 1/3 un iedarbiniet dzinēju.

Благодарим вас за приобретение бензокосы DOLMAR. Мы рады представить вам бензокосу DOLMAR, созданный в результате длительной разработки, на основе многолетнего опыта и глубокого знания этой области.

Прочтите данный буклет, в котором приведено подробное описание изделия, демонстрирующее его исключительные возможности. Это поможет вам максимально эффективно использовать бензокосу DOLMAR.



Содержание	Стр.
Символы	163
Инструкции по технике безопасности	164
Технические данные	168
Компоненты изделия	170
Установка рукоятки	171
Установка защиты	172
Установка ножей или нейлоновой режущей головки	173
Перед началом работы	174
Правильное обращение с устройством	176
Примечания по эксплуатации и выключению устройства	176
Заточка режущего элемента	178
Указания по обслуживанию	180
Хранение	183

СИМВОЛЫ

При чтении руководства вам будут встречаться следующие символы.

	Прочитайте руководство по эксплуатации и соблюдайте все предупреждения и меры безопасности!		Не допускать в рабочую зону посторонних лиц и животных!
	Обратите особое внимание!		Надевать каску, защитные очки и использовать средства защиты слуха!
	Запрещено!		Максимально допустимая скорость инструмента
	Сохраняйте дистанцию!		Топливо (бензин)
	Опасность разлета предметов!		Двигатель - запуск вручную
	Не курить!		Аварийное выключение
	Беречь от открытого огня!		Первая помощь
	Обязательно надевать защитные перчатки!		ВКЛ./ПУСК
	Обувайте прочные ботинки с нескользящими подошвами. Рекомендуется использовать защитную обувь с металлическими накладками, защищающими носки обуви!		ВЫКЛ./СТОП
	Отдача!		

ИНСТРУКЦИИ ПО ТЕХНИКЕ БЕЗОПАСНОСТИ

Общие указания

- Прочтите это руководство, чтобы ознакомиться с приемами работы с инструментом. Недостаточно информированные пользователи подвергают опасности себя и окружающих.
- Рекомендуется предоставлять изделие в пользование только тем людям, которые подтвердили наличие опыта в обращении с ним. Обязательно передавайте вместе с устройством и руководство по эксплуатации.
- Пользователям, не имеющим опыта эксплуатации, следует обратиться к дилеру за рекомендациями по обращению с бензокосой.
- Детям и подросткам до 18 лет не разрешается эксплуатировать изделие. Вместе с тем, лица старше 16 лет могут использовать устройство для обучения, но только под руководством квалифицированного наставника.
- Используйте изделие с максимальным вниманием и осторожностью.
- Разрешается эксплуатировать изделие только если вы находитесь в хорошем физическом состоянии. Выполняйте все работы спокойно и тщательно. Пользователь несет ответственность за окружающих.
- Запрещается использовать оборудование в состоянии алкогольного/ наркотического опьянения, при усталости или болезни.
- Национальное законодательство может ограничивать использование устройства.

Назначение устройства

- Данное оборудование предназначено исключительно для срезания травы, прополки, обрезки кустов и т.п. Запрещается использовать устройство для любых других целей, таких как подрезка живой изгороди, так как это может привести к травме.

Индивидуальные средства защиты

- Рабочая одежда должна быть функциональной и соответствующей выполняемым работам, т.е. должна быть в меру облегчающей. Не надевайте ювелирные украшения или одежду, которая может зацепиться за кусты или ветки.
- Чтобы избежать травм головы, глаз, рук или ног, а также органов слуха, при эксплуатации необходимо использовать следующее защитное оборудование и защитную одежду.
- Если существует риск падения предметов, обязательно надевайте защитный шлем. Защитный шлем (1) необходимо проверять на регулярной основе на предмет повреждений, его следует заменять не позднее чем через 5 лет. Пользуйтесь только сертифицированными защитными шлемами.
- Защитный щиток (2) шлема (либо защитные очки) закрывает лицо от разлетающихся камешков и мусора. Во время работы обязательно носите защитные очки или щиток для защиты органов зрения от травм.
- Для защиты органов слуха используйте надлежащие устройства (наушники (3), беруши и пр.).
- Рабочий комбинезон (4) защищает от разлетающихся камешков и мусора. Настоятельно рекомендуем надевать рабочий комбинезон.
- Перчатки (5) входят в перечень необходимого оборудования, во время работы их надлежит использовать в обязательном порядке.
- При использовании оборудования обязательно надевайте прочные ботинки (6) с нескользящей подошвой. Они защитят от травм и обеспечат хорошую устойчивость при работе.

Включение бензокосы

- Убедитесь, что в радиусе 15 метров (50 футов) от места работы нет детей и других лиц, обратите также внимание на животных, которые находятся поблизости.
- Перед началом работы обязательно проверяйте безопасность оборудования: Проверьте безопасность режущего инструмента, свободу перемещения рычага дроссельной заслонки и надлежащее функционирование блокиратора рычага дроссельной заслонки.
- На холостом ходу режущий инструмент не должен вращаться. Если у вас возникают какие-либо сомнения, обратитесь к дилеру для настройки. Убедитесь, что рукоятки чистые и сухие, и проверьте функционирование выключателя.

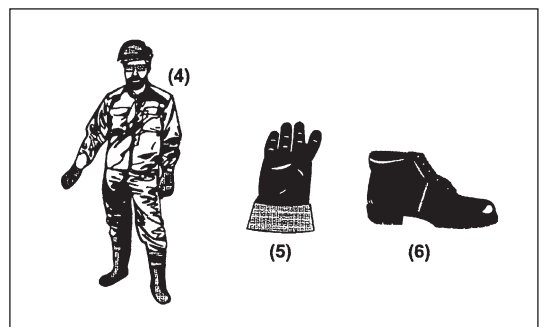
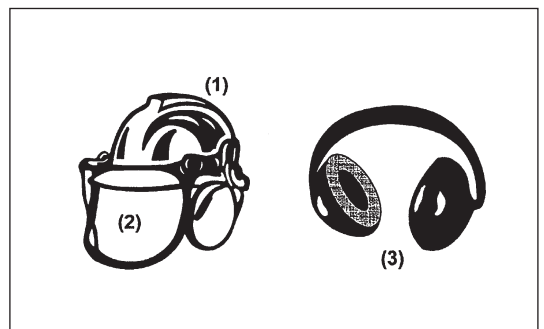
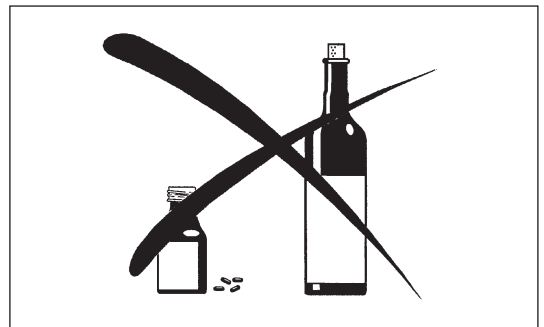
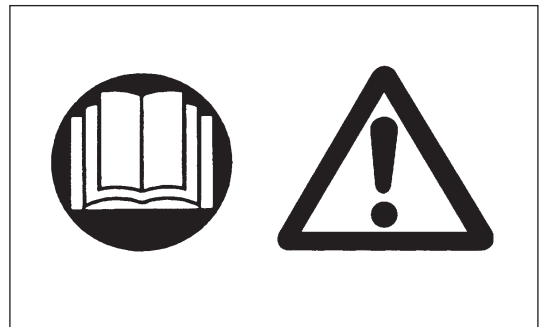

Пуск косы следует выполнять согласно инструкциям.

- Не используйте другие методы запуска двигателя!
- Используйте косу и инструменты только по назначению.
- Двигатель можно запускать только после полной сборки устройства. Эксплуатация устройства допускается только после установки всех необходимых принадлежностей!
- Перед пуском двигателя убедитесь, что режущий узел не касается твердых предметов, таких как ветки, камни и т.п., так как при пуске режущий узел начнет вращаться.
- В случае возникновения любых проблем с двигателем его следует немедленно выключить.
- В случае удара режущего инструмента о камень или другой твердый предмет немедленно выключите двигатель и осмотрите режущий узел.
- Осматривайте режущий узел на предмет повреждений через непродолжительные отрезки времени (постукивание свидетельствует о наличии микротрещин).
- Если оборудование получило сильный удар или упало, перед продолжением работы проверьте его состояние. Проверьте топливную систему на предмет утечек, а также органы управления и системы защиты на предмет исправности. При возникновении сомнений или обнаружении повреждения обратитесь в наш авторизованный сервисный центр для осмотра инструмента и ремонта.
- Эксплуатируйте оборудование только с надетыми плечевыми ремнями, который необходимо соответствующим образом отрегулировать до начала использования косы. Чтобы не допустить переутомления при работе, очень важно подобрать надлежащую длину плечевых ремней в соответствии с ростом и комплекцией пользователя. Запрещается во время работы удерживать устройство только одной рукой.
- Во время работы обязательно держите косу двумя руками. Обязательно проверяйте надежность опоры под ногами.
- Эксплуатируйте оборудование так, чтобы не допустить вдыхания отработавших газов. Запрещается включать двигатель в закрытых помещениях (риск отравления газами). Окись углерода - это газ без запаха.
- При перерыве в работе или оставляя оборудование без присмотра, выключайте двигатель, и кладите устройство в безопасное место, чтобы предотвратить опасность для окружающих или повреждение самого устройства.
- Не кладите горячую косу на сухую траву или на горючие материалы.
- Перед пуском двигателя обязательно устанавливайте на оборудование сертифицированное ограждение режущего элемента. В противном случае касание режущего элемента может привести к тяжелой травме.
- Все защитные приспособления и ограждения, входящие в комплект поставки устройства, должны использоваться при эксплуатации.
- Запрещается эксплуатировать двигатель с неисправным глушителем.
- Выключайте двигатель на время транспортировки.
- При транспортировке оборудования обязательно закрепляйте крышку на режущем лезвии.
- При транспортировке на автотранспорте расположите оборудование так, чтобы не допустить утечки топлива.
- При перевозке топливный бак должен быть пустым.
- При разгрузке оборудования с грузовика не бросайте двигатель на землю, так как это может привести к серьезному повреждению топливного бака.
- За исключением экстренных случаев, не бросайте оборудование на землю, так как это может стать причиной серьезного повреждения устройства.
- Не забывайте поднимать устройство над землей при перемещении. Волочить топливный бак по земле очень опасно, это может привести к его повреждению, утечке топлива и возможности возгорания.

Дозаправка

- На время заправки выключайте двигатель, берегите его от открытого пламени и не курите.
- Не допускайте попадания минеральных масел на кожу. Не вдыхайте пары топлива. Во время заправки обязательно надевайте защитные перчатки. Регулярно меняйте и чистите защитную одежду.
- Не допускайте разлива топлива или масла, чтобы предотвратить загрязнение почвы (защита окружающей среды). Очищайте косу немедленно после разлива топлива.
- Не допускайте попадания топлива на одежду. Если на одежду попало топлива, следует незамедлительно переодеться (для предотвращения возгорания одежды).
- Регулярно осматривайте крышку топливного бака, чтобы убедиться в надежности ее установки и отсутствия течи топлива.
- Плотно затягивайте крышку топливного бака. Перед запуском двигателя отойдите в сторону (как минимум на 3 метра от места заправки).
- Запрещается заправлять топливо в закрытых помещениях. Пары топлива скапливаются у земли (опасность взрыва).
- Перевозите и храните топливо только в сертифицированных канистрах. Обеспечьте недосыгаемость хранящегося топлива для детей.

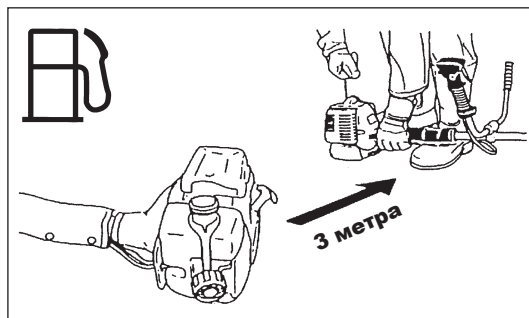
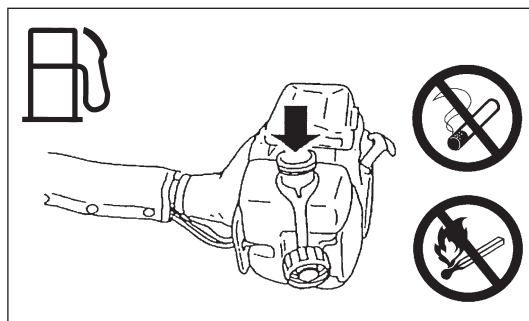
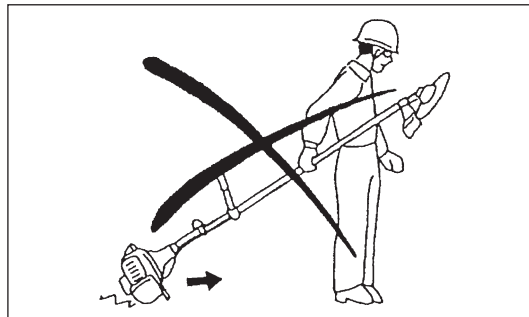
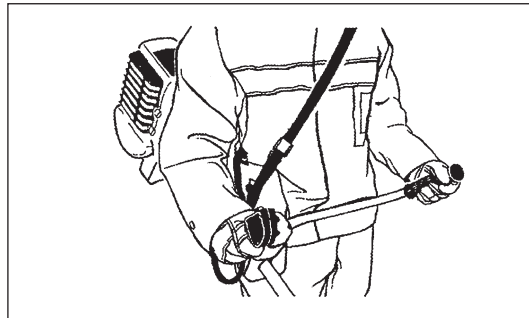
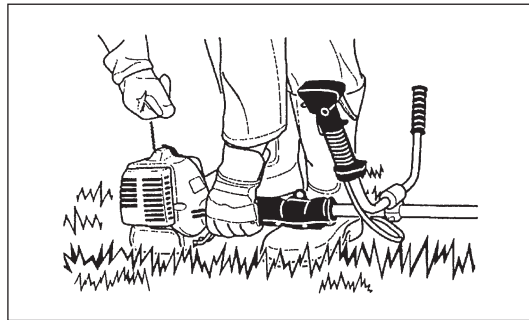

Способ эксплуатации

- Разрешается использовать инструмент только при хорошем освещении и видимости. В зимнее время помните о скользких или мокрых поверхностях, наличии льда и снега (риск поскользывания). Обязательно проверяйте надежность опоры под ногами.
- Никогда не выполняйте резку на высоте выше уровня пояса.
- Запрещается становиться на лестницу.
- Запрещается влезать на деревья для выполнения обрезки.
- Запрещается работать на неустойчивых поверхностях.
- Удаляйте из рабочей зоны песок, камни, гвозди и пр. Посторонние предметы могут повредить режущий узел и вызвать сильную отдачу инструмента.
- Перед тем как приступить к обрезке, необходимо дождаться, пока инструмент наберет полную скорость.
- При использовании металлических лезвий равномерно водите инструментом вправо-влево (как косой). В случае застревания травы или веток между режущим инструментом и ограждением обязательно выключите двигатель, прежде чем приступить к очистке. Самопроизвольное движение ножа может привести к тяжелой травме.
- Чтобы не потерять контроль над инструментом из-за усталости, делайте перерывы в работе. Рекомендуется делать 10 - 20 минутные перерывы после каждого часа работы.



Режущие инструменты

- Используйте только те режущие инструменты, которые соответствуют характеру выполняемой работы. Нейлоновая режущая головка (триммерная головка) подходит для подрезки газонной травы. Металлические лезвия предназначены для резки сорняков, высокой травы, кустов, веток, поросли и т.д. Запрещается использовать другие ножи, в том числе металлические поворотные цепи и цепные ножи. Это может привести к серьезным травмам.
- При использовании металлических лезвий избегайте отдачи инструмента и будьте к ней готовы. См. раздел “Отдача” и “Предотвращение отдачи”.

Отдача (осевое движение ножей)

- Отдача (осевое движение ножей) – это внезапная реакция на защемление или сильный удар режущего лезвия. В этом случае оборудование со значительной силой отбрасывается в сторону или по направлению к оператору, что может стать причиной серьезной травмы.
- Отдача чаще происходит при установке части лезвия в положение между 12 и 2 часами в твердые предметы, кусты или деревья диаметром 3 см и более.
- Чтобы избежать отдачи:
 - устанавливайте участок лезвия в положение между 8 и 11 часами;
 - не устанавливайте участок лезвия в положение между 12 и 2 часами;
 - не устанавливайте участок лезвия в положение между 11 и 12 часами и между 2 и 5 часами (за исключением случаев, когда оператор имеет достаточный опыт эксплуатации устройства и осознает всю степень риска);
 - не используйте режущие лезвия рядом с твердыми объектами, такими как ограждения, стены, стволы деревьев и камни;
 - не используйте режущие лезвия вертикально, например, для таких операций, как обрезка кромок живой изгороди и ее стрижка.

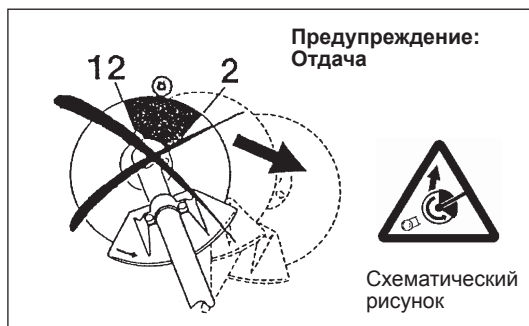

Вибрация

- Лица, имеющие нарушения системы кровообращения, работающие в условиях сильных вибраций, могут подвергаться риску травм кровеносных сосудов или нервной системы. Вибрации могут привести к возникновению следующих симптомов в пальцах, руках или запястьях. “Сонный паралич” (онемение), покалывание, боль, чувство пронзающей боли или изменение цвета кожи. В случае возникновения любого из этих симптомов обратитесь к врачу.
- Чтобы уменьшить риск “синдром белых пальцев”, старайтесь, чтобы во время работы руки не замерзли, а также поддерживайте в исправном состоянии оборудование и принадлежности.

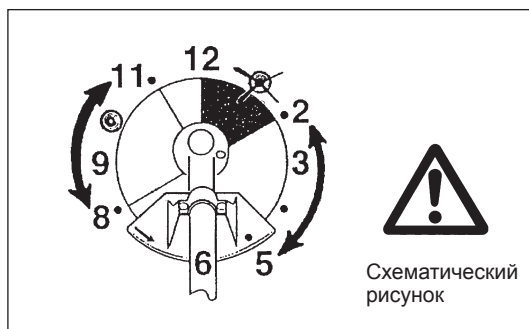

Инструкции по уходу

- Обслуживайте оборудование в нашем авторизованном сервисном центре, с использованием оригинальных запасных частей. Неправильный ремонт и некачественное обслуживание могут сократить срок службы оборудования и повысить риск несчастных случаев.
- Перед началом работы необходимо проверять состояние устройства, в частности, защитных приспособлений режущего узла и плечевого ремня. Особое внимание следует обращать на режущие элементы, которые необходимо правильно затачивать.
- При замене или затачивании режущего узла, а также при очистке косы или режущего узла выключайте двигатель и снимайте электрический провод свечи зажигания.

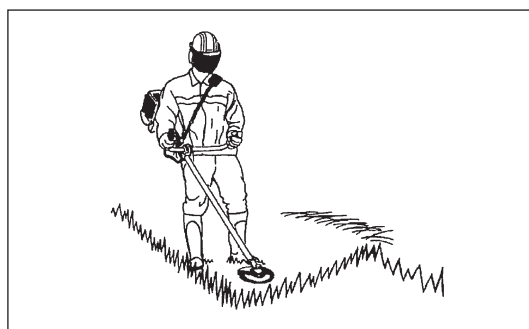

Запрещается выпрямлять или сваривать поврежденные режущие инструменты.

- Берегите природу. Для снижения объемов выбросов и уменьшения шума избегайте чрезмерного открытия дроссельной заслонки. Отрегулируйте карбюратор надлежащим образом.
- Регулярно очищайте оборудование и проверяйте надежность затяжки всех винтов и гаек.
- Запрещается обслуживать и хранить оборудование вблизи источника открытого огня.
- Обязательно храните оборудование в запечатанном помещении, с пустым топливным баком.
- При чистке, обслуживании и хранении оборудования обязательно надевайте крышку на режущем лезвии.



Соблюдайте соответствующие инструкции по технике безопасности, выпущенные соответствующими отраслевыми объединениями и страховыми компаниями.
Не производите каких-либо модификаций оборудования, это опасно.

Обслуживание и ремонт силами пользователя ограничиваются действиями, описанными в данном руководстве. Все остальные работы должен выполнять официальный представитель сервисной службы. Используйте только оригинальные запасные части и аксессуары производства DOLMAR.

Использование несертифицированных аксессуаров и инструментов увеличивает риск несчастного случая.

DOLMAR не несет ответственность за аварии или повреждения, вызванные использованием несертифицированных режущих инструментов или аксессуаров.

Первая помощь

В случае происшествия убедитесь, что поблизости от места выполнения работ имеется аптечка первой помощи. Незамедлительно заменяйте все использованные компоненты аптечки.

Обращаясь за помощью, сообщайте следующую информацию:

- Место происшествия
- Что случилось
- Число пострадавших
- Характер травм
- Свое имя

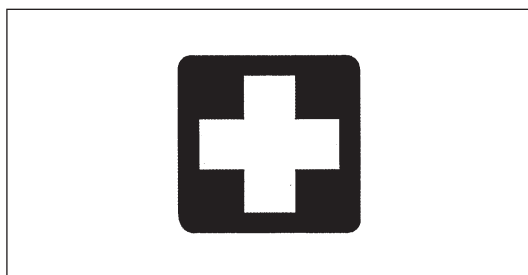

Только для европейских стран

Декларация о соответствии ЕС

Мы, нижеподписавшиеся, господин Тамиро Кишима (Tamiro Kishima) и Рейнер Бергфелд (Rainer Bergfeld), в соответствии со своими полномочиями, предоставленными Dolmar GmbH, заявляем, что инструменты DOLMAR:

Обозначение устройства: Бензокоса

№ модели / тип: MS-245.4 U, MS-245.4 UE, MS-245.4 C, MS-245.4 CE

Технические характеристики: см. таблицу "ТЕХНИЧЕСКИЕ ДАННЫЕ"

являются серийными изделиями и

соответствуют следующим директивам ЕС:

2000/14/EC, 2006/42/EC

И изготовлены в соответствии со следующими стандартами или нормативными документами:

EN ISO 11806-1

Техническая документация находится по адресу:

Dolmar GmbH,

Jenfelder Straße 38, Abteilung FZ, D-22045 Hamburg

Процедура оценки соответствия согласно директиве 2000/14/EC была проведена в соответствии с приложением V.

Измеренный уровень звуковой мощности: 109,3 дБ

Гарантированный уровень звуковой мощности: 111 дБ

19. 12. 2008

Tamiro Kishima
Генеральный директор

Rainer Bergfeld
Генеральный директор

ТЕХНИЧЕСКИЕ ДАННЫЕ MS-245.4 U, MS-245.4 C

Модель		MS-245.4 U		MS-245.4 C	
		Велосипедная рукоятка		Рамочная рукоятка	
Размеры: длина x ширина x высота (без ножа)		мм	1770 x 620 x 490		1770 x 330 x 275
Масса (без пластикового защитного кожуха и ножа)		кг	5,7		5,3
Объем (топливный бак)		л	0,5		
Объем (маслобак)		л	0,08		
Рабочий объем двигателя		см ³	24,5		
Максимальная мощность двигателя		кВт	0,71 при 7000 мин ⁻¹		
Обороты двигателя при рекомендованной максимальной скорости шпинделя		мин ⁻¹	8500		
Максимальная скорость шпинделя (соответствующая)		мин ⁻¹	6500		
Максимальный расход топлива		кг/ч	0,33		
Максимальный удельный расход топлива		г/кВт/ч	408		
Холостые обороты		мин ⁻¹	3000		
Карбюратор		тип	WALBRO WYL		
Система зажигания		тип	Транзисторное зажигание		
Свеча зажигания		тип	NGK CMR4A		
Зазор электродов		мм	0,7 - 0,8		
Вибрация по ISO 22867	Правая рукоятка (Задняя рукоятка)	$a_{hv\ eq}$	м/с ²	2,5	5,0
		Погрешность K	м/с ²	0,58	1,23
	Левая рукоятка (Передняя рукоятка)	$a_{hv\ eq}$	м/с ²	2,9	4,3
		Погрешность K	м/с ²	0,37	0,36
Средний уровень звукового давления по ISO 22868		$L_{PA\ eq}$	дБ А	97,1	
		Погрешность K	дБ А	2,4	
Средний уровень мощности звука по ISO 22868		$L_{WA\ eq}$	дБ А	106,3	
		Погрешность K	дБ А	1,2	
Топливо		Автомобильный бензин			
Моторное масло		Масло SAE 10W-30 по классификации API, класс SF или выше (4-тактный автомобильный двигатель)			
Режущие инструменты (Диаметр режущего диска)		мм	230		
Передаточное число		14/19			

ТЕХНИЧЕСКИЕ ДАННЫЕ MS-245.4 UE, MS-245.4 CE

Модель		MS-245.4 UE		MS-245.4 CE	
		Велосипедная рукоятка		Рамочная рукоятка	
Размеры: длина x ширина x высота (без ножа)		мм	1770 x 620 x 490		1770 x 330 x 275
Масса (без пластикового защитного кожуха и ножа)		кг	5,9		5,4
Объем (топливный бак)		л	0,5		
Объем (маслобак)		л	0,08		
Рабочий объем двигателя		см ³	24,5		
Максимальная мощность двигателя		кВт	0,71 при 7000 мин ⁻¹		
Обороты двигателя при рекомендованной максимальной скорости шпинделя		мин ⁻¹	8500		
Максимальная скорость шпинделя (соответствующая)		мин ⁻¹	6500		
Максимальный расход топлива		кг/ч	0,33		
Максимальный удельный расход топлива		г/кВт/ч	408		
Холостые обороты		мин ⁻¹	3000		
Карбюратор		тип	WALBRO WYL		
Система зажигания		тип	Транзисторное зажигание		
Свеча зажигания		тип	NGK CMR4A		
Зазор электродов		мм	0,7 - 0,8		
Вибрация по ISO 22867	Правая рукоятка (Задняя рукоятка)	$a_{hv\ eq}$	м/с ²	2,6	5,3
		Погрешность К	м/с ²	0,83	1,22
	Левая рукоятка (Передняя рукоятка)	$a_{hv\ eq}$	м/с ²	2,3	4,4
		Погрешность К	м/с ²	0,52	0,21
Средний уровень звукового давления по ISO 22868		$L_{PA\ eq}$	дБ А	97,1	
		Погрешность К	дБ А	2,4	
Средний уровень мощности звука по ISO 22868		$L_{WA\ eq}$	дБ А	106,3	
		Погрешность К	дБ А	1,2	
Топливо			Автомобильный бензин		
Моторное масло			Масло SAE 10W-30 по классификации API, класс SF или выше (4-тактный автомобильный двигатель)		
Режущие инструменты (Диаметр режущего диска)		мм	230		
Передаточное число			14/19		

КОМПОНЕНТЫ ИЗДЕЛИЯ

**MS-245.4 U
MS-245.4 UE**

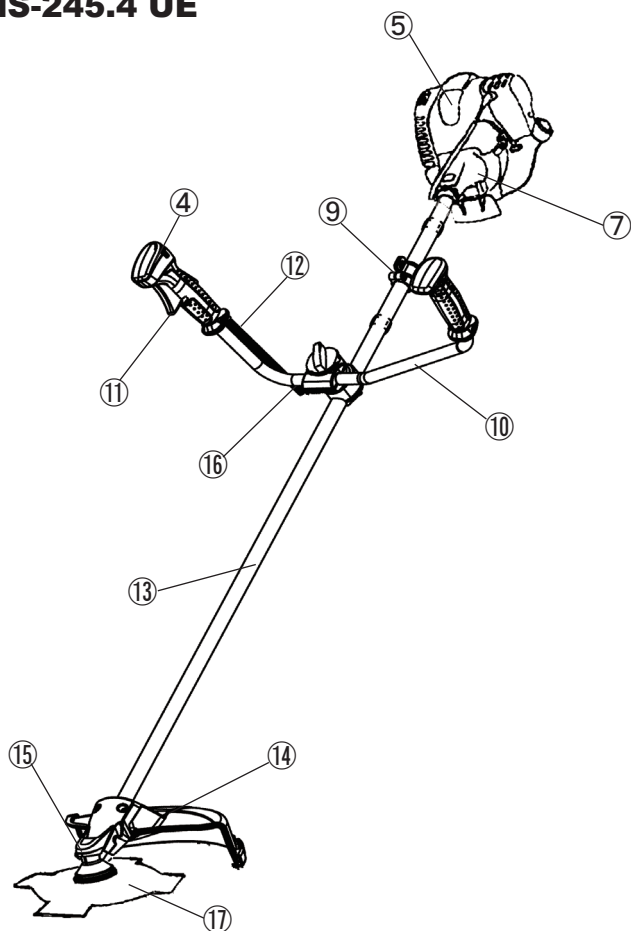

**MS-245.4 C
MS-245.4 CE**

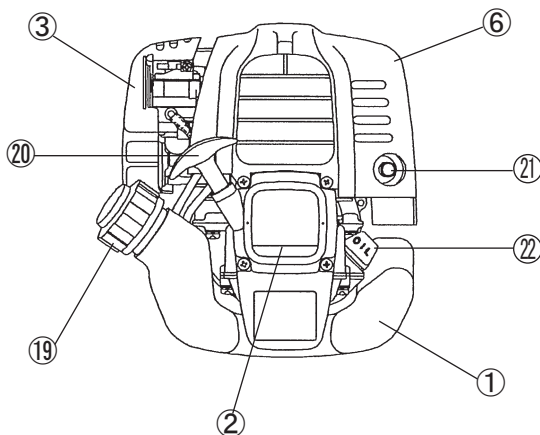
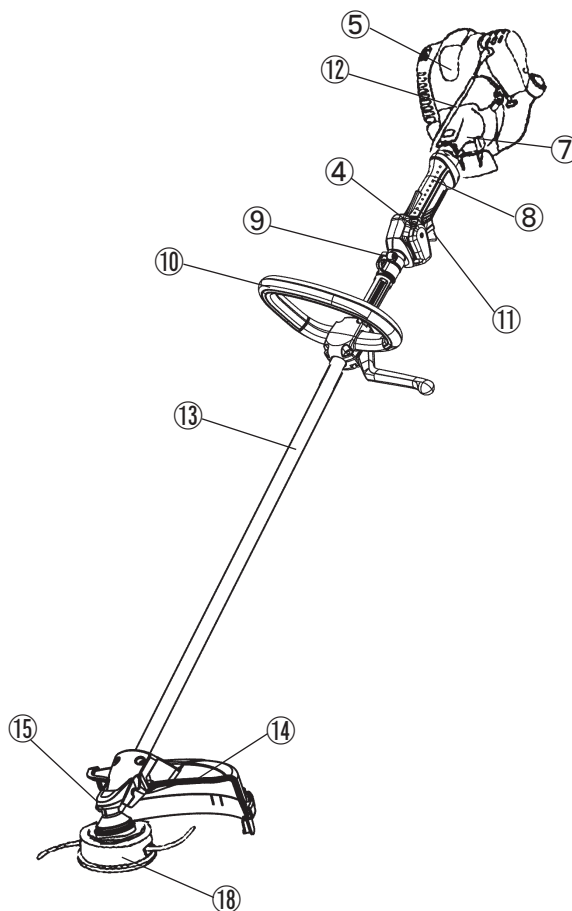

RUS	КОМПОНЕНТЫ ИЗДЕЛИЯ
1	Топливный бак
2	Ручной стартер
3	Воздушный фильтр
4	Кнопка I-O (включение/выключение)
5	Свеча зажигания
6	Глушитель
7	Картер муфты
8	Задняя рукоятка
9	Крючок для подвески
10	Ручка
11	Рычаг управления
12	Трос управления
13	Вал
14	Защита (ограждение режущего элемента)
15	Картер редуктора/Головка
16	Держатель рукояток
17	Режущий диск
18	Нейлоновая режущая головка
19	Крышка топливного бака
20	Рукоятка стартера
21	Выхлопная труба
22	Масломерный щуп

УСТАНОВКА РУКОЯТКИ

ПРЕДУПРЕЖДЕНИЕ: Перед выполнением любых операций с бензокосой обязательно выключите двигатель и отсоедините провод от свечи зажигания.

ПРЕДУПРЕЖДЕНИЕ: Обязательно надевайте защитные перчатки!
Запускайте бензокосу только после полной ее сборки.



Для моделей с рукоятками велосипедного типа

- Ослабьте ручку (1).
- Установите рукоятку (4) между зажимом (2) и держателем (3).
- Отрегулируйте угол рукоятки (4) так, чтобы добиться удобного рабочего положения, затем затяните фиксатор (1).

ПРЕДУПРЕЖДЕНИЕ: Не забудьте установить пружину (5).

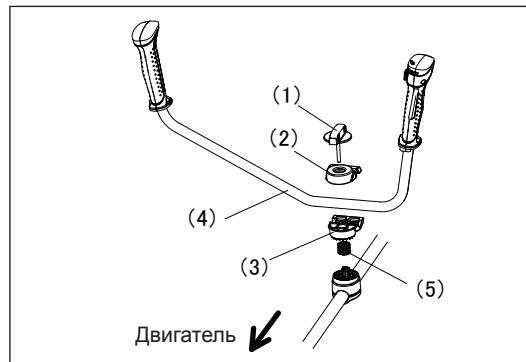

Для аппаратов с кольцевой рукояткой

- Закрепите барьер с левой стороны аппарата вместе с рукояткой для обеспечения защиты оператора.
- Убедитесь, что узел рукоятки/барьера установлены между проставкой и стрелкой.

ВНИМАНИЕ: Не снимайте и не сжимайте проставку. Проставка сохраняет определенное расстояние между руками. Если установить узел рукоятки/барьера слишком близко к другой ручке, это может привести к потере контроля над инструментом и тяжелой травме.

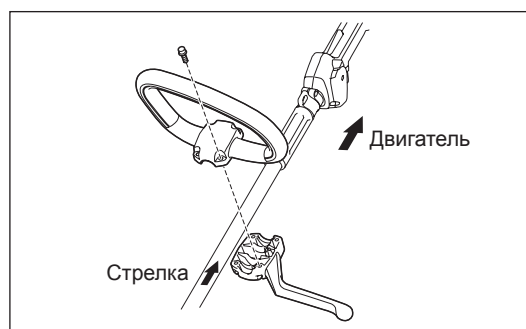

УСТАНОВКА ЗАЩИТЫ

Чтобы обеспечить соблюдение правил техники безопасности, используйте только те комбинации инструмента/защиты, которые указаны в таблице.



Используйте только оригинальные ножи DOLMAR или нейлоновую режущую головку.

- Нож должен быть хорошо отполирован, не иметь трещин и повреждений. Если во время работы нож наткнется на камень, немедленно выключите двигатель и проверьте лезвие.
- Полируйте или заменяйте нож через каждые три часа работы.
- Если во время работы нейлоновая режущая головка наткнется на камень, немедленно выключите двигатель и проверьте головку.

ПРЕДУПРЕЖДЕНИЕ: Обязательно устанавливайте подходящую защиту, чтобы обеспечить собственную безопасность и выполнить требования правил техники безопасности.

Эксплуатировать оборудование без защитного ограждения нельзя. Наружный диаметр ножа должен быть 230 мм (9-1/16"). Запрещается использовать ножи, наружный диаметр которых превышает 230 мм (9-1/16").

Металлический нож

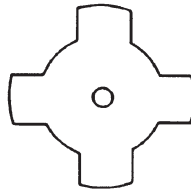

Защита для металлического ножа

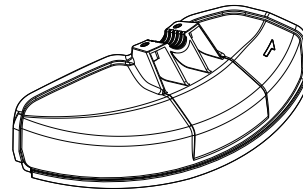

Нейлоновая режущая головка



Защита для нейлоновой режущей головки

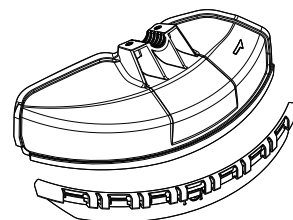

- В случае использования металлического ножа установите защиту (3) на зажим (2) с помощью двух болтов М6 х 30 (1).

ПРИМЕЧАНИЕ: Затягивайте правый и левый болты равномерно, чтобы зазор между зажимом (2) и защитой (3) был постоянным. В противном случае кожух может не обеспечивать надлежащую защиту.

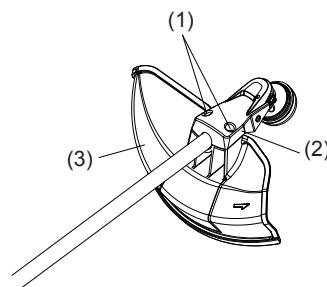

- Если используется нейлоновая режущая головка, обязательно установите соответствующую защиту (4) на кожух металлического ножа (3).
- Установите защиту нейлоновой режущей головки (4), задвигая ее на место с торца кожуха металлического ножа (3), как показано на рисунке.
- Снимите скотч с режущего блока на защите нейлоновой режущей головки (4).

ПРЕДУПРЕЖДЕНИЕ: Обязательно установите защиту нейлоновой режущей головки (4) до упора. Соблюдайте осторожность, чтобы не пораниться при отрезании нейлонового шнура.

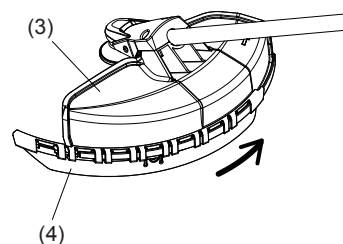

- Чтобы снять защиту нейлоновой режущей головки (4), вставьте шестигранный ключ в прорезь кожуха металлического ножа (3), введите ключ внутрь и одновременно сдвиньте защиту нейлоновой режущей головки (4).

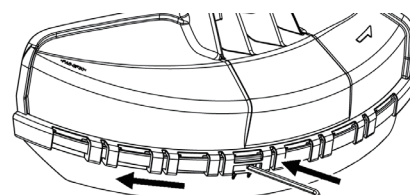

Шестигранный ключ

УСТАНОВКА НОЖЕЙ ИЛИ НЕЙЛОНОВОЙ РЕЖУЩЕЙ ГОЛОВКИ

Переверните устройство для замены ножа или нейлоновой режущей головки.

- Вставьте шестигранный ключ через отверстие редуктора и поверните опорную шайбу (4) до фиксации.
- Ослабьте гайку (1) (левая резьба) торцевым ключом и снимите гайку (1), крышку (2) и прижимную шайбу (3).

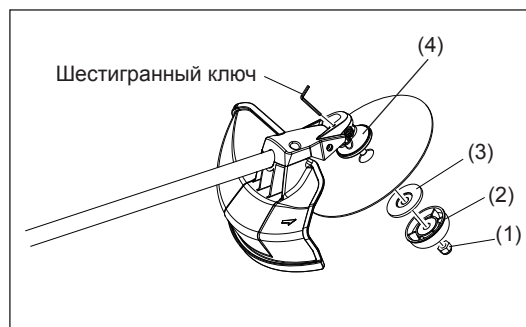

Установка ножа с вставленным шестигранным ключом

- Установите нож на вал так, чтобы направляющая опорной шайбы (4) совпала с отверстием шпинделя в ноже. Установите прижимную шайбу (3), крышку (2), и закрепите нож гайкой (1).
[Усилие затяжки: 13 - 23 Нм]

ПРИМЕЧАНИЕ: При обращении с ножом обязательно надевайте защитные перчатки.

ПРИМЕЧАНИЕ: Гайка крепления ножа (с гроверной шайбой) относится к расходным материалам. Если на гроверной шайбе появятся признаки износа или деформации, замените гайку.

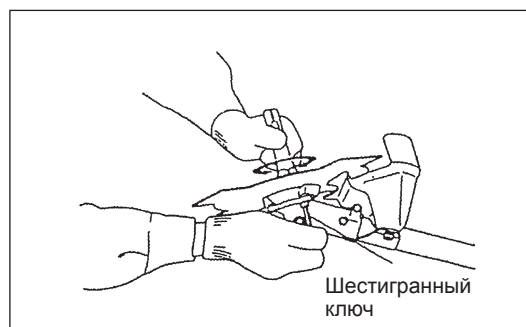

Установка нейлоновой режущей головки

- Прижимная шайба (3), крышка (2) и гайка (1) для установки нейлоновой режущей головки не нужны. Нейлоновая режущая головка устанавливается поверх опорной шайбы (4).
- Вставьте шестигранный ключ через отверстие редуктора и поверните опорную шайбу (4) до фиксации.
- Затем наверхните нейлоновую режущую головку на вал, вращая ее против часовой стрелки.
- Извлеките шестигранный ключ.

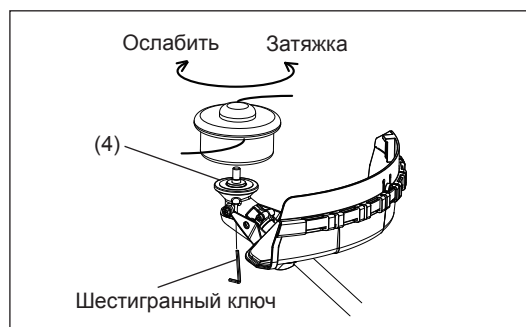

- Убедитесь, что нож установлен левой стороной вверх.



ПЕРЕД НАЧАЛОМ РАБОТЫ

Проверка и доливка моторного масла

- Дав двигателю остыть, выполните следующее.
- Удерживая двигатель горизонтально, извлеките масломерный щуп и убедитесь, что уровень масла находится между верхней и нижней метками.
Если уровень масла столь низкий, что щуп касается масла лишь кончиком, в частности, если указатель уровня не ввинчивается в картер (Рис. 1), залейте свежее масло через горловину (Рис. 2).
- Периодичность замены масла составляет примерно 10 ч (10 доливок или 10 порций дозаправки масла).
Если изменился цвет масла или в него попала грязь, замените масло. (Периодичность и способ замены см. на стр. 180)

Рекомендованное масло: SAE 10W-30 по классификации API, класс SF или выше (4-тактный автомобильный двигатель)

Объем масла: Прибл. 0,08 л

Примечание: Если двигатель удерживается не вертикально, масло может растекаться по двигателю, и в этом случае возможен перелив.
В случае перелива масла оно может загрязниться или воспламениться с выделением белого дыма.

Пункт 1 операции замены масла: “Масломерный щуп”

- Очистите заливное отверстие и прилегающие участки от пыли и грязи, и извлеките масломерный щуп.
- Не допускайте попадания песка или пыли на извлеченный масломерный щуп. В противном случае песок или пыль с щупа может вызывать перебои в циркуляции масла или привести к износу деталей двигателя, что может стать причиной возникновения неисправности.
- Чтобы сохранять масломерный щуп чистым, рекомендуется вставлять его обратной стороной в кожух двигателя, как показано на Рис. 3.



Рис. 1



Рис. 2



Рис. 3

- (1) Удерживая двигатель горизонтально, извлеките масломерный щуп.



- (2) Залейте масло до края маслосазливного отверстия. (См. Рис. 2 на предыдущей странице).
Заливайте масло с использованием специального контейнера для доливки смазки.

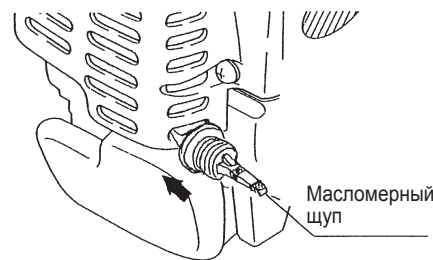
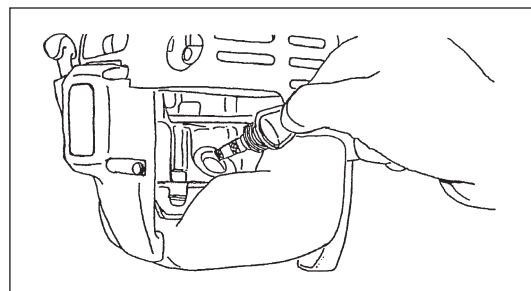
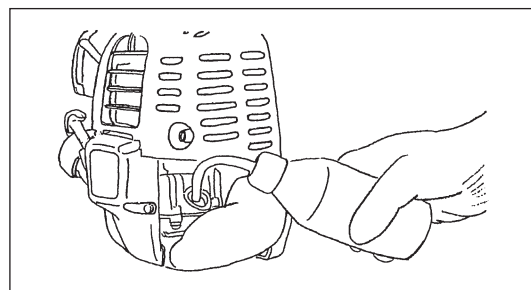

- (3) Плотно заверните масломерный щуп. Недостаточная затяжка может стать причиной утечки масла.

Пункт 2 операции замены масла: “В случае разлития масла”

- Если масло попадет между топливным баком и двигателем, оно может проникнуть внутрь через воздухозаборное отверстие и загрязнить двигатель. Перед началом работы обязательно вытирайте разлитое масло.

ЗАПРАВКА ТОПЛИВОМ

Обращение с топливом

При обращении с топливом необходимо соблюдать особую осторожность. В топливе могут быть вещества, сходные с растворителями. Дозаправку следует выполнять в хорошо проветриваемом помещении или на открытом воздухе. Не вдыхайте пары и не касайтесь топлива. Если касаться топлива неоднократно или на протяжении длительного времени наступает обезвоживание кожи, что может привести к заболеваниям кожи или аллергическим реакциям. При попадании топлива в глаза промойте их чистой водой. Если раздражение не проходит, обратитесь к врачу.

Срок хранения топлива

Топливо следует использовать в течение 4 недель, даже если оно хранится в специальной емкости в месте с надлежащей вентиляцией.

Если специальные емкости не используются, либо если емкость открытая, качество топлива может снизиться за один день.

ХРАНЕНИЕ УСТРОЙСТВА И КАНИСТРЫ ДЛЯ ДОЗАПРАВКИ

- Храните устройство и бак в прохладном месте вдали от прямых солнечных лучей.
- Запрещается хранить топливо в кабине или в багажнике.

Топливо

Двигатель относится к четырехтактному типу. Обязательно используйте автомобильный бензин (обычный или повышенного качества).

Примечания по топливу

- Запрещается использовать смесь бензина с моторным маслом. Это приведет к сильному нагару или механическим неисправностям.
- Использование масла низкого качества вызывает перебои при запуске двигателя.

Дозаправка

ПРЕДОСТЕРЕЖЕНИЕ: СТРОГО ЗАПРЕЩАЕТСЯ ИСПОЛЬЗОВАНИЕ ОГНЕОПАСНЫХ МАТЕРИАЛОВ

Используемый бензин: Автомобильный бензин (неэтилированный)

- Слегка ослабьте крышку топливного бака, чтобы выровнять давление внутри с атмосферным давлением.
- Снимите крышку бака и залейте топливо, наклонив двигатель так, чтобы заливная горловина была расположена вертикально и из нее свободно выходил воздух. (Запрещается заливать топливо в маслозаливное отверстие.)
- Очистите области, прилегающие к крышке заливного отверстия, чтобы предотвратить попадание инородных примесей в топливный бак.
- По окончании заправки плотно затяните крышку топливного бака.

- Если крышка топливного бака повреждена, ее необходимо заменить.
- Крышка топливного бака относится к расходным материалам, ее необходимо заменять через два-три года.

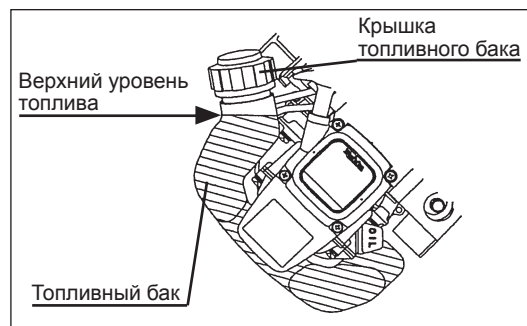

ПРАВИЛЬНОЕ ОБРАЩЕНИЕ С УСТРОЙСТВОМ

Прикрепление плечевого ремня

- Отрегулируйте длину ремня так, чтобы нож располагался параллельно поверхности земли.

Для MS-245.4 U, MS-245.4 UE

ПРИМЕЧАНИЕ: Соблюдайте осторожность, чтобы в замок не попала одежда и т.п.

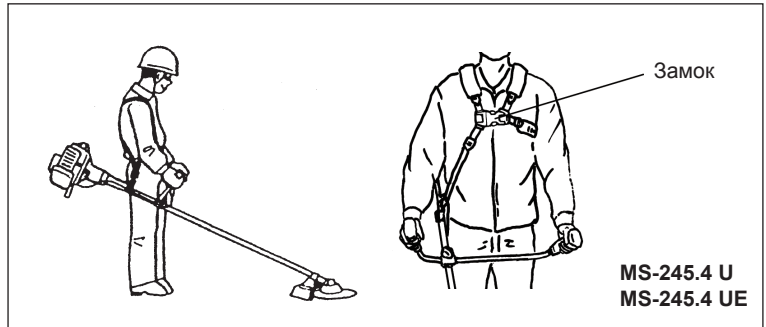

Отсоединение

Для MS-245.4 C, MS-245.4 CE

- В экстренных случаях нажмите на выемки (1) с обеих сторон, при этом устройство будет отсоединено. Соблюдайте особую осторожность, чтобы сохранить в этот момент контроль над устройством. Не допускайте отклонения устройства по направлению к вам или к другим людям, находящимся поблизости.

ПРЕДОСТЕРЕЖЕНИЕ: Потеря контроля над устройством может привести к тяжелым травмам и ГИБЕЛИ.

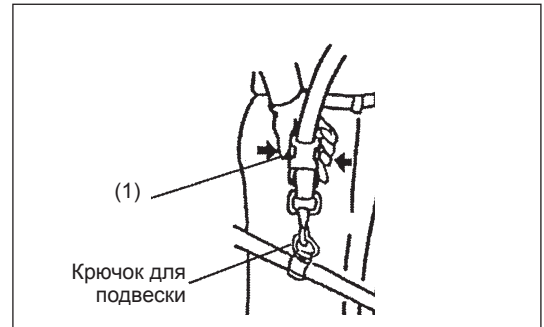

Для MS-245.4 U, MS-245.4 UE

- В экстренных случаях нажмите на выемки (2) с обеих сторон, при этом устройство будет отсоединено. Соблюдайте особую осторожность, чтобы сохранить в этот момент контроль над устройством. Не допускайте отклонения устройства по направлению к вам или к другим людям, находящимся поблизости.

ПРЕДОСТЕРЕЖЕНИЕ: Потеря контроля над устройством может привести к тяжелым травмам и ГИБЕЛИ.

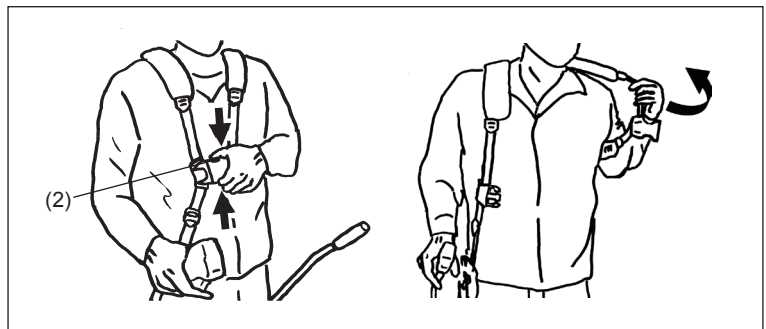

ПРИМЕЧАНИЯ ПО ЭКСПЛУАТАЦИИ И ВЫКЛЮЧЕНИЮ УСТРОЙСТВА

Соблюдайте применимые правила техники безопасности!



ПУСК

Отойдите не менее чем на 3 м от места заправки топливом. Положите бензокосу на свободный участок поверхности так, чтобы нож не касался земли или каких-либо предметов.

А: Холодный запуск

- 1) Положите устройство на ровную поверхность.

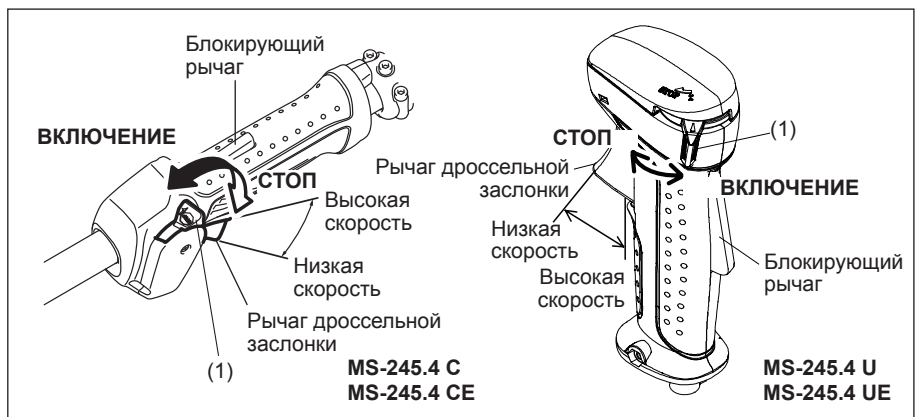

- 2) Переведите переключатель I-O (1) в положение включения.
- 3) Рычаг воздушной заслонки
Закройте рычаг воздушной заслонки.
Открытие рычаг воздушной заслонки:
 - Полностью закройте в холодную погоду или на холодном двигателе.
 - При перезапуске сразу после выключения открывайте полностью или до половины.

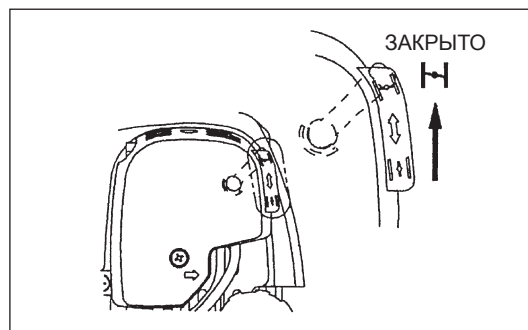

- 4) Насос подкачки
Нажимаете на насос подкачки до тех пор, пока он не наполнится топливом. (Обычно для этого требуется 7 - 10 качков.)
Если на насос подкачки нажать слишком много раз, излишек топлива перейдет обратно в топливный бак.

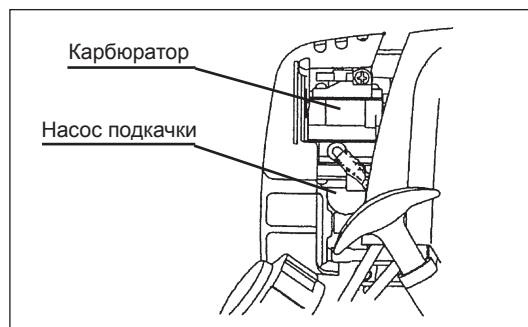

- 5) Ручной стартер
Аккуратно потяните пусковую рукоятку до момента, пока почувствуете сопротивление (точка сжатия). Верните пусковую рукоятку в исходное положение и затем сильно потяните.
Не вытягивайте шнур полностью. Потянув за пусковую рукоятку, не отпускайте ее сразу же. Удерживайте пусковую рукоятку, пока она возвращается в исходное положение.

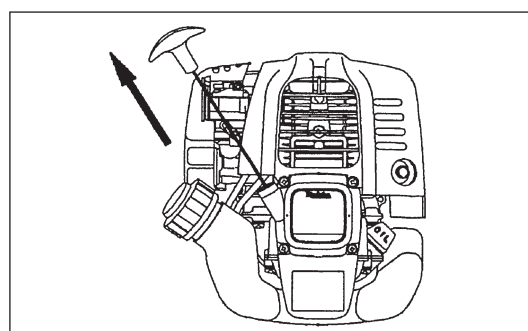

- 6) Рычаг воздушной заслонки
Когда двигатель заработает, откройте рычаг воздушной заслонки.
 - Открывайте рычаг воздушной заслонки постепенно, проверяя при этом работу двигателя. В конце рычаг воздушной заслонки следует открыть полностью.
 - В холодную погоду или на холодном двигателе не открывайте рычаг воздушной заслонки слишком резко. Двигатель может остановиться.

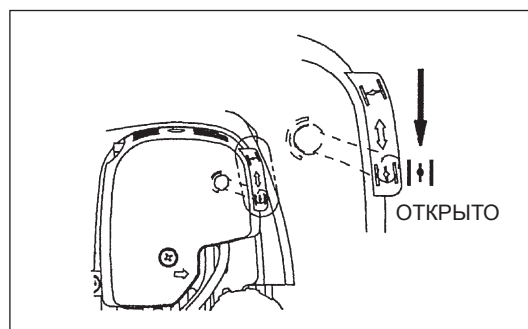

- 7) Прогрев двигателя
Прогрейте двигатель в течение 2 - 3 минут.

Примечание: – Если тянуть рукоятку стартера несколько раз подряд, когда рычаг воздушной заслонки находится в закрытом положении ("CLOSE"), запуск двигателя будет затруднен из-за перелива топлива.
– В случае перелива топлива выверните свечу зажигания и медленно потяните рукоятку стартера, чтобы удалить излишки топлива. Кроме того, протрите электроды свечи зажигания.

Предосторожности в ходе работы:

Если полностью открыть рычаг дроссельной заслонки на холостом ходу, обороты двигателя увеличатся до 10000 мин⁻¹ и более. Во время работы не превышайте нормальные рабочие обороты двигателя (6000 - 8500 мин⁻¹).

В: Запуск двигателя после прогрева

- 1) Нажмите несколько раз на насос подкачки.
- 2) Установите рычаг дроссельной заслонки в положение холостого хода.
- 3) Сильно потяните рукоятку стартера.
- 4) Если запустить двигатель не удастся, откройте дроссельную заслонку примерно на 1/3. Обращайте внимание на нож - он может вращаться.

Внимание при эксплуатации

Если двигатель во время работы перевернуть, из глушителя может пойти белый дым.

ВЫКЛЮЧЕНИЕ

- 1) Полностью отпустите рычаг дроссельной заслонки (2); после снижения оборотов двигателя переведите переключатель I-O в положение STOP - двигатель выключится.
- 2) Помните, что режущая головка может не остановиться сразу; дождитесь полного ее останова.

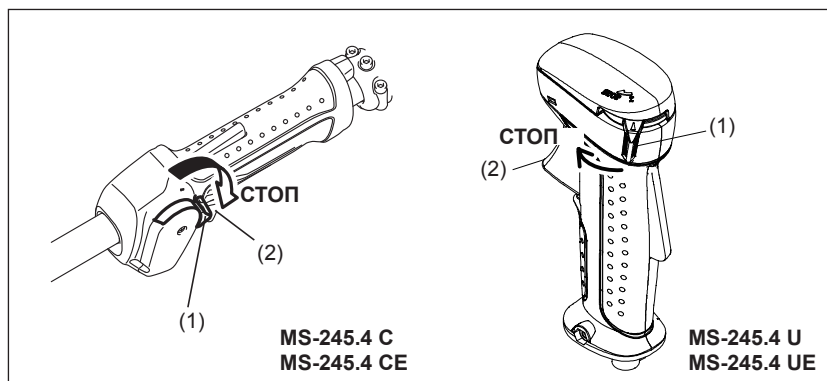

РЕГУЛИРОВКА ВРАЩЕНИЯ НА НИЗКОЙ СКОРОСТИ (ОБОРОТЫ ХОЛОСТОГО ХОДА)

Если необходимо отрегулировать низкие обороты (холостой ход), вращайте регулировочный винт карбюратора.

ПРОВЕРКА ВРАЩЕНИЯ НА НИЗКОЙ СКОРОСТИ

- Установите обороты холостого хода на уровне 3000 мин⁻¹. Если требуется изменить скорость вращения, вращайте регулировочный винт (см. рисунок справа) с помощью крестообразной отвертки.
- Поверните регулировочный винт вправо, обороты двигателя увеличатся. Поверните регулировочный винт влево, обороты двигателя уменьшатся.
- Предварительная настройка карбюратора выполняется перед отгрузкой устройства. Если требуется дополнительная регулировка, обратитесь в официальную сервисную службу.

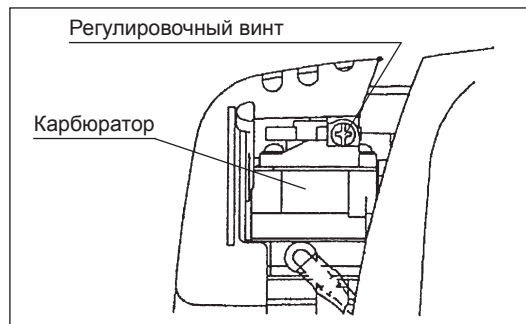

ЗАТОЧКА РЕЖУЩЕГО ЭЛЕМЕНТА



ПРЕДУПРЕЖДЕНИЕ: Заточку упомянутых ниже режущих инструментов должны выполнять только в сертифицированной мастерской. Ручная заточка приведет к нарушению балансировки режущего инструмента, возникновению вибраций и приведет к повреждению оборудования.

- режущий диск
В официальной сервисной службе обеспечат правильную заточку и балансировку инструмента.

ПРИМЕЧАНИЕ: Чтобы продлить срок службы режущего диска, его можно перевернуть (один раз) - пока не затупятся обе режущие кромки.

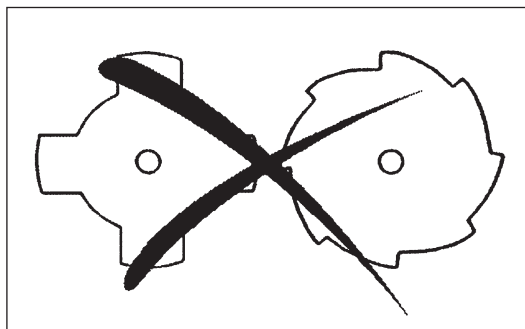

НЕЙЛОНОВАЯ РЕЖУЩАЯ ГОЛОВКА

Нейлоновая режущая головка представляет собой триммер с двумя нитями, который может работать как в автоматическом, так и в полуавтоматическом режиме (bump & feed).

Нейлоновая режущая головка автоматически подает нейлоновый шнур необходимой длины за счет изменения центробежной силы при увеличении или уменьшении оборотов двигателя. Однако для более эффективной резки мягкой травы следует коснуться нейлоновой режущей головкой земли, чтобы подать дополнительный участок шнура в соответствии с инструкциями в разделе "Эксплуатация".

Эксплуатация

- Увеличьте скорость вращения нейлоновой режущей головки примерно до 6000 мин⁻¹.
Низкие обороты (до 4800 мин⁻¹) не подходит, подача нейлонового шнура на низкой скорости осуществляется неэффективно.
- Наиболее эффективная зона резки показана затемненной.

Если нейлоновый шнур не подается автоматически, выполните следующее:

1. Отпустите рычаг дроссельной заслонки, чтобы двигатель работал на холостых оборотах, затем нажмите на рычаг до упора. Повторяйте процедуру до тех пор, пока нейлоновый шнур не выйдет на нужную длину.
2. Если нейлоновый шнур слишком короткий для автоматической подачи в соответствии с описанной выше процедурой, коснитесь выступом на нейлоновой режущей головке земли, чтобы выпустить нейлоновый шнур.
3. Если при выполнении процедуры 2 шнур не выходит, намотайте/замените нейлоновый шнур в соответствии с процедурой в разделе "Замена нейлонового шнура".

Замена нейлонового шнура

- Выключите двигатель.
- Нажмите на зажимы корпуса, чтобы снять крышку, затем извлеките катушку.
- Вставьте центральную часть нейлонового шнура в паз в центре бобины, чтобы один конец шнура выступал примерно на 80 мм (3-1/8") больше другого.
Затем плотно намотайте оба конца на бобину в направлении вращения головки (вращение катушки обозначено маркировкой: LH - влево, RH - вправо).
- Намотайте шнуры, оставив примерно по 100 мм (3-15/16") и временно вставив концы в паз на бобине.
- Установите бобину в корпус так, чтобы пазы и выступы на катушке совпали с соответствующими выступами и пазами на корпусе. Сторона катушки с надписью должна быть обращена вверх. Теперь освободите концы шнура из точек временного закрепления и выдвиньте шнуры через отверстия в корпусе.

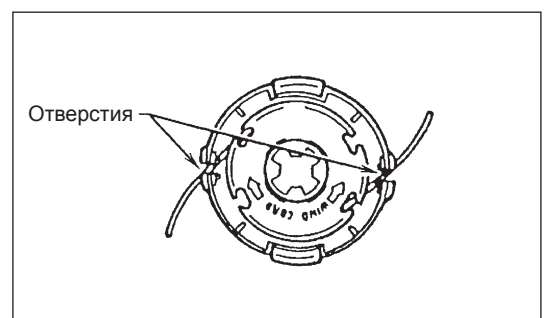
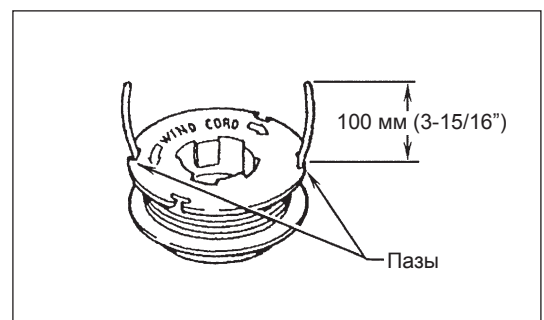
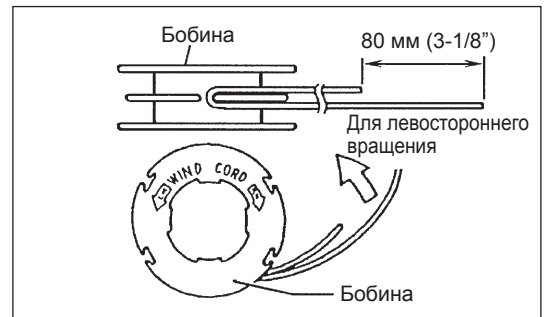
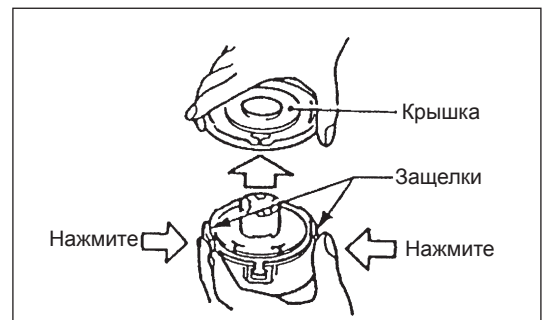
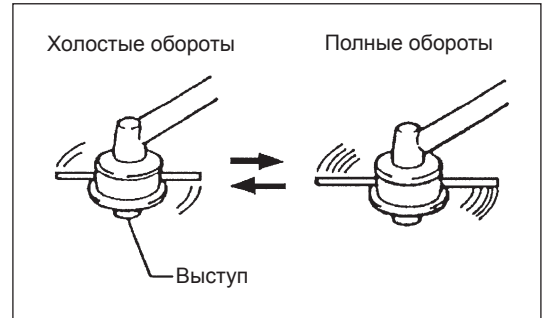

- Совместите выступ на нижней стороне крышки с углублениями отверстий.
Затем прижмите крышку к корпусу, чтобы зафиксировать ее.

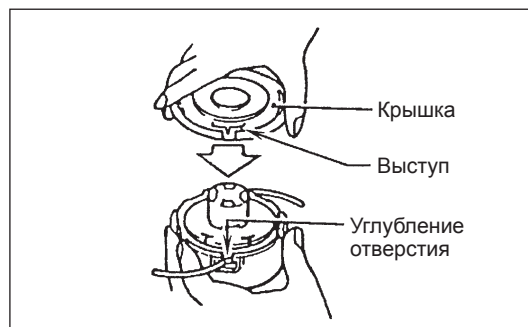

УКАЗАНИЯ ПО ОБСЛУЖИВАНИЮ

ПРЕДУПРЕЖДЕНИЕ: Перед выполнением любых операций с бензокосой обязательно выключите двигатель и отсоедините провод от свечи зажигания (см. раздел “Проверка свечи зажигания”).
Обязательно надевайте защитные перчатки!

Чтобы обеспечить длительный срок службы и предотвратить повреждение оборудования, необходимо регулярно выполнять следующие операции по уходу и обслуживанию.

Ежедневные проверки и обслуживание

- Перед началом работы проверьте надежность затяжки всех винтов и наличие всех деталей. Обращайте особое внимание на надежность крепления ножа или нейлоновой режущей головки.
- Перед началом работы обязательно проверяйте чистоту воздушных патрубков и ребер охлаждения цилиндра. При необходимости очищайте.
- Ежедневно по окончании работы выполняйте следующее:
 - Очищайте бензокосу снаружи и осматривайте на предмет повреждений.
 - Очищайте воздушный фильтр. В случае работы в условиях повышенной запыленности очищайте фильтр несколько раз в день.
 - Проверяйте режущий диск или нейлоновую режущую головку на предмет повреждений и надежности крепления.
 - Убедитесь, что между оборотами холостого хода и рабочими оборотами имеется значительная разница - это обеспечивает неподвижность режущего инструмента при холостых оборотах двигателя (при необходимости уменьшите обороты холостого хода). Если на холостых оборотах инструмент продолжает вращаться, обратитесь в ближайшую официальную сервисную службу.
- Проверьте работу переключателя I-O, рычага разблокировки, рычага управления и кнопки блокировки.

ЗАМЕНА МОТОРНОГО МАСЛА

Загрязненное масло приводит к значительному сокращению срока службы подвижных и вращающихся деталей. Обязательно соблюдайте периодичность замены и надлежащие объемы заправки.



ВНИМАНИЕ: Обычно корпус двигателя и моторное масло после выключения двигателя горячие. При замене масла убедитесь, что двигатель и масло достаточно остыли. В противном случае можно получить ожог.

Примечание: В случае перелива масла оно может загрязниться или воспламениться с выделением белого дыма.

Периодичность замены: В начале через каждые 20 часов работы, затем через каждые 50 часов работы

Рекомендованное масло: SAE10W-30 по классификации API, класс SF или выше (4-тактный автомобильный двигатель)

- При замене выполните следующую процедуру.
- 1) Убедитесь, что крышка бака плотно закрыта.
 - 2) Извлеките масломерный щуп.
Берегите масломерный щуп от загрязнения.

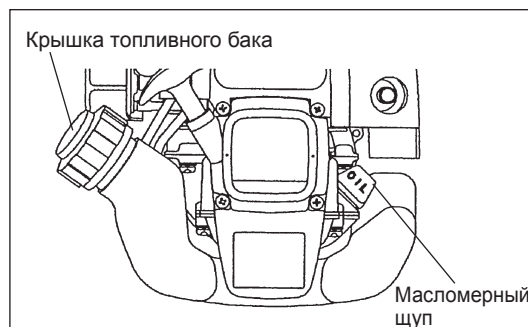

3) Поместите ветошь или бумагу у маслозаливного отверстия.

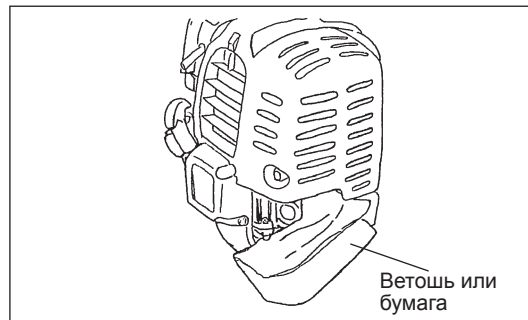

4) Извлеките масломерный щуп и слейте масло, наклонив двигатель в сторону маслозаливного отверстия. Слейте масло в контейнер для последующей утилизации.

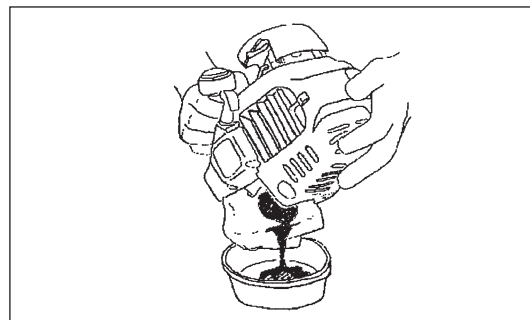

5) Удерживая двигатель ровно, залейте чистое масло до края маслозаливного отверстия. Для заливки масла используйте специальный контейнер для доливки смазки.

6) После заливки плотно заверните масломерный щуп. Недостаточная затяжка масломерного щупа может стать причиной утечки масла.

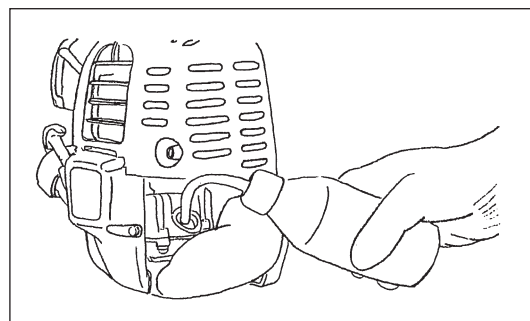

ПРИМЕЧАНИЯ ПО МАСЛУ

- Не сливайте отработанное масло в мусор, на землю или в канализацию. Утилизация отработанного масла регулируется законодательством. При утилизации обязательно соблюдайте соответствующие законы и положения. Если какие-либо моменты остаются неясными, обратитесь в официальную сервисную службу.
- Рабочие характеристики масла ухудшатся, даже если оно хранится без использования. Регулярно выполняйте проверку и замену (масло заменяется через каждые 6 месяцев).

ОЧИСТКА ВОЗДУШНОГО ФИЛЬТРА



ОПАСНОСТЬ: СТРОГО ЗАПРЕЩАЕТСЯ ИСПОЛЬЗОВАНИЕ ОГНЕОПАСНЫХ МАТЕРИАЛОВ

Периодичность очистки и осмотра: Ежедневно (через каждые 10 часов работы)

- Поверните рычаг воздушной заслонки в полностью закрытое положение и закройте карбюратор от пыли и грязи.
- Снимите винты крепления крышки воздушного фильтра.
- Потяните нижнюю сторону крышки и отсоедините крышку воздушного фильтра.
- Если на фильтрующем элементе имеются осадки масла, выжмите его.
- В случае сильного загрязнения:
 - 1) Извлеките фильтрующий элемент (губку), опустите в теплую воду или в водный раствор нейтрального моющего средства, затем просушите.
 - 2) Очистите фильтрующий элемент (фетр) бензином, затем просушите.
- Прежде чем устанавливать фильтрующий элемент, обязательно просушите его. Недостаточная просушка элемента может привести к затрудненному пуску двигателя.
- Протрите ветошью масло, скопившееся вокруг крышки воздушного фильтра и сапуна.
- Сразу после окончания очистки установите крышку фильтра и закрепите болтами. (При установке сначала фиксируйте верхний выступ, затем нижний.)

Примечания по обращению с фильтрующим элементом воздушного фильтра

- Если фильтрующий элемент сильно запылен, очищайте его несколько раз в день.
- Если продолжать работу с грязным фильтром, масло из воздушного фильтра может вытечь наружу и загрязнить масло.

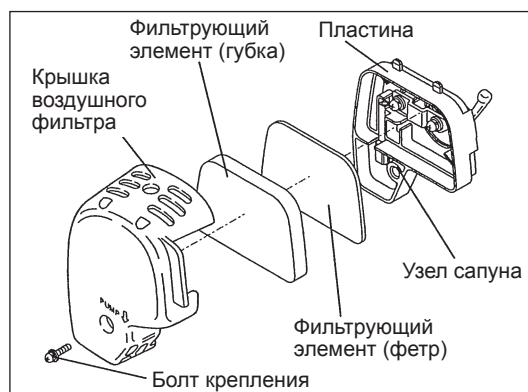

ПРОВЕРКА СВЕЧИ ЗАЖИГАНИЯ

- Для извлечения и установки свечей зажигания используйте только ключ, входящий в комплект поставки.
- Зазор между электродами свечи зажигания должен составлять 0,7 - 0,8 мм (0,028" - 0,032"). Если зазор слишком маленький или слишком большой, отрегулируйте его. Если свеча зажигания засорена или загрязнена, тщательно очистите ее или замените.

ПРЕДУПРЕЖДЕНИЕ: Не прикасайтесь к разъему свечи зажигания при работающем двигателе (опасность поражения током высокого напряжения).

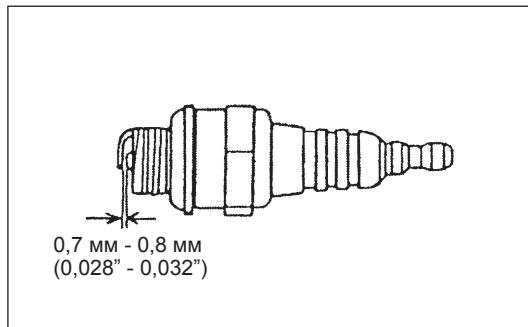

ЗАКЛАДКА КОНСИСТЕНТНОЙ СМАЗКИ В КАРТЕР РЕДУКТОРА

- Закладка консистентной смазки (Shell Alvania 2 или аналогичная) в картер редуктора через отверстие для смазки осуществляется через каждые 30 часов. (Оригинальную консистентную смазку DOLMAR можно приобрести у местного дилера DOLMAR.)

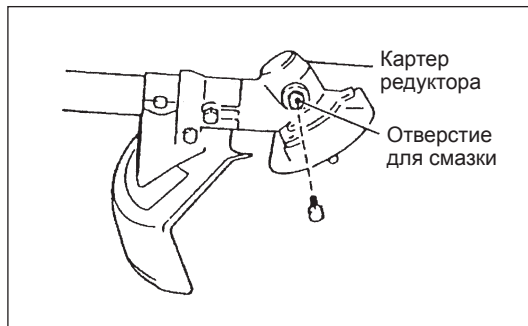

ОЧИСТКА ТОПЛИВНОГО ФИЛЬТРА ПРЕДОСТЕРЕЖЕНИЕ: СТРОГО ЗАПРЕЩАЕТСЯ ИСПОЛЬЗОВАНИЕ ОГНЕОПАСНЫХ МАТЕРИАЛОВ

Периодичность очистки и осмотра: Ежемесячно (через каждые 50 часов работы)

Всасывающая головка в топливном баке

- Топливный фильтр (1) всасывающей головки используется для фильтрации топлива, поступающего в карбюратор.
- Необходимо регулярно осматривать топливный фильтр. Для этой цели откройте крышку бака и с помощью проволочного крюка извлеките всасывающую головку через горловину бака. Если фильтр затвердел, загрязнен или засорен, его необходимо заменить.
- Недостаточная подача топлива может привести к превышению максимально допустимых оборотов двигателя. Поэтому большое значение имеет смена фильтра как минимум один раз в квартал, чтобы обеспечить надлежащую подачу топлива в карбюратор.

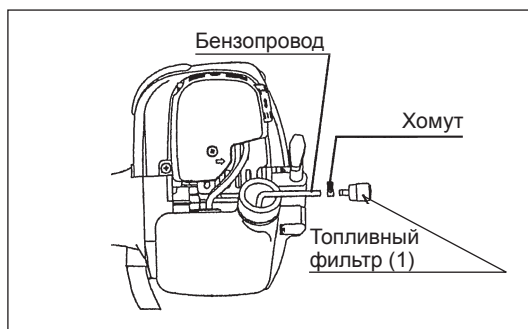

ЗАМЕНА ТОПЛИВНОГО ПАТРУБКА ПРЕДУПРЕЖДЕНИЕ: СТРОГО ЗАПРЕЩАЕТСЯ ИСПОЛЬЗОВАНИЕ ОГНЕОПАСНЫХ МАТЕРИАЛОВ

Периодичность очистки и осмотра: Ежедневно (через каждые 10 часов работы)

Замена: Ежегодно (через каждые 200 часов работы)

Заменяйте топливный патрубок ежегодно, независимо от частоты использования устройства. Утечка топлива может привести к возгоранию. Если при осмотре выявлена утечка, немедленно замените маслопровод.

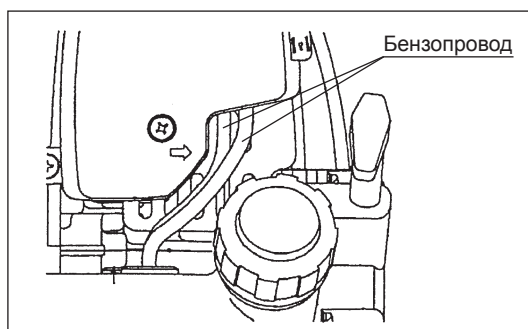

ОСМОТР БОЛТОВ, ГАЕК И ВИНТОВ

- Подтягивайте ослабленные болты, гайки и пр.
- Проверяйте на предмет утечек топлива и масла.
- Заменяйте поврежденные детали новыми, чтобы обеспечить безопасность эксплуатации.

ОЧИСТКА ДЕТАЛЕЙ

- Содержите двигатель в чистоте.
- Поддерживайте чистоту ребер охлаждения цилиндра. Пыль и грязь, скапливающиеся на ребрах, могут привести к заклиниванию поршня.

ЗАМЕНА ПРОКЛАДОК И САЛЬНИКОВ

При сборке двигателя после демонтажа обязательно заменяйте прокладки и сальники новыми.

Любые операции обслуживания или регулировки, не указанные в данном руководстве, должны выполняться сотрудниками официальной сервисной службы.

ХРАНЕНИЕ



ПРЕДОСТЕРЕЖЕНИЕ: Сливая топливо, обязательно выключайте двигатель и проверяйте, что он остыл.

Сразу после выключения двигателя он очень горячий - это может привести к ожогам, воспламенению и пожару.



ВНИМАНИЕ: Если устройство не эксплуатируется в течение длительного времени, слейте топливо из бака и карбюратора, и храните его в сухом и чистом месте.

- Слейте топливо из топливного бака и карбюратора в соответствии со следующей процедурой:
 - 1) Снимите крышку топливного бака и полностью слейте топливо. Если в топливном баке остались посторонние вещества, полностью удалите их.
 - 2) С помощью проволоки извлеките топливный фильтр через заливную горловину.
 - 3) Нажимайте на насос подкачки до тех пор, пока в нем не останется топлива, и слейте топливо, поступающее в топливный бак.
 - 4) Установите фильтр в топливный бак и плотно затяните крышку бака.
 - 5) затем запустите двигатель и дождитесь, пока он остановится.
- Извлеките свечу зажигания и капните несколько капель моторного масла через отверстие для свечи.
- Осторожно потяните рукоятку стартера, чтобы масло растеклось по двигателю, затем установите на место свечу.
- Установите крышку ножа.
- Во время хранения устройство должно располагаться горизонтально либо вертикально, лезвием вверх. (В этом случае обращайте особое внимание на то, чтобы устройство не упало.) Запрещается хранить устройство лезвием вниз. Это может привести к вытеканию смазки.
- Храните слитое топливо в специальной канистре в хорошо проветриваемом месте.

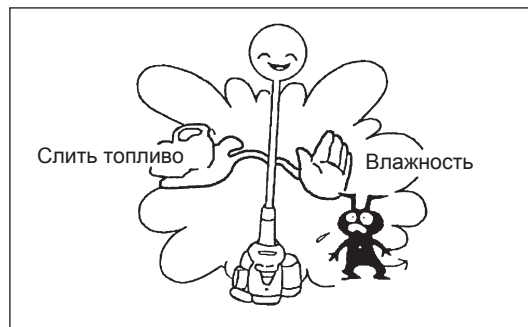

После длительного хранения

- Пред началом работы после длительного хранения обязательно замените масло (см. стр. 180). Пока устройство находится на хранении, качество масла снижается.

Поиск неисправностей

Неисправность	Система	Признак	Причина
Двигатель не запускается или запускается с трудом	Система зажигания	Искра зажигания в норме	Неисправность в подаче топлива или в системе компрессии, механический дефект
		Искра отсутствует	Нажат выключатель STOP, неисправность или короткое замыкание проводки, неисправна свеча зажигания или ее разъем, неисправность блока зажигания
	Подача топлива	Топливный бак заполнен	Неправильное положение дросселя, дефект карбюратора, погнут или засорен бензопровод, загрязнено топливо
	Компрессия	Отсутствует компрессия при вытягивании ручного стартера	Дефект прокладки дна цилиндра, повреждены сальники коленвала, дефект цилиндра или поршневых колец, либо негерметичное уплотнение свечи зажигания
Проблемы с горячим запуском	Механическая неисправность	Стартер не срабатывает	Сломана пружина стартера, повреждены внутренние компоненты двигателя
		Топливный бак заполнен, искра есть	Загрязнен карбюратор - необходимо очистить
Двигатель запускается, но глохнет	Подача топлива	Бак заполнен	Неправильно отрегулированы обороты холостого хода, загрязнен карбюратор
Недостаточная мощность	Могут быть повреждены одновременно несколько систем	Неустойчивая работа двигателя на холостых оборотах	Дефект вентиляции топливного бака, засорение топливной магистрали, неисправность троса или выключателя STOP
			Засорен воздушный фильтр, загрязнен карбюратор, засорен глушитель, засорена выпускной канал в цилиндре

Элемент	Время работы	Время работы							Стр.
		До начала работы	После смазки	Ежедневно (10 ч)	30 ч	50 ч	200 ч	Хранение/консервация	
Моторное масло	Осмотр/очистка	○							174
	Замена					○*1			180
Затяжка деталей (болт, гайка)	Осмотр	○							182
	Очистка/осмотр	○							—
Топливный бак	Слить топливо							○*3	183
	Проверка функционирования		○						—
Выключатель	Проверка функционирования		○						178
Нож	Осмотр	○		○					172
Вращение на низкой скорости	Осмотр/регулировка			○					178
Воздушный фильтр	Очистите			○					181
Свеча зажигания	Осмотр			○					182
Воздушный канал системы охлаждения	Очистка/осмотр			○					182
	Осмотр			○					182
Бензопровод	Замена						◎*2		—
	Заправка				○				182
Топливный фильтр	Очистка/замена					○			182
Зазор между клапанами впуска и выпуска воздуха	Регулировка						◎*2		—
Капитальный ремонт двигателя							◎*2		—
Карбюратор	Слить топливо							○*3	183

*1 Выполните первую замену после 20 ч работы.

*2 Осмотр после 200 часов работы должен выполняться официальной сервисной службой или в мастерской.

*3 После опорожнения топливного бака включите двигатель, чтобы выработать топливо из карбюратора.

ПОИСК И УСТРАНЕНИЕ НЕИСПРАВНОСТЕЙ

Прежде чем подавать заявку на ремонт, попробуйте найти и устранить неисправность самостоятельно. Если найдена неисправность, выполните действия, описанные в руководстве. Запрещается разбирать или снимать узлы, если это не указано в руководстве. Для выполнения ремонта обращайтесь в официальную сервисную службу или к местному дилеру компании.

Отклонение от нормального состояния	Возможная причина (неисправность)	Способ устранения
Двигатель не запускается	Не работает насос подкачки	Нажмите 7-10 раз
	Медленно движется трос стартера при вытягивании	Тяните сильнее
	Недостаточно топлива	Залейте топливо
	Засорен топливный фильтр	Очистите
	Сломана топливная трубка	Выпрямите топливную трубку
	Снизилось качество топлива	Некачественное топлива затрудняет пуск двигателя. Замените топливо. (Рекомендованная периодичность замены: 1 месяц)
	Перелив топлива	Установите рычаг дроссельной заслонки из положения средних оборотов в положение высоких оборотов, затем потяните рукоятку стартера, чтобы запустить двигатель. После запуска двигателя начнет вращаться нож. Обращайте на него особое внимание. Если двигатель по-прежнему не запускается, извлеките свечу зажигания, вытрите насухо электрод и установите свечу на место. Затем запустите двигатель как указано в руководстве.
	Снят провод свечи	Надежно установите провод
	Свеча зажигания загрязнена	Очистите
	Неправильный зазор свечи зажигания	Отрегулируйте зазор
	Другие отклонения в свече зажигания	Замена
	Неисправность карбюратора	Подайте заявку на осмотр и обслуживание.
	Не удастся вытянуть трос стартера	Подайте заявку на осмотр и обслуживание.
Неисправность привода	Подайте заявку на осмотр и обслуживание.	
Двигатель быстро глохнет Не увеличиваются обороты двигателя	Недостаточный прогрев	Выполните процедуру прогрева двигателя
	Рычаг воздушной заслонки установлен в положение "CLOSE", хотя двигатель прогрет.	Установите в положение "OPEN" (открыт)
	Засорен топливный фильтр	Очистите
	Загрязнен или засорен воздушный фильтр	Очистите
	Неисправность карбюратора	Подайте заявку на осмотр и обслуживание.
	Неисправность привода	Подайте заявку на осмотр и обслуживание.
Нож не вращается ↓ Немедленно выключите двигатель	Не затянут гайка крепления ножа	Затяните
	Нож или противодисперсионный кожух заблокирован ветками.	Удалите посторонние предметы
	Неисправность привода	Подайте заявку на осмотр и обслуживание.
Сильная вибрация основного блока ↓ Немедленно выключите двигатель	Сломан, погнут или изношен нож	Замените нож
	Не затянут гайка крепления ножа	Затяните
	Смещение выпуклой поверхности ножа и опоры ножа.	Надежно установите
	Неисправность привода	Подайте заявку на осмотр и обслуживание.
Нож останавливается не сразу ↓ Немедленно выключите двигатель	Высокие обороты холостого хода	Регулировка
	Отсоединен провод дроссельной заслонки	Надежно установите
	Неисправность привода	Подайте заявку на осмотр и обслуживание.
Двигатель не выключается ↓ Дайте двигателю поработать на холостых оборотах и установите рычаг воздушной заслонки в положение CLOSE (Закрыт)	Отсоединен разъем	Надежно установите
	Неисправность в электросистеме	Подайте заявку на осмотр и обслуживание.

Если двигатель не запускается после прогрева:

Если в результате проверки неисправность не выявлена, откройте дроссельную заслонку примерно на 1/3 и запустите двигатель.

DOLMAR



DOLMAR GmbH
Postfach 70 04 20
D-22004 Hamburg
Germany
<http://www.dolmar.com>

884893B986

ALA