

Salou

Instruction manual

Käyttöohje

Bruksanvisning

GB

FI

SE

CELLO

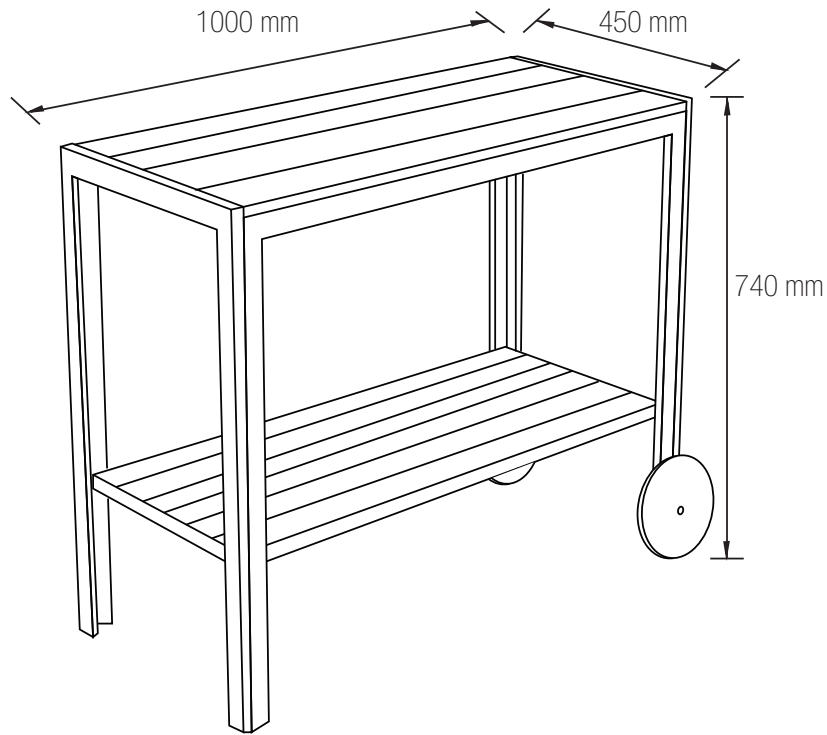

! READ & SAVE BELOW INSTRUCTIONS BEFORE ASSEMBLY

1. PLEASE SEPARATE AND IDENTIFY ALL PARTS, MAKING SURE THAT YOU HAVE ALL OF THE PARTS LISTED.
2. TO AVOID ANY SCRATCH DURING ASSEMBLY, PLEASE ASSEMBLE ON A SOFT MAT OR SIMILAR.
3. PLEASE ASSEMBLE STEP BY STEP AND FOLLOW THE INSTRUCTIONS.
4. WASHERS MUST BE USED.
5. WHILE EACH SCREW AND NUT IS PROPERLY FASTENED, DO NOT OVER FASTEN IT.
6. DO NOT COMPLETELY FASTEN EACH SCREW AND NUT UNTIL ALL THE SCREWS ARE PROPERLY FIXED.

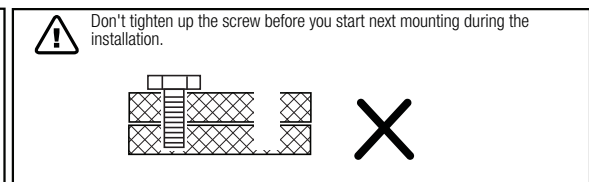
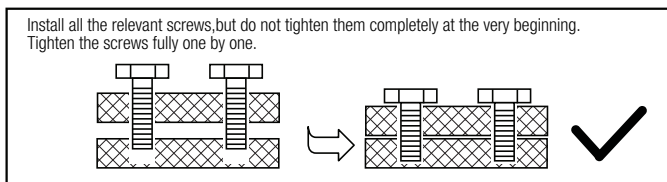
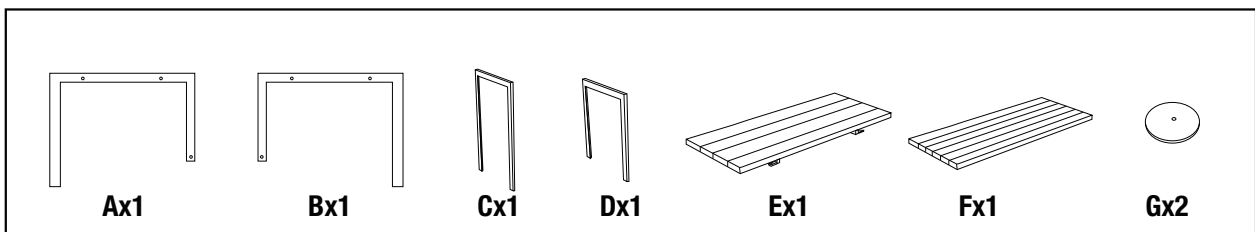

CELLO



LUE JA SÄILYTÄ NÄMÄ KÄYTTÖOHJEET ENNEN ASENNUSTA JA KOKOONPANOAA

1. EROTTELE JA TARKASTA KAIKKI OSAT JA VARMISTA, ETTÄ KAIKKI OSALUETTELOSSA KUVATUT OSAT OVAT MUKANA TOIMITUKSESSA.
2. ASENNUKSEN AIKAISTEN NAARMUJEN VÄLTÄMISEKSI SUORITA ASENNUS PEHMEÄN MATON TAI VASTAAVAN PÄÄLLÄ
3. SUORITA ASENNUS VAIHE VAIHEELTA OHJEITA NOUDATTAMALLA
4. ALUSLEVYJÄ ON KÄYTETTÄVÄ.
5. ÄLÄ YLIKIRISTÄ RUUVEJA JA MUTTEREITA NIIDEN KIINNITTÄMISEN AIKANA.
6. ÄLÄ KIRISTÄ LOPULLISESTI KAIKKIA RUUVEJA JA MUTTEREITA, ENNEN KUIN KAIKKI KIINNIKKEET OVAT PAIKALLAAN.

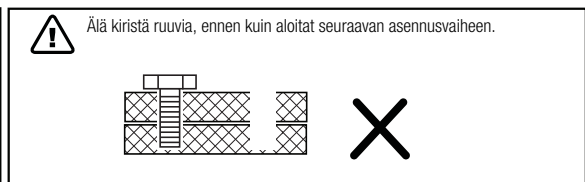
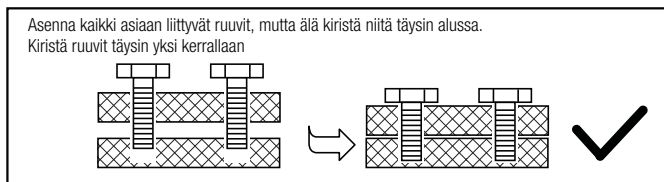
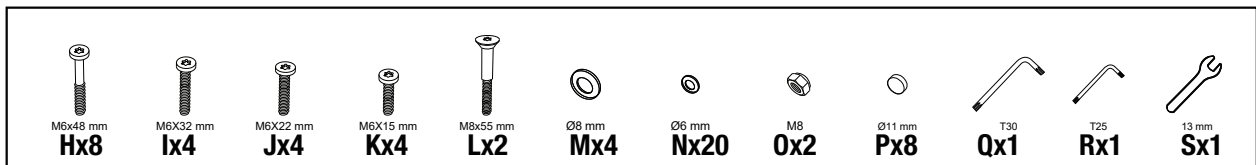
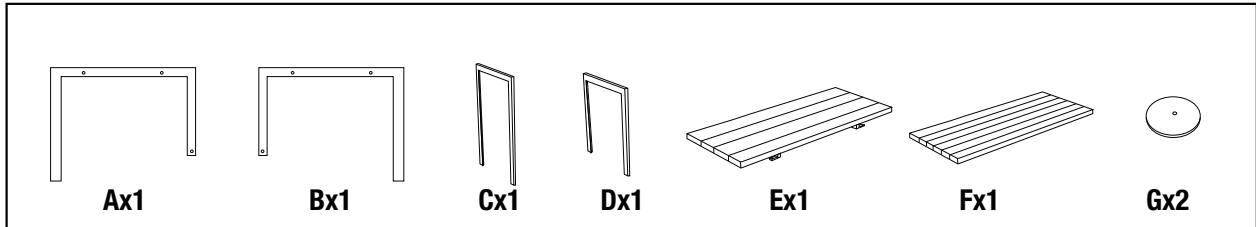

LÄS OCH SPARA INSTRUKTIONERNA NEDAN INNAN MONTERING

1. SEPARERA OCH IDENTIFIERA ALLA DELAR FÖR ATT SE TILL ATT DU HAR ALLA LISTADE DELAR
2. MONTERA PÅ EN MJUK MATTA ELLER LIKNANDE FÖR ATT UNDIKA ATT REPA DELAR UNDER MONTERING
3. MONTERA STEGVIS OCH FÖLJ INSTRUKTIONERNA
4. MUTTERBRICKOR MÅSTE ANVÄNDAS.
5. DRA INTE ÅT FÖR HÅRT UNDER TIDEN SOM VARJE SKRUV OCH MUTTER FÅSTS ORDENTLIGT.
6. UVAR OCH MUTTRAR HELT TILLS ALLA KRUVAR ÄR ORDENTLIGT FÄSTA

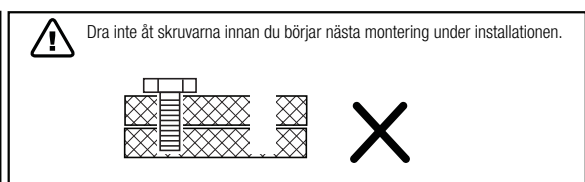
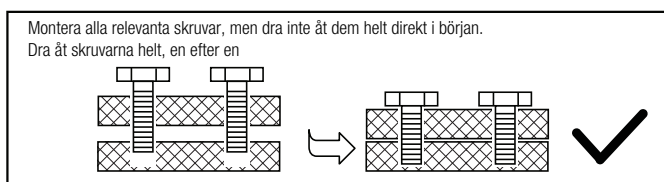
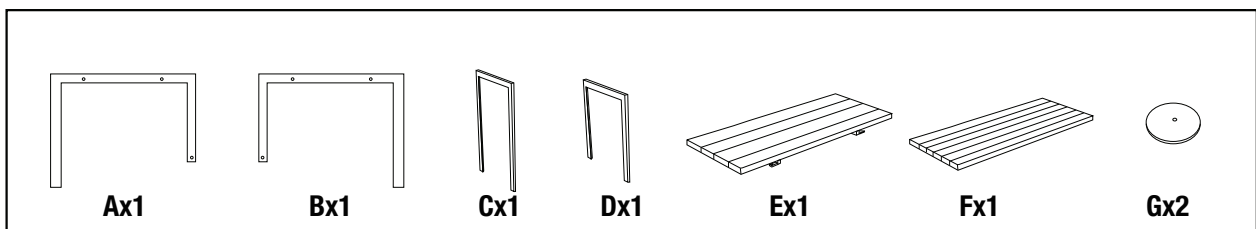

CELLO

1

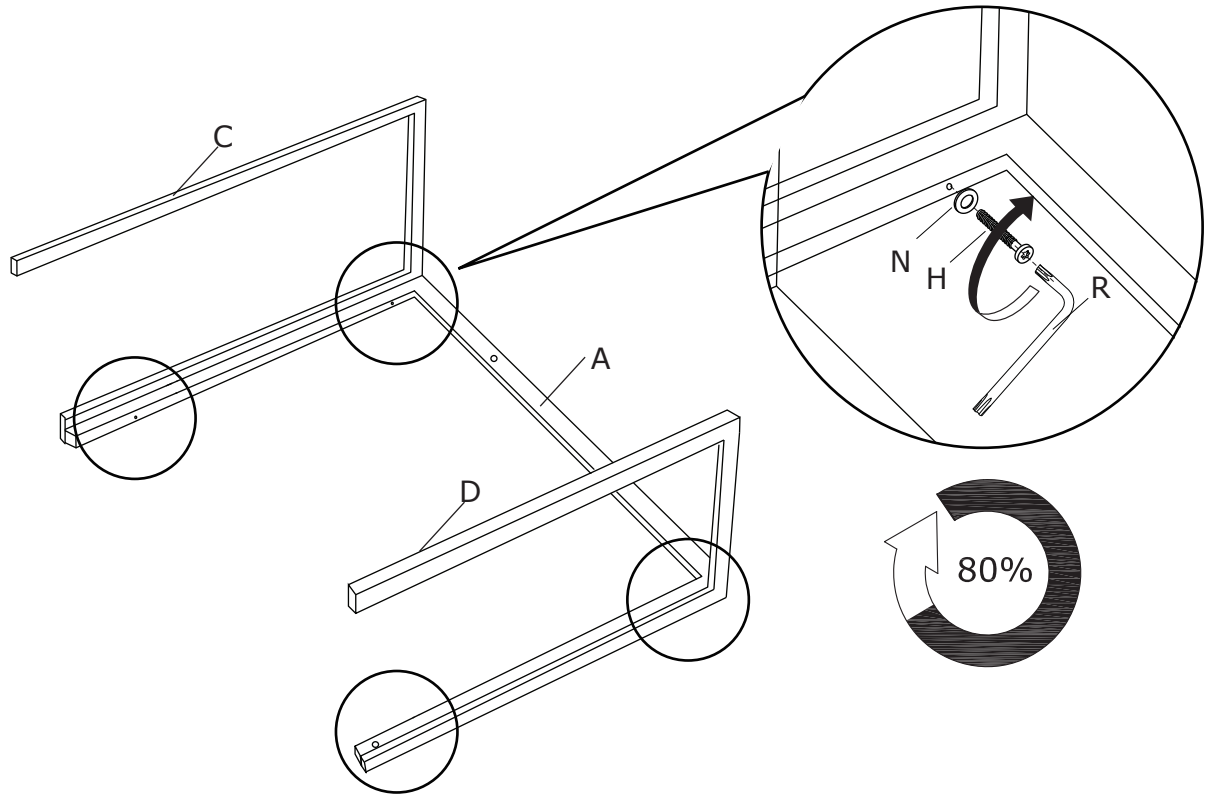

2

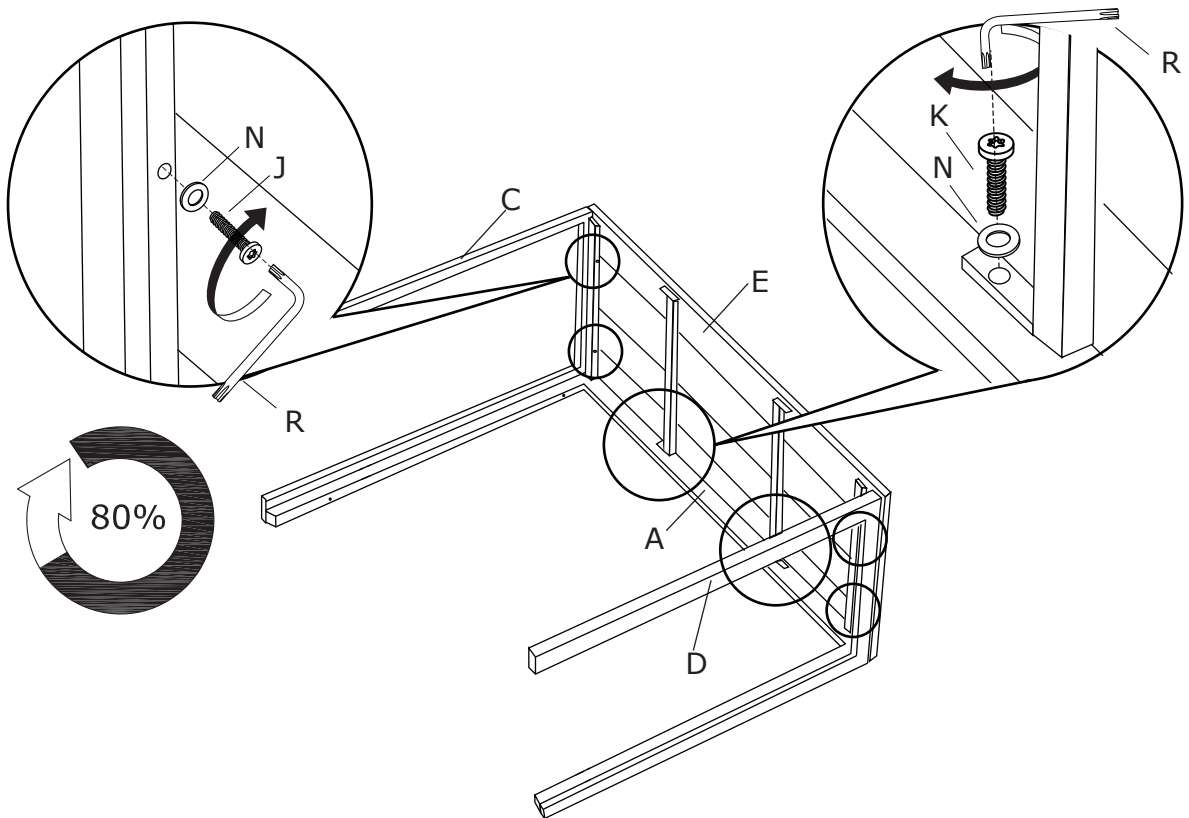

CELLO

3

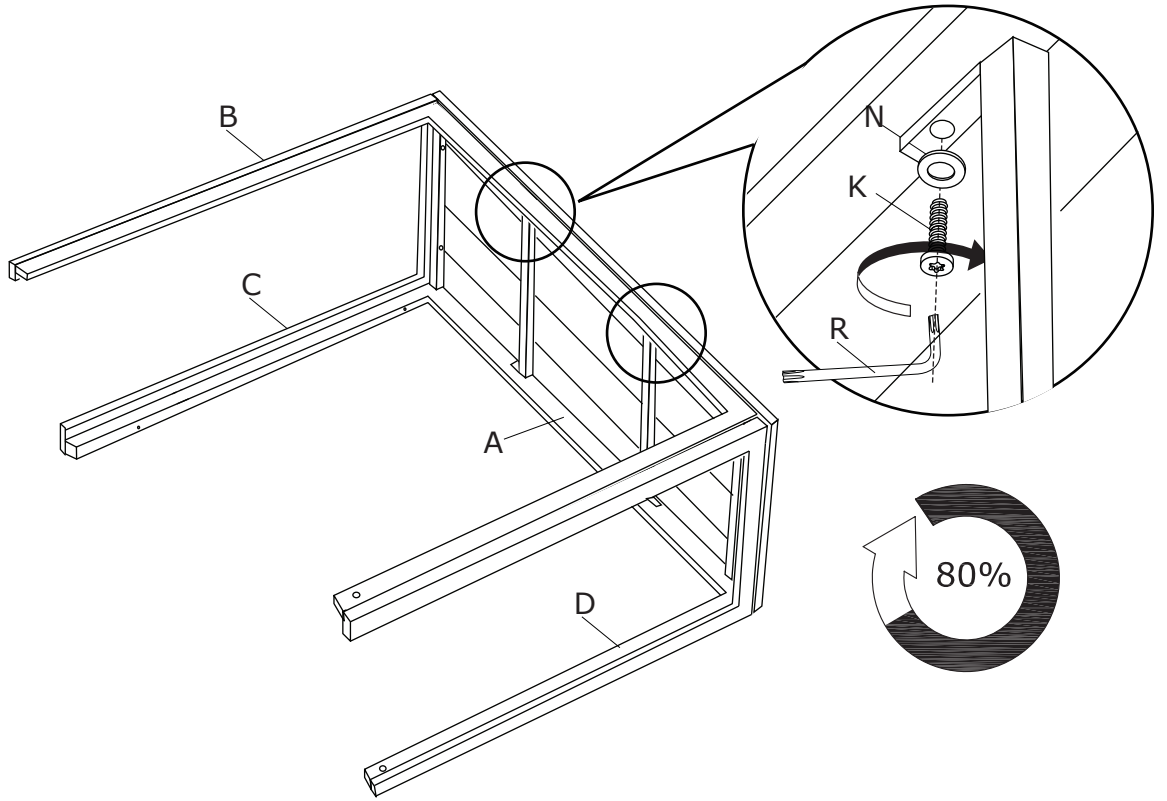

4

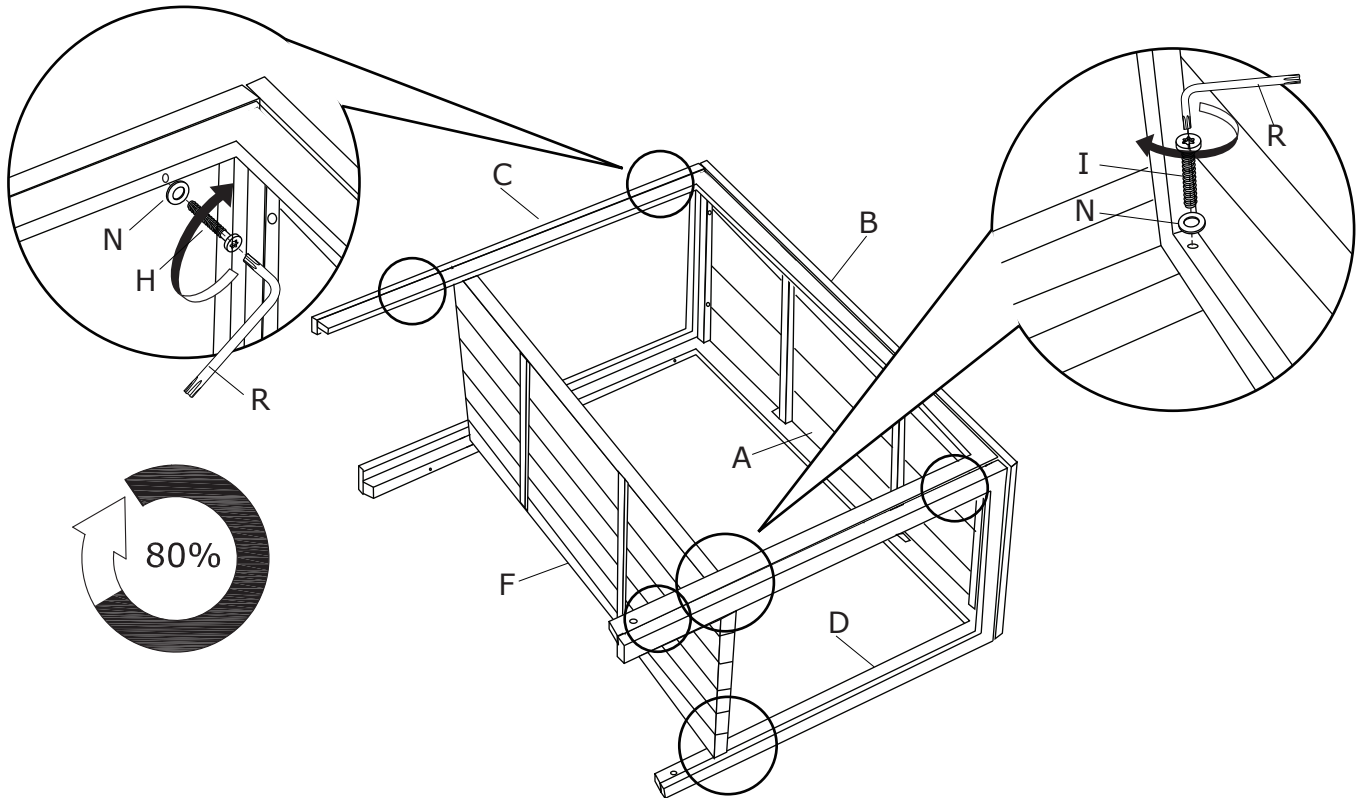

CELLO

5

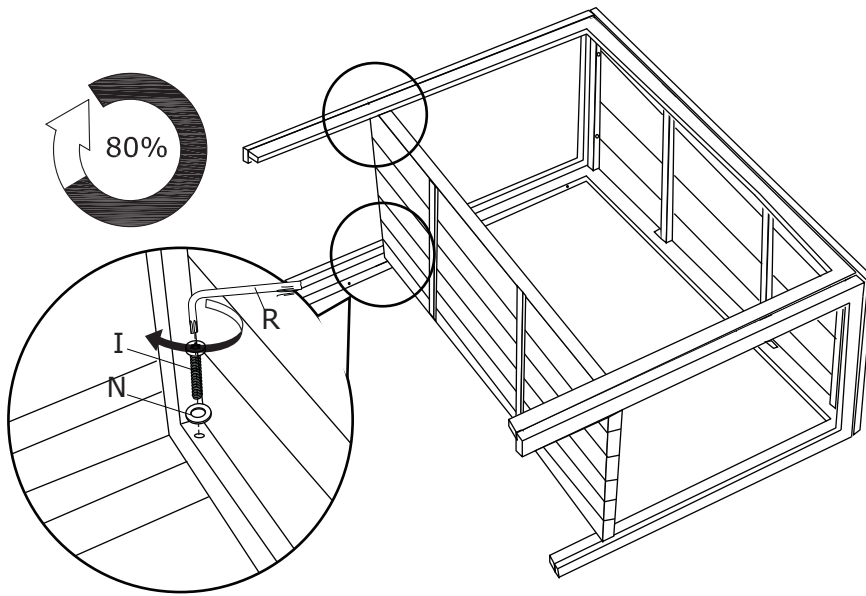

6

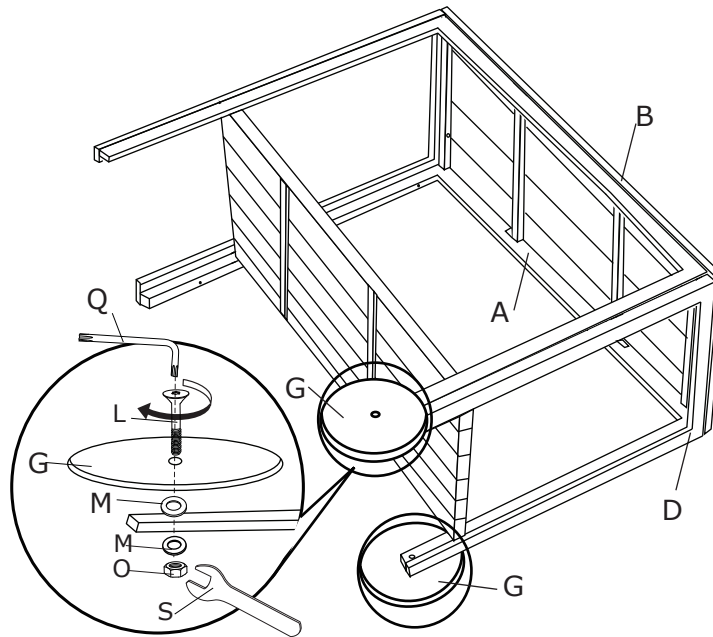

7

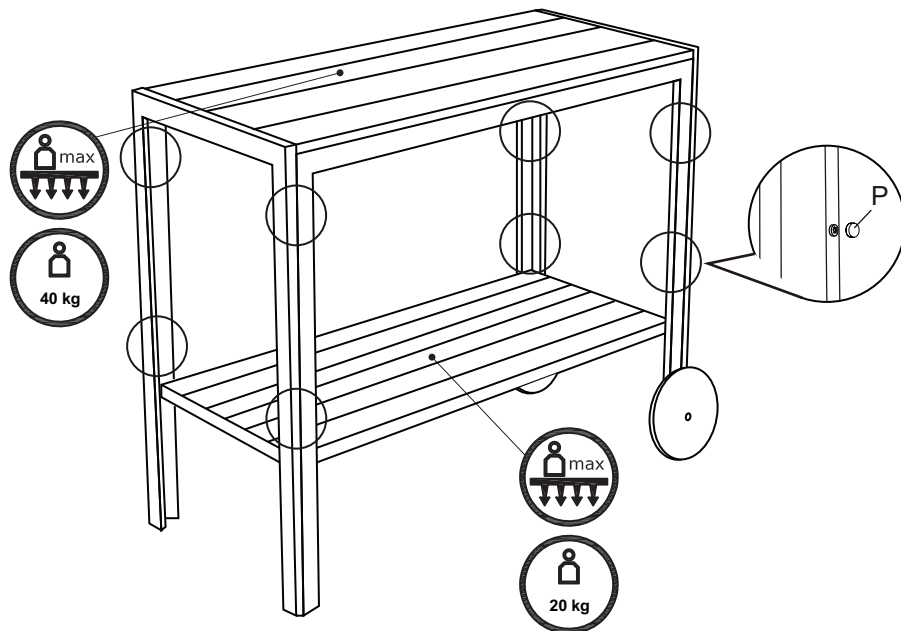

CELLO

GB Instructions for maintenance and storage

Clean with water (not with a pressure washer) or using mildly soapy water and a soft cloth/sponge. Avoid cleaning with corrosive substances. It is recommended to store the product indoors during winter.

Care and cleaning:

To clean, wipe with damp cloth. Do not use bleach, acid solvents or abrasive cleaners on frame parts. During varying weather conditions and winter period, we strongly recommend that it can be stored in a dry area. With a suitable cover before storage, please ensure it is clean and dry. In the event of bare metal showing due to scratch, it is preferred to treat with a rust repelling varnish or similar. Periodically check and ensure that all the screws are completely tightened. A matching furniture cover is strongly recommended to extend the usage life-span.

FI Hoito- ja säilytysohje

Puhdistus vedellä (ei painepesurilla) tai mietoa saippuavettä ja pehmeää kangasta/sientä käyttäen. Vältä puhdistusta syövyttävillä aineilla. Tuotteen säilyttämistä sisätiloissa talven aikana suositellaan.

Kunnossapito ja puhdistus:

Puhdista pyyhkimällä kostealla liinalla. Älä käytä rungon puhdistamiseen valkaisuaineita, happoliuottimia tai hankaavia puhdistusaineita. Vaihtelevien sääolosuhteiden takia ja talvikauden aikana suosittelemme säilyttämään tuotetta kuivassa paikassa. Peitä tarkoituksenmukaisella peitteellä ennen tuotteen varastointia. Varmista, että tuote on puhdas ja kuiva. Jos paljaat metallipinnat ovat naarmuuntuneet, suosittelemme käsittelemään ne ruosteestoaineella tai vastaavalla. Tarkasta ja varmista säännöllisesti, että kaikki ruuvit ovat kireällä. Suosittelemme käyttämään sopivaa kalustesuojaa tuotteen pitkän käyttöiän varmistamiseksi.

SE Instruktion för underhåll och förvaring

Rengör med vatten (inte med högtryckstvätt) eller med mild tvål/vatten och en mjuk trasa/svamp. Undvik att rengöra med frätande ämnen. Det är rekommenderat att förvara produkten inomhus under vintern.

Skötsel och rengöring:

Använd en fuktig trasa för att rengöra. Använd inte blekmedel, sura lösningsmedel eller abrosivmedel på ramdelar. Under varierande väderförhållande och vintern rekommenderar vi starkt att ställa möbelen på en torr plats med ett lämpligt skydd innan förvaring. Se till att den är ren och torr. I händelse av att metallen är synlig på grund av en repa är det föredraget att behandla med rostskyddande lack eller liknande. Kontrollera regelbundet och se till att alla skruvar är helt åtdragna. Ett matchande möbelskydd rekommenderas starkt för att utöka livslängden.