

:hager

EGN200 EGN400

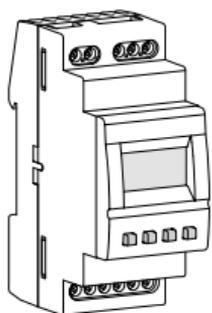

2-kanals kopplingsur
multifunktion Bluetooth®
4-kanals kopplingsur
multifunktion Bluetooth®

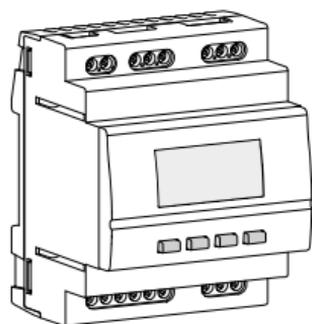

Hager Mood



Innehållsförteckning

1. Produktbeskrivning	3
2. Huvudegenskaper	4
3. Kopplingscheman.....	6
4. Tekniska data.....	8
5. Första drifttagning	11
6. Manuella kontroller	12
7. Återställning.....	14
8. Meny.....	15
9. Program.....	17
9.1. Program skriva/ändra	17
9.2. Program avaktivera.....	23
9.3. Program ta bort.....	24
9.4. Händelse visa	24
9.5. Händelse ändra.....	26
9.6. Händelse ta bort	27
9.7. Låsning av knapparna	28
10. Parametrar.....	29
10.1. BLUETOOTH	30
10.2. Datum / Tid	30
10.3. Trådingång	31
10.4. Omställning sommartid/vintertid.....	33
10.5. Astro	38
10.6. Kontrast	40
10.7. Bakgrundsbelysning	41
10.8. Språk	43
10.9. Återställa parametrarna	44
10.10. Om	46
10.11. RF-länkar	47
11. Uppdatering	50
12. Batterifel	50

1. Produktbeskrivning

Kopplingsuren EGN200 och EGN400 är elektroniska programmeringsur med vecko- och årscyklar som medger automatisk styrning av olika kretsar.

Exempel på tillämpningar: offentlig belysning, ljusskyltar, skyltfönster, monument, fasader m.m.

Inställningen av det inbyggda astronomiska uret används för att koppla om beroende på solens upp- och nedgång.

Strömbrytarna EGN200 och EGN400 är också kompatibla med Hagers trådlösa Quicklink produktsortiment.

Anslutningen av en skymningssensor EEN002 / EEN003 (tillval) medger omkoppling i förhållande till ljusstyrkan. Programmeringen med mobil terminal rekommenderas via trådlös Bluetooth® med hjälp av konfigurationsapplikationen (iOS och Android) som kan laddas ned gratis.

2. Huvudegenskaper

- Produkten levereras inställd på aktuell tid och dag (i Paris).
- Programmering med applikation via Bluetooth® eller lokal programmering (förutom årlig).
- Bakgrundsbelyst display.
- Automatisk omställning sommartid/vintertid.
- Astronomiskt läge.
- Programmering per dag eller grupp av dagar.
- 200 eller 400 programsteg (beroende på version) On, Off, pulser μ .
- Permanenta forceringar On eller Off.
- Tidsbegränsade undantag On eller Off.
- Undantag (tidsbegränsade, permanenta eller fördröjda) som kan aktiveras på avstånd med hjälp av en tryckknapp.
- Stapeldisplay för att visa dagsprofilen för de 2 eller 4 kanalerna (beroende på version).
- Kan programmeras utan strömförsörjning via skärmen endast (med begränsade funktioner).
- Skymningsomkopplarfunktion via en trådbunden ljusgivare EEN002 eller EEN003.



Koppla ifrån urets 230 V-försörjning då cellen ska kopplas in eller före åtgärder på denna.

Visning och knappar

Standbyskärm

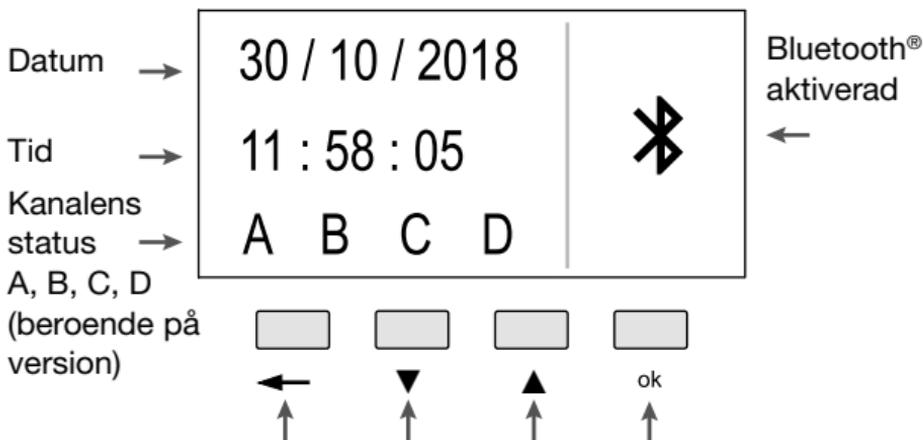

Tryck en gång för bakgrundsbelysningen, en andra gång för att visa startskärmen

Startskärm



Bild 1: förklaring av standbyskärmen och startskärmen

3. Kopplingscheman



Enheten bör endast installeras av en elinstallatör i enlighet med gällande standarder.

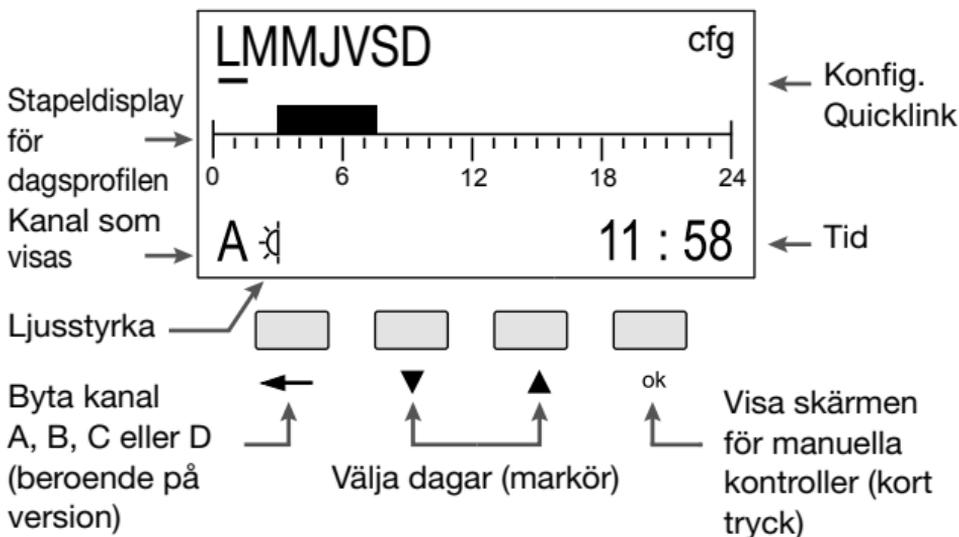
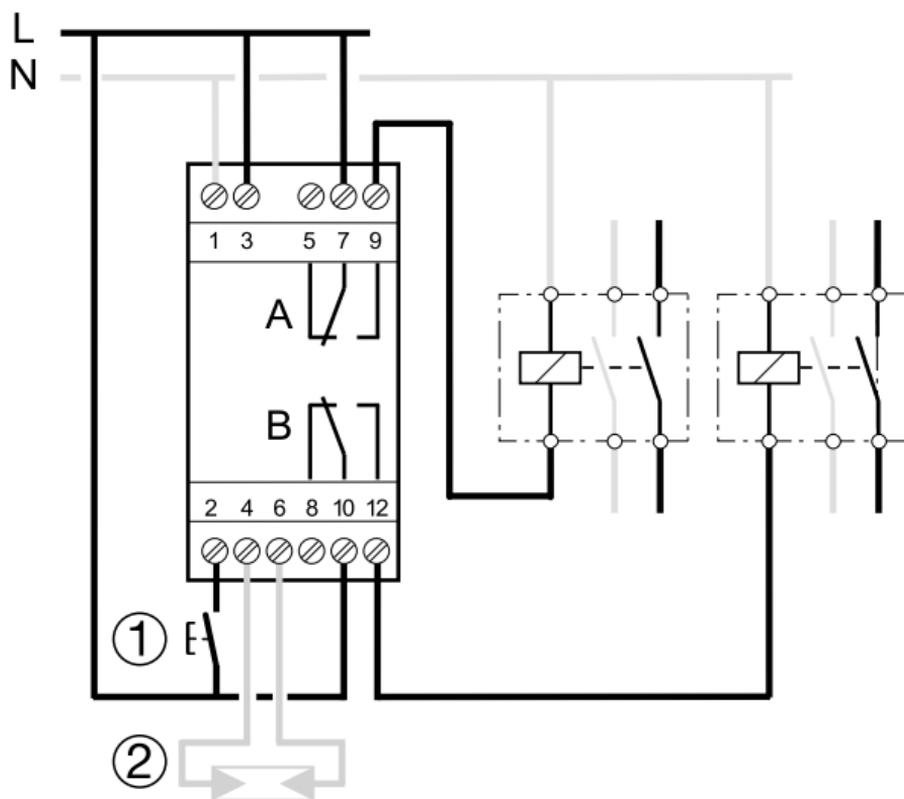

① Forcerings- eller undantagsingång

② Ljussensor

Bild 2: kopplingschema EGN200
(2 utgångar)

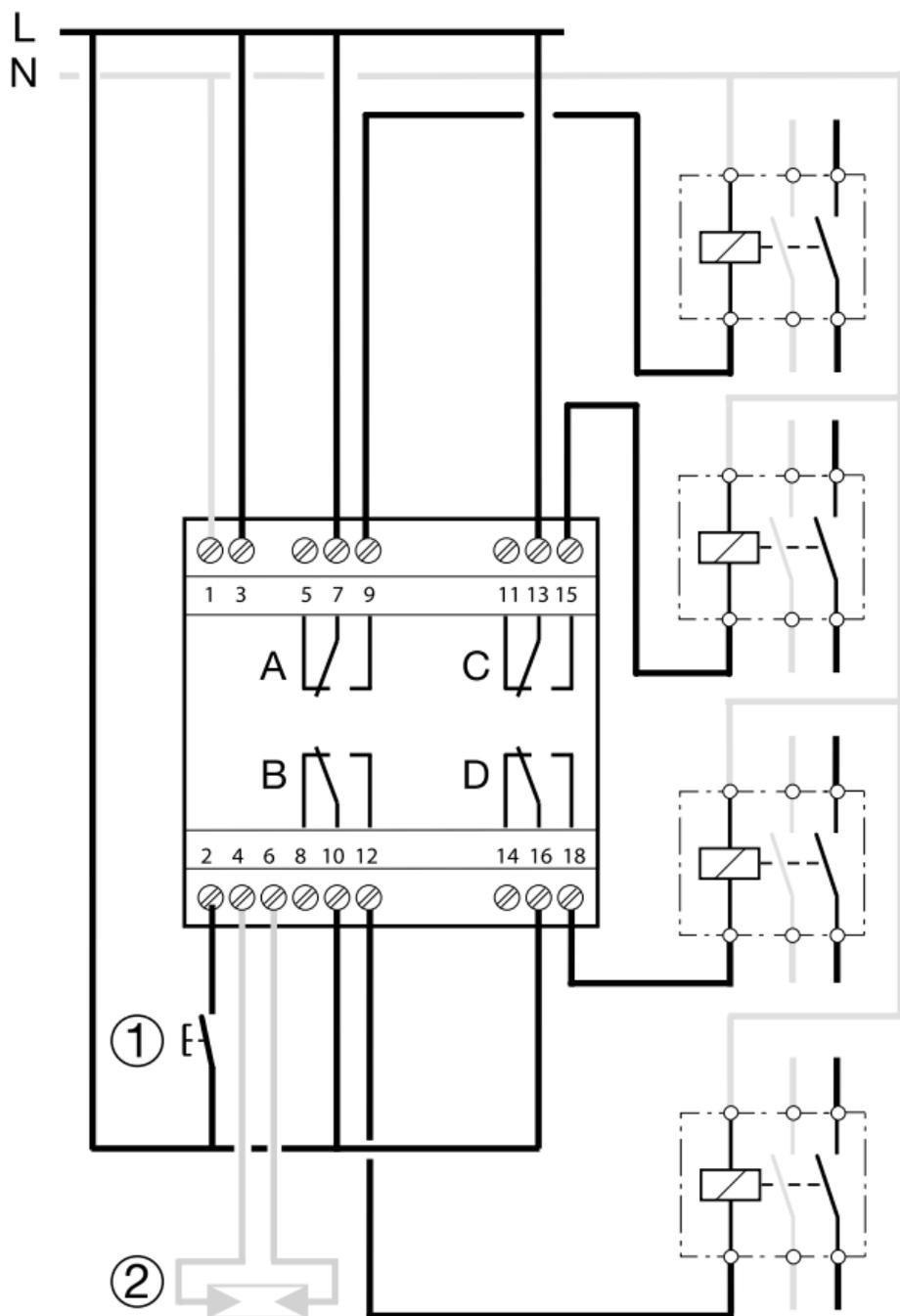

① Forcerings- eller undantagsingång

② Ljussensor

Bild 3: kopplingschema EGN400
(4 utgångar)

4. Tekniska data

Elektriska egenskaper

- Matningsspänning: 230 V~ +10/-15% och 240 V~ ± 6%
- Nätfrekvens: 50/60 Hz
- Förbrukning: EGN200 < 350 mW / EGN400 < 500 mW
- Utgång: 2 eller 4 icke isolerade växlingskontakter (beroende på version)
- Max. brytförmåga: AC1 µ 16A 230 V~
- Glödlampor:
 - Reläkapacitet med normalt
 - > öppen kontakt / 2 300 W
 - > stängd kontakt / 1 500 W
- Halogenlampor: 230 V~ 2300 W
- Kompenserade lysrör // (max. 45 µF):
 - Reläkapacitet med normalt
 - > öppen kontakt / 400 W
 - > stängd kontakt / 300 W
- Ej kompenserade lysrör, seriekompenserade: 1000 W
- Lysrörslampor och LED-lampor:
 - Reläkapacitet med normalt
 - > öppen kontakt / 400 W
 - > stängd kontakt / 300 W
- Min. brytförmåga: AC1 100 mA 230 V~
- Märkstötspänning: 4 kV
- Maximal kopplingstakt i full laddning: Åtta kopplingscykler/minut

Funktionsegenskaper

- Programmeringskapacitet: 200 eller 400 steg beroende på modell
- Minsta tid mellan 2 steg: 1 minut
- Driftsnoggrannhet: $\pm 0,25$ s/dag
- Produkten ställer sig i standby (displayen släcks): efter 1 minut utan spänning eller aktivitet. Den återgår i autoläge så fort spänningen kommer tillbaka eller vid tryck på en knapp.
- Radiofrekvens Bluetooth®: 2,4 – 2,483 GHz
 - Max. sändningseffekt: 10 mW
 - Räckvidd: 10 m i fritt fält
 - Version: 4.2
- Konfiguration mobil enhet/PC
 - iOS version 8 och senare
 - Android version 5.1 och senare
 - Windows-version 10 och senare
 - Bluetooth®: version 4.2 och senare
- Radiofrekvens Quicklink: 868 – 870 MHz
 - Max. sändningseffekt: 25 mW
 - Mottagarkategori 2
 - Räckvidd: 100 m i fritt fält
- Isoleringsklass: 2
- Funktionstyp: 2B
- Programvaruklass: Klass A
- Temperatur för kultrycksprovning: 75 °C
- Ingångsskydd: dvärgbrytare 16 A
- Deklarerad spänning och ström för EMC-provning: 230 V~ -0,5 A
- Skyddsklass: IP20 (hölje), IP30 (hölje under frontplattan)
- Stöttålighet: IK04

Batteri

- Gångreserv: 10 år utan åtgärd
- Kan ej bytas eller laddas

Hölje

- Utrymmesbehov EGN200: 36 mm / 2 moduler
- Utrymmesbehov EGN400: 72 mm / 4 moduler
- Produkten monteras individuellt på DIN-skena enligt EN 60715

Miljö

- Drifttemperatur: -5 °C till +45 °C
- Förvaringstemperatur: -25 °C till +70 °C
- Relativ fuktighet: 95 % vid 20°C
- Föroreningsnivå: 2

Anslutning genom skruvpoler

- Styv 0,2 till 4 mm²
- Flexibel 0,2 till 2,5 mm²
- Skruvavtryck: PH1

5. Första drifttagning

Med konfigurationsapplikationen

Om du använder applikationen för att programmera uret, utför installationen enligt nedan.

1. Skanna **QR-koden** som finns tryckt på uret och på bruksanvisningen med en mobil terminal för att gå direkt till applikationens nedladdningslänk.
2. Ladda ned och installera konfigurationsapplikationen.
3. Kontrollera att Bluetooth® är aktiverad (se avsnitt **Parametrar/ BLUETOOTH**).
4. Para ihop din mobila terminal och ditt ur via Bluetooth®-applikationen.
5. Programmera din produkt via applikationen. För detta, låt dig vägledas av applikationen för att konfigurera uret.

Med det lokala gränssnittet

I vissa fall, vid första drifttagning, ska följande parametrar ställas in:

- språk,
 - år, månad, dag,
 - timmar och minuter.
 - automatisk omställning sommar-/vintertid.
- Tryck på knapparna ▲/▼ för att utföra begärd inställning på displayen.
- Tryck på knappen **ok** för att bekräfta.

Efter dessa inställningar övergår uret i autoläge.

6. Manuella kontroller

Från standby-skärmen, tryck två gånger på någon av de 4 knapparna för att aktivera bakgrundsbelysningen och komma till startskärmen. Tryck på knappen **ok** för att visa skärmen för de manuella kontrollerna.

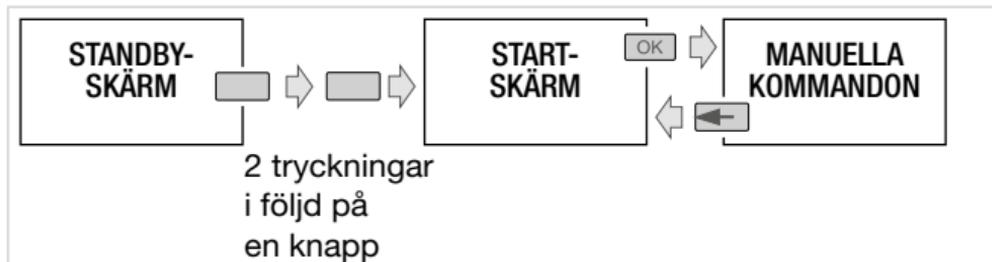

Programmeringen och inställningarna bygger på följande princip:

- knapparna ▲/▼ används för att navigera mellan ingångarna A, B, C och D (beroende på version).
- korta tryck på knappen **ok** bläddrar mellan den manuella kontrollens olika alternativ för den valda utgången.

Visar utgången:

- utgångens status på ON (svart bakgrund),
- utgångens status på OFF (vit bakgrund).

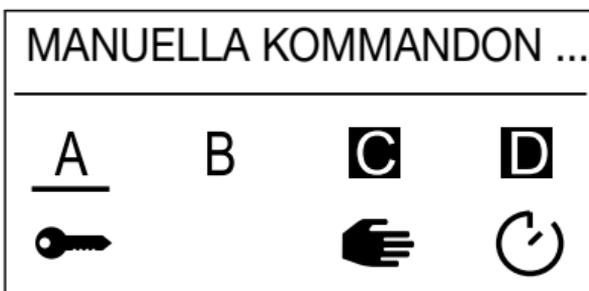

Visar
alternativet



Gå tillbaka
till startskärmen

Byt kanal
A, B, C eller D

Ange alternativet för
manuellt kommando

Bild 4: displayen för manuella kontroller.



När som helst kan du trycka på ← för att komma tillbaka till startskärmen.

Alternativen för tillgängliga manuella kontroller för varje utgång (A, B, C och D) är:

- ⏻: undantag i ON eller OFF för utgången i förhållande till aktuellt kommando. Återgång till autoläge sker i nästa programsteg.

- : forcering på utgångens ON eller OFF (permanent kommando).
Forceringsfunktionen används för att forcera en utgång i ON eller OFF. Inget annat kommando (ON, OFF, timer, puls eller undantag) beaktas inte om forceringen är aktiv. Endast en annullering av forceringen eller ett manuellt kommando via framsidan tillåter de övriga kommandona igen.
- : manuellt på ON eller OFF för utgången (det mest prioriterade kommandot) och finns endast tillgängligt med knapparna på produkten).



Prioritet:

Manuellt läge > Forcering > Undantag

7. Återställning

Det är möjligt att återställa Bluetooth®-parametrarna och **RF-länkar** eller produktens **fabrikskonfiguration** oberoende av varandra.

Återställningen är tillgänglig via:

- konfigurationsapplikationen,
- lokalt på uret, för ytterligare information, se **Parametrar / Återställa parametrarna**.

8. Meny



Om programmeringen utförts via konfigurationsapplikationen, kan inte den lokala menyn användas för att ändra perioden (årlig cykel).

Från standbyskärmen, tryck två gånger på någon av de 4 knapparna för att aktivera bakgrundsbelysningen och komma till startskärmen.

Tryck på långt på knappen **ok** för att få upp menyn **Program/Parametrar**.

Programmeringen och inställningarna bygger på följande princip:

- knapparna ▲/▼ används för att navigera i menyerna och utföra inställningarna,
- knappen **ok** används för att bekräfta.

När som helst kan du komma tillbaka till föregående val med ett tryck på knappen ←.

STANDBY-
SKÄRM



2 tryckningar i följd



på en knapp



STANDBY-
SKÄRM



MANUELLA
KOMMANDON



Lång tryckning



PROGAM



PARAMETRAR



PROGRAM-
LISTA



BLUETOOTH

DATUM/TID

TRÅDINGÅNG

ÄNDRING S/V

PROGRAM 1

PROGRAM 2

PROGRAM XX*

PROGRAM XX*

* 10 eller 20 program beroende på version

ASTRO

KONTRAST

BAKGRUND
SBELYSNING

SPRÅK

ÅTERST. PARAM.

OM

RF-LÄNKAR



9. Program

För att komma till programmen:

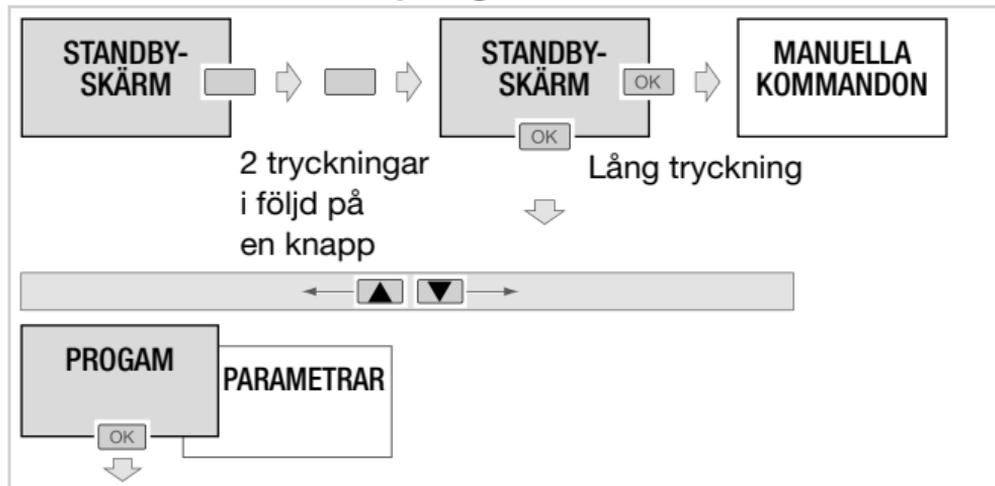

9.1. SKRIVA / ÄNDRA PROGRAM

Det är möjligt att skapa upp till 10 eller 20 program (beroende på version).

För att sammanställa ett program måste du:

- Välja funktionen **+ Lägg till**,
- Ändra programmet.

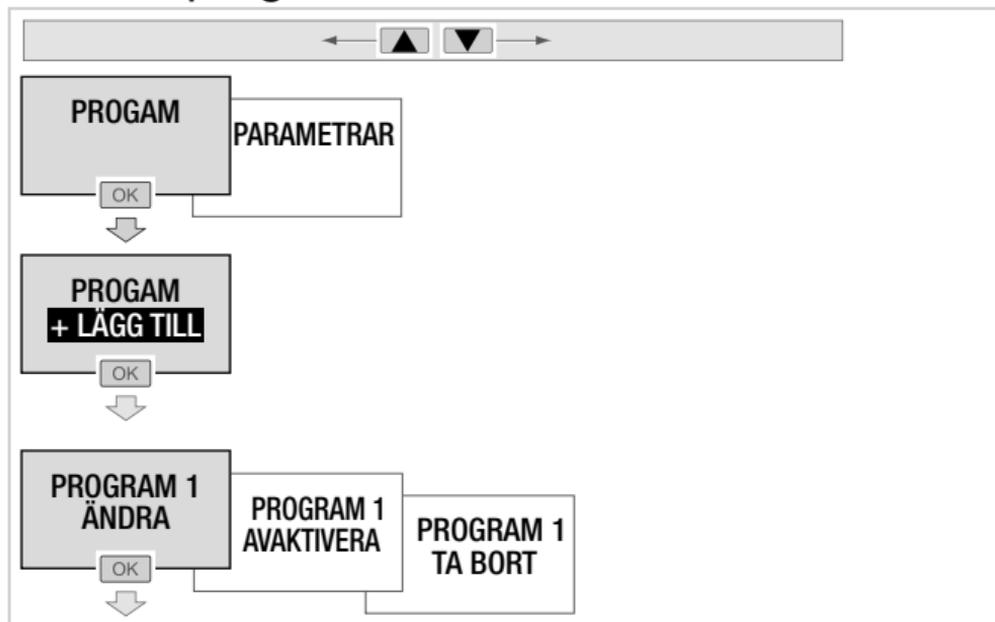

Definiera sedan veckoprogrammet så här:

- Programmera valet av berörd(a) utgång(ar).

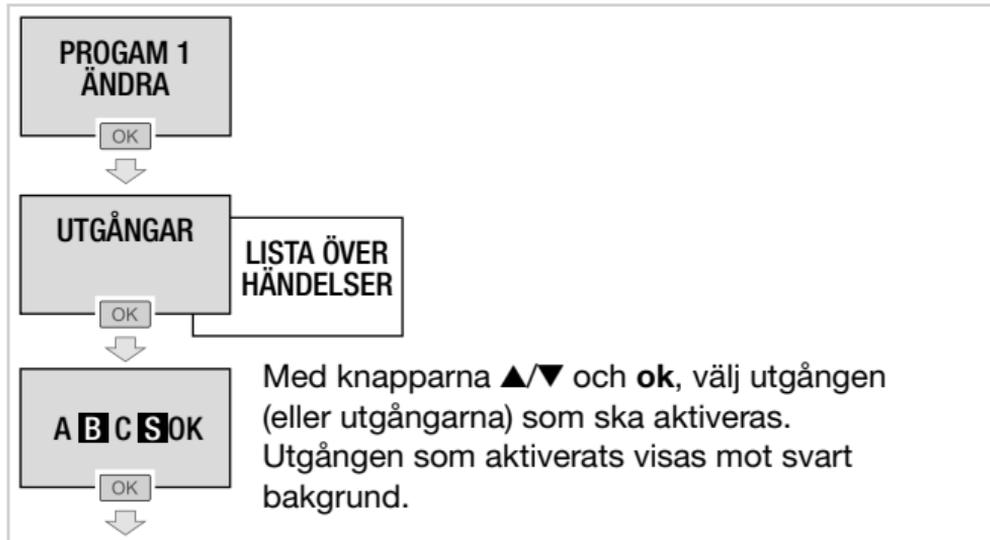

Tryck på knappen **ok** efter att ha valt OK för att komma tillbaka till menyn **Ändra**.

- I listan över händelser, skapa det första programmeringssteget genom att välja **+ Lägg till**. Du kan lägga till upp till 40 programmeringssteg per program.



Efter att ha valt ett programsteg krävs tre etapper (steg) för att definiera sekvensen:

Steg 1. Ange typen av åtgärd förknippad med programsteget bland de 4 förslagen:

– **ON** för att aktivera den valda utgången:

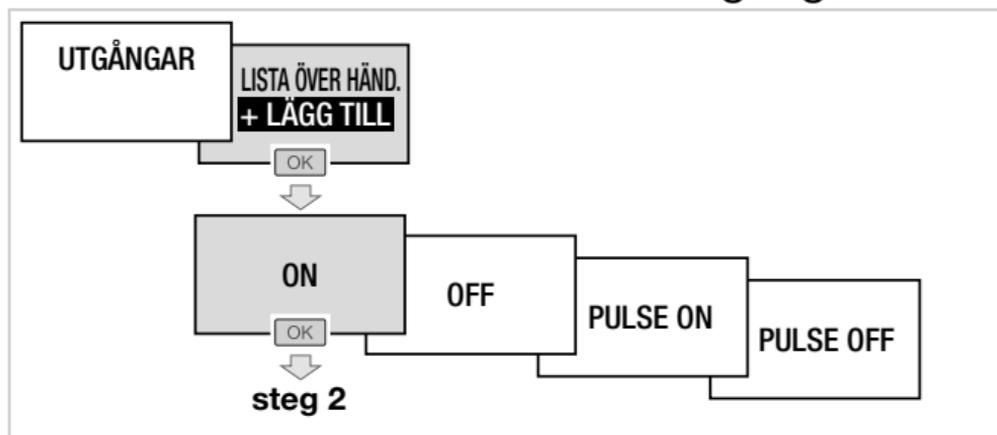

– **OFF** för att avaktivera den valda utgången:

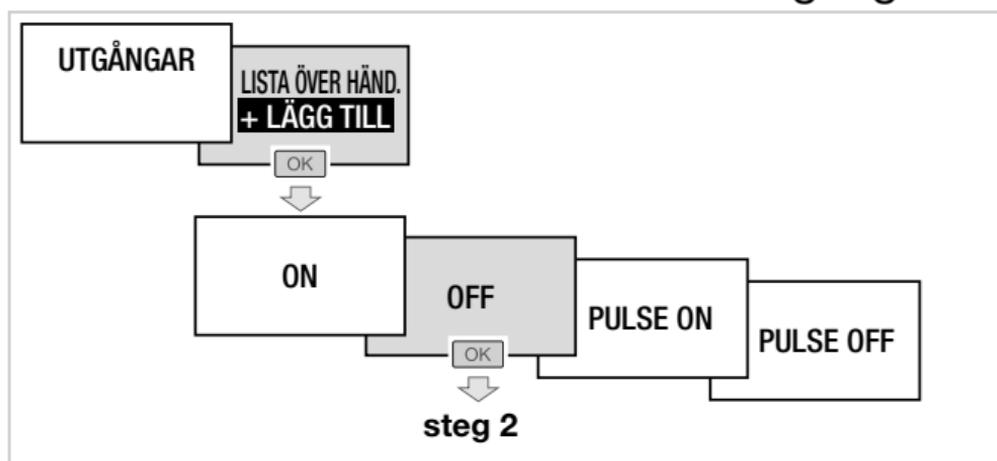

– **PULSE ON** för att kortvarigt aktivera den valda utgången:

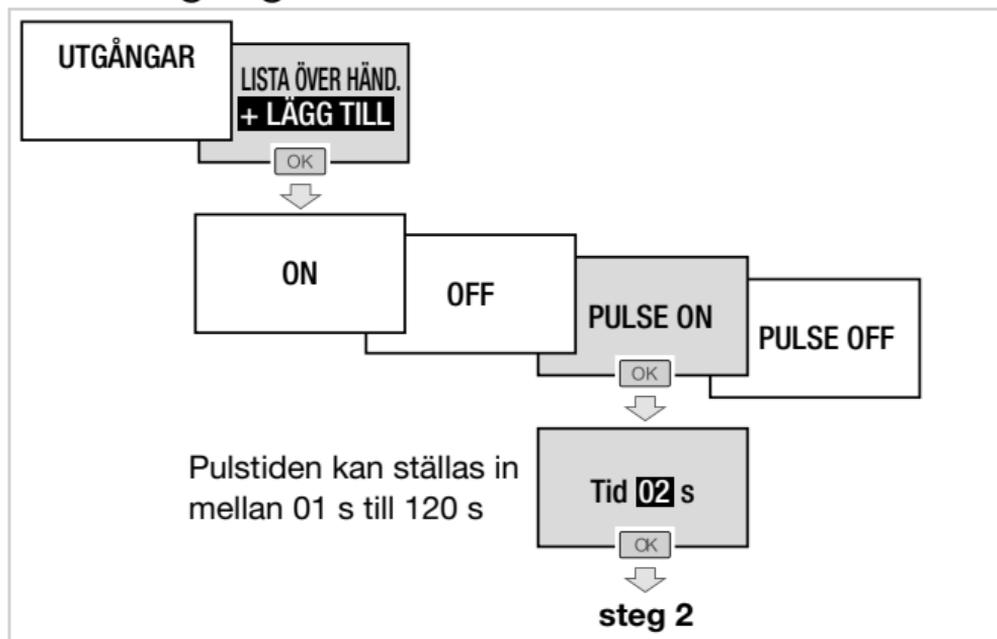

– **PULSE OFF** för att kortvarigt avaktivera den valda utgången:

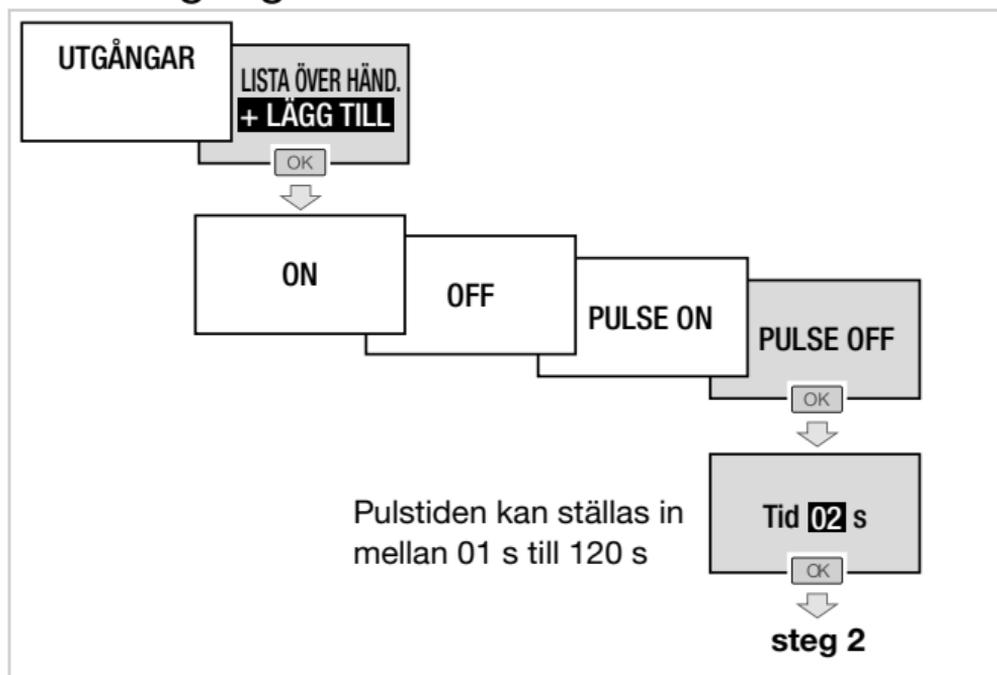

Steg 2. Ange den utlösande händelsen förknippad med programsteget bland de 4 förslagen:

– **TIME** för att starta sekvensen vid ett givet klockslag:

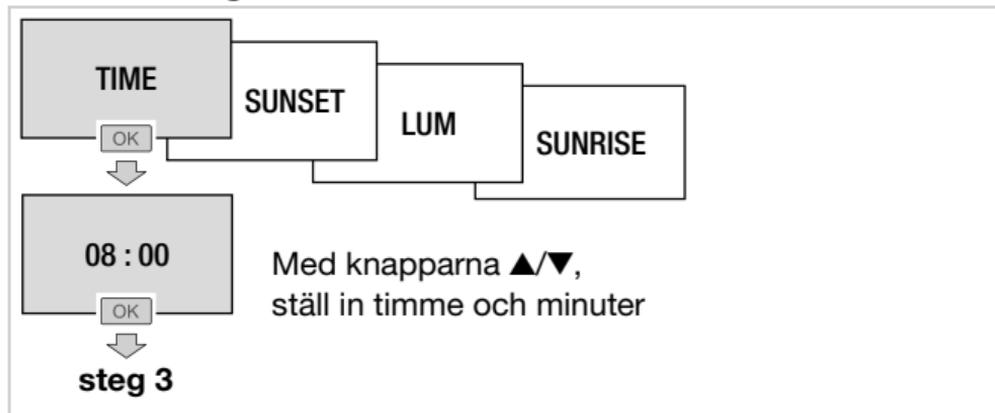

– **SUNSET*** för att starta sekvensen beroende på tiden då solen går ned:

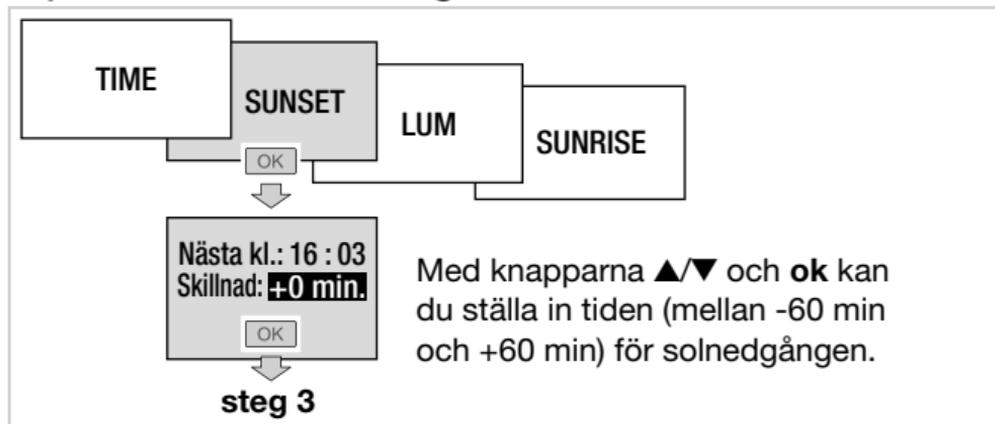

* Standard solnedgång och soluppgång: tiderna för solnedgång och soluppgång är kopplade till koordinaterna (latitud, longitud och tidszon) som angivits i menyn **Parametrar / Astro**. Som standard är det koordinaterna för Strasbourg (Frankrike) och urets utgång står i läge för sekventiellt program.

- **LUM** för att starta sekvensen beroende på ljusstyrkan. Detta fordrar att en skymningssensor EEN002 / EEN003 ansluts:

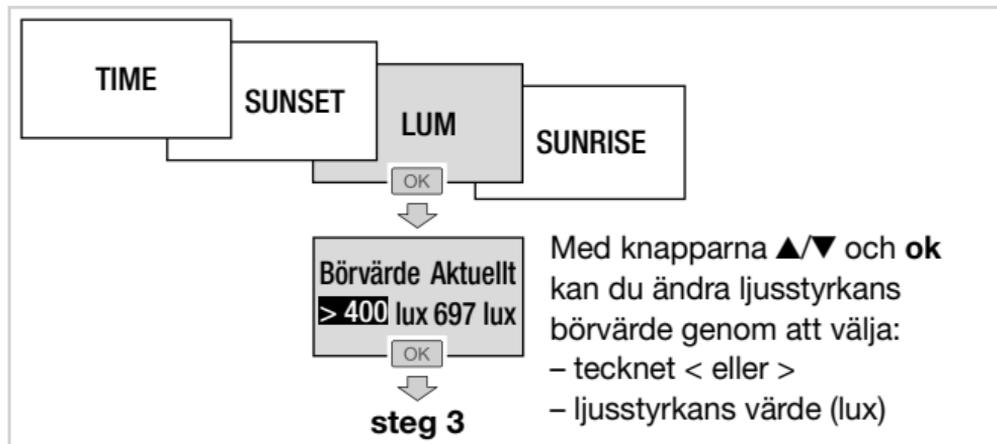

- **SUNRISE*** för att starta sekvensen beroende på tiden då solen går upp:

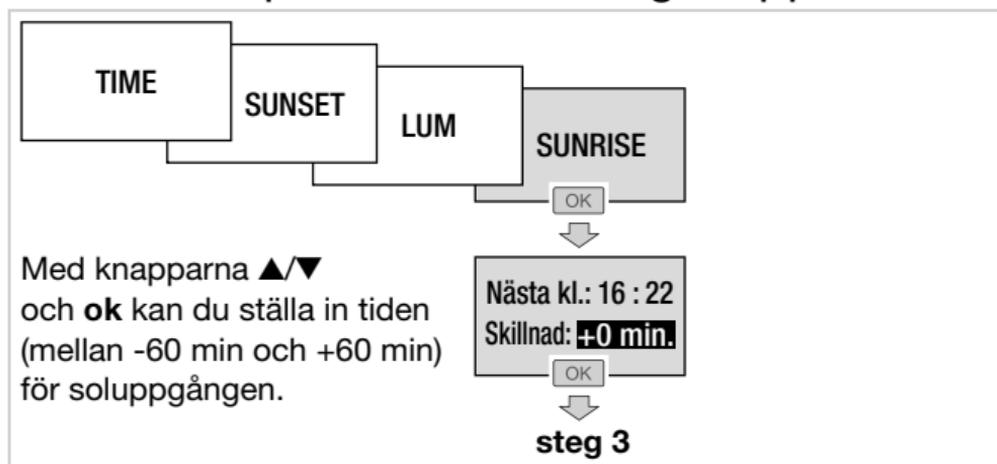

* Standard solnedgång och soluppgång: tiderna för solnedgång och soluppgång är kopplade till koordinaterna (latitud, longitud och tidszon) som angivits i menyn **Parametrar / Astro**. Som standard är det koordinaterna för Strasbourg (Frankrike) och urets utgång står i läge för sekventiellt program.

Steg 3. Välj dagen (eller dagarna) i veckan som är associerad(e) med programsteget.

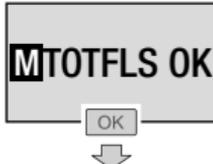

Med knapparna ▲/▼ och **ok**, välj dagen (eller dagarna) i veckan som ska aktiveras. Dagen som aktiverats visas mot svart bakgrund.

Tryck på knappen **ok** efter att ha valt OK för att validera programstegets veckoprogrammering och återgå till menyn **Lista över händelser**.



Fortsätt att definiera ditt program sekvens efter sekvens. Varje program kan innehålla 40 programsteg.

9.2. PROGRAM AVAKTIVERA

Alternativet **Avaktivera** används för att göra hela programmet inaktivt.

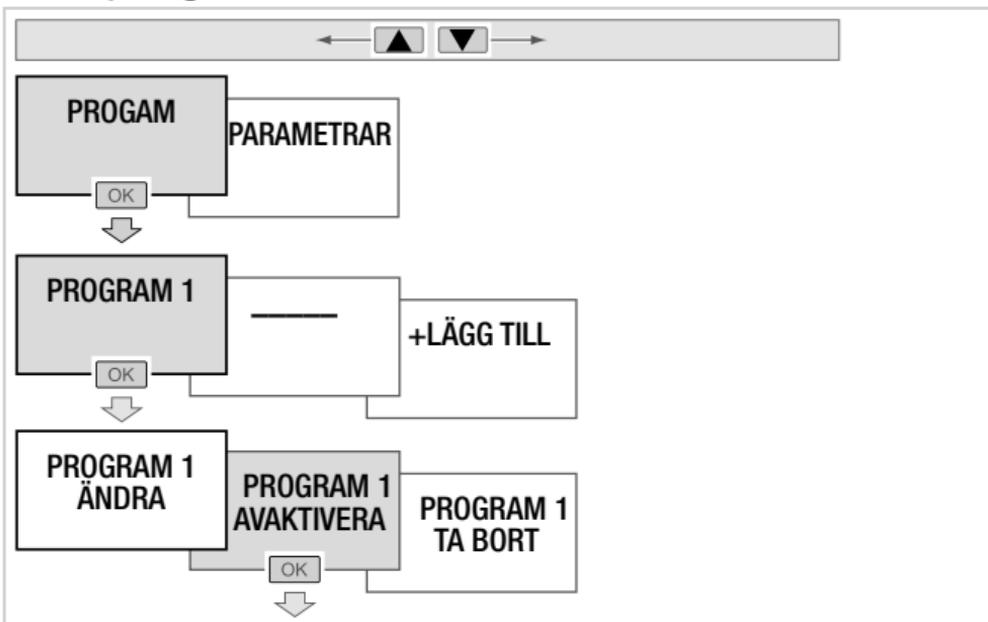



- När ett program är avaktiverat kan endast "Aktivera" och "Ta bort" väljas.
- Efter att ha validerat "Aktivera", kan "Ändra", "Avaktivera" och "Ta bort" på nytt väljas.

9.3. PROGRAM TA BORT

Alternativet **Ta bort** används för att radera hela programmet.

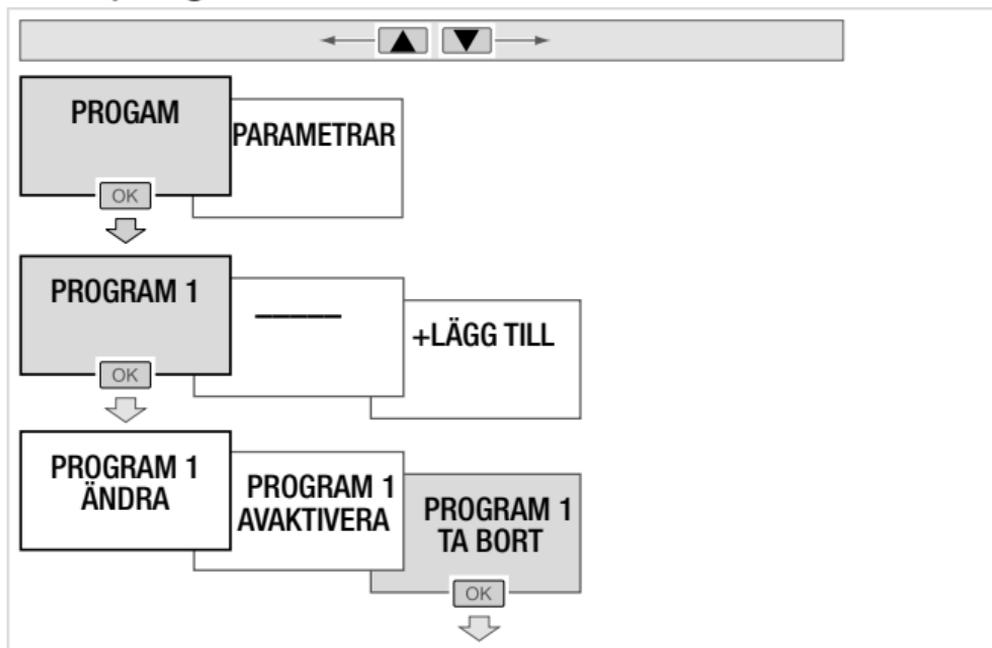

När ett program tas bort, blir detta programs nummer tillgängligt för att skapa/lägga till ett nytt program.

9.4. HÄNDELSE VISA

Så fort ett programsteg skapas, är alternativet **Visa** tillgängligt och kan användas för att kontrollera programmeringen av en händelse:

- typen av åtgärd,
- när på dagen,
- dagen (eller dagarna) som är förknippade med programsteget.

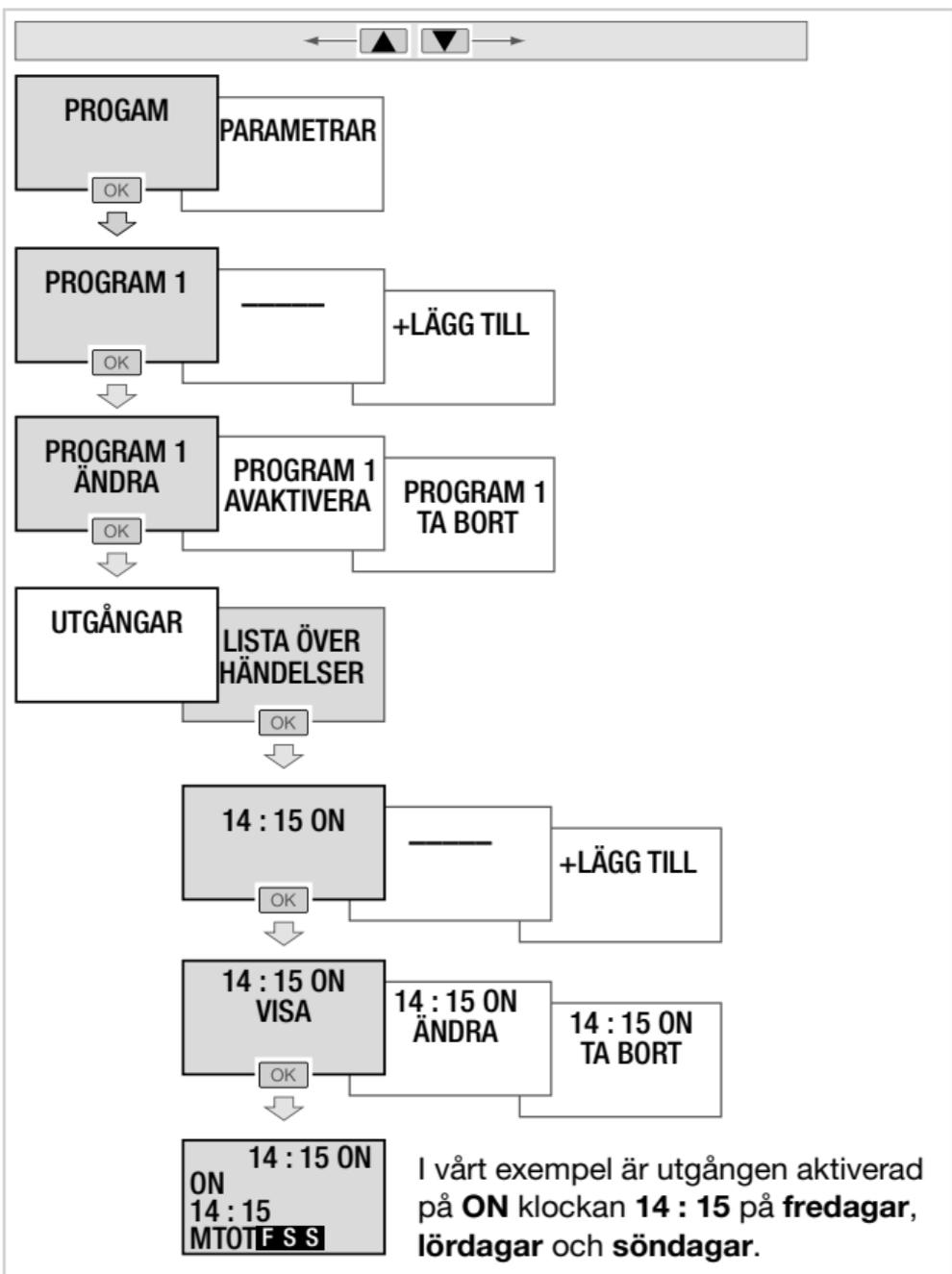

9.5. HÄNDELSE ÄNDRA

Så fort ett programsteg skapas, är alternativet **Ändra** tillgängligt och kan användas för att kontrollera programmeringen av en händelse.

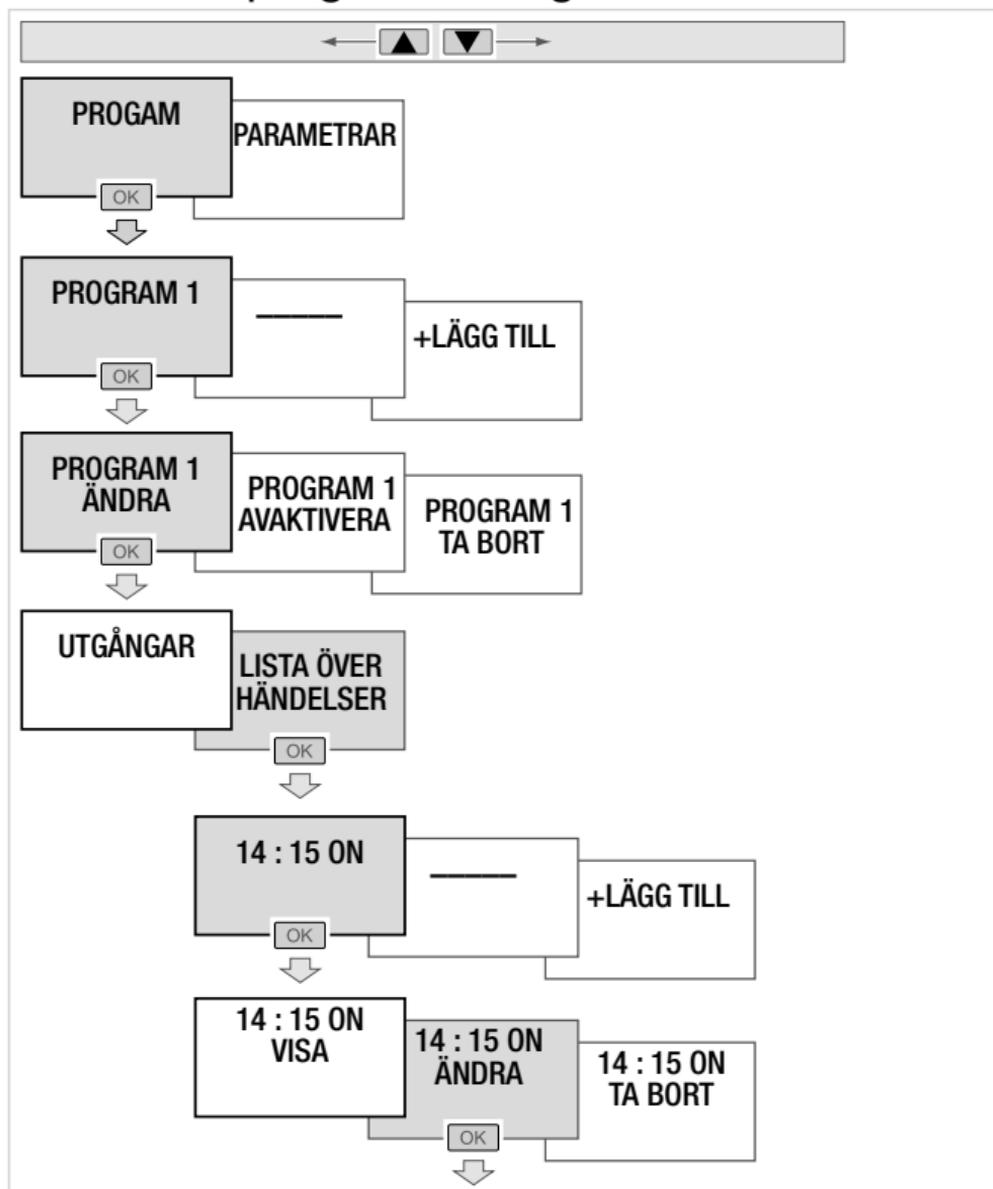

För att ändra en händelse, ta om stegen 1 till 3 i kapitel SKRIVA/ÄNDRA PROGRAM.

9.6. HÄNDELSE TA BORT

Alternativet **Ta bort** används för att radera ett programmeringssteg i ett program.

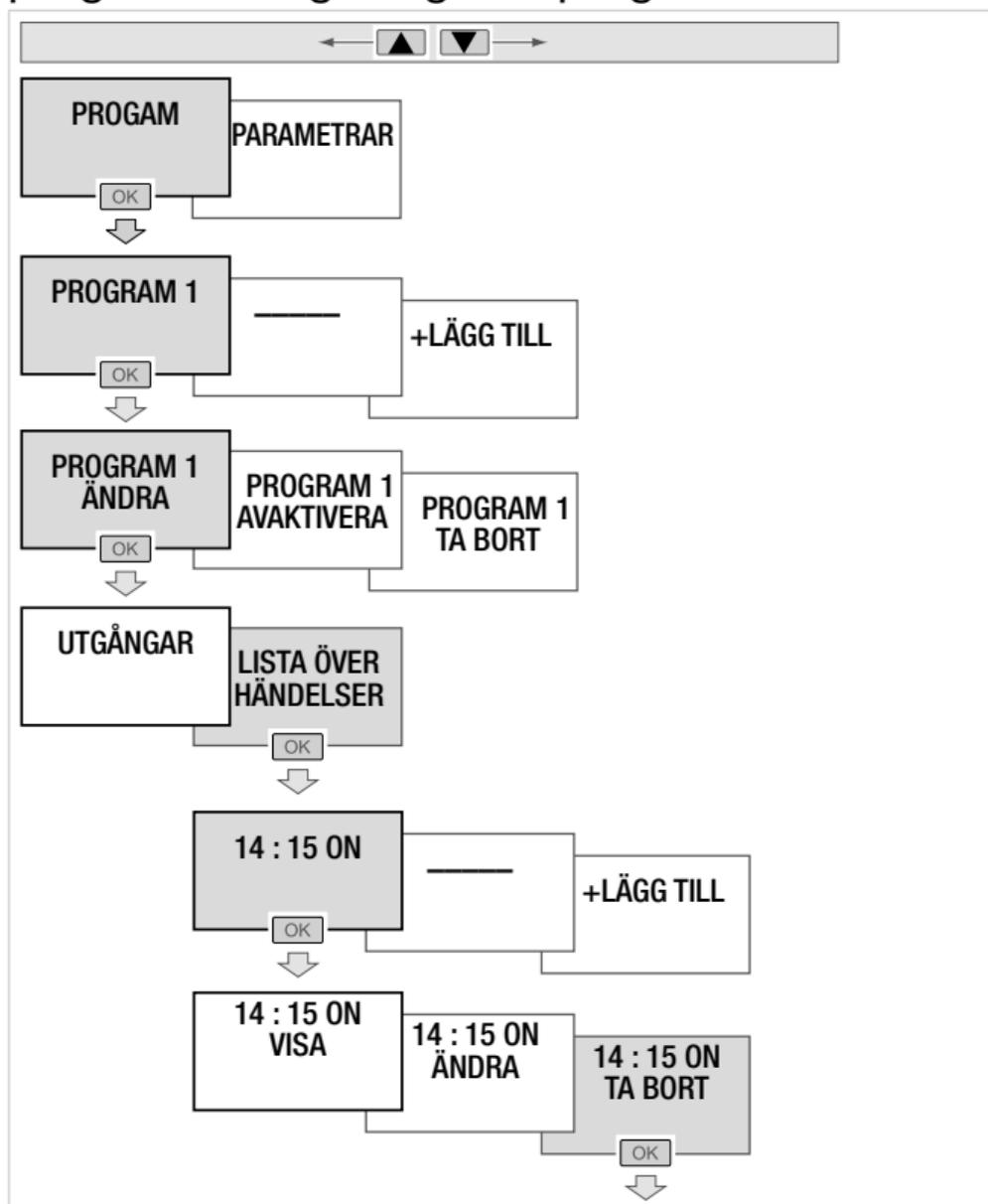

9.7. LÅSNING AV KNAPPARNA

Denna funktion används för att låsa urets knappsats. Den är tillgänglig via konfigurationsapplikationen eller lokalt med de två knapparna **ok** och **←**.

- För att aktivera denna funktion lokalt måste du trycka samtidigt (> 3 s) på de två knapparna **ok** och **←** (2 s) tills symbolen  visas.



Användaren kommer endast åt startskärmen och ser det aktuella programmet och utgångarnas status.

- För att avaktivera denna funktion lokalt måste du trycka samtidigt (> 3 s) på de två knapparna **ok** och **←** (2 s) tills symbolen  visas.



Användaren har åtkomst till alla skärmar.

10. Parametrar

För att komma till parametrarna:

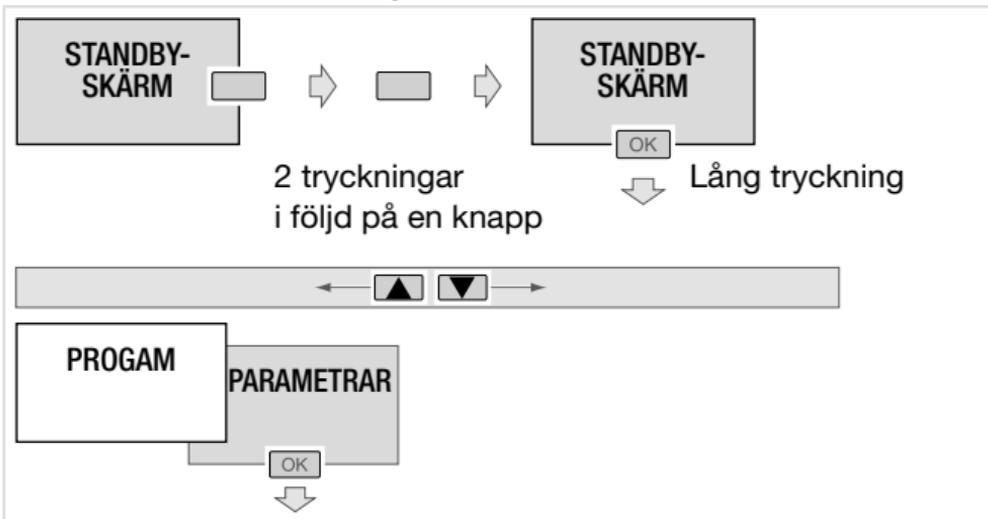

Menyn **Parametrar** används för att komma till följande inställningar:

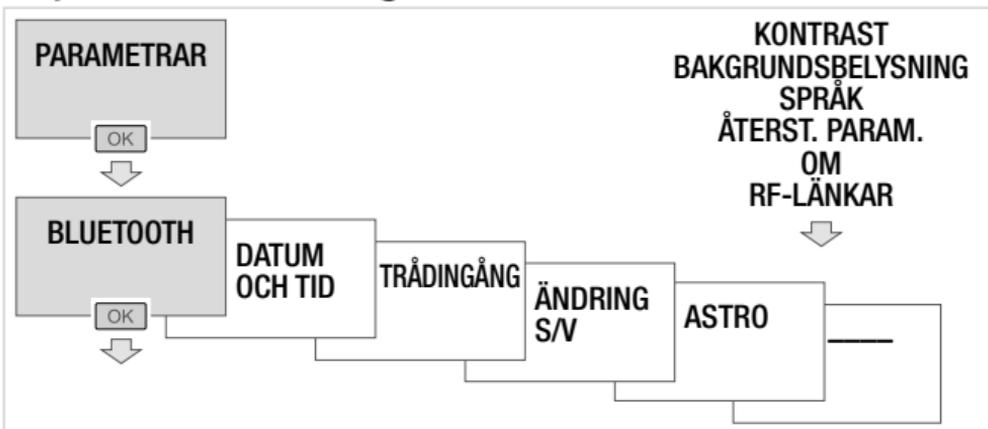

10.1. BLUETOOTH

Aktivera Bluetooth®



Aktivera Bluetooth®-funktionen om du använder konfigurationsapplikationen för att programmera uret.

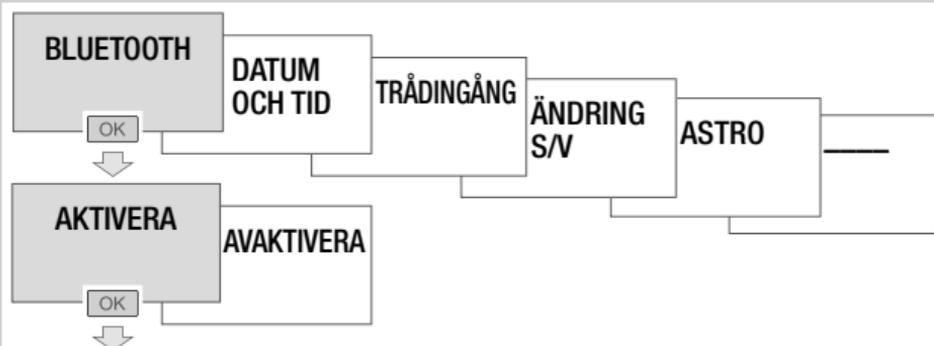

Tryck på **ok** för att bekräfta och på knappen ← för att gå tillbaka till menyn **Parametrar**.

10.2. DATUM – TID

Tids- och dagsinställning

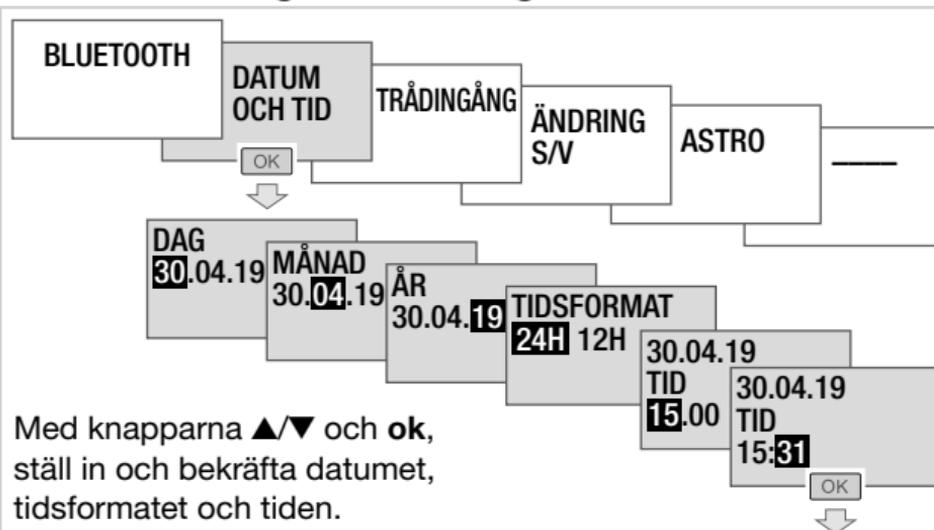

Med knapparna ▲/▼ och **ok**, ställ in och bekräfta datumet, tidsformatet och tiden.

Tryck på **ok** för att bekräfta och gå tillbaka till menyn **Parametrar**.

10.3. TRÅDINGÅNG

Undantags-/forceringsingång

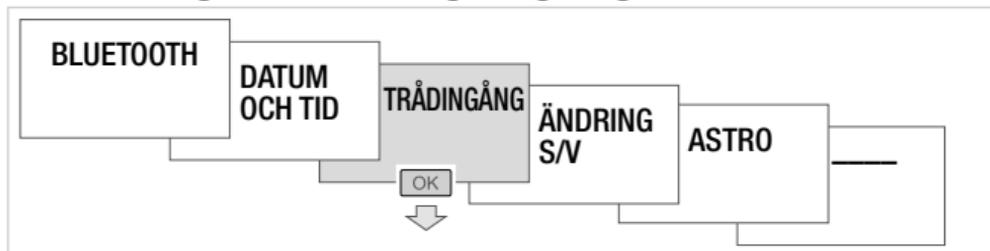

Menyn **Trådingång** används för att välja:

- Typen av produkt som manövrerar ingången (tryckknapp eller strömbrytare)

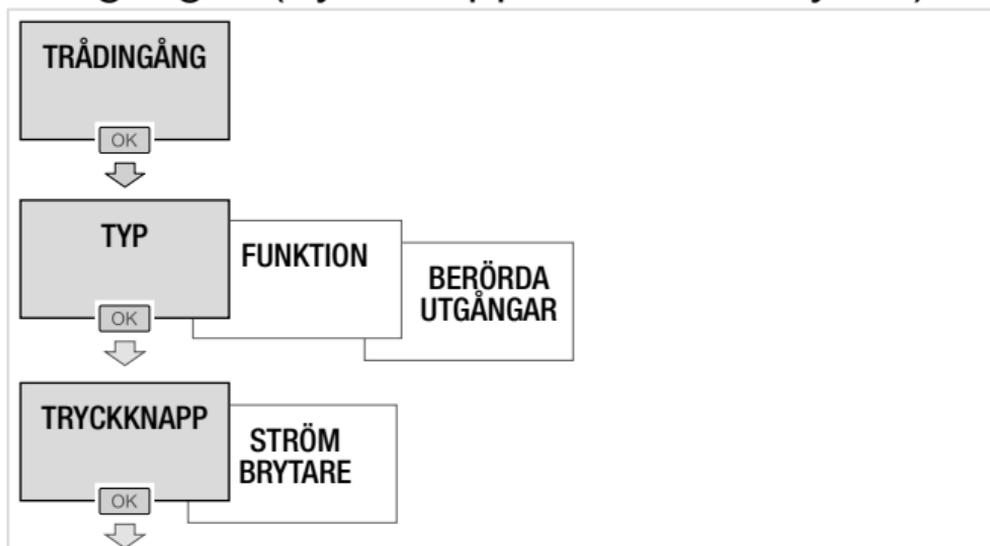

Tryck på **ok** för att bekräfta och gå tillbaka till menyn **Trådingång**.

- Associerad funktion om du har valt typen **Tryckknapp**:
 - **ON/OFF-brytare**: används för att aktivera eller avaktivera utgången
 - **Kontaktor**: kastar om utgångens status efter varje tryck.
 - **Timer ON**: utgång aktiverad under en inställbar tid med fördefinierade värden från 1 s till 24 h.

- **Timer OFF:** utgång avaktiverad under en inställbar tid med fördefinierade värden från 1 s till 24 h.

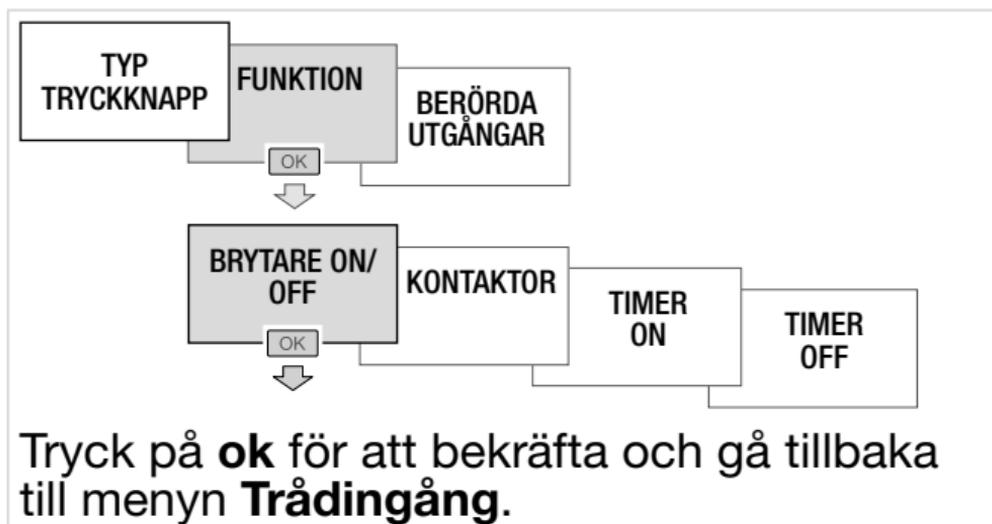

eller

- Associerad funktion om du har valt typen **Strömbrytare:**
 - **ON/OFF-brytare:** används för att aktivera eller avaktivera utgången
 - **Forcering ON:** forcerar aktiveringen av utgången
 - **Forcering OFF:** forcerar avaktiveringen av utgången.

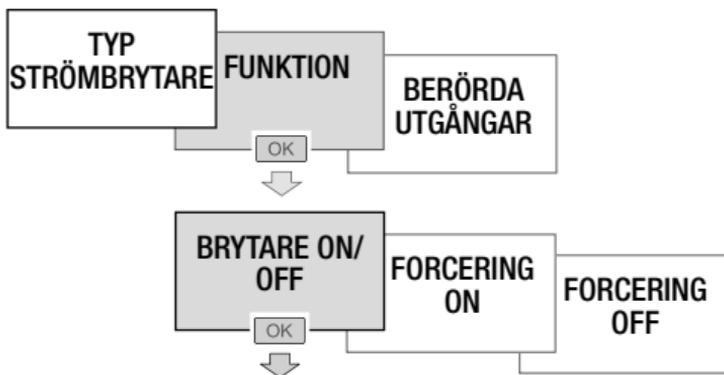

Tryck på **ok** för att bekräfta och gå tillbaka till menyn **Trådingång**.

- Utgången (eller utgångarna) som berörs av trådingången:

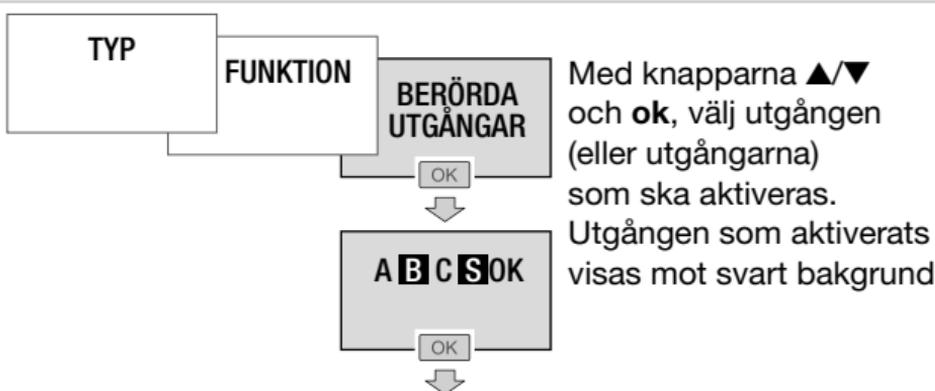

Tryck på knappen **ok** efter att ha valt OK för att bekräfta undermenyn och komma tillbaka till menyn **Trådingång**.

10.4. OMSTÄLLNING SOMMARTID/ VINTERTID

Denna meny används för att välja datum och tid för omställning till sommar-/vintertid beroende på projektets geografiska zon. Tidsomställningen sker alltid mellan kl. 2 och kl. 3 på natten.

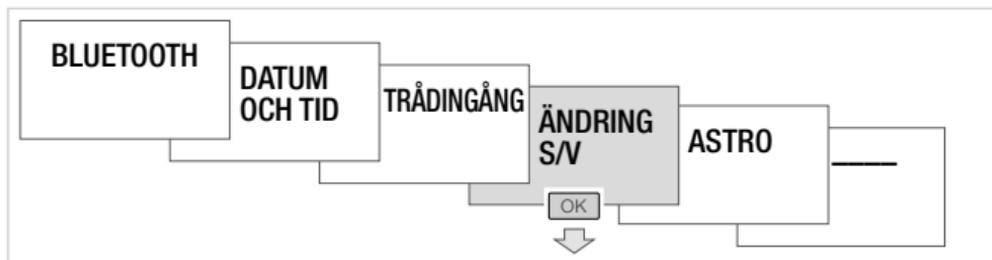

Välj typen av önskad omställning
SOMMARTID/VINTERTID och bekräfta sedan
med **ok**.

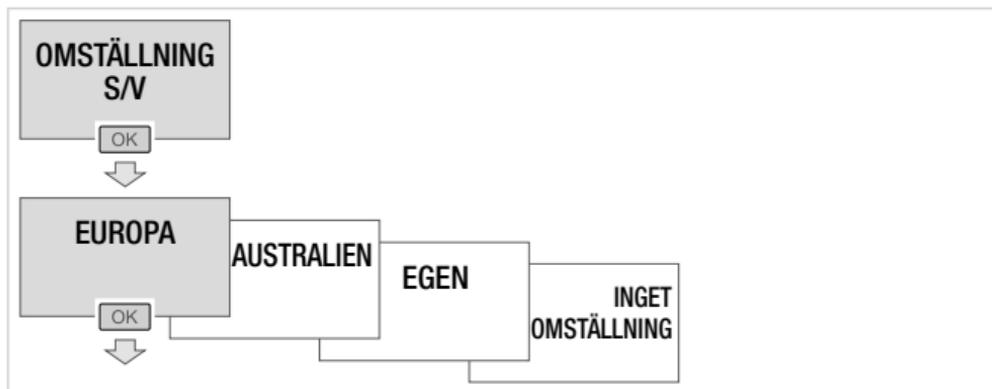

Tillgängliga alternativ:

Typ	Början av sommartiden	Början av vintertiden	Tillämpningsområde
EURO* SOMMAR/ VINTER	sista söndagen i mars	sista söndagen i oktober	Europeiska unionen
AUSTRALIEN SOMMAR/ VINTER	första söndagen i oktober	första söndagen i april	Australien
EGEN SOMMAR/ VINTER	fritt programmerat datum	fritt programmerat datum	
UTAN SOMMAR/ VINTER	ingen ändring	ingen ändring	

* standardalternativ

Med alternativet **EGEN** kan du välja:

- relativa datum om händelsen ska upprepas vid samma period varje år.

EGEN

OK



RELATIVA DATUM

OK



FASTA DATUM

Med knapparna ▲/▼ och **ok**, välj de relativa datumen för början av sommaren/vintern som ska aktiveras.

START SOMMAR
1:a söndag
april

OK



START VINTER
sista söndag
oktober

OK



Exemplen till vänster (**början av sommaren:** 1:a söndagen i april och **början av vintern:** den sista söndagen i oktober) konfigureras enligt följande:

- möjliga värden för dagen: 1:a, 2:a, 3:e, 4:e och sista,
- veckodag: måndag, tisdag ... söndag,
- månad: januari, februari ... december.

Tryck på **ok** för att bekräfta och på knappen ← för att gå tillbaka till menyn **Omställning sommartid/vintertid.**

- Fasta datum om händelsen ska upprepas vid samma datum varje år.

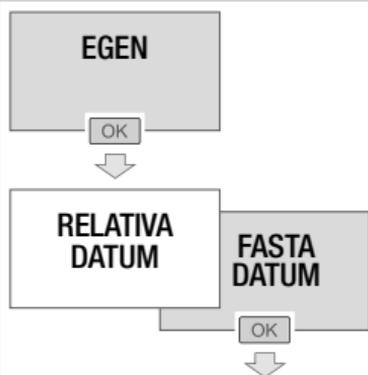

Med knapparna ▲/▼ och **ok**, välj de fasta datumen för början av sommaren/vintern som ska aktiveras.



Exemplen till vänster (**början av sommaren**: 27 februari och **början av vintern**: 23 oktober) konfigureras enligt följande:

- möjliga värden för dagen: 01 till 31,
- månad: januari ... december.

Tryck på **ok** för att bekräfta och på knappen ← för att gå tillbaka till menyn **Omställning sommartid/vintertid**.

10.5. ASTRO

Menyn **Astronomisk** används för att noggrant definiera projektets geografiska position och därmed automatiskt beräkna tiden för solens uppgång och nedgång.

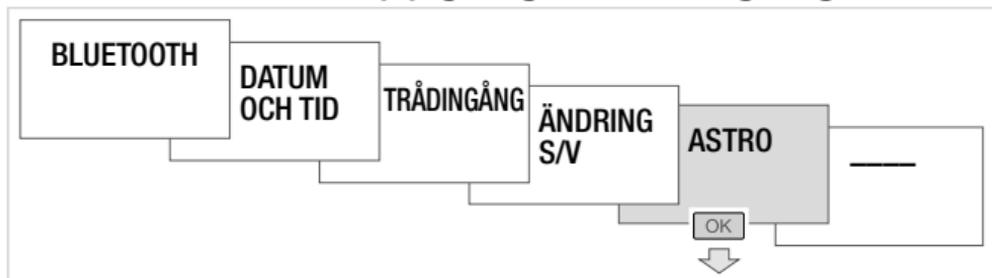

Efter att ha valt läget **Astro** ska du:

- Välja den aktuella utgången A, B, C eller D
- Välja det astronomiska programmens funktion:
 - **Sekventiell**: uret fungerar automatiskt efter den tid då solen går upp och går ned.
 - **Specifik**: uret fungerar genom att samtidigt kombinera tidsintervallen som angivits i programmet, tiderna då solen går upp och går ned och ljusstyrkan.

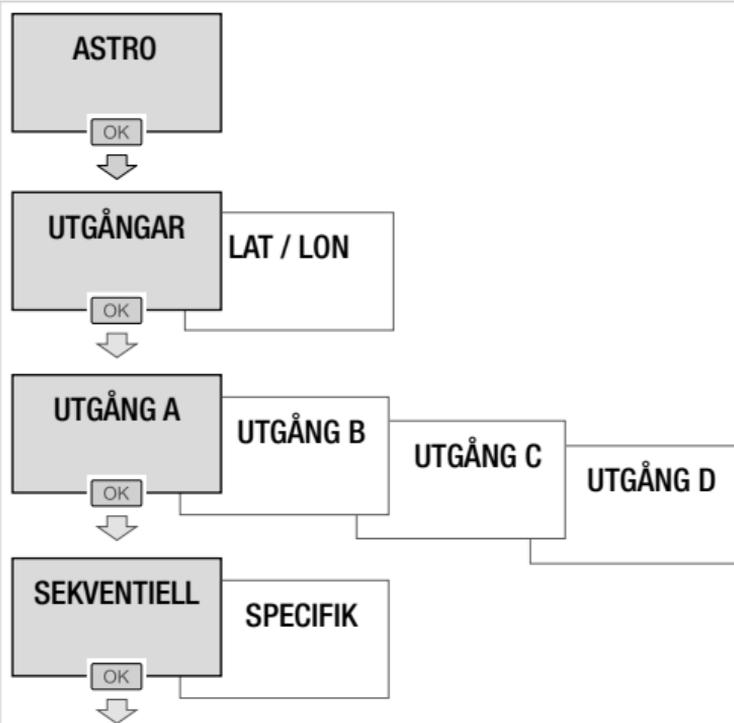

Tryck på **ok** för att bekräfta och på knappen **←** för att gå tillbaka till menyn **Astro**.

Ange uppgifterna som ger uret möjlighet att automatiskt beräkna tiden då solen går upp och går ned.

- Ställ in latituden för projektets geografiska zon
- Ställ in longituden för projektets geografiska zon
- Ställ in tidszonen.



Fabriksinställningens latitud, longitud och tidszon motsvarar koordinaterna för staden Strasbourg (Frankrike).

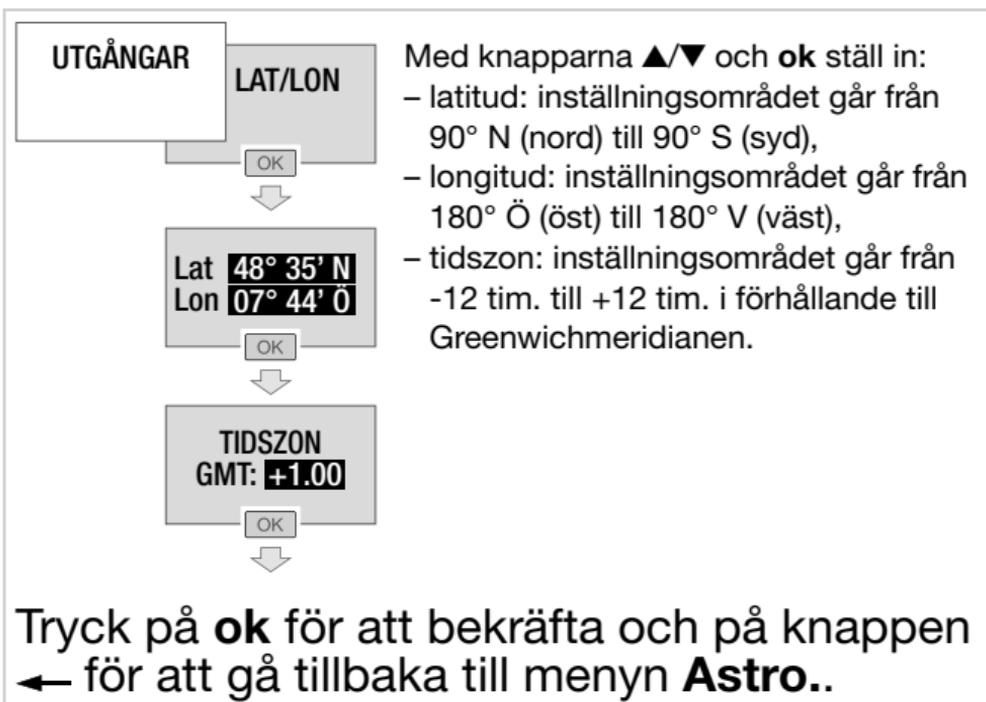

10.6. KONTRAST

Menyn **Kontrast** används för att justera nivån av vitt på skärmen.



10.7. BAKGRUNDSBELYSNING

Menyn **Bakgrundsbelysning** används för att ställa in ljusstyrkan på skärmen och för att aktivera (eller avaktivera) denna funktion.

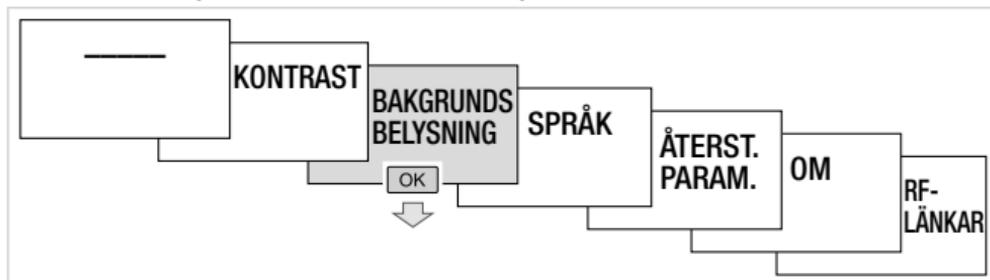

För att ställa in bakgrundsbelysningens ljusstyrka ska du:



Skärmens bakgrundsbelysning kan aktiveras tillfälligt eller permanent.

För att aktivera bakgrundsbelysningen tillfälligt:



Tryck på **ok** för att bekräfta och gå tillbaka till menyn **Bakgrundsbelysning**.



Bakgrundsbelysningen aktiveras* i 20 s vid tryck på någon av produktens knappar.

* När produkten matas med 230 V~.

För att aktivera bakgrundsbelysningen permanent:



Tryck på **ok** för att bekräfta och gå tillbaka till menyn **Bakgrundsbelysning**.

För att avaktivera bakgrundsbelysningen:

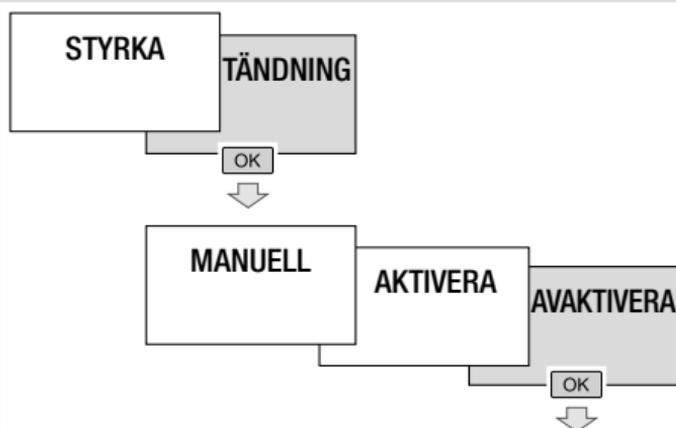

Tryck på **ok** för att bekräfta och gå tillbaka till menyn **Bakgrundsbelysning**.

10.8. SPRÅK

Välj önskat språk bland följande: FRANÇAIS, DEUTSCH, ENGLISH, NEDERLANDS, PORTUGUES, ESPANOL, ITALIANA, EMMNIKH, SVENSKA.

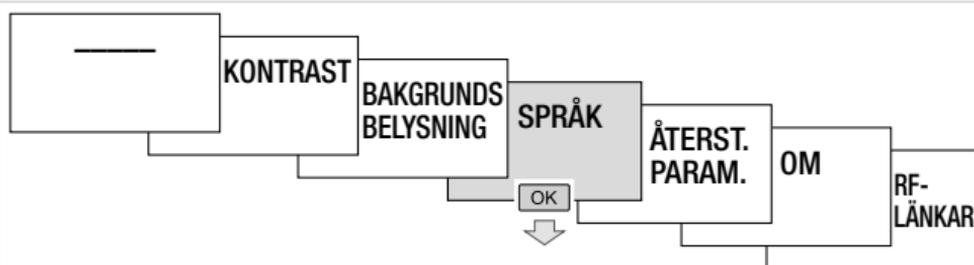

Tryck på **ok** för att bekräfta språket och gå tillbaka till menyn **Parametrar**.

10.9. ÅTERSTÄLLA PARAMAMETRARNA

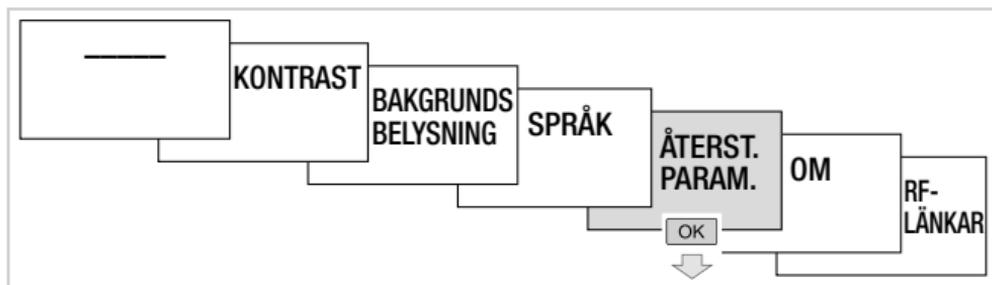

Menyn **Återställa parametrarna** har flera undermenyer:

- Återställ **BLE**: för att återställa säkerhetskoden för Bluetooth®-anslutningen.



Efter denna återställning, måste din mobila terminal på nytt paras ihop med ditt ur.



- **Återställ RF-länkarna:** för att radera befintliga RF-parametrar och länkar.



- **Fabriksåterställ produkt:** för att återställa produkten i fabrikskonfiguration, d.v.s. radera samtliga program och alla inställningar som utförts.



10.10. OM

Menyn **Om** används för att visa följande information:

- produktens artikelkod,
- det inbyggda programmets version,
- mikrostyrenhetens version,
- startprogrammets version,
- den unika Bluetooth®-identifieringen som ses av den mobila terminalen/PC:n.

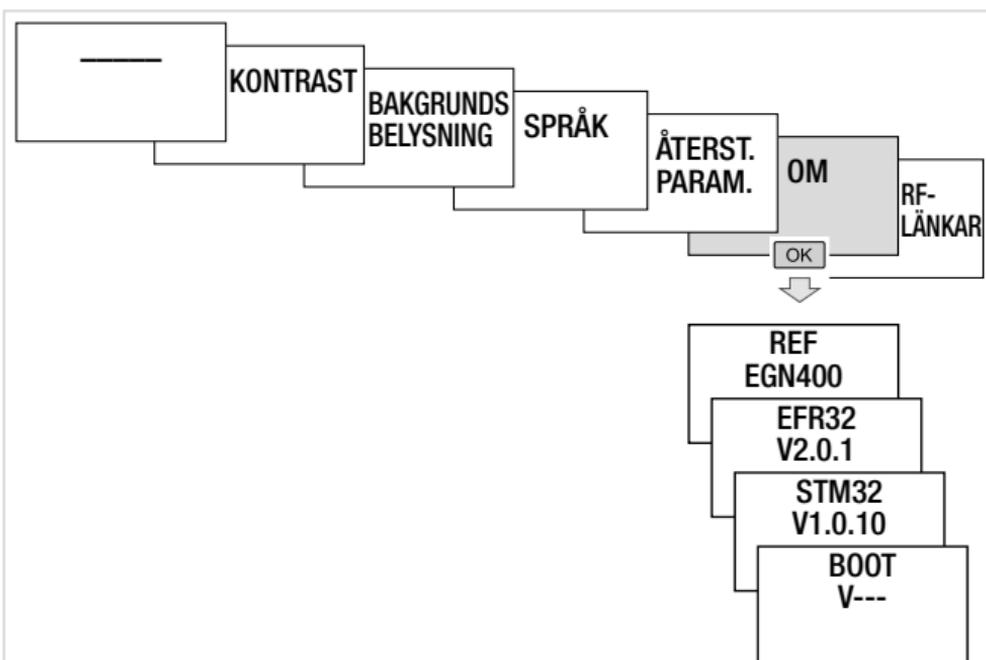

Tryck på **ok** för att gå tillbaka till menyn **Parametrar**.

10.11. RF-LÄNKAR

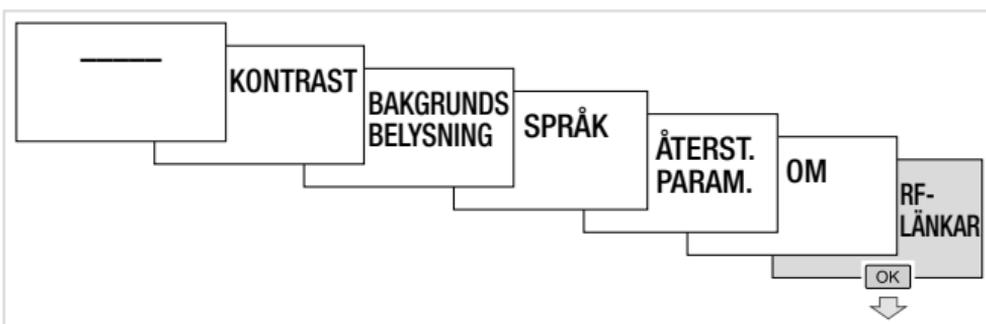

Menyn **RF-länkar** används för att koppla en utgång (eller flera utgångar) på uret (mottagare) till en eller flera komfortprodukter Quicklink (20 eller 40 sändare beroende på modell) via en RF-länk.



Denna meny är tillgänglig om en komfortprodukt (sändare) står i konfigurationsläge

För att sammankoppla en komfortprodukt ska du:

- Starta konfigurationsproceduren på komfortprodukten (sändare) med ett tryck på knappen **cfg**
- Välja ingången eller tryckknappen som ska konfigureras på sändaren (för mer information, se konfigurationsanvisningen för **quicklink**).
- Välja en ledig utgång på uret (mottagare):

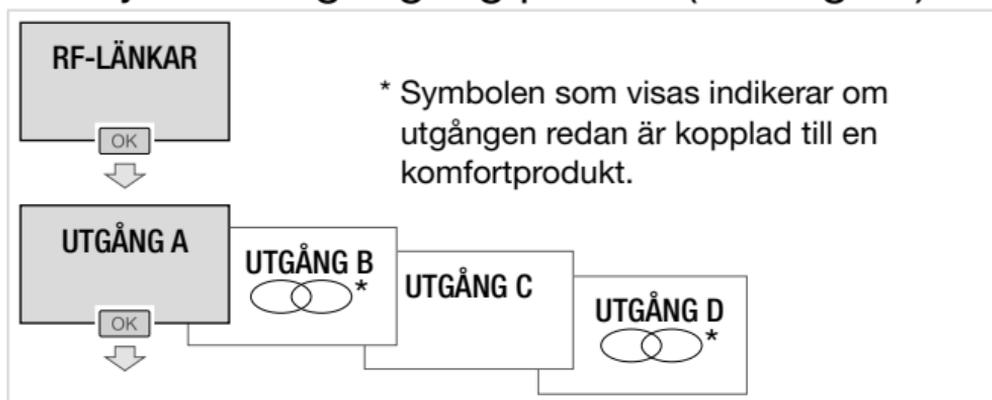

Välj funktionen som ska konfigureras:

- **Ingen funktion:** tar bort en funktion
- **Kontaktor:** kastar om utgångens status efter varje tryck
- **ON:** utgång aktiverad
- **OFF:** utgång avaktiverad
- **Scen 1:** funktion scenario 1 (långt tryck på OK för att tillåta scenen)
- **Scen 2:** funktion scenario 2 (långt tryck på OK för att tillåta scenen)
- **Timer ON:** utgång aktiverad under en inställbar tid mellan 1 s och 24 h (långt tryck på OK för att ställa in timertiden)
- **ON/OFF-brytare:** används för att aktivera eller avaktivera utgången

- **Forcering ON:** forcerar aktiveringen av utgången
- **Forcering OFF:** forcerar avaktiveringen av utgången

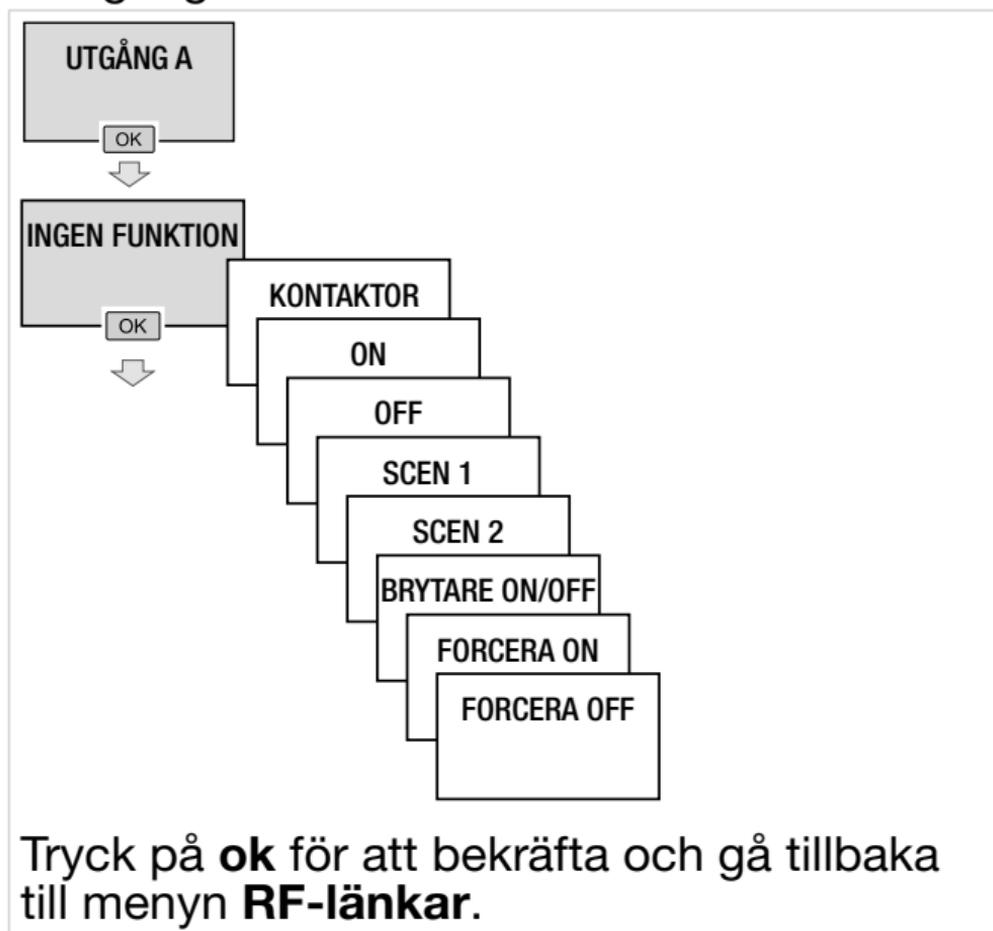

Tryck på **ok** för att bekräfta och gå tillbaka till menyn **RF-länkar**.

Validera konfigurationen på komfortprodukten (sändare) med ett kort tryck på knappen **cfg**.

11. Uppdatering

Uppdateringen av den inbyggda programvaran sker via konfigurationsapplikationen.

En ny version av urets inbyggda programvara föreslås då:

- applikationen körs igång på din mobila terminal,
- den mobila terminalen och uret är sammankopplade via Bluetooth®.



12. Batterifel

I frånvaro av huvudströmförsörjning och då produkten fungerar med batteri, visas följande meddelande:

- om batterinivån blir låg



Produkten ställer sig i standby inom 5 minuter efter att meddelandet kommit upp om inget tryck sker på någon av de 2 knapparna (**ok** eller ←).

- om batterinivån blir kritisk

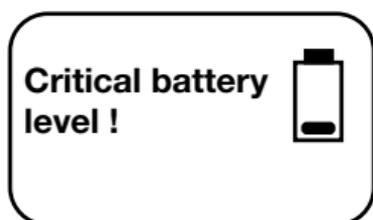



Skärmen släcks och produkten slutar att fungera några ögonblick efter att meddelandet kommit upp. Det blir inte längre möjligt att konfigurera produkten utan strömmatning (skärm släckt under batteridrift).

Härmed intygar Hager Controls att denna radioutrustning av typ kopplingsur EGN200 och EGN400 överensstämmer med de väsentliga kraven och andra relevanta bestämmelser i direktiv 2014/53/EU. EG-försäkran finns tillgänglig på webbplatsen: www.hager.com.



Undanskaffande av produkten (avfall som utgörs av eller innehåller elektriska eller elektroniska produkter). **(Gäller i EU-länderna och i andra europeiska länder med ett selektivt insamlingsystem).**

Denna symbol på produkten eller på dokumentationen anger att uttjänta produkter inte får slängas med övrigt hushållsavfall. Okontrollerat bortskaffande av avfall kan vara skadligt för miljön eller människors hälsa. Sortera den därför från andra typer av avfall och återvinn den på ett ansvarsfullt sätt. På så sätt främjar du hållbar återanvändning av materiella resurser.

Privatpersoner är välkomna att kontakta återförsäljaren som sålt produkten till dem eller att fråga kommunen för att veta var och hur de kan slänga denna produkt så att den återvinns på ett sätt som respekterar miljön.

Företag uppmanas att kontakta sina leverantörer och att läsa villkoren i deras försäljningsavtal. Denna produkt får inte slängas med annat verksamhetsavfall.

Kan användas överallt i Europa  och i Schweiz

The Bluetooth® word mark and logos are registered trademarks owned by Bluetooth SIG, Inc. and any use of such marks by Hager is under license. Other trademarks and trade names are those of their respective owners.