

# *Panama*

*502680890*

Instruction manual

Käyttöohje

Bruksanvisning

Bruksanvisning

Brugsanvisning

Kasutusjuhend

Instrukcijas

Instaliavimo instrukcijos

GB

FI

SE

NO

DK

EE

LV

LT

# CELLO

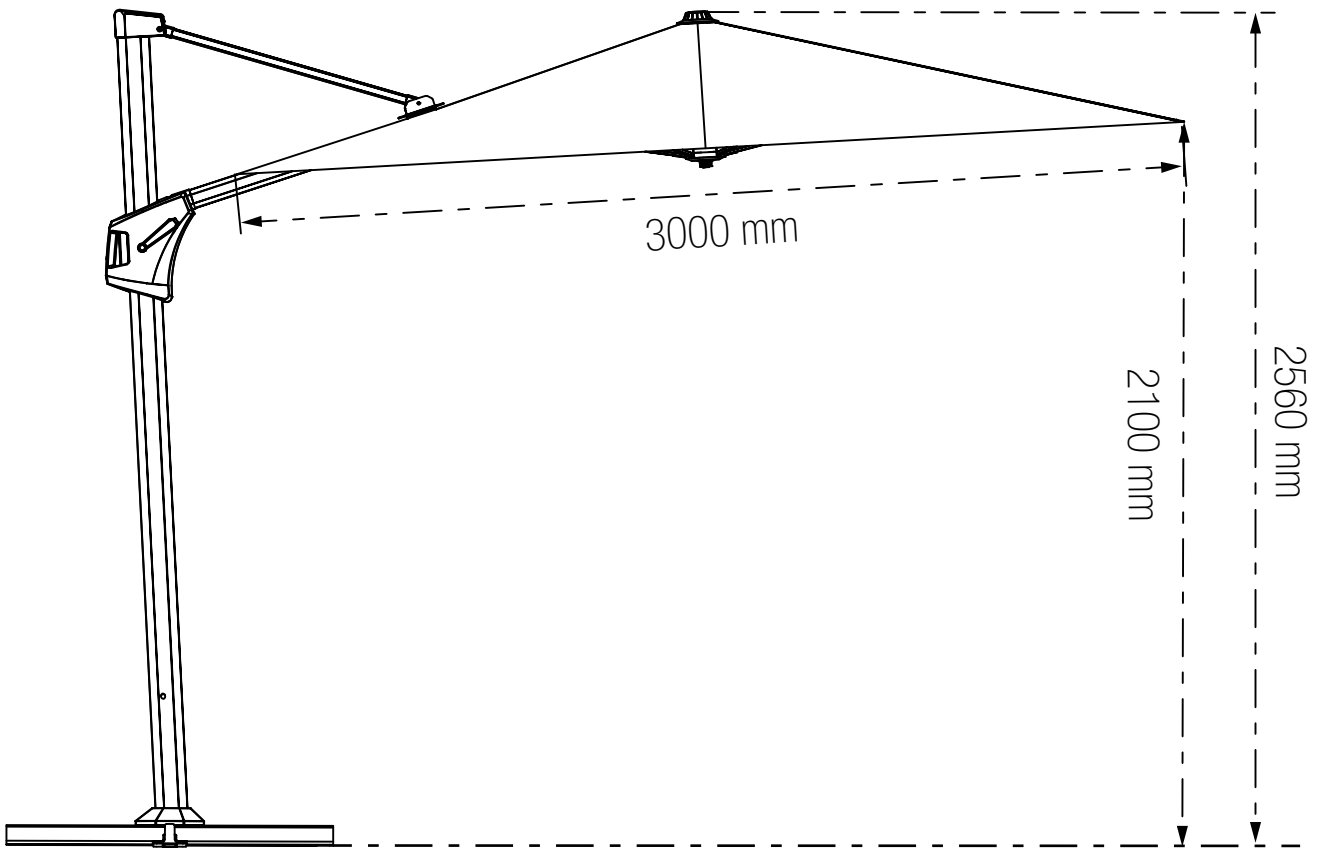

**CELLO**

**GB**  **READ & SAVE BELOW INSTRUCTIONS BEFORE ASSEMBLY**

1. PLEASE SEPARATE AND IDENTIFY ALL PARTS, MAKING SURE THAT YOU HAVE ALL OF THE PARTS LISTED.
2. TO AVOID ANY SCRATCH DURING ASSEMBLY, PLEASE ASSEMBLE ON A SOFT MAT OR SIMILAR.
3. PLEASE ASSEMBLE STEP BY STEP AND FOLLOW THE INSTRUCTIONS.
4. WASHERS MUST BE USED.
5. WHILE EACH SCREW AND NUT IS PROPERLY FASTENED, DO NOT OVER FASTEN IT.
6. DO NOT COMPLETELY FASTEN EACH SCREW AND NUT UNTIL ALL THE SCREWS ARE PROPERLY FIXED.

**DK**  **LÆS OG GEM NEDENSTÅENDE INSTRUKTIONER FØR MONTERING.**

1. ADSKIL OG IDENTIFICER ALLE DELE, OG SØRG FOR, AT DU HAR ALLE DE DELE, DER ER ANFØRT.
2. FOR AT UNDGÅ RIDSER UNDER SAMLINGEN SKAL DU SAMLE DEN PÅ EN BLØD MÅTTE ELLER LIGNENDE.
3. SAML DEN TRIN FOR TRIN, OG FØLG INSTRUKTIONERNE.
4. DER SKAL BRUGES SKIVER.
5. SELV OM ALLE SKRUE OG MØTRIKKER ER SPÆNDT KORREKT, MÅ DE IKKE SPÆNDES FOR HÅRDT.
6. SPÆND IKKE HVER ENKELT SKRUE OG MØTRIK HELT FAST, FØR ALLE SKRUE ER SIDDER ORDENTLIGT FAST.

**FI**  **LUE JA SÄILYÄ NÄMÄ KÄYTTÖOHJEET ENNEN ASENNUSTA JA KOKOONPANOAA**

1. EROTTLE JA TARKASTA KAIKKI OSAT JA VARMISTA, ETTÄ KAIKKI OSALUETTELOSSA KUVAUTUT OSAT OVAT MUKANA TOIMITUKSESSA.
2. ASENNUKSEN AIKAISTEN NAARMUJEN VÄLTÄMISEKSI SUORITA ASENNUS PEHMEÄN MATON TAI VASTAAVAN PÄÄLLÄ.
3. SUORITA ASENNUS VAIHE VAIHEELTA OHJEITA NOUDATTAMALLA.
4. KÄYTÄ ALUSLEVYJÄ/PRIKKOJA.
5. ÄLÄ YLIKIRISTÄ RUUVEJA JA MUTTEREITA NIIDEN KIINNITTÄMISEN AIKANA.
6. KIRISTÄ LOPULLISESTI KAIKKI RUUVIT JA MUTTERIT VASTA, KUN KAIKKI OSAT JA KIINNIKKEET OVAT PAIKALLAAN.

**EE**  **LUGEGE JUHISED ENNE KOKKUPANEKUT LÄBI JA HOIDKE NEED ALLES**

1. ERALDAGE ÜKSTEISEST JA TUVASTAGE KÕIK OSAD NING VEENDUGE, ET TEIL ON KÕIK LOETLETUD OSAD.
2. KOKKUPANEKU KÄIGUS KRIIMUDE TEKKIMISE VÄLTIMISEKS TEHKE SEDA PEHMEL MATIL VÕI MUUL SARNASEL PINNAL.
3. PANGE KOKKU SAMMHAVAL JA JÄRGIGE JUHISEID.
4. SEIBE PEAB KASUTAMA.
5. KINNITAGE KÕIK POLDID JA MUTRID KORRALIKULT, AGA MITTE LIIGA TUGEVALT.
6. ÄRGE KINNITAGE POLTE JA MUTREID LÕPUNI ENNE, KUI KÕIK POLDID ON ÕIGESTI KINNITATUD.

**SE**  **LÄS OCH SPARA INSTRUKTIONERNA NEDAN INNAN MONTERING**

1. SEPARERA OCH IDENTIFIERA ALLA DELAR FÖR ATT SE TILL ATT DU HAR ALLA LISTADE DELAR
2. MONTERA PÅ EN MJUK MATTA ELLER LIKANDE FÖR ATT UNDVIKA ATT REPA DELAR UNDER MONTERING
3. MONTERA STEGVIS OCH FÖLJ INSTRUKTIONERNA
4. MUTTERBRICKOR MÅSTE ANVÄNDAS.
5. DRA INTE ÄT FÖR HÅRT UNDER TIDEN SOM VARJE SKRUV OCH MUTTER FÅSTS ORDENTLIGT.
6. FÅST INTE ALLA SKRUVAR OCH MUTTRAR HELT TILLS ALLA KRUVAR ÄR ORDENTLIGT FÅSTA

**LV**  **IZLASIET UN SAGLABĀJIET SEKOJOŠĀS INSTRUKCIJAS PIRMS MONTĀŽAS**



1. LŪDZU, NOVĪETOJIET ATSEVIŠKI UN IDENTIFICĒJIET VISAS DAĻAS, LAI PĀRLIECINĀTOS, KA IR VISAS, KAS MINĒTAS SARAĶSTĀ.
2. LAI IZVAIRĪTOS NO SASKRĀPĒŠANAS MONTĀŽAS LAIKĀ, LŪDZU, VEICIET TO UZ MĪKSTA PAKĻĀJA VAI LĪDŽĪGA MATERIĀLA.
3. LŪDZU, VEICIET MONTĀŽU SOLI PA SOLIM, UN SEKOJIET INSTRUKCIJĀM.
4. IR JĀIZMANTO PĀPLĀKSNES.
5. KĀRTĪGI PIEVELCIET KATRU SKRŪVI UN UZGRIEZNI, TAČU NEDARIET TO PĀRĀK STĪPRI.
6. KAMĒR VISAS SKRŪVES NETIEK PĀREIZI NOSTĪPRINĀTAS, NEPIEVELCIET KATRU SKRŪVI UN UZGRIEZNI UZREIZ LĪDZ GALAM.

**NO**  **LES OG TA VARE PÅ DISSE INSTRUKSJONENE FØR INSTALLASJON OG MONTERING**

1. DEMONTER OG KONTROLLER ALLE DELER OG SØRG FOR AT ALLE DELER SOM BESKRIVES I DELELISTEN ER INKLUDERT I LEVERANSEN.
2. FOR Å UNNGÅ RIPER UNDER INSTALLASJONEN, INSTALLASJONEN BØR DU GJØRE DET PÅ ET MYKT TEPPE ELLER LIGNENDE OVERFLATE.
3. INSTALLASJONEN TRINN FOR TRINN VED Å FØLGE INSTRUKSJONENE.
4. BRUK SKIVER/SKIVE.
5. IKKE STRAM SKRUE OG MUTTERE FOR VELDIG NÅR DU FESTES.
6. STRAM TIL SLUTT ALLE BOLT OG MUTTERE ETTER AT ALLE DELER OG FESTEMONTERINGER ER PÅ Plass.

**LT**  **PRIEŠ SURENKIMĄ PERSKAITYKITE IR IŠSAUGOJITE TOLIAS INSTRUKCIJAS**

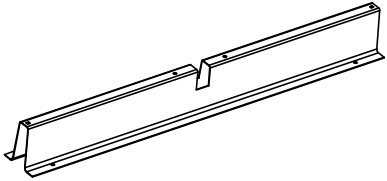
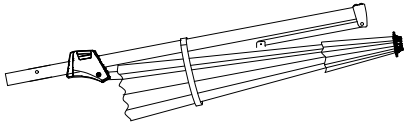
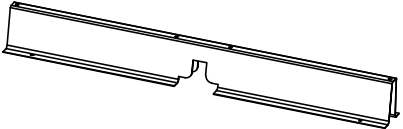
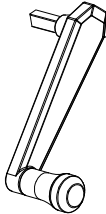
1. PRAŠOME ATSKIRTI IR NUSTATYKITE VISAS DALIS, ĮSITIKINKITE, KAD TURITE VISAS SĄRAŠAS.
2. KAD SURENKIMO METU VENGTI JOKIŲ ĮBRĖŽYMŲ, SURENKITE ANT MINKŠTO KILMĖS AR PANAŠUS KIELIO.
3. PRAŠOME ŽINGSNIS PAS ŽINGSNIS SURENKTI IR VADYKITE INSTRUKCIJŲ.
4. BŪTINA NAUDOTI PLOVIMUS.
5. KOL KIEKVIENAS VARŽTAS IR VERŽLĖ TINKAMAI PRITVIRTĖS, NEPERPRIJUNKITE.
6. NEVISAI NEPRIJUNKITE KIEKVIENO VARŽTO IR VERŽLĖS, KOL VISI SRAIGTAI NEBUS TINKAMAI NUSTATYTI.

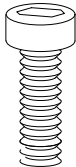
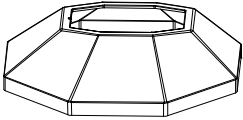
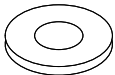
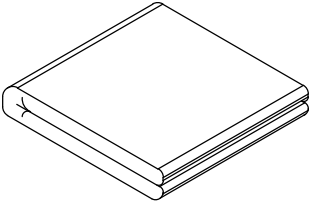
A		1	F		1
B		1	G		1
C		1	H		1
D	 (M8X20)	5	I		1
E	 (Ø8)	5	J		1

# CELLO

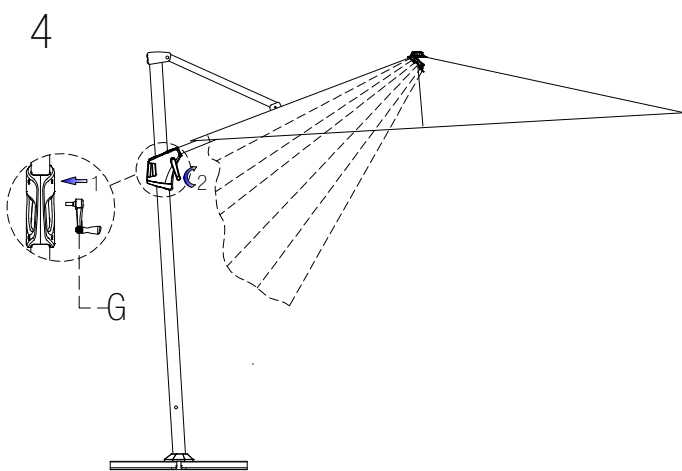
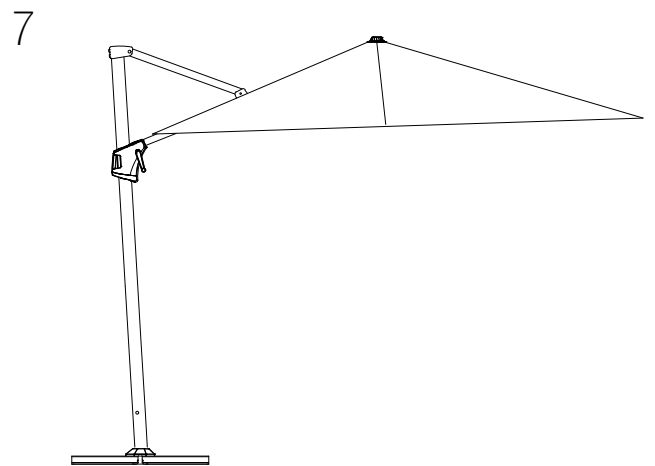
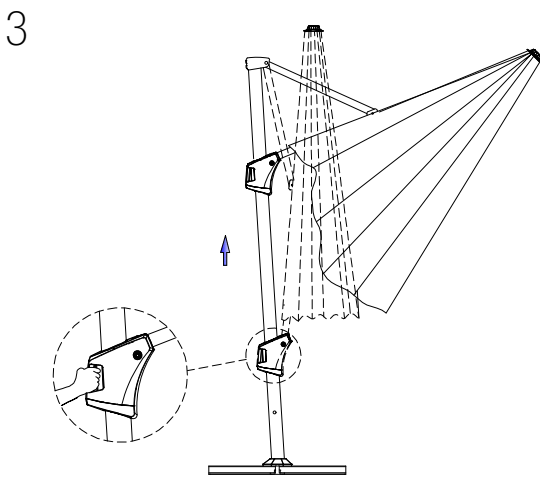
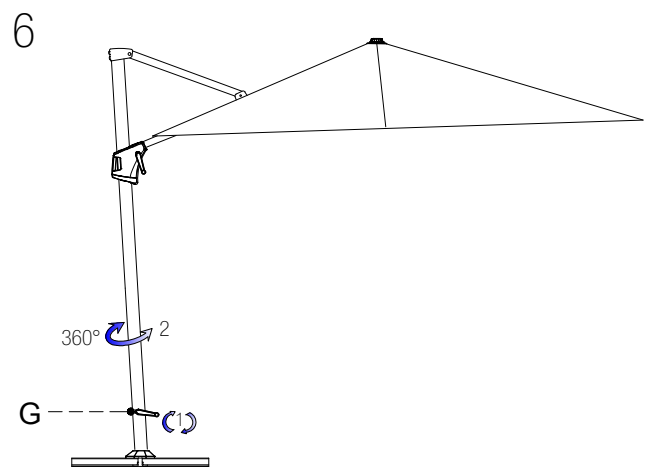
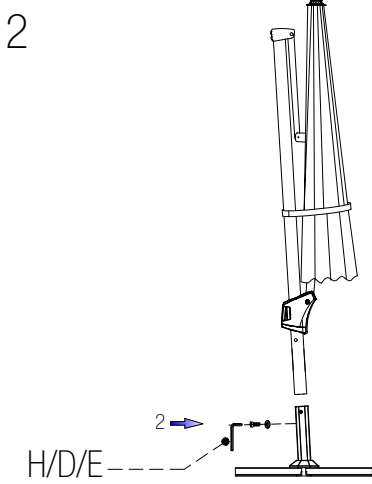
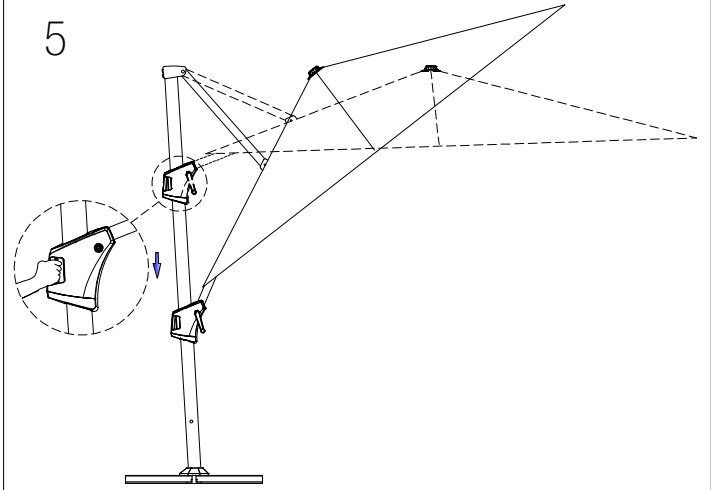
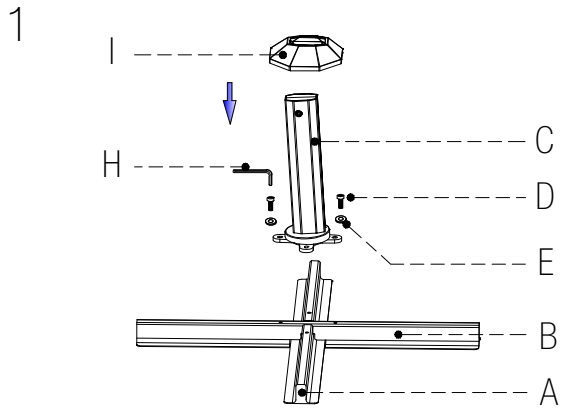

**CELLO**

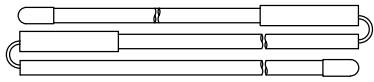
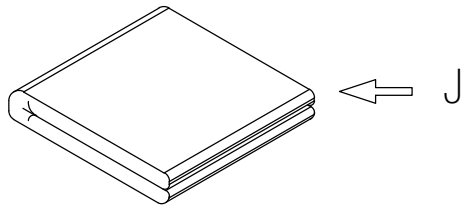

1

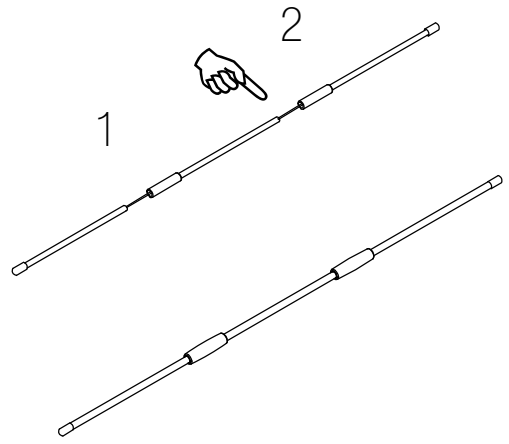

2

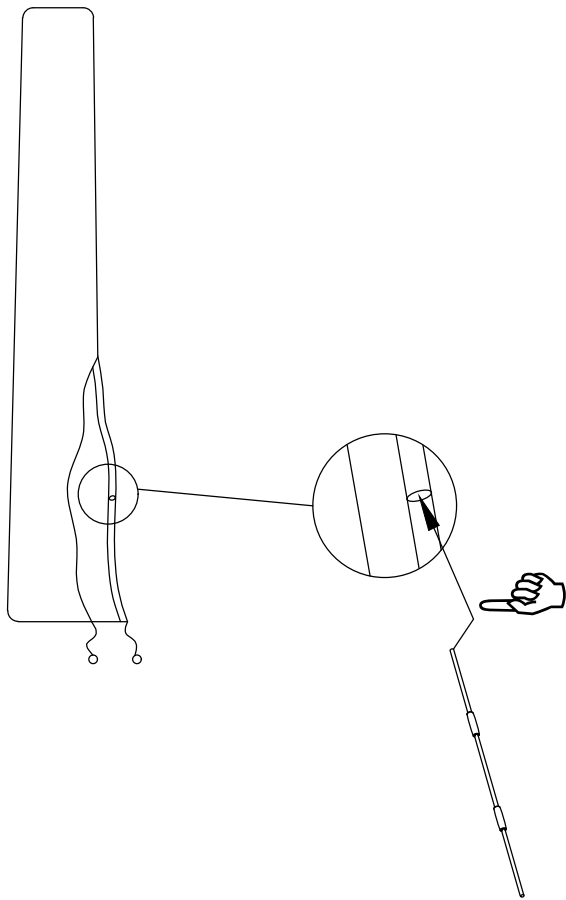

3

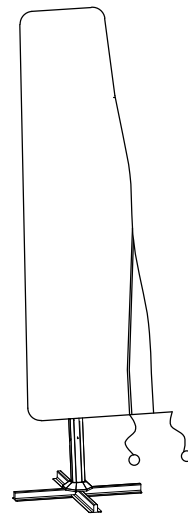
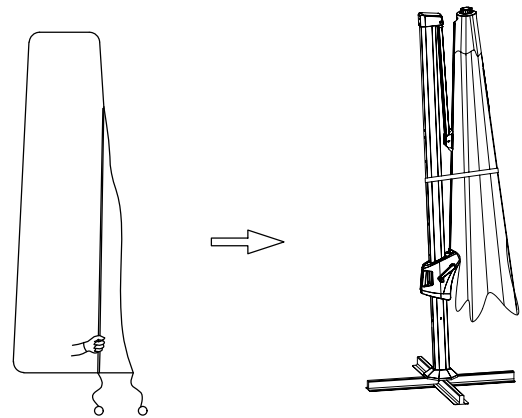

4

**GB** Cello Panama sunshade, 3 x 3 m in diameter and 2,56 m high. Beige canopy fabric made of 200 g/m<sup>2</sup> polyester with UV +30 protection. Aluminium pole covered with imitation-wood design, canopy with steel ribs. The canopy fabric includes wind openings. Swivel model, pole height is not adjustable. Protective cover for the canopy is included. Weights are not included.

### **Instructions for use and maintenance**

Read this information before use and keep it for future reference.

### **WARNING!**

This product is intended for outdoor home use. In case of extreme environmental conditions (strong wind, heavy rain, thunderstorms) disassemble the product and store it in a protected place. Do not let the water stagnate on the sheet forming puddles. Failure to follow these instructions could cause damage or breakage of the product and / or damage to people and things.

Assembly is required. During assembly operations wear protective gloves. Tighten the screws carefully. During use, periodically check that the screws are well tightened; if necessary tighten them again. Place the umbrella on a flat surface. Ballast the base of the umbrella and check that it is stable before using it. Do not hang weights or objects (e.g. lanterns, fly-killer lamps and other lighting including electrical lighting).

Keep fabric parts away from flames. Do not stay under the umbrella in the presence of lightning. Clean the fabric with soap and water, do not store if it is still wet. When not in use, store the umbrella in a dry place. If the fabric is wrapped around the tubes with force it could tear.

### **Instructions for maintenance and storage**

Clean with plain water or mildly soapy water, using a soft cloth/sponge (do not use a pressure washer). Avoid cleaning this product with corrosive agents. During the winter, it is recommended that you store the product indoors. Dry it well before placing it in storage. Close the canopy in the event of heavy winds.

### **PRODUCT DISPOSAL**

Do not dispose the product with household waste. Recycle the product and packaging materials appropriately or dispose of them in another environmentally friendly way to conserve natural resources. Take the product to a local recycling centre or other official collection and disposal point. If in doubt, ask your local waste management service about recycling and/or disposal options.

### **SAFETY**

Please note that products whose assembly incorporates screws must be re-tightened regularly to ensure that the product remains stable and safe throughout its service life. The product does not pose a risk to the user with appropriate assembly and usage.

# CELLO

**FI** Cello Panama aurinkovarjo, halkaisija 3x3 m ja korkeus 2,56 m. Beige varjokangas 200g/m<sup>2</sup> polyesteriä, jossa UV +30 -suoja. Alumiinisen rungon pinnoitus jäljittelee puukuviota, ristikkotukiranka terästä. Varjokankaassa tuuliaukot. Pyörivä malli, rungon korkeutta ei voi säätää. Sisältää varjon suojahupun. Ei sisällä painoja.

### **Käyttö- ja hoito-ohjeet**

Lue nämä tiedot huolellisesti ennen käyttöä ja pidä se aina saatavilla myöhempää käyttöä varten

### **VAROITUS!**

Tuote on tarkoitettu vain tavanomaiseen käyttöön kotitalouksissa ulkotiloissa. Äärimmäisissä sääolosuhteissa (voimakas tuuli tai sade, ukkosmyrskyt) tuote on vietävä säänsuojaan. Älä anna veden jäädä tuotteen pinnalle lammikoiksi. Näiden ohjeiden noudattamatta jättäminen saattaa vaurioittaa tuotetta tai katkaista sen ja/tai aiheuttaa vahinkoja ihmisille ja esineille.

Käytä suojakäsineitä kasauksen aikana. Kiristä ruuvit huolellisesti. Tarkasta käytön aikana säännöllisesti, että ruuvit ovat hyvin kiristettyjä.

Kiristä tarvittaessa uudelleen.

Aseta varjo tasaiselle alustalle.

Tue varjon pohja painavalla materiaalilla ja tarkista, että varjo on vakaa ennen kuin käytät sitä.

Älä ripusta varjoon painoja tai esineitä (lyhtyjä, hyttyslamppuja eikä muita valoja tai sähkövaloja).

Pidä kangasosat poissa liekkien läheltä. Älä suojaudu varjon alle ukonilmalla. Pese kangas saippualla ja vedellä. Kuivata hyvin ennen säilytystä. Sulje aurinkovarjo aina, kun sitä ei tarvita. Älä käytä varjoa tuulisella säällä, kovan sateen tai lumikuuron aikana. Kangas saattaa repeytyä, jos se kääritään rungon ympärille liian voimallisesti.

### **Hoito- ja säilytysohje**

Puhdistus vedellä (ei painepesurilla) tai mietoa saippuavettä ja pehmeää kangasta/sientä käyttäen. Vältä puhdistusta syövyttävillä aineilla. Tuotteen säilyttämistä sisätiloissa talven aikana suositellaan. Kuivata hyvin ennen säilytystä. Sulje varjo kovalla tuulella.

### **TUOTTEEN HÄVITTÄMINEN**

Tuotetta ei saa hävittää kotitalousjätteen mukana. Luonnonvarojen säilyttämiseksi ja haitallisten ympäristövaikutusten minimoimiseksi, kierrätä tuote ja pakkausmateriaalit asianmukaisesti tai hävitä muulla ympäristöystävällisellä tavalla. Tuote tulee viedä paikalliseen kierrätyskeskukseen tai muuhun viralliseen keräily- ja hävityspisteeseen. Jos olet epävarma, kysy kierrätys- ja/tai hävittämisvaihtoehdoista paikalliselta jätehuoltopalvelulta.

### **TURVALLISUUS**

Huomioithan, että ruuveilla kasattavat tuotteet tulee kiristää uudelleen säännöllisesti, jotta tuote pysyy vakaana ja turvallisena koko käyttöikänsä ajan.

Oikein kasattuna ja käyttötarkoituksen mukaisessa käytössä tuote ei aiheuta vaaraa käyttäjälle.

# CELLO

**SE** Cello Panama parasoll, 3 x 3 m i diameter och 2,56 m högt. Beige skärmtyg av 200 g/m<sup>2</sup> polyester med UV +30-skydd. Aluminiumstolpe med yta i träimitation, skärm med stålribbor. Parasollet har vindöppningar. Svängbar modell, stolpens höjd är inte justerbar. Skyddsöverdrag för parasollet medföljer. Vikter ingår inte.

### **Användar- och underhållsinstruktioner**

Läs denna Information innan användning och behåll den som framtida referens.

### **WARNING!**

Denna produkt är avsedd att användas hemma utomhus. Vid extrema miljöförhållanden (kraftig vind, kraftigt regn, åskväder), ta isär produkten och förvara den på en skyddad plats. Se till att inte vatten inte samlas på duken och bildar vattenpölar. Om man inte följer dessa instruktioner kan det uppstå skada eller brott på produkten och/eller skada på person och sak.

Vid montering.

Använd skyddshandskar under montering.

Dra åt skruvarna ordentligt. Under användning, kontrollera regelbundet att skruvarna är åtdragna, och dra åt dem igen vid behov.

Placera parasollet på ett plant underlag.

Skruva fast eller använd vikter till parasollets bas och kontrollera noga att parasollet är stabilt och står stadigt.

Häng inte upp vikter eller föremål (t.ex lampor, insektslampor och annan belysning inklusive elektrisk belysning).

Håll tygdelar borta från flammor.

Vistas inte under parasollet under åskväder. Rengör tyget med tvål och vatten, och förvara inte parasollet hopfällt om det fortfarande är vått.

Förvara parasollet på en torr plats när det inte används.

Om tyget i parasollet viras för hårt kan det ta skada.

### **Instruktion för underhåll och förvaring**

Rengör med vanligt vatten eller milt tvålvatten och en mjuk trasa/svamp (använd inte högtryckstvätt). Undvik att rengöra produkten med frätande medel. Under vintern rekommenderar vi att förvara produkten inomhus. Torka den väl innan du ställer undan den för förvaring. Fäll ihop parasollet vid kraftig vind.

### **KASSERING AV PRODUKT**

Kassera inte produkten tillsammans med hushållsavfall. För att bevara naturresurserna ska du återvinna produkten och förpackningsmaterialet på lämpligt sätt eller kassera dem på ett annat miljövänligt vis.

Lämna produkten till en lokal återvinningscentral eller annan officiell insamlings- och avfallsanläggning. Vid eventuella tveksamheter kontaktar du din lokala avfallshantering om återvinnings- och/eller kasseringsalternativ.

### **SÄKERHET**

Observera att produkter som är monterade med skruvar måste dras åt regelbundet i efterhand för att säkerställa att produkten förblir stabil och säker under hela sin livslängd. Produkten utgör ingen risk för användaren om den monteras och används på rätt sätt.

# CELLO

**NO** Cello Panama Sunshade, 3 x 3 m i diameter og 2,56 m høy. Beige baldakin stoff laget av 200 g/m<sup>2</sup> polyester med UV +30 beskyttelse. Aluminiumstang dekket med imitasjon-tre-design, Baldakin med stålribber. Baldakinstoffet inkluderer vindåpninger. Svingbar modell, Stanghøyde er ikke justerbar. Beskyttende Deksel for kalesjen er inkludert. Vekter er ikke inkludert.

### **Instruksjoner for bruk og vedlikehold**

Les denne informasjonen før bruk og ta vare på den for senere bruk.

### **ADVARSEL!**

Dette produktet er beregnet for utendørs bruk i hjemmet. Ved ekstreme miljøforhold (sterk vind, kraftig regn, tordenvær) må produktet demonteres og oppbevares på et sikkert sted. Ikke la vann stå stille på parasollen og skape dammer. Manglende overholdelse av disse instruksjonene kan føre til at produktet skades eller ødelegges/skade på mennesker og ting.

Montering er nødvendig. Bruk beskyttelseshansker under montering. Stram skruene grundig. Sjekk jevnlig at skruene er sitter godt under bruk, hvis nødvendig må de strammes igjen. Plasser parasollen skal stå på et jevnt underlag. Fest parasollfoten og sjekk at den er stabil før bruk. Ikke heng opp vekter eller objekter (f.eks. lanterner, insektlamper eller annet lys, inkludert elektrisk lys). Hold stoffet unna flammer.

Ikke stå under parasollen når det lyner. Rengjør stoffet med såpe og vann, ikke sett til oppbevaring mens det fortsatt er våt. Lagre parasollen tørt når den ikke er i bruk. Hvis stoffet tvinges rundt rørene kan det revne.

### **Instruksjoner for vedlikehold og lagring**

Rengjør med vann (ikke høytrykkvask) eller bruk litt såpevann og en myk svamp/klut. Det anbefales å lagre produktet innendørs om vinteren.

### **AVHENDING AV PRODUKTET**

Produktet skal ikke kastes i restavfallet. Gjenvinn produktet og emballasjematerialene korrekt, eller kast dem på en annen miljøvennlig måte for å bevare naturressurser. Ta med produktet til et lokalt gjenvinningscenter eller et annet offisielt innsamlings- og avhendingssted. Hvis du er i tvil, kan du spørre den lokale avfallstjenesten om alternativer for resirkulering og/eller avhending.

### **SIKKERHET**

Merk at produkter som monteres med skruer må strammes jevnlig for å sikre at produktet forblir stabilt og sikkert gjennom hele levetiden. Produktet utgjør ingen risiko for brukeren ved riktig montering og bruk.

**CELLO**

**DK** Cello Panama solsejl, 3 x 3 m i diameter og 2,56 m høj. Beige baldakinstof lavet af 200 g/m<sup>2</sup> polyester med UV +30 beskyttelse. Aluminiumsstang beklædt med imiteret trædesign, baldakin med stålribber. Baldakinstoffet inkluderer vindåbninger. Drejelig model, stanghøjden er ikke justerbar. Beskyttelsesbetræk til baldakinen medfølger. Vægte er ikke inkluderet.

## **Instruktioner til brug og vedligeholdelse**

Læs disse oplysninger før brug, og gem dem til senere brug.

### **ADVARSEL!**

Dette produkt er beregnet til udendørs brug i hjemmet. I tilfælde af ekstreme miljøforhold (stærk vind, kraftig regn, tordenvejr) skal du skille produktet ad og opbevare det på et beskyttet sted. Lad ikke vandet stagnere på pladen og danne vandpytter. Hvis du ikke følger disse instruktioner, kan det medføre skader eller brud på produktet og/eller skader på personer og ting.

Montering er påkrævet. Brug beskyttelseshandsker under monteringen. Stram skruerne omhyggeligt. Under brug skal du jævnligt kontrollere, at skruerne er spændt godt fast. Spænd dem om nødvendigt igen.

Placer paraplyen på en flad overflade. Giv paraplyens fod støtte, og tjek, at den er stabil, før du bruger den.

Hæng ikke vægte eller genstande op (f.eks. lanterner, insektlamper og anden belysning, herunder elektrisk belysning).

Hold stofdele væk fra flammer.

Bliv ikke under paraplyen, når det lynrer.

Rengør stoffet med vand og sæbe, og opbevar det ikke, hvis det stadig er vådt. Opbevar paraplyen på et tørt sted, når den ikke er i brug.

Hvis stoffet vikles rundt om slangerne med stor kraft, kan det gå i stykker.

## **Instruktioner til brug og vedligeholdelse**

Rengør med almindeligt vand eller mildt sæbevand med en blød klud/svamp (brug ikke højtryksrensere). Undgå at rengøre dette produkt med ætsende midler. Om vinteren anbefales det, at du opbevarer produktet indendørs. Tør det godt, inden det lægges i opbevaring. Luk kalechen i tilfælde af kraftig vind.

## **BORTSKAFFELSE AF PRODUKTER**

Bortskaf ikke produktet sammen med husholdningsaffald. Genbrug produktet og emballagematerialerne korrekt, eller bortskaf dem på en anden miljøvenlig måde, så naturressourcerne bruges bedst muligt. Aflever produktet på en lokal genbrugsstation eller et andet officielt indsamlings- eller bortskaffelsessted. Hvis du er i tvivl, så spørg din lokale renovationsvirksomhed om mulighederne for genbrug og/eller bortskaffelse.

## **SIKKERHED**

Vær opmærksom på, at produkter, der er monteres ved brug af skruer, skal efterspændes regelmæssigt for at sikre, at produktet forbliver stabilt og sikkert i hele dets levetid.

Produktet udgør ikke en risiko for brugeren ved korrekt montering og brug.

# **C E L L O**

**EE** Cello Panama päikesevari, läbimõõt 3 × 3 m ja kõrgus 2,56 m. Beež polüesterkangas 200 g/m<sup>2</sup> UV +30-kaitsega. Alumiiniumkorpuse pinnakate puidumustri imitatsiooniga, risttugisõrestik terasest. Varju kangas on tuuleaugud. Pöörlev mudel, korpuse kõrgust ei saa reguleerida. Kaasas varju kaitsekate. Ei sisalda raskusi.

### **Kasutus- ja hooldusjuhend**

Lugege see juhend enne toote kasutamist tähelepanelikult läbi ja hoidke see edaspidiseks kasutuseks alles.

### **HOIATUS!**

Toode on ette nähtud kasutamiseks välistingimustes. Äärmuslike keskkonnatingimuste (tugeva tuule, tugeva vihma või äikesetormi) korral võtke toode koost lahti ja pange see varjulisse kohta hoiule. Ärge laske päikesevarju kangale kogunenud veel seisma jääda. Nende juhiste eiramine võib põhjustada toote kahjustusi või purunemist ja/või kahju inimestele ja esemetele.

Toode tuleb kokku panna. Kokkupaneku ajal kandke kaitsekindaid.

Keerake kruvid tugevasti kinni. Kasutamise ajal kontrollige regulaarselt, et kruvid on kindlalt kinni keeratud. Vajaduse korral keerake need tugevamini kinni.

Paigutage päikesevari tasasele pinnale.

Enne kasutamist ballastige päikesevarju alus ja kontrollige, kas see on stabiilne.

Ärge riputage selle külge raskusi ega esemeid (nt laternaid, putukatõrjelampe ega muid valgusteid, sh elektrivalgusteid).

Hoidke kangast osad leekidest eemal.

Ärge olge äikesel ajal päikesevarju all.

Puhastage kangast seebi ja veega. Ärge pange seda hoiule, kui see on veel märg. Kui päikesevarju ei kasutata, siis hoidke seda kuivas kohas.

Kui kangas on ümber ribide mässitud, võib see liigse jõuga avamise korral rebeneda.

### **Hooldus- ja hoidmisjuhend**

Puhastada veega (mitte survepesuriga) või õrnalt seebivee ja pehme lapi või käsnaaga. Vältida puhastamist söövitavate ainetega.

Talvel on soovitatav hoida toodet siseruumides. Enne hoiule panemist kuivatada hoolikalt. Tugeva tuule korral sulgeda vari.

### **TOOTE KÕRVALDAMINE**

Toodet ei tohi kõrvaldada koos olmejäätmetega. Loodusvarade säästmiseks ja kahjulike keskkonnamõjude minimeerimiseks tuleb toode ja pakendimaterjalid nõuetekohaselt ringlusse võtta või muul keskkonnasõbralikul viisil kõrvaldada. Toode tuleb viia jäätmejaama või muusse ametlikku kogumis- ja kõrvaldamispunkti. Kahtluse korral küsige kohalikult jäätmekäitlusettevõttelt, millised ringlussevõtu- ja/või kõrvaldamisvariandid on saadaval.

### **OHUTUS**

Pange tähele, et kruvidega kokku pandavatel toodetel tuleb kruvisid regulaarselt pingutada, et tagada toote stabiilsus ja ohutus kogu kasutusea jooksul.

Kui toode on nõuetekohaselt kokku pandud ja seda kasutatakse sihtotstarbeliselt, ei ole see kasutajale ohtlik.

# **C E L L O**

**LV** Cello Panama saulesargs, 3 x 3 m diametrs un 2,56 m augstums. Bēšs jumta audums no 200 g/m<sup>2</sup> poliestera ar UV +30 aizsardzību. Alumīnija stabs ar koka imitācijas dizainu, jumtiņš ar tērauda ribām. Nojumes audumā ir vēja atvērumi. Grozāms modelis, staba augstums nav regulējams. Komplektā ir iekļauts jumta aizsargpārklājs. Atsvari nav iekļauti.

### **Lietošanas un apkopes instrukcijas**

Pirms lietošanas izlasiet šo informāciju un saglabāiet to turpmākai izmantošanai.

### **BRĪDINĀJUMS!**

Šis produkts ir paredzēts izmantošanai ārpus telpām mājās. Ārkārtēju vides apstākļu gadījumā (stiprs vējš, stiprs lietus, pērkona negaiss) izjauciet produktu un uzglabāiet to aizsargātā vietā. Neļaujiet ūdenim stagnēt uz palaga, veidojot peļķes. Šo norādījumu neievērošana var izraisīt izstrādājuma bojājumus vai salaušanu un / vai cilvēku un lietu bojājumus.

Nepieciešama montāža. Montāžas laikā valkājiet aizsargcimdus.

Uzmanīgi pievelciet skrūves. Lietošanas laikā periodiski pārbaudiet, vai skrūves ir labi pievilktas; ja nepieciešams, pievelciet tos vēlreiz.

Novietojiet lietussargu uz līdzenas virsmas. Pirms lietojuma lietojiet lietussarga pamatni un pārbaudiet, vai tā ir stabila.

Nekariniet svarus vai priekšmetus (piemēram, laternas, mušmira lampas un citus apgaismojumus, ieskaitot elektrisko apgaismojumu.

Glabājiet auduma daļas prom no liesmas. Nepalieciet zem lietussarga zibens klātbūtnē. Notīriet audumu ar ziepēm un ūdeni, neuzglabāiet, ja tas joprojām ir slapjš. Kad lietussargu nelieto, uzglabāiet to sausā vietā.

Ja audums tiek aplikts ar caurulēm ar spēku, tas var saplēst.

### **Kopšanas un uzglabāšanas norādījumi**

Tīriet ar tīru ūdeni vai vieglu ziepjūdeni, izmantojot mīkstu drānu/sūkli (nelietojiet spiediena mazgāšanas iekārtu). Izvairieties no šī produkta tīrīšanas ar kodīgiem līdzekļiem. Ziemā izstrādājumu ieteicams uzglabāt telpās. Pirms novietošanas glabāšanā to labi izžāvējiet. Spēcīga vēja gadījumā aizveriet jumta pārsegu.

### **IZSTRĀDĀJUMA IZNĪCINĀŠANA**

Neizmetiet izstrādājumu kopā ar sadzīves atkritumiem. Atbilstoši pārstrādājiet izstrādājumu un iepakojuma materiālus vai atbrīvojieties no tiem citā videi draudzīgā veidā, lai taupītu dabas resursus. Nododiet izstrādājumu vietējā pārstrādes centrā vai citā oficiālā savākšanas un utilizācijas punktā. Ja rodas šaubas, jautājiet vietējam atkritumu apsaimniekošanas dienestam par pārstrādes un/vai iznīcināšanas iespējām.

### **DROŠĪBA**

Lūdzu, ņemiet vērā, ka izstrādājumi, kuru montāžā ir izmantotas skrūves, ir regulāri jānostiprina, lai nodrošinātu, ka izstrādājums ir stabils un drošs visā tā kalpošanas laikā. Izstrādājums nerada risku lietotājam, ja tas ir pareizi samontēts un lietots.

**CELLO**

**LT** Cello Panama skėtis nuo saulės, 3 x 3 m skersmens ir 2,56 m aukščio. Smėlio spalvos skėčio audinys, pagamintas iš 200 g/m<sup>2</sup> poliesterio su UV +30 apsauga. Aliuminio stulpas padengtas medžio imitacijos raštu, skėtis yra su plieninėmis briaunomis. Skėčio audinyje yra angos vėjui. Sukamasis modelis, stulpo aukštis nereguliuojamas. Pridedama apsauginė skėčio danga. Svareliai nejtraukti.

### **Naudojimo ir priežiūros instrukcijos**

Prieš naudodamiesi perskaitykite šią informaciją ir saugokite ją ateityje.

### **ĮSPĖJIMAS!**

Šis gaminys skirtas naudoti namuose. Esant ekstremalioms aplinkos sąlygoms (stiprus vėjas, stiprus lietus, perkūnija), gaminį išardykite ir laikykite saugomoje vietoje. Neleiskite vandeniui sustingti ant lapo, formuojančio balas. Nesilaikant šių instrukcijų, galite sugadinti gaminį ar sugadinti jį ir (arba) sugadinti žmones ir daiktus.

Būtina surinkti. Surinkimo metu mūvėkite apsaugines pirštines.

Atsargiai priveržkite varžtus. Naudojimo metu periodiškai patikrinkite, ar varžtai gerai priveržti; jei reikia, dar kartą priveržkite juos. Padėkite skėtį ant lygaus paviršiaus. Prieš naudodamiesi skėčio pagrindu užbaikite balastą ir patikrinkite, ar jis stabilus. Negalima pakabinti svarelių ar daiktų (pvz., žibintų, „fly-killer“ lempos ir kito apšvietimo, įskaitant elektrinį apšvietimą).

Saugokite audinio dalis nuo liepsnos. Nebūkite po skėčiu, esant žaibui. Nuvalykite audinį muilu ir vandeniu, nelaikykite, jei jis vis dar drėgnas. Kai nenaudojate, skėtį laikykite sausoje vietoje. Jei audinys jėga apvyniojamas aplink vamzdelius, jis gali plyšti.

### **Priežiūros ir laikymo instrukcijos**

Valykite paprastu vandeniu arba šiek tiek muiluotu vandeniu, naudodami minkštą šluostę ir (arba) kempinę (nenaudokite slėginio ploviklio). Venkite valyti šį gaminį korozinėmis medžiagomis. Žiemą rekomenduojama laikyti gaminį patalpoje. Prieš padėdami jį sandėlį, gerai išdžiovinkite. Jei pučia stiprus vėjas, suskleiskite skėtį.

### **GAMINIO ŠALINIMAS**

Nešalinkite gaminio su buitinėmis atliekomis. Tinkamai perdirbkite gaminį ir pakuotės medžiagas arba šalinkite juos kitu aplinkai nekenksmingu būdu, kad būtų tausojami gamtos išteklių. Nugabenkite gaminį į vietinį perdirbimo centrą arba kitą oficialų surinkimo ir šalinimo punktą. Jei abejojate, teiraukitės vietos atliekų tvarkymo tarnybos apie perdirbimo ir (arba) šalinimo galimybes.

### **SAUGUMAS**

Atkreipkite dėmesį, kad gaminius, kuriems surinkti naudojami varžtai, reikia reguliariai pakartotinai priveržti, kad jie išliktų stabilūs ir saugūs visą naudojimo laiką. Tinkamai surinkus ir naudojant gaminį, jis nekelia pavojaus naudotojui.

# **CELLO**

Manual instructions material/  
Ohjekirjan materiaali/  
Bruksanvisning för material/  
Håndbok instruksjonsmateriale/  
Manuel instruksjonsmateriale/  
Juhendmaterjal/  
Lietošanas norādījumi/  
Naudojimo vadovo medžiaga



**K** Manufactured for • Valmistuttaja • Tillverkad för • Produsert for • Fremstillet til • Toodetud •  
Ražošanas pasūtītājs • Kieno užsakymu pagaminta • Kesko Corporation Building and technical trade,  
Työpajankatu 12, FI- 00580 Helsinki © Kesko 2026. Made in China. <https://www.kesko.fi/contact>

# CELLO