

FXA

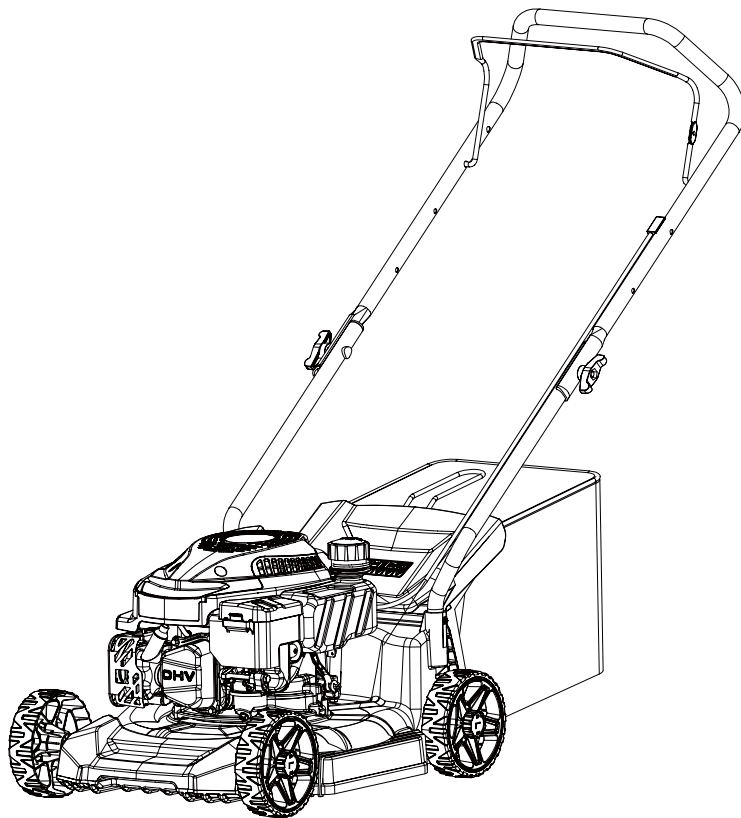

ATTENTION:

Before each use, read carefully the instruction manual, which can provide you with all the necessary information for proper use in accordance with the essential safety requirements.

HUOMIO:

Lue ennen jokaista käyttökertaa huolellisesti käyttöohje, josta löydät kaikki tarvittavat tiedot laitteen asianmukaisesta käytöstä olennaisten turvallisuusvaatimusten mukaisesti.

OBSERVERA:

Läs noggrant igenom bruksanvisningen före varje användning. Den innehåller all nödvändig information för korrekt användning i enlighet med de väsentliga säkerhetskraven.

502825443 / RMP39Q-V125

Instruction manual (Original instructions)

GB

2 - 15

Käyttöohje (Alkuperäisten ohjeiden käännös)

FI

16-29

Bruksanvisning (Översättning av originalinstruktionerna)

SE

30-43

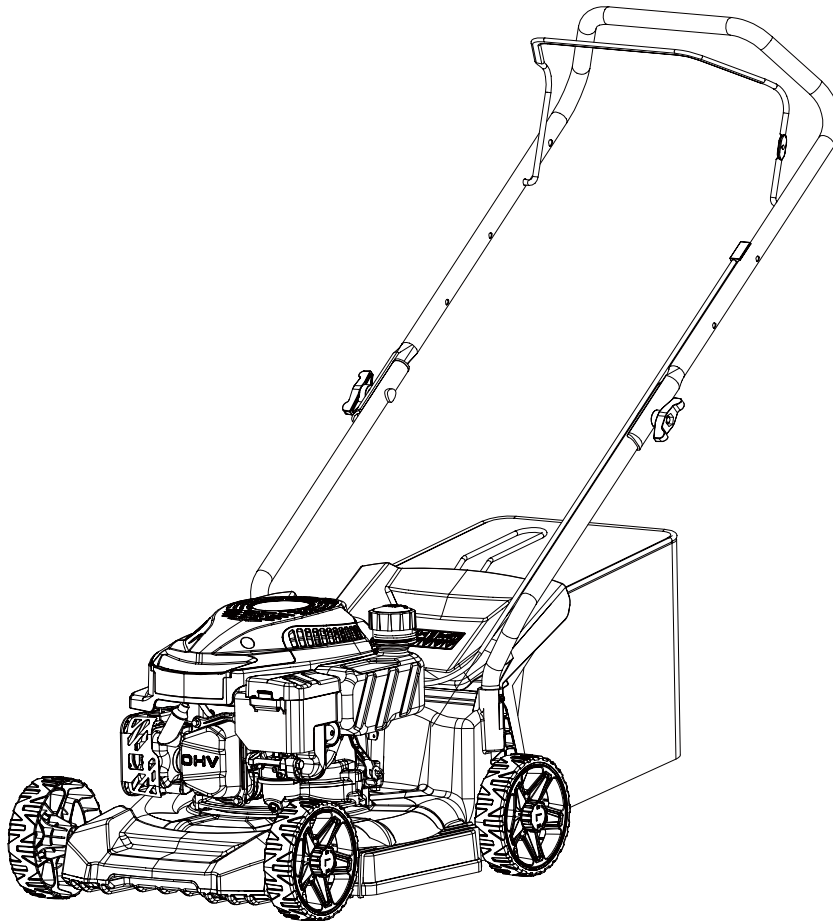

CAUTION:

Before any use read carefully the user manual which has been purposely drawn up to provide you with all the necessary information for proper use, in compliance with basic safety requirements.

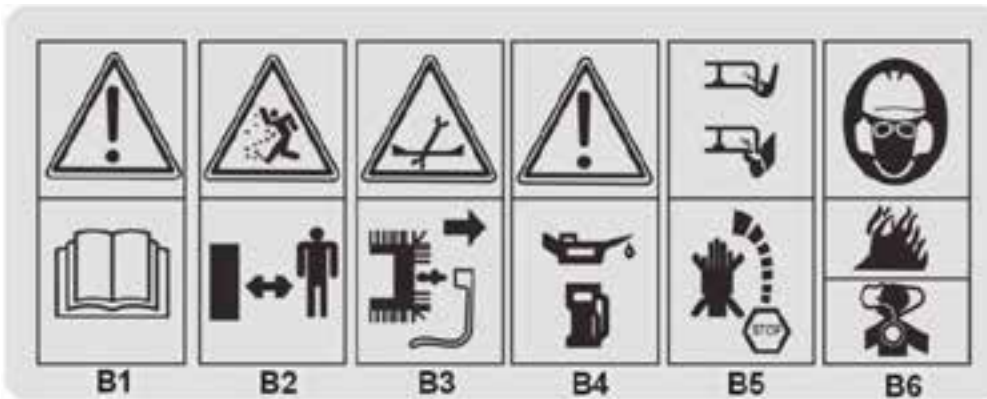

B1: Read carefully the manual before use

B2: Keep other people well away from the mowing area.

B3: If you are performing maintenance on the lawn mower, first disconnect the spark plug wire.

B4: Add oil and gasoline. Do not overfill oil.

B5: Risk of hand and feet injuries

Don't put your hands in the grass catcher before the engine is completely shut down.

B6: When mowing please use safety eyewear & hearing protection to defend the operator himself.

Emission of toxic gas, do not use the mower in a close area or not well ventilated.



The guaranteed sound power value is: $L_{wA}=96\text{dB(A)}$

PRODUCT SPECIFICATIONS

Model No.:	502825443 / RMP39Q-V125
Drive type	hand-push
Engine type	RV125-S
Rated engine power	2.0kW
Rated engine speed	3000/rpm
Displacement	127cm ³
Height adjustment	4 wheel individual adjustment
Cutting heights	30-66mm with 3 grades
Catcher type	rear bag
Catcher volume	35L
Cutting width	390mm
Deck material	plastic
Carton dimensions	650*480*370mm
Net weight	15.5kg
Gross weight	17.5kg
sound pressure level LwA	826dB
The guaranteed sound power level LwA	96dB
vibration	4.7

IMPORTANT: Read with care the security requirements included in the engine manual before the first use of the engine.

SUMMARY:

1/ DESCRIPTION

2/ ASSEMBLY OF GRASS CATCHER

3/ HANDLEASSEMBLY

4/ CUTTING HEIGHT ADJUSTMENTS

5/ SAFETY PRECAUTIONS

6/ OPERATION

7/ SECURITY MEASURES

8/ MAINTENANCE

9/ EXPLODING VIEW

10/ DECLARATION OF CONFORMITY

1-DESCRIPTION

- | | | | |
|----------------|--------------------|-------------------|----------------------|
| 1 Deck | 2 Engine | 3 Inferior handle | 4 Engine control bar |
| 5 Upper handle | 6 Throttle control | 7 Grass catcher | |

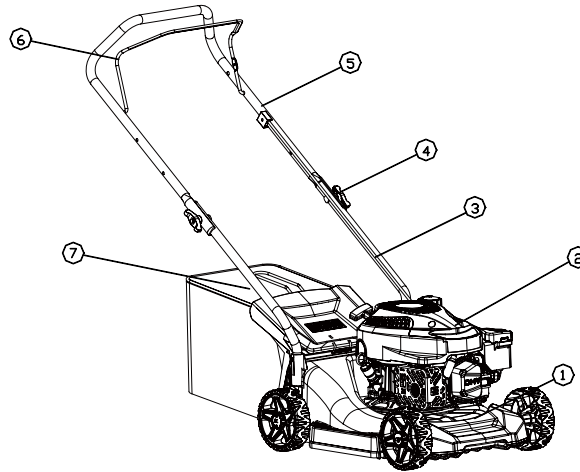

2-ASSEMBLY OF GRASS CATCHER

- Put the metallic Frame inside the grass catcher fig A
- Fix the bag on the metallic frame. fig A
- Pull up the deflector and place the grass catcher at its place. fig B

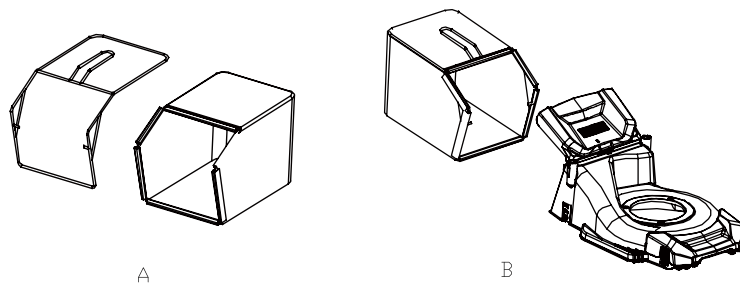

3-HANDLE ASSEMBLY

Open out the handle and screw the handles parts with the two screws and plastic nuts. Put the recoil starter on the Lift of the handle and fix the cable with the plastic collar

Introduce the rope of the recoil starter handle on its support guide rope

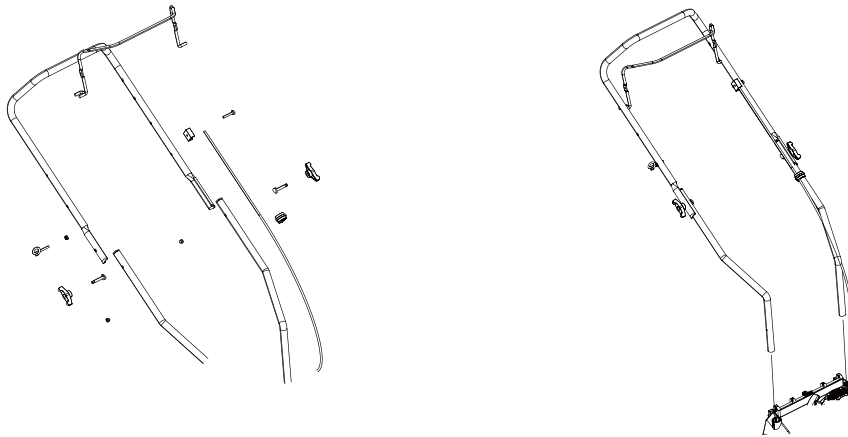

4-CUTTING HEIGHT AJUSTMENT

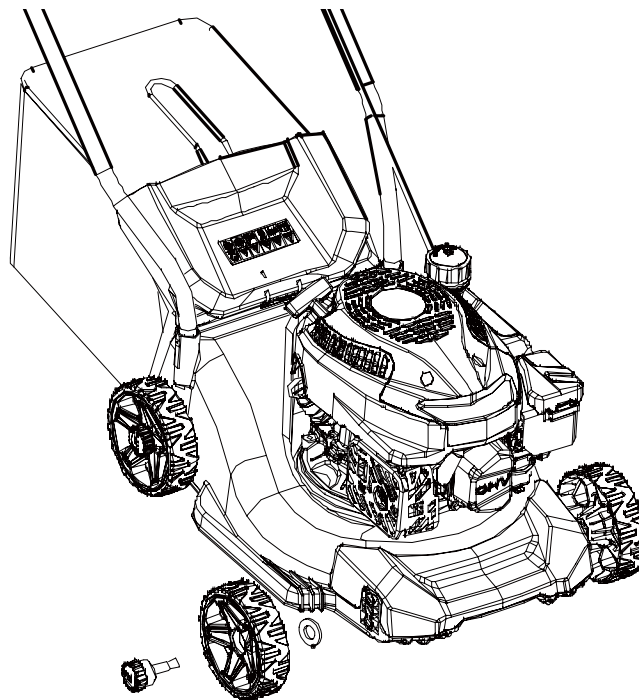

5-SAFETY PRECAUTIONS

- a) Always use the lawnmower with the grass catcher or/ and the deflector in position.
- b) Stop the engine before emptying the grass catcher or before you change the cutting height.
- c) While the engine is running, never introduce your hands or feet under the lawnmower or under the grass ejection area. fig E
- d) Before mowing, remove all foreign objects from the lawn, which maybe thrown by the machine. fig F
- e) Keep children and other people and domestic animals at a safe distance when the lawnmower is in use.
- f) Never lift the mower while starting the engine. fig G

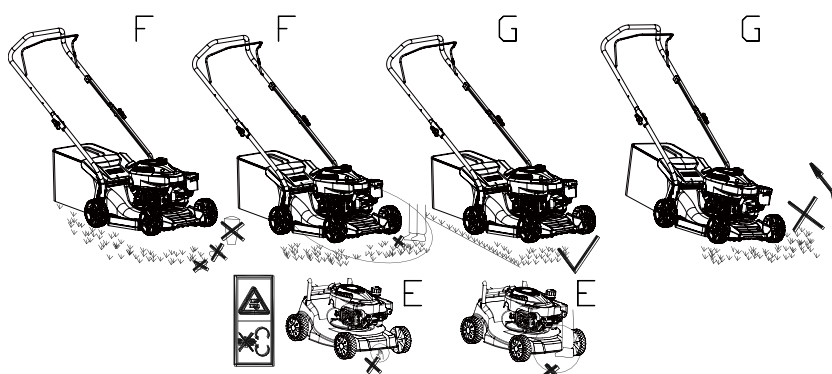

6-OPERATION

Before using the machine you must read the Engine instruction book.

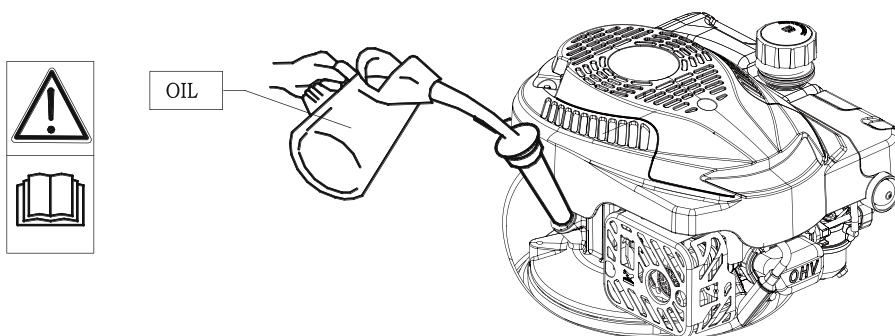

Engine delivered without oil: add 0.6liter of oil before starting the engine.

ENGINE STARTING:

Once the machine has been set up properly, start the engine as follow

- a) Hold the engine stop lever against the handle.
- b) Push the yellow primer three times
- c) Take the flame out(N03) and maintain it against the superior handle, pull on the recoil starter handle until you can feel resistance and then pull harshly

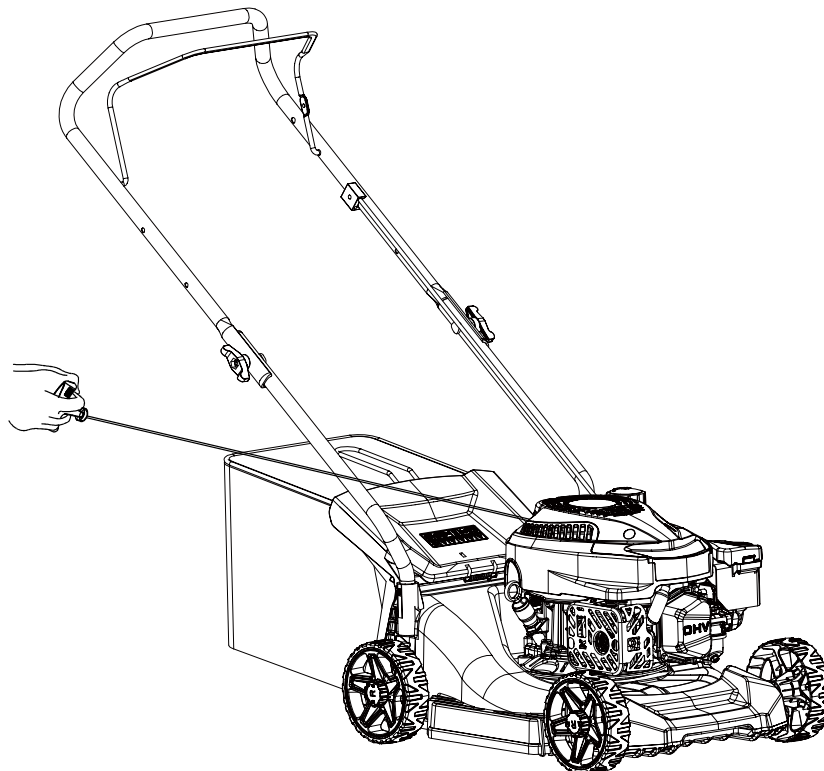

Blade is in action as soon as engine started. While the machine is working maintain the security handle (3) in working position. The engine will stop as soon as you release the engine control bar.

7-SECURITY MEASURES

1 Training

- 1.1 Read the instructions carefully. Be familiar with the controls and the proper use of the equipment,
- 1.2 Never allow children or people unfamiliar with these instructions to use the lawn mower. Local regulations can restrict the age of the operator;
- 1.3 Never mow while people, especially children, or pets are nearby,
- 1.4 Keep in mind that the operator or user is responsible for accidents or hazards occurring to other people or their property

2 Preparation

- 2.1 While mowing, always wear substantial footwear and long trousers. Do not operate the equipment when barefoot or wearing open sandals,
- 2.2 Thoroughly inspect the area where the equipment is to be used and remove all objects which can be thrown by the machine;
- 2.3 **WARNING-** Petrol is highly flammable
 - store fuel in containers specifically designed for this purpose,
 - refuel outdoors only and do not smoke while refueling;
 - add fuel before starting the engine. Never remove the cap of the fuel tank or add petrol while the engine is running or when the engine is hot;
 - if petrol is spilled, do not attempt to start the engine but move the machine away from the area of spillage and avoid creating any source of ignition until petrol vapours have dissipated;
 - replace all fuel tank and container caps securely;
- 2.4 Replace faulty silencers;
- 2.5 Before using, always visually inspect to see that the blades, blade bolts and cutter assembly are not worn or damaged. Replace worn or damaged blades and bolts in sets to preserve balance,

3 Operation

- 3.1 Do not operate the engine in a confined space where dangerous carbon monoxide fumes can collect;
- 3.2 Mow only in daylight or in good artificial light;
- 3.3 Avoid operating the equipment in wet grass, where feasible,
- 3.4 Always be sure of your footing on slopes;
- 3.5 Walk, never run,
- 3.6 Exercise extreme caution when changing direction on slopes,
- 3.7 Do not mow excessively steep slopes;
- 3.8 Use extreme caution when reversing or pulling the lawn mower towards you,
- 3.9 Stop the blade(s) if the lawn mower has to be tilted for transportation when crossing surfaces other than grass, and when transporting the lawn mower to and from the area to be mowed;
- 3.10 Never operate the lawn mower with defective guards, or without safety devices, for example deflectors and/or grass catchers, in place;
- 3.11 Do not change the engine governor settings or overspeed the engine,
- 3.12 Disengage all blade and drive clutches before starting the engine;
- 3.13 Start the engine carefully according to instructions and with feet well away from the blade(s);
- 3.14 Do not tilt the lawn mower when starting the engine,

- 3.15 Do not start the engine when standing in front of the discharge chute,
- 3.16 Do not put hands or feet near or under rotating parts. keep clear of the discharge opening at all times;
- 3.17 Never pick up or carry a lawn mower while the engine is running,
- 3.18 Stop the engine and disconnect the spark plug wire, make sure that all moving parts have come to a complete stop and, where a key is fitted remove the key
- Before clearing blockages or unclogging chute,
 - Before checking, cleaning or working on the lawn mower;
 - After striking a foreign object. Inspect the lawnmower for damage and make repairs before restarting and operating the lawn mower;
 - If lawn mower starts to vibrate abnormally (check immediately),
- 3.19 Stop the engine and disconnect the spark plug wire, make sure that all moving parts have come to a complete stop and, where a key is fitted remove the key
- Whenever you leave the lawn mower;
 - Before refueling;
- 3.20 Reduce the throttle setting during engine shut down and, if the engine is provided with a shut-off valve, turn the fuel off at the conclusion of mowing;

4 Maintenance and storage

- 4.1 Keep all nuts, bolts and screws clean to be sure the equipment is in safe working condition,
- 4.2 never store the equipment with petrol in the tank inside a building where fumes can reach an open flame or spark;
- 4.3 Allow the engine to cool before storing in any enclosure,
- 4.4 To reduce the fire hazard, keep the engine, silencer, battery compartment and petrol storage area free of grass, leaves, or excessive grease,
- 4.5 Check the grass catcher frequently for wear or deterioration,
- 4.6 Replace worn or damaged parts for safety;
- 4.7 If the fuel tank has to be drained, this should be done outdoors

Caution: Do not touch rotating blade

Warning: Refuel in a well ventilated area with the engine stopped

General conditions of use.

1. This machine is to be used exclusively for cutting natural grass. Never use the mower for other purposes. Any other utilization can involve danger for your safety and can involve damage to the mower.
2. Persons under 16 years of age and persons who are not familiar with the user instructions must not use the mower
3. The user is responsible of the safety of other people in the working area. Keep children and domestic animals at a safe distance while the mower is in use.
4. Before mowing, remove all foreign object from the lawn which may be thrown by the machine, stay alert for any foreign objects which may have been missed.

USING INSTRUCTIONS

1. Check that all nuts, bolts and screws are well tightened
2. Before mowing, place the grass catcher in its position.
3. Before mowing make sure that the blade and the blade fixing screw are securely fastened.

When cutting edges require sharpening, this must be done evenly on both sides so as to prevent any imbalance. If the blade is damaged, it must be replaced.

4. When mowing always wear a long trousers and strong footwear
5. Do not run the engine in an enclosed and/or poorly ventilated area, where gas of the engine contains carbon monoxide, which are dangerous for your health
6. Work only when there is sufficient light.
7. Do not use the lawnmower when it is raining or when the grass is wet.
8. Particular precautions must be taken while mowing on slopes or downing stretches. Mow across the face of slopes, never down or up
9. Turn off the engine if you must leave the lawnmower unattended, displace the lawnmower or incline it.
10. Never lift the rear of the mower while starting the engine and never place your hands and feet underneath the deck or into the mar discharge chute while the engine is running.

11. Never change in any way the rated speed of the engine.

12. On the self-propelled mower disconnect the self-propelled system before starting the engine

13. Never lift or carry the mower while the engine is running.

14. Stop the engine and remove the spark plug cover in these cases

- Before any operation under the deck or the grass rear discharge chute
- Before any maintenance, repairing or checking operations
- Before carrying, lifting or removing the mower.
- If you leave the mower unattended or changing the cutting height.
- To remove and emptying the grass catcher
- After hitting a foreign object, stop the engine and check thoroughly the mower in order to see if it is damaged. Bring the mower in an agreed service station to do the repairing if necessary.
- **WARNING: After you have stopped the engine the blade is still in motion during for a few seconds.**

-If the mower vibrates in an abnormal way, find the reasons why, and take your mower to an agreed service station

-Check regularly that bolts, nuts and screw are secularly tightening for a safe use of the mower.

15. WARNING: GASOLINE IS HIGHLY INFLAMMABLE.

- Keep gasoline in a jerry can specially made for this purpose.
- Fill up the tank with a funnel, do the operation outside. Do not smoke. Do not use mobile phone
- Fill up with gasoline and oil before starring the engine. Never open the cap of the fuel tank to add gasoline while the engine is running or still hot.
- Do not start the engine if there is some gasoline spread around, take the mower away from the one where gasoline have been split and avoid any contact from a hot source as long as the split gasoline is completely evaporated.
- Tighten the fuel tank cap and close tightly the jerry can cap

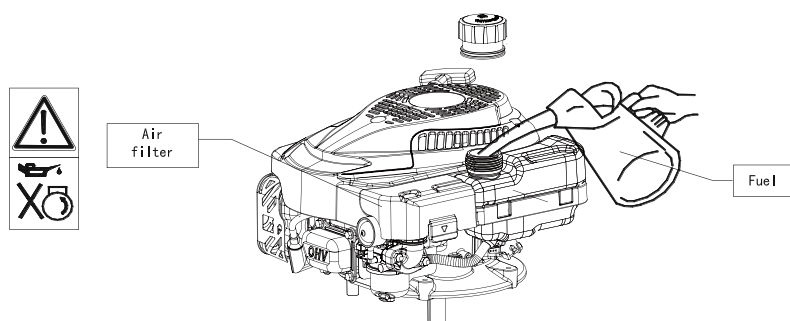

Maintenance and storage

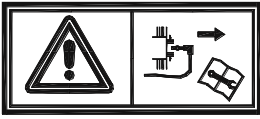

WARNING: stop the engine and unplug the spark plug before any repairing or maintenance operations

- Make sure that all nuts, bolts and screws are kept well tightened to keep the lawnmower in a safe operating condition.
- Never store the lawnmower with a tank with gasoline in an enclosed area where gasoline fumes could reach a strong heat source or flame. Allow the engine to cool down before you store your lawnmower in any storage place
- In order to reduce any risk of fire, clean the lawnmower and in particularly the engine, the muffler, the fuel tank. Suppress all grass traces or leaves or excess of grease
- Check frequently the condition of the deflector and the grass catcher, replace them if they are damaged
- In case of drain oil of the tank before winter, do this operation outside.
- Wear thick gloves for the mounting and the sharpening of the blade. Be sure that the blade is always well balanced

8- MAINTENANCE

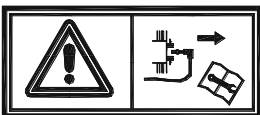

WARNING: stop the engine and unplug the spark plug before any repairing or maintenance operations

Stop the engine and unplug the spark plug before any repairing or maintenance operations

- For four strokes engine read carefully the maintenance engine manual. Check regularly the oil level and add some oil or replace it if necessary.
- Frequently check the lawnmower and ensure that all grass deposits are removed from beneath the deck.
- Lubricate regularly the wheel axle and the bearings with grease.
- Check often the blade, in order to obtain a clean work the blade should always be sharp and well balanced
- At regular intervals check the tightening of all bolts and screws. Wear off or badly tightening nuts and bolts can involve some important damages to the engine or the frame. If the blade hits violently an obstacle, stop the lawnmower and bring it to agreed service station.

THE BLADE: the blade is made of pressed steel, in order to obtain a clean work sharpen the blade frequently, around every 25 hours of work. Be sure that the blade is always well balanced, introduce a small iron axle ($\Phi 2$ or $\Phi 3$ mm) in the central hole of the blade, it should stay horizontal. If the blade does not stay horizontal balance it by taking off some metal on the side, which is down.

YOU MUST ONLY USE THE MANUFACTURER BLADE. IT SHOULD BE REFERENCED, AND WEAR THE MANUFACTURER BRAND "RATO"

To remove the blade, unscrew the screw, ① check the blade support and change all spare parts if they are worn out or damage

When reassembling the blade, make sure that the cutting edges face in the direction of the engine rotation. The blade screw must be torque to 3.7 K • gm(37Nm) with a Dynamometric tool.

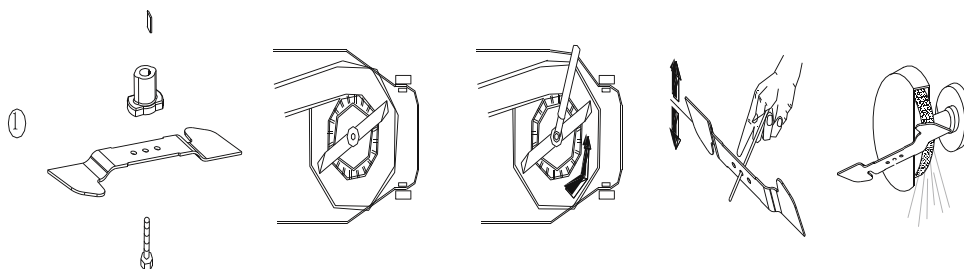

ONLY USE ORIGINAL SPARE PARTS. SPARE PART OF BAD QUALITY CAN INVOLVE IMPORTANT DAMAGES TO YOUR LAWNMOWER AND BEPREJUDICIAL FOR YOUR SECURITY

EU DECLARATION OF CONFORMITY

We,

Kesko Corporation

Address: PL 1,00016, Helsinki, Finland

Telefon: +358-10 53032 Fax: +358-9 857 4783

declare under our sole responsibility that the following product,

Equipment: Gasoline Lawn Mower

Brand name: FXA

Model/type:502825443 / RMP39Q-V125

is in conformity with the

Machine Directive (MD) 2006/42/EC

Electromagnetic Compatibility Directive (EMC) 2014/30/EU

Noise Directive 2000/14/EC, amended by 2005/88/EC, Annex VI

Emission Regulation (EU) 2016/1628

ROHS Regulation 2011/65/EU and its amendment (EU) 2015/863.

and the following harmonized standards and technical specifications have been applied:

EN ISO 5395-1:2013/A1:2018

EN ISO 5395-2:2013/A2:2017

EN ISO 14982:2009

Model:	502825443 / RMP39Q-V125
Measured sound power level	93.5 dB(A)
Guaranteed Sound Power level (According to 2000/14/EC)	96 dB(A)



Helsinki, Finland, 01 / 2026

Kesko Corporation,

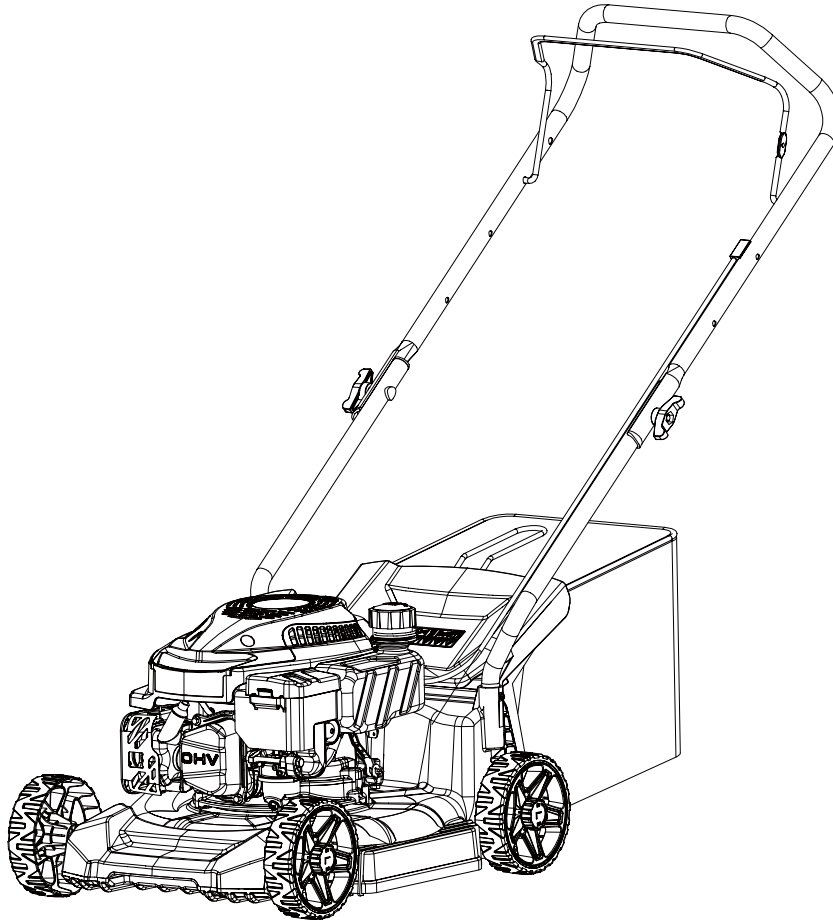
**HUOMAUTUS:**

Ennen käyttöä lue huolellisesti käyttöohje, joka on laadittu tarkoituksella antamaan sinulle kaikki tarvittavat tiedot oikeasta käytöstä perusvaatimusten mukaisesti.

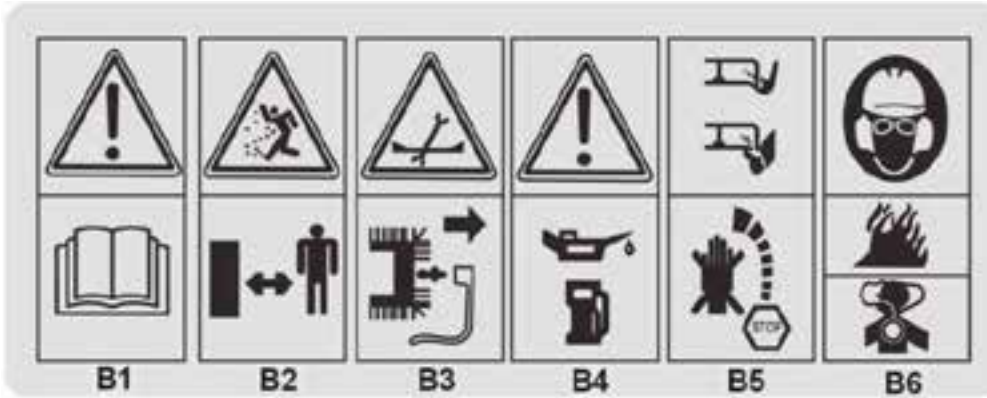

B1: Lue käyttöohje huolellisesti ennen käyttöä.

B2: Pidä muut henkilöt kaukana leikkuualueelta.

B3: Jos huollat ruohonleikkuria, irrota ensin sytytystulpan johto.

B4: Lisää öljyä ja bensiiniä. Älä täytä öljyä liikaa.

B5: Käsien ja jalkojen loukkaantumisvaara

Älä laita käsiäsi ruohonkerääjään ennen kuin moottori on täysin sammunut.

B6: Käyttäkää ruohonleikkuussa suojalaseja ja kuulonsuojaimia käyttäjän turvallisuuden varmistamiseksi. Ruohonleikkuri päästää myrkyllisiä kaasuja, joten älkää käyttäkö sitä suljetuissa tai huonosti tuuletetuissa tiloissa.



Takuun mukainen äänenvoimakkuus on: LwA=96dB(A)

TUOTETIEDOT

Mallinumero	502825443 / RMP39Q-V125
Käyttötyyppi	Käsi­käyttöinen
Moottorityyppi	RV125-S
Moottorin nimellisteho	2.0kW
Nimellismoottorin kierrosnopeus	3000/rpm
Iskutilavuus	127cm ³
Korkeuden säätö	4 pyörän yksilöllinen säätö
Leikkuukorkeudet	30–66 mm, 3 tasoa
Kerääjätyyppi	Takasäiliö
Kerääjän tilavuus	35L
Leikkuuleveys	390mm
Leikkuulaitteen materiaali	Muovi
Pakkauksen mitat	650*480*370mm
Nettopaino	15.5kg
Bruttopaino	17.5kg
Äänenpainetaso LwA	826dB
Taattu äänentehotas­o LwA	96dB
Tärinä	4.7

TÄRKEÄÄ: Lue huolellisesti moottorin käyttöohjeessa olevat turvallisuusvaatimukset ennen moottorin ensimmäistä käyttökertaa.

YHTEENVETO:

1/ KUVAUS

2/ RUOHONKERÄÄJÄN KOKOAMINEN

3/ KAHVAN KOKOAMINEN

4/ LEIKKUKORKEUDEN SÄÄTÖ

5/ TURVALLISUUSOHJEET

6/ KÄYTTÖ

7/ TURVALLISUUSTOIMENPITEET

8/ HUOLTO

9/ RÄJÄYTYSKUVA

10/ VAATIMUSTENMUKAISUUSVAKUUTUS

1- KUVAUS

1 Leikkuulaite
5 Ylempi kahva

2 Moottori
6 Kaasuvipu

3 Alempi kahva
7 Ruohonkerääjä

4 Moottorin ohjauskaapeli

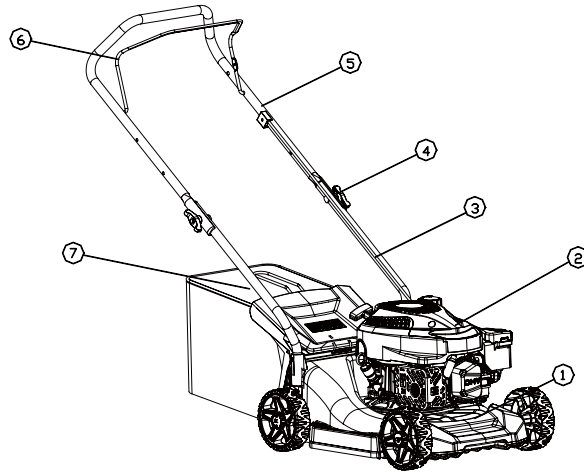

2- RUOHONKERÄÄJÄN KOKOAMINEN

- Aseta metallirunko ruohonkerääjän sisään. (kuva A)
- Kiinnitä pussi metallirunkoon. (kuva A)
- Nosta ohjain ylös ja aseta ruohonkerääjä paikalleen. (kuva B)

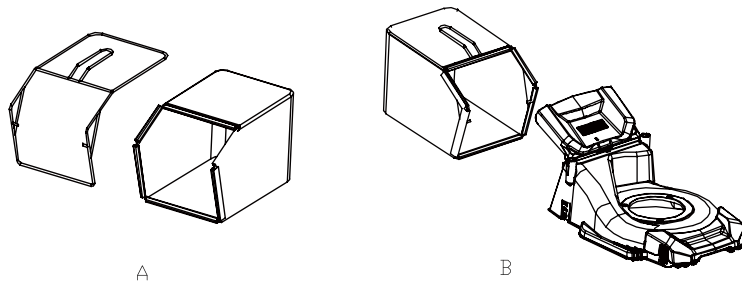

3- KAHVAN KOKOAMINEN

Avaa kahva ja kiinnitä kahvan osat kahdella ruuvilla ja muovimuttereilla. Aseta käynnistysnaru kahvan nostimeen ja kiinnitä kaapeli muovikauluksella.

Aseta käynnistysnarun kahvan naru sen tukikaapeliin.

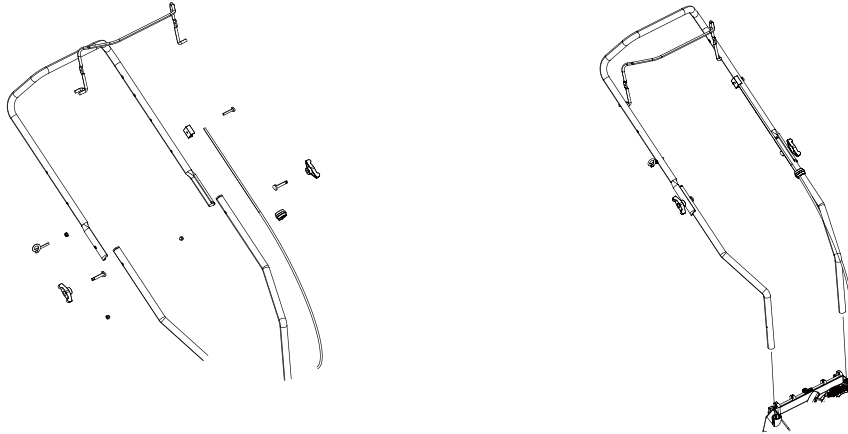

4- LEIKKUKORKEUDEN SÄÄTÖ

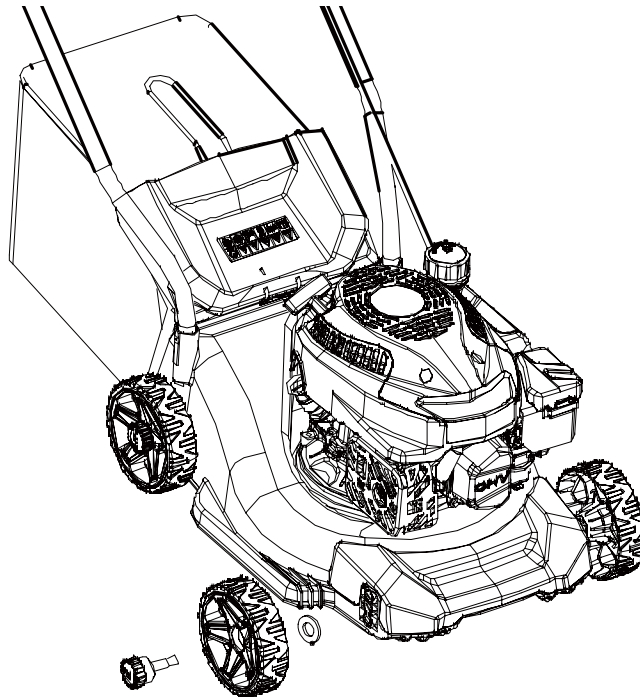

5- TURVALLISUUSOHJEET

- Käytä ruohonleikkuria aina ruohonkerääjä ja/tai biotulppa paikoillaan.
- Sammuta moottori ennen ruohonkerääjän tyhjentämistä tai leikkuukorkeuden muuttamista.
- Älä koskaan laita käsiäsi tai jalkojasi ruohonleikkurin alle tai ruohonpoistoaukon alle moottorin käydessä. (kuva E)
- Poista ennen leikkaamista nurmikolta kaikki vieraat esineet, jotka voivat joutua koneen alle. (kuva F)
- Pidä lapset, muut henkilöt ja kotieläimet turvallisella etäisyydellä, kun ruohonleikkuria käytetään.
- Älä koskaan nosta leikkuria moottoria käynnistettäessä. (kuva G)

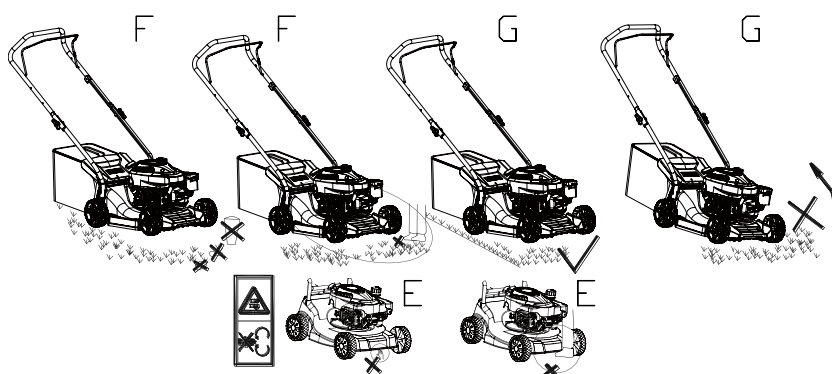

6- KÄYTTÖ

Ennen koneen käyttöä on luettava moottorin käyttöohje.

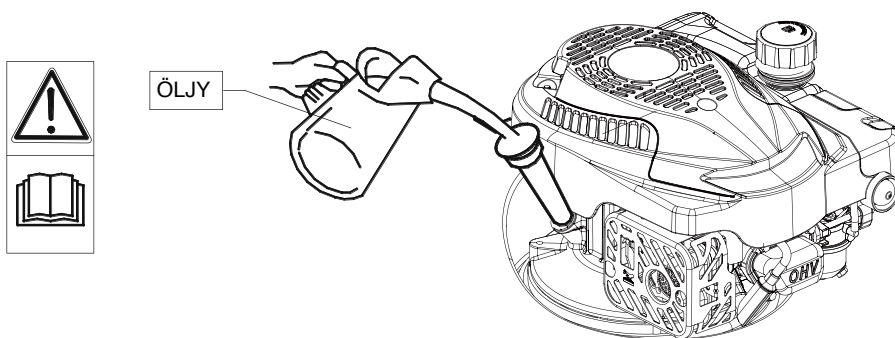

Moottori toimitetaan ilman öljyä: lisää 0,6 litraa öljyä ennen moottorin käynnistämistä.

MOOTTORIN KÄYNNISTÄMINEN:

Kun kone on asennettu oikein, käynnistä moottori seuraavasti

- a) Pidä moottorin pysäytysvipu kahvaa vasten.
- b) Paina keltaista käynnistuspainiketta kolme kertaa.
- c) Vedä käynnistysnarusta, kunnes tunnet vastusta, ja vedä sitten voimakkaasti. Päästä käynnistysnaru hitaasti takaisin sisään.



Terä alkaa pyöriä heti moottorin käynnistyttyä. Koneen ollessa käynnissä pidä ohjauskahva työasennossa.

Moottori sammuu heti, kun vapautat ohjauskahvan.

7- TURVALLISUUSTOIMENPITEET

1. Koulutus

1.1 Lue ohjeet huolellisesti. Tutustu laitteen hallintalaitteisiin ja oikeaan käyttöön.

1.2 Älä koskaan anna lasten tai henkilöiden, jotka eivät ole perehtyneet näihin ohjeisiin, käyttää ruohonleikkuria. Paikalliset määräykset voivat rajoittaa käyttäjän ikää.

1.3 Älä koskaan leikkaa ruohoa, kun lähellä on ihmisiä, erityisesti lapsia, tai lemmikkieläimiä.

1.4 Muista, että käyttäjä on vastuussa muille ihmisille tai heidän omaisuudelleen aiheutuvista onnettomuuksista tai vaaroista.

2. Valmistelut

2.1 Käytä leikkuutyön aikana aina tukevia jalkineita ja pitkiä housuja. Älä käytä laitetta paljain jaloin tai avokkaissa.

2.2 Tarkista huolellisesti alue, jolla laitetta käytetään, ja poista kaikki esineet, jotka voivat joutua koneen alle.

2.3 VAROITUS – Bensiini on erittäin syttyvää.

- säilytä polttoainetta tätä tarkoitusta varten erityisesti suunnitelluissa astioissa;

- tankkaa vain ulkona ja älä tupakoi tankkauksen aikana;

- lisää polttoainetta ennen moottorin käynnistämistä. Älä koskaan avaa polttoainesäiliön korkkia tai lisää bensiiniä moottorin käydessä tai moottorin ollessa kuuma;

- jos bensiiniä on vuotanut, älä yritä käynnistää moottoria, vaan siirrä kone pois vuotokohdasta ja vältä syttymislähteiden muodostumista, kunnes bensiinihöyryt ovat haihtuneet;

- kiinnitä kaikki polttoainesäiliön ja säiliön korkit tiukasti;

2.4 Vaihda vialliset äänenvaimentimet;

2.5 Ennen käyttöä tarkista aina silmämääräisesti, että terät, terän pultit ja leikkuri eivät ole kuluneet tai vaurioituneet. Vaihda kuluneet tai vaurioituneet terät ja pultit sarjoina tasapainon säilyttämiseksi.

3. KÄYTTÖ

3.1 Älä käytä moottoria suljetussa tilassa, jossa vaarallisia hiilimonoksidikaasuja voi kertyä.

3.2 Leikkaa nurmikko vain päivänvalossa tai hyvässä keinovalossa.

3.3 Vältä mahdollisuuksien mukaan laitteen käyttöä märällä nurmikolla.

3.4 Varmista aina, että jalansijasi on vakaa rinteissä.

3.5 Kävele, älä juokse.

3.6 Ole erityisen varovainen, kun muutat suuntaa rinteissä.

3.7 Älä leikkaa liian jyrkkiä rinteitä.

3.8 Ole erittäin varovainen, kun peruutat tai vedät ruohonleikkuria itseäsi kohti.

3.9 Pysäytä terä(t), jos ruohonleikkuria on kallistettava kuljetusta varten, kun ylität muita pintoja kuin ruohoa, ja kun kuljetat ruohonleikkuria leikattavalle alueelle tai sieltä pois.

3.10 Älä koskaan käytä ruohonleikkuria, jos suojuukset ovat vialliset tai jos turvallisuuslaitteet, kuten ohjainlevyt ja/tai ruohonkerääjät, eivät ole paikoillaan.

3.11 Älä muuta moottorin säätimen asetuksia tai ylikieräytä moottoria.

3.12 Irrota kaikki terä- ja vetokytkimet ennen moottorin käynnistämistä.

3.13 Käynnistä moottori varovasti ohjeiden mukaisesti ja pidä jalat kaukana teristä.

3.14 Älä kallista ruohonleikkuria moottoria käynnistettäessä.

3.15 Älä käynnistä moottoria seisoessasi sivulleheittoaukon edessä.

3.16 Älä laita käsiä tai jalkoja pyörivien osien lähelle tai alle. Älä seiso sivulleheittoaukon edessä.

3.17 Älä koskaan nosta tai kannu ruohonleikkuria moottorin käydessä.

3.18 Sammuta moottori ja irrota sytytystulpan johto, varmista, että kaikki liikkuvat osat ovat pysähtyneet kokonaan, ja jos laitteessa on avain, poista avain

- Ennen tukosten poistamista tai syöttöaukon puhdistamista;
- Ennen ruohonleikkurin tarkastamista, puhdistamista tai sen parissa työskentelemistä;
- Kun olet osunut vieraan esineen. Tarkista ruohonleikkuri vaurioiden varalta ja korjaa se ennen kuin käynnistät ja käytät ruohonleikkuria uudelleen;
- Jos ruohonleikkuri alkaa täristä epätavallisesti (tarkista välittömästi);

3.19 Sammuta moottori ja irrota sytytystulpan johto, varmista, että kaikki liikkuvat osat ovat pysähtyneet kokonaan, ja jos koneessa on avain, poista avain

- aina, kun poistut ruohonleikkurin luota;
- ennen tankkaamista;

3.20 Vähennä kaasun asentoa moottorin sammuttamisen aikana ja, jos moottorissa on sulkuventtiili, sulje polttoaineen syöttö leikkuun päätyttyä.

4 Huolto ja varastointi

4.1 Pidä kaikki mutterit, pultit ja ruuvit puhtaina, jotta laite on turvallisessa käyttökunnossa.

4.2 Älä koskaan varastoi laitetta, jonka säiliössä on bensiiniä, rakennuksessa, jossa höyryt voivat päästä avotulen tai kipinän lähelle.

4.3 Anna moottorin jäähtyä ennen sen varastointia suljettuun tilaan.

4.4 Palovaaran vähentämiseksi pidä moottori, äänenvaimennin, akkukotelo ja bensiinin säilytystila puhtaina ruhosta, lehdistä tai liiallisesta rasvasta.

4.5 Tarkista ruohonkerääjä säännöllisesti kulumisen tai vaurioiden varalta.

4.6 Vaihda kuluneet tai vaurioituneet osat turvallisuuden vuoksi.

4.7 Jos polttoainesäiliö on tyhjennettävä, se on tehtävä ulkona.

Huomautus: Älä kosketa pyörivää terää.

Varoitus: Tankkaa hyvin tuuletetussa tilassa moottorin ollessa sammutettuna.

Yleiset käyttöehdot

1. Tätä konetta saa käyttää ainoastaan luonnonruohon leikkaamiseen. Älä koskaan käytä leikkuria muihin tarkoituksiin. Muu käyttö voi vaarantaa turvallisuutesi ja vahingoittaa leikkuria.

2. Alle 16-vuotiaat ja henkilöt, jotka eivät ole perehtyneet käyttöohjeisiin, eivät saa käyttää leikkuria.

3. Käyttäjä on vastuussa muiden henkilöiden turvallisuudesta työskentelyalueella. Pidä lapset ja kotieläimet turvallisella etäisyydellä leikkurin käytön aikana.

4. Poista ennen leikkaamista nurmikolta kaikki vieraat esineet, jotka voivat joutua leikkurin alle, ja ole valppaana mahdollisten huomaamatta jääneiden vieraiden esineiden varalta.

KÄYTTÖOHJEET

1. Tarkista, että kaikki mutterit, pultit ja ruuvit ovat kunnolla kiristettyinä.

2. Aseta ruohonkerääjä paikalleen ennen leikkaamista.

3. Varmista ennen leikkaamista, että terä ja terän kiinnitysruuvi ovat kunnolla kiinni. Kun terät on teroitettava, se on tehtävä tasaisesti molemmilta puolilta, jotta terä ei mene epätasapainoon. Jos terä on vaurioitunut, se on vaihdettava.

4. Käytä ruohonleikkuun aikana aina pitkiä housuja ja tukevia jalkineita.

5. Älä käytä moottoria suljetussa ja/tai huonosti tuuletetussa tilassa, jossa moottorin kaasut sisältävät terveydelle vaarallista hiilimonoksidia.
6. Työskentele vain, kun valaistus on riittävä.
7. Älä käytä ruohonleikkuria sateella tai kun ruoho on märkää.
8. Erityistä varovaisuutta on noudatettava leikatessa rinteitä tai alamäkiä. Leikkaa rinteitä poikittain, älä koskaan ylös- tai alaspäin.
9. Sammuta moottori, jos joudut jättämään ruohonleikkurin vartioimatta, siirtämään sitä tai kallistamaan sitä.
10. Älä koskaan nosta leikkurin takaosaa moottoria käynnistettäessä äläkä koskaan laita käsiäsi tai jalkojasi leikkuulaitteen alle tai leikkuujätteiden poistokanavaan moottorin käydessä.

11. Älä koskaan muuta moottorin nimellisnopeutta millään tavalla.

12. Irrota itseliikkuvan leikkurin itseliikkuvuusjärjestelmä ennen moottorin käynnistämistä.

13. Älä koskaan nosta tai kannu leikkuria moottorin käydessä.

14. Sammuta moottori ja poista sytytystulpan kansi seuraavissa tilanteissa:

- Ennen kuin teet mitään toimenpiteitä leikkuulaitteen alla tai takapoistoaukon alla.
- Ennen kuin teet huolto-, korjaus- tai tarkastustoimenpiteitä.
- Ennen kuin kuljetat, nostat tai siirrät leikkuria.
- Jos jätät leikkurin vartioimatta tai muutat leikkuukorkeutta.
- Kun poistat ja tyhjennät ruohonkerääjän.
- Jos leikkuri osuu johonkin esineeseen, sammuta moottori ja tarkista leikkuri huolellisesti mahdollisten vaurioiden varalta. Vie leikkuri tarvittaessa sovittuun huoltoliikkeeseen korjattavaksi.

- VAROITUS: Moottorin sammuttamisen jälkeen terä pyörii vielä muutaman sekunnin ajan.

- Jos leikkuri tärisee epätavallisesti, selvitä syy ja vie leikkuri sovittuun huoltoliikkeeseen.
- Tarkista säännöllisesti, että pultit, mutterit ja ruuvit ovat kunnolla kiristettyjä, jotta leikkuria voidaan käyttää turvallisesti.

15. VAROITUS: BENSAT OVAT ERITTÄIN SYTTYVIÄ.

- Säilytä bensiiniä tätä tarkoitusta varten valmistetussa kanisterissa.
- Täytä säiliö suppilolla, tee tämä ulkona. Älä tupakoi. Älä käytä matkapuhelinta.
- Täytä bensiini ja öljy ennen moottorin käynnistämistä. Älä koskaan avaa polttoainesäiliön korkkia bensiinin lisäämiseksi, kun moottori on käynnissä tai vielä kuuma.
- Älä käynnistä moottoria, jos bensiiniä on vuotanut ympärille. Siirrä leikkuri pois bensiinin vuotokohdasta ja vältä kosketusta kuumien lähteiden kanssa, kunnes vuotanut bensiini on haihtunut kokonaan.
- Kiristä polttoainesäiliön korkki ja sulje kanisterin korkki tiiviisti.

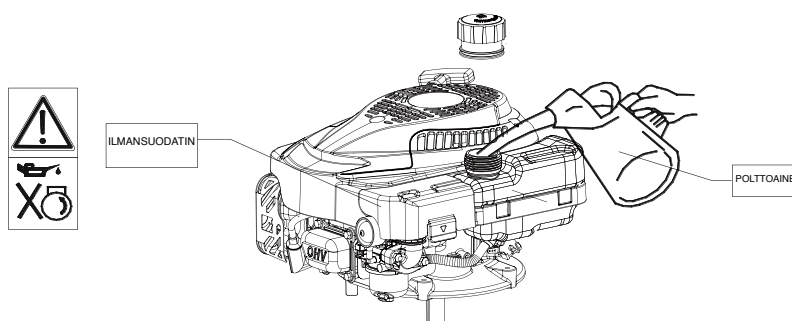

Huolto ja säilytys

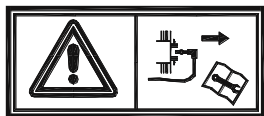

VAROITUS: sammuta moottori ja irrota sytytystulppa ennen korjaus- tai huoltotöiden aloittamista.

- Varmista, että kaikki mutterit, pultit ja ruuvit ovat kunnolla kiristettyinä, jotta ruohonleikkuri pysyy turvallisessa käyttökunnossa.
- Älä koskaan säilytä ruohonleikkuria, jonka säiliössä on bensiiniä, suljetussa tilassa, jossa bensiinihöyryt voivat päästä voimakkaan lämmönlähteen tai liekin lähelle. Anna moottorin jäähtyä ennen kuin säilytät ruohonleikkurin varastointipaikassa.
- Vähennä palovaaran riskiä puhdistamalla ruohonleikkuri ja erityisesti moottori, äänenvaimennin ja polttoainesäiliö. Poista kaikki ruohonjäljet, lehdet ja ylimääräinen rasva.
- Tarkista säännöllisesti ohjainlevyn ja ruohonkerääjän kunto ja vaihda ne, jos ne ovat vaurioituneet.
- Jos tyhjennät säiliön öljyn ennen talvea, tee tämä ulkona.
- Käytä paksuja käsineitä terän asennuksessa ja teroituksessa. Varmista, että terä on aina tasapainossa.

8- HUOLTO

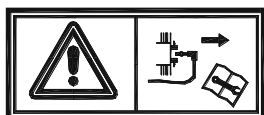

VAROITUS: Sammuta moottori ja irrota sytytystulppa ennen korjaus- tai huoltotöitä.

Sammuta moottori ja irrota sytytystulppa ennen korjaus- tai huoltotöitä.

- Nelitahtimoottorin osalta lue huolellisesti moottorin huolto-ohjeet. Tarkista säännöllisesti öljymäärä ja lisää öljyä tai vaihda se tarvittaessa.
- Tarkista ruohonleikkuri säännöllisesti ja varmista, että kaikki ruohonjäämät on poistettu leikkuulaitteen alta.
- Voitele säännöllisesti pyörän akseli ja laakerit rasvalla.
- Tarkista terä usein; jotta leikkuutulos olisi siisti, terän tulee olla aina terävä ja tasapainossa.
- Tarkista säännöllisin väliajoin kaikkien pulttien ja ruuvien kireys. Kuluneet tai huonosti kiristetyt mutterit ja pultit voivat aiheuttaa vakavia vaurioita moottoriin tai runkoon. Jos terä osuu voimakkaasti esteeseen, pysäytä ruohonleikkuri ja vie se sovittuun huoltopisteeseen.

TERÄ: terä on valmistettu puristetusta teräksestä. Jotta saat puhtaan lopputuloksen, teroita terä säännöllisesti, noin 25 työtunnin välein. Varmista, että terä on aina tasapainossa. Aseta pieni rauta-akseli (Φ2 tai Φ3 mm) terän keskireikään. Sen tulisi pysyä vaakasuorassa. Jos terä ei pysy vaakasuorassa, tasapainota se poistamalla metallia sen alareunasta.

KÄYTÄ AINOASTAAN VALMISTAJAN TERÄÄ. SIINÄ PITÄÄ OLLA VALMISTAJAN TUOTEMERKKI "RATO".

Poista terä avaamalla ruuvi, tarkista terän tuki ja vaihda kaikki kuluneet tai vaurioituneet varaosat.

Kun kokoat terän takaisin, varmista, että leikkuureunat ovat moottorin pyörimissuuntaan. Terän ruuvi on kiristettävä momenttiin 3,7 K • gm (37 Nm) momenttiavaimella.

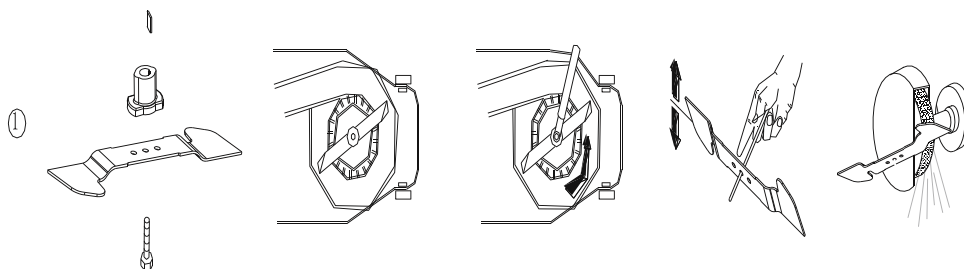

KÄYTÄ AINOASTAAN ALKUPERÄISIÄ VARAOSIA. HUONOLAATUISET VARAOSAT VOIVAT AIHEUTTAA MERKITTÄVIÄ VAURIOITA RUOHONLEIKKURILLESII JA VAARANTAA TURVALLISUUTESII.

EY-VAATIMUSTENMUKAISUUSVAKUUTUS

Me,

Kesko-ryhmän yritykset,

Osoite: PL 1,00016, Helsinki, Finland

Puhelin: +358-10 53032 Faksi: +358-9 857 4783

takaamme ja vakuutamme, että tämä tuote

Laite: bensiinikäyttöinen ruohonleikkuri

Tuotenimi: FXA

Malli/tyyppi: 502825443 / RMP39Q-V125

on

konedirektiivin (MD) 2006/42/EY,

sähkömagneettisen yhteensopivuuden direktiivin (EMC) 2014/30/EY,

meludirektiivin 2000/14/EY, amended by 2005/88/EY, Annex VI

Emission Regulation (EU) 2016/1628

ROHS Regulation 2011/65/EU and its amendment (EU) 2015/863.

säännösten mukainen ja että seuraavia harmonisoituja standardeja ja teknisiä erittelyjä on sovellettu:

EN ISO 5395-1:2013/A1:2018

EN ISO 5395-2:2013/A2:2017

EN ISO 14982:2009

Malli	502825443 / RMP39Q-V125
Mitattu äänitehotaso Taattu äänitehotaso (2000/14/EY mukaan)	93.5 dB(A) 96 dB(A)



Helsinki, Finland, 01 / 2026

Kesko Corporation,

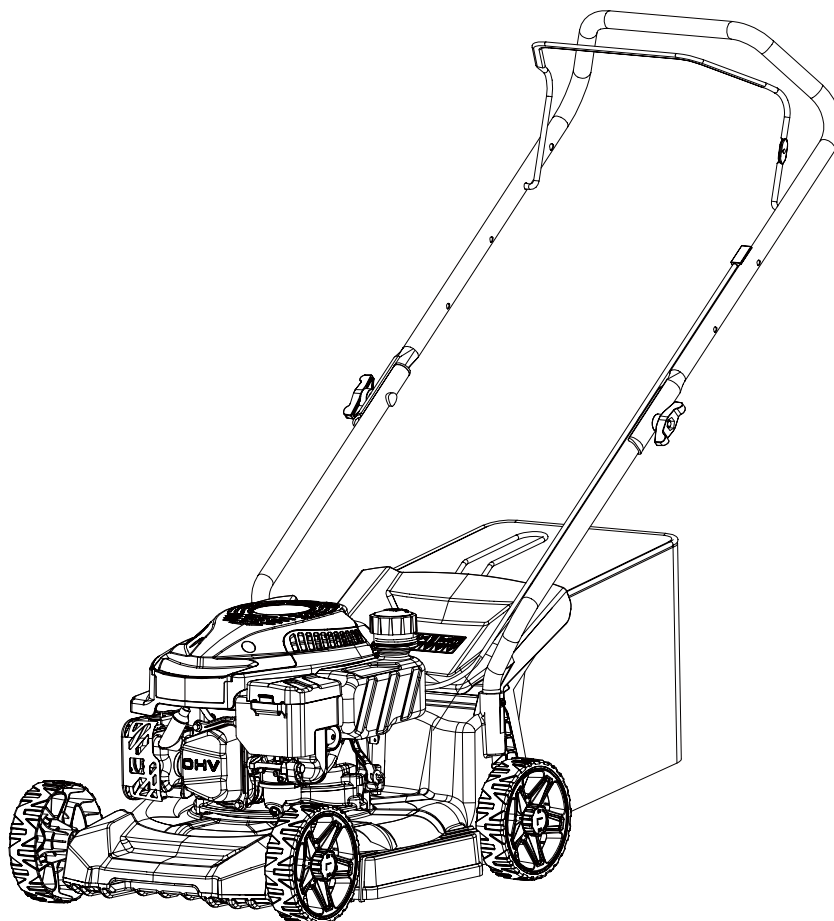
**Obs:**

Läs noggrant igenom bruksanvisningen innan användning. Den har utformats för att ge dig all nödvändig information för korrekt användning i enlighet med grundläggande säkerhetskrav.



B1 Läs noggrant igenom bruksanvisningen före användning.

B2 Håll andra personer på avstånd från klippområdet.

B3 Om du utför underhåll på gräsklipparen ska du först koppla bort tändstiftskabeln.

B4 Fyll på olja och bensin. Fyll inte på för mycket olja.

B5 Risk för skador på händer och fötter.

Stick inte händerna i gräsuppsamlaren innan motorn har stannat helt.

B6 Använd skyddsglasögon och hörselskydd vid klippning för att skydda dig själv.

Utsläpp av giftiga gaser. Använd inte gräsklipparen i trånga eller dåligt ventilerade utrymmen.



Det garanterade ljudeffektvärdet är: **LwA=96dB(A)**

PRODUKTSSPECIFIKATIONER

Modellnr.	502825443 / RMP39Q-V125
Drivtyp	Handdriven
Motortyp	RV125-S
Nominell motoreffekt	2.0kW
Nominellt motorvarvtal	3000/rpm
Cylindervolym	127cm ³
Höjjustering	4 hjul med individuell justering
Klipphöjder	30–66 mm med 3 steg
Uppsamlartyp	Bakre uppsamlingskorg
Uppsamlarvolym	35L
Klippbredd	390mm
Däckmaterial	Plast
Kartongmått	650*480*370mm
Nettovikt	15.5kg
Bruttovikt	17.5kg
Ljudtrycksnivå LwA	826dB
Garanterad ljudeffektnivå LwA	96dB
Vibration	4.7

VIKTIGT: Läs noggrant igenom säkerhetskraven i motorhandboken innan du använder motorn för första gången.

SAMMANFATTNING:

1/ BESKRIVNING

2/ MONTERING AV GRÄSFÅNGARE

3/ MONTERING AV HANDTAG

4/ JUSTERING AV KLIPPHÖJD

5/ SÄKERHETSÅTGÄRDER

6/ ANVÄNDNING

7/ SÄKERHETSÅTGÄRDER

8/ UNDERHÅLL

9/ EXPLOSIONSBILD

10/ FÖRSÄKRANDE OM ÖVERENSSTÄMMELSE

1-BESKRIVNING

1 Däck

2 Motor

3 Nedre handtag

4 Motorreglage

5 Övre handtag

6 Gasreglage

7 Gräsuppsamlare

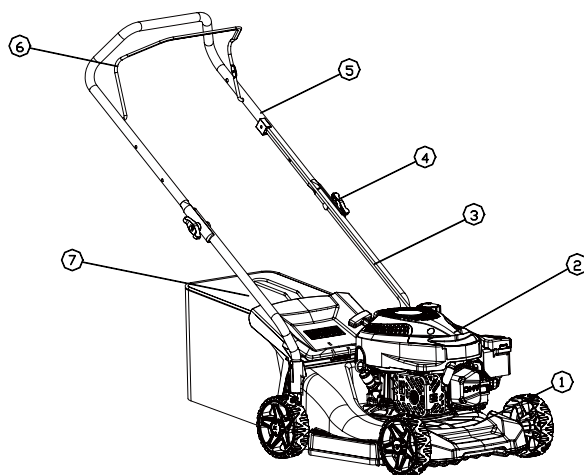

2- MONTERING AV GRÄSFÅNGARE

a) Placera metallramen inuti gräsuppsamlaren. (fig. A)

b) Fäst påsen på metallramen. (fig. A)

c) Dra upp deflektorn och placera gräsuppsamlaren på sin plats. (fig. B)

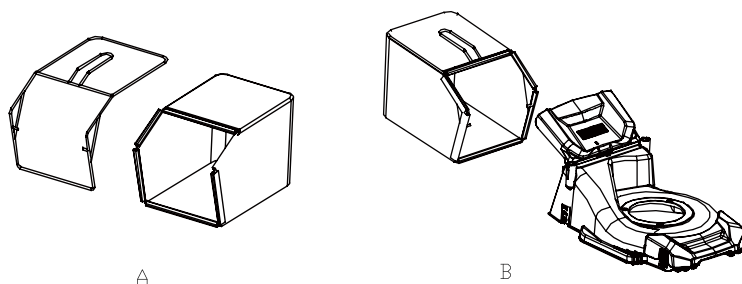

3- MONTERING AV HANDTAG

Öppna handtaget och skruva fast handtagsdelarna med de två skruvarna och plastmuttrarna. Sätt tillbaka rekylstartmotorn på handtagets lyftanordning och fäst kabeln med plastkragen.

För in repet på rekylstartmotorns handtag på dess stödrep.

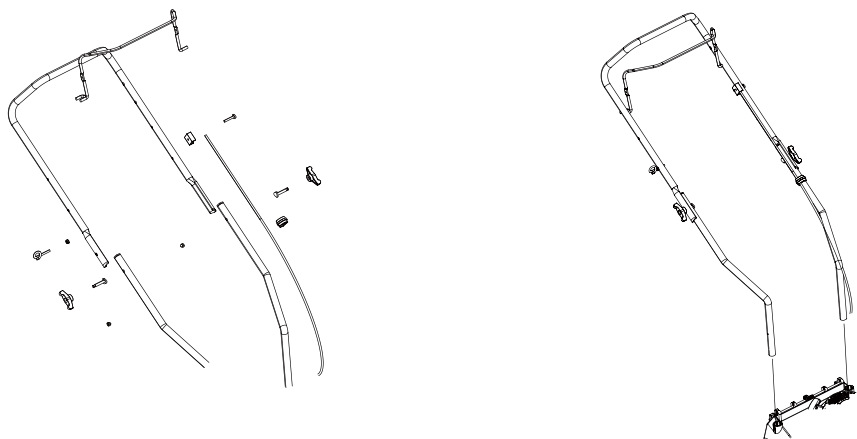

4- JUSTERING AV KLIPPHÖJD

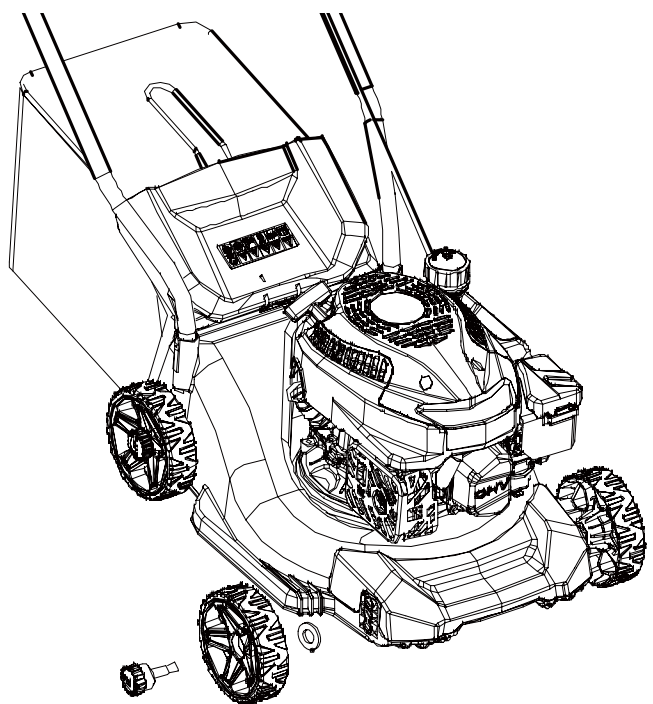

5- SÄKERHETSÅTGÄRDER

- a) Använd alltid gräsklipparen med gräsuppsamlaren och/eller deflektorn på plats.
- b) Stäng av motorn innan du tömmer gräsuppsamlaren eller innan du ändrar klipphöjden.
- c) När motorn är igång får du aldrig sticka in händerna eller fötterna under gräsklipparen eller under gräsuppsamlingsområdet. (fig. E)
- d) Innan du börjar klippa gräset ska du ta bort alla främmande föremål från gräsmattan som kan slungas iväg av maskinen. (fig. F)
- e) Håll barn, andra personer och husdjur på säkert avstånd när gräsklipparen är i bruk.
- f) Lyft aldrig gräsklipparen när du startar motorn. (fig. G)

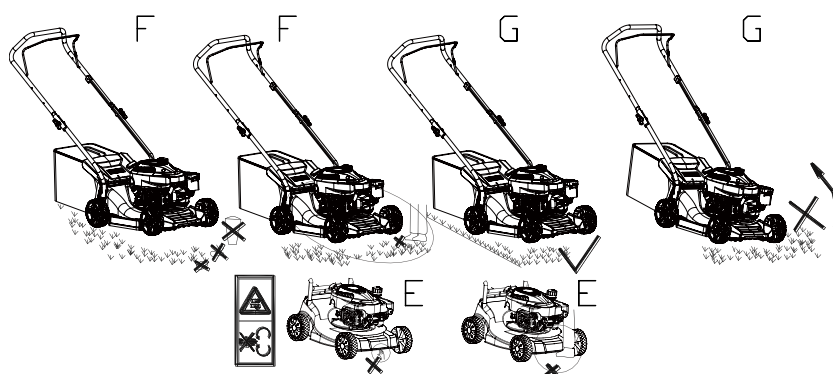

6- ANVÄNDNING

Innan du använder maskinen måste du läsa motorinstruktionsboken.

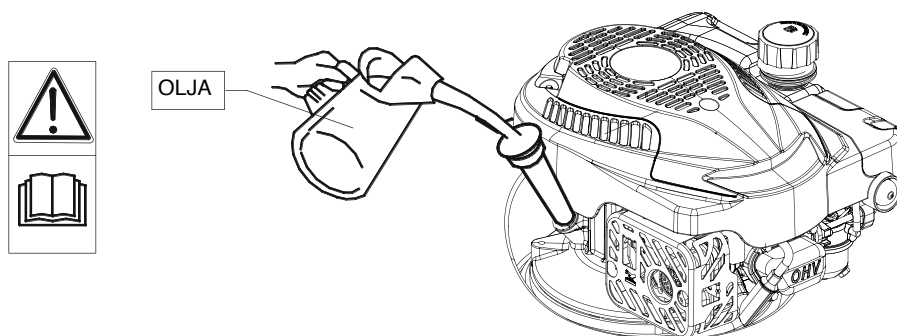

Motorn levereras utan olja: tillsätt 0,6 liter olja innan du startar motorn.

START AV MOTORN:

När maskinen har ställts in korrekt startar du motorn på följande sätt

- a) Håll motorstoppsspaken mot handtaget.
- b) Tryck tre gånger på den gula primern.
- c) Ta ut flamman (N03) och håll den mot det övre handtaget, dra i rekylstartarhandtaget tills du känner motstånd och dra sedan kraftigt.



Bladet aktiveras så snart motorn startas. Håll säkerhetshandtaget (3) i arbetsläge medan maskinen är i drift. Motorn stannar så snart du släpper motorreglaget.

7- SÄKERHETSÅTGÄRDER

1. Utbildning

1.1 Läs instruktionerna noggrant. Bekanta dig med reglagen och hur utrustningen ska användas på rätt sätt.

1.2 Låt aldrig barn eller personer som inte är bekanta med dessa instruktioner använda gräsklipparen. Lokala bestämmelser kan begränsa åldern för den som använder maskinen.

1.3 Klipp aldrig gräs när personer, särskilt barn, eller husdjur befinner sig i närheten.

1.4 Tänk på att den som använder maskinen är ansvarig för olyckor eller skador som drabbar andra personer eller deras egendom.

2. Förberedelser

2.1 Använd alltid stadiga skor och långbyxor när du klipper gräs. Använd inte maskinen barfota eller med öppna sandaler.

2.2 Inspektera noggrant området där maskinen ska användas och ta bort alla föremål som kan slungas iväg av maskinen.

2.3 VARNING – Bensin är mycket brandfarligt.

- Förvara bränsle i behållare som är särskilt avsedda för detta ändamål.

- Tanka endast utomhus och rök inte under tankningen.

- Fyll på bränsle innan du startar motorn. Ta aldrig bort locket på bränsletanken och fyll aldrig på bensin medan motorn är igång eller när motorn är varm.

- Om bensin spills, försök inte starta motorn utan flytta maskinen från spillområdet och undvik att skapa någon antändningskälla tills bensindimman har skingrats.

- Sätt tillbaka alla tank- och behållarlock ordentligt.

2.4 Byt ut defekta ljuddämpare.

2.5 Innan användning ska du alltid göra en visuell kontroll för att se att knivarna, knivbultarna och skärenheten inte är slitna eller skadade. Byt ut slitna eller skadade knivar och bultar i set för att bevara balansen.

3. ANVÄNDNING

3.1 Använd inte motorn i trånga utrymmen där farliga kolmonoxidgaser kan samlas.

3.2 Klipp endast i dagsljus eller i bra artificiellt ljus.

3.3 Undvik att använda utrustningen i vått gräs, om möjligt.

3.4 Se alltid till att du har ett säkert fotfäste i sluttningar.

3.5 Gå, spring aldrig.

3.6 Var ytterst försiktig när du ändrar riktning i sluttningar.

3.7 Klipp inte i alltför branta sluttningar.

3.8 Var ytterst försiktig när du backar eller drar gräsklipparen mot dig.

3.9 Stäng av kniven/knivarna om gräsklipparen måste lutas för transport när du korsar andra ytor än gräs och när du transporterar gräsklipparen till och från det område som ska klippas.

3.10 Använd aldrig gräsklipparen med defekta skydd eller utan säkerhetsanordningar, till exempel deflektorer och/eller gräsuppsamlare, på plats.

3.11 Ändra inte motorregulatorns inställningar och övervarv inte motorn.

3.12 Koppla ur alla kniv- och drivkopplingar innan du startar motorn.

3.13 Starta motorn försiktigt enligt anvisningarna och med fötterna på avstånd från knivarna.

3.14 Luta inte gräsklipparen när du startar motorn.

3.15 Starta inte motorn när du står framför utkastarröret.

3.16 Håll händer och fötter borta från roterande delar. Håll dig alltid borta från utkastaröppningen.

3.17 Lyft eller bär aldrig gräsklipparen medan motorn är igång.

3.18 Stäng av motorn och koppla bort tändstiftskabeln, se till att alla rörliga delar har stannat helt och, om det finns en nyckel, ta bort nyckeln

- Innan du rensar blockeringar eller rensar utkastet.

- Innan du kontrollerar, rengör eller arbetar med gräsklipparen.

- Efter att ha träffat ett främmande föremål. Kontrollera gräsklipparen för skador och utför reparationer innan du startar om och använder gräsklipparen.

- Om gräsklipparen börjar vibrera onormalt (kontrollera omedelbart).

3.19 Stäng av motorn och koppla bort tändstiftskabeln, se till att alla rörliga delar har stannat helt och, om det finns en nyckel, ta bort nyckeln

- När du lämnar gräsklipparen.

- Innan du tankar.

3.20 Minska gaspådraget när du stänger av motorn och, om motorn är försedd med en avstängningsventil, stäng av bränsletillförseln när du är klar med klippningen.

4. Underhåll och förvaring

4.1 Håll alla muttrar, bultar och skruvar rena för att säkerställa att utrustningen är i säkert skick.

4.2 Förvara aldrig utrustningen med bensin i tanken i en byggnad där ångor kan nå öppen eld eller gnistor.

4.3 Låt motorn svalna innan du förvarar den i ett slutet utrymme.

4.4 För att minska brandrisken ska du hålla motorn, ljuddämparen, batterifacket och bensinförvaringsutrymmet fria från gräs, löv eller överflödigt fett.

4.5 Kontrollera gräsuppsamlaren regelbundet för slitage eller försämring.

4.6 Byt ut slitna eller skadade delar för säkerhets skull.

4.7 Om bränsletanken måste tömmas ska detta göras utomhus.

Obs: Rör inte det roterande bladet.

Varning: Tanka i ett välventilerat utrymme med motorn avstängd.

Allmänna användningsvillkor

1. Denna maskin är endast avsedd för klippning av naturligt gräs. Använd aldrig gräsklipparen för andra ändamål. All annan användning kan utgöra en fara för din säkerhet och kan skada gräsklipparen.

2. Personer under 16 år och personer som inte är bekanta med bruksanvisningen får inte använda gräsklipparen.

3. Användaren är ansvarig för säkerheten för andra personer i arbetsområdet. Håll barn och husdjur på säkert avstånd när gräsklipparen är i bruk.

4. Ta bort alla främmande föremål från gräsmattan som kan slungas iväg av maskinen innan du börjar klippa. Var uppmärksam på eventuella främmande föremål som du kanske har missat.

ANVÄNDNINGSSINSTRUKTIONER

1. Kontrollera att alla muttrar, bultar och skruvar är ordentligt åtdragna.

2. Sätt på gräsuppsamlaren innan du börjar klippa.

3. Innan du börjar klippa, kontrollera att kniven och knivens fästskruv sitter ordentligt fast. När knivarna behöver slipas måste detta göras jämnt på båda sidor för att undvika obalans. Om kniven är skadad måste den bytas ut.

4. Bär alltid långbyxor och stadiga skor när du klipper gräs.
5. Kör inte motorn i ett slutet och/eller dåligt ventilerat utrymme, där motorns avgaser innehåller koloxid, som är farligt för hälsan.
6. Arbeta endast när det finns tillräckligt med ljus.
7. Använd inte gräsklipparen när det regnar eller när gräset är vått.
8. Särskilda försiktighetsåtgärder måste vidtas vid klippning på sluttningar eller nedförsbackar. Klipp tvärs över sluttningarna, aldrig nedåt eller uppåt.
9. Stäng av motorn om du måste lämna gräsklipparen utan uppsikt, flytta gräsklipparen eller luta den.
10. Lyft aldrig upp gräsklipparens bakdel när du startar motorn och placera aldrig händer eller fötter under klippaggregatet eller i utkastarröret när motorn är igång.

11. Ändra aldrig motorns nominella varvtal på något sätt.

12. Koppla bort självkörningssystemet på självgående gräsklippare innan du startar motorn.
13. Lyft eller bär aldrig gräsklipparen när motorn är igång.
14. Stäng av motorn och ta bort tändstiftskåpan i följande fall:

- Innan du utför något arbete under klippaggregatet eller den bakre utkastskanalen.
- Innan du utför något underhåll, reparation eller kontroll.
- Innan du transporterar, lyfter eller flyttar gräsklipparen.
- Om du lämnar gräsklipparen utan uppsikt eller ändrar klipphöjden.
- För att ta bort och tömma gräsupsamlaren.
- Om du kör på ett främmande föremål, stäng av motorn och kontrollera gräsklipparen noggrant för att se om den är skadad. Ta gräsklipparen till en auktoriserad servicestation för reparation om det behövs.
- **WARNING: Efter att du har stängt av motorn fortsätter kniven att rotera i några sekunder.**
- Om gräsklipparen vibrerar på ett onormalt sätt, ta reda på orsaken och ta gräsklipparen till en auktoriserad servicestation.
- Kontrollera regelbundet att bultar, muttrar och skruvar är ordentligt åtdragna för säker användning av gräsklipparen.

15. WARNING: BENSIN ÄR MYCKET BRANDFARLIGT.

- Förvara bensin i en jerrykan som är speciellt avsedd för detta ändamål.
- Fyll tanken med en tratt, utför åtgärden utomhus. Rök inte. Använd inte mobiltelefon.
- Fyll på bensin och olja innan du startar motorn. Öppna aldrig tanklocket för att fylla på bensin medan motorn är igång eller fortfarande varm.
- Starta inte motorn om det finns bensin på marken, flytta gräsklipparen från platsen där bensinen har spillts och undvik kontakt med värmekällor tills den spillda bensinen har avdunstat helt.
- Dra åt tanklocket och stäng dunkens lock ordentligt.

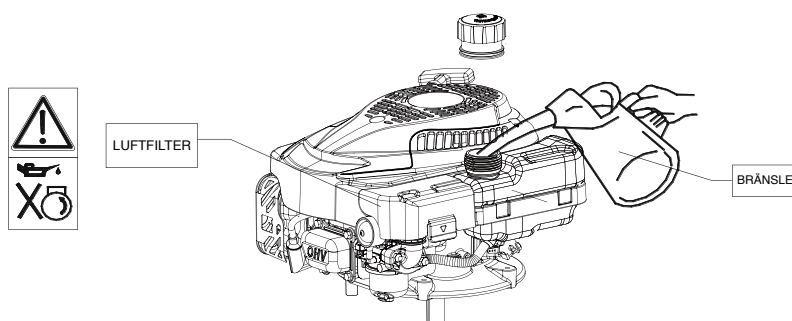

Underhåll och förvaring

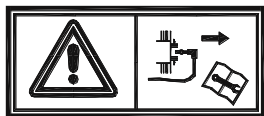

WARNING: Stäng av motorn och koppla bort tändstiftet innan du utför reparationer eller underhåll.

- Se till att alla muttrar, bultar och skruvar är ordentligt åtdragna så att gräsklipparen är säker att använda.
- Förvara aldrig gräsklipparen med bensin i tanken i ett slutet utrymme där bensinångor kan nå en stark värmekälla eller öppen låga. Låt motorn svalna innan du förvarar gräsklipparen på någon förvaringsplats.
- För att minska risken för brand, rengör gräsklipparen och i synnerhet motorn, ljuddämparen och bränsletanken. Ta bort alla gräsrester, löv och överflödigt fett.
- Kontrollera regelbundet deflektorns och gräsupsamlarens skick och byt ut dem om de är skadade.
- Om du tömmer tanken på olja före vintern, gör detta utomhus.
- Använd tjocka handskar när du monterar och slipar kniven. Se till att kniven alltid är välbalanserad.

8- UNDERHÅLL

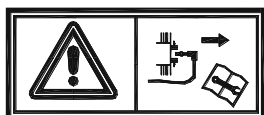

WARNING: Stäng av motorn och koppla bort tändstiftet innan du utför reparationer eller underhåll.

- Stäng av motorn och koppla bort tändstiftet innan du utför reparationer eller underhåll.
- För fyrtaktsmotorer, läs noggrant igenom underhållsmanualen för motorn. Kontrollera regelbundet oljenivån och fyll på olja eller byt ut den vid behov.
 - Kontrollera gräsklipparen ofta och se till att alla gräsrester avlägsnas från undersidan av klippaggregatet.
 - Smörj regelbundet hjulaxeln och lagren med fett.
 - Kontrollera ofta kniven; för att få ett rent resultat ska kniven alltid vara vass och välbalanserad.
 - Kontrollera regelbundet att alla bultar och skruvar sitter ordentligt. Slitna eller dåligt åtdragna muttrar och bultar kan orsaka allvarliga skador på motorn eller ramen. Om kniven slår hårt mot ett hinder, stanna gräsklipparen och ta den till en auktoriserad servicestation.

BLADET: Bladet är tillverkat av pressat stål. För att få ett rent resultat bör bladet slipas ofta, ungefär var 25:e arbetstimme. Se till att bladet alltid är välbalanserat. För in en liten järnaxel (Φ2 eller Φ3 mm) i bladets mitt hål. Den ska ligga horisontellt. Om bladet inte ligger horisontellt, balansera det genom att ta bort lite metall på den sida som ligger nedåt.

DU FÅR ENDAST ANVÄNDA TILLVERKARENS BLAD. DET SKA VARA REFERERAT OCH BÄRA TILLVERKARENS VARUMÄRKE "RATO".

För att ta bort bladet, skruva loss skruven, ① kontrollera bladstödet och byt ut alla reservdelar om de är slitna eller skadade.

När du monterar tillbaka bladet, se till att skärepparna är vända i motorns rotationsriktning. Bladskruven måste dras åt till 3,7 K • gm (37 Nm) med ett momentnyckel.

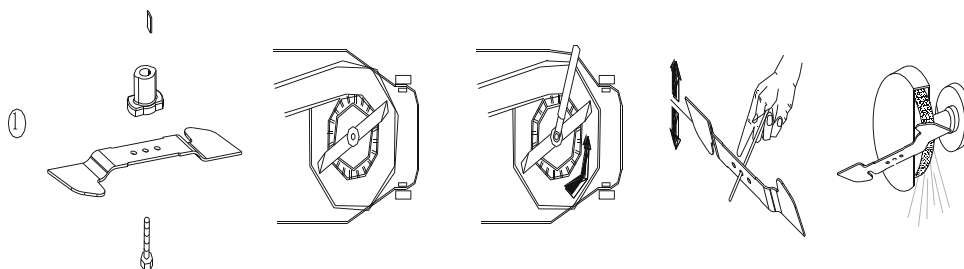

ANVÄND ENDAST ORIGINALRESERVDELAR. RESERVDELAR AV DÅLIG KVALITET KAN ORSAKA ALLVARLIGA SKADOR PÅ DIN GRÄSKLIPARE OCH UTGÖRA EN RISK FÖR DIN SÄKERHET.

EU-DEKLARATION OM ÖVERENSSTÄMMELSE

Vi,

Kesko Abp,

Adress: PL 1,00016, Helsinki, Finland

Telefon: +358-10 53032 Fax: +358-9 857 4783

deklarerar under eget ansvar att följande produkt,

Produkt: Bensindriven gräsklippare

Märkesnamn: FXA

Modell/typ: 502825443 / RMP39Q-V125

överensstämmer med

maskindirektiv (MD) 2006/42/EG,

direktiv om elektromagnetisk kompatibilitet (EMC) 2014/30/EG,

bullerdirektiv 2000/14/EG och dess ändringsdirektiv 2005/88/EG, bilaga VI

Emission Regulation (EU) 2016/1628

ROHS Regulation 2011/65/EU and its amendment (EU) 2015/863.

och att följande harmoniserade standarder och tekniska specifikationer har tillämpats:

EN ISO 5395-1:2013/A1:2018

EN ISO 5395-2:2013/A2:2017

EN ISO 14982:2009

Modell:	502825443 / RMP39Q-V125
Uppmätt ljudeffektsnivå	93.5 dB(A)
Garanterad ljudeffektsnivå (Enligt 2000/14/EC)	96 dB(A)



Helsinki, Finland, 01 / 2026

Kesko Corporation,

Manual instructions material/
Ohjekirjan materiaali/
Instruktionsmaterial/
Håndbok instruksjonsmateriale/
Manuel instruktionsmateriale/
Juhendmaterjal/Lietošanas norādījumi/
Naudojimo vadovo medžiaga/
Instrukcja dot. materiału



K Manufactured for • Valmistuttaja • Tillverkad för • Produsert for • Toode tud
• Ražošanas pasūtītājs • Kieno užsakymu pagaminta • Wyprodukowano
dla • Kesko Corporation Building and technical trade, Työpajankatu 12,
FI- 00580 Helsinki, www.kesko.fi/contact. © Kesko 2026 Made in China.
Dystrybucja w Polsce; Onninen Sp. z o.o. Teolin 18b 92-701 Łódź, www.onninen.pl
Onninen Sp. z o.o. jest częścią Grupy Kesko Oyj.