

## *Cube DIM*

*50x70, 60x80, 80x80, 100x80 cm*

Instruction manual

Käyttöohje

Bruksanvisning

GB

FI

SE

# CELLO

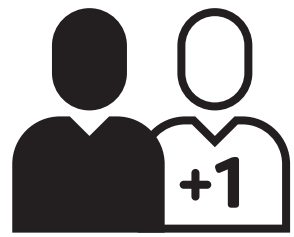
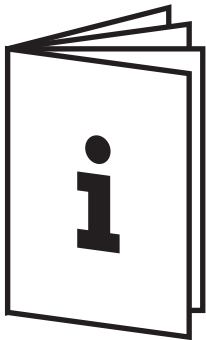
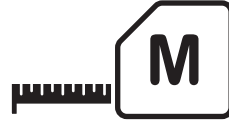
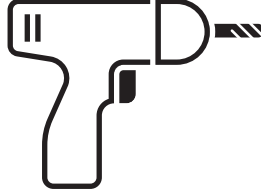

GB

## Assembly instructions

Electrical connections may only be carried out by a professional installer in accordance with the installation regulations of your country.

**Important!** Before commencing installation work disconnect the mains cable from the power supply.

Make sure the installation surface and attachment means are suitable for the weight of the product.

The flexible cord or outer cord of this luminaire is not replaceable, in the event that it is damaged, the product must be destroyed.



Control device replaceable by a professional.

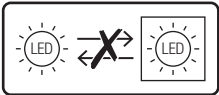

The light source of this luminaire is non-replaceable; when the light source reaches the end of its life, the entire luminaire / product must be replaced.



This product complies with the energy class indicated on the rear label of the product.



Indoor use only.



This device must not be included in the usual household waste, waste electrical and electronic equipment must be recycled according to the local environmental regulations for waste disposal.

## Warranty terms and conditions

The warranty covers defects due to design, raw material and manufacturing defects occurring within five (5) year of the delivery / purchase date. Defects found during the warranty period are dealt with in compliance with the principles defined in the Consumer Protection Act. Rectification of a defect primarily involves replacing the product or part thereof with a similar or equivalent product. The warranty does not cover any defect or damage caused by incorrect installation, neglect of use or care instructions, or incorrect or negligent handling of the item. The warranty does not cover damage caused by normal wear and tear, such as scratches and marks, damage caused by impact or an accident, or transport damage after delivery of the item. For all product complaints, please contact your dealer before taking any action. Defects should be reported within a reasonable time of detection (two months) or the moment they ought to have been detected. The Consumer Protection Act applies to warranty and product liability.

## Asennusohjeet

Sähkökytkennät saa tehdä vain sähköalan ammattilainen maan asennussäädösten mukaisesti.

**Tärkeää!** Kytke verkkovirta pois päältä ennen asennusta.

Varmista, että kiinnitystarvikkeet soveltuvat seinämateriaalille ja kestävät tuotteen painon.

Tämän valaisimen taipuisaa kaapelia tai ulkoista johtoa ei voi vaihtaa, mikäli se on vaurioitunut on tuote hävitettävä.



Ohjuslaite voidaan vaihtaa vain sähköalan ammattilaisen toimesta.

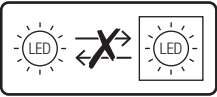

Tämän valaisimen valonlähdettä ei voi vaihtaa; valonlähteen tullessa käyttöikänsä päähän, on valaisin / tuote vaihdettava uuteen.



Tämä tuote on arvokilvessä ilmoitetun energialuokan mukainen



Käyttö vain sisätiloissa



Tämä laite ei kuulu tavanomaiseen kotitalousjätteeseen, sähkö- ja elektroniikkalaiteromu on hävitettävä paikallisten ympäristösäännösten mukaisesti

## Takuuehdot

Takuu kattaa suunnittelu-, raaka-aine- ja valmistusvirheistä johtuvat viat, jotka ilmenevät viiden (5) vuoden kuluessa ostopäivästä. Takuuajana todetuissa virheissä noudatetaan kuluttajansuojalaissa määriteltyjä periaatteita. Virheen oikaisu tehdään ensisijaisesti vaihtamalla tuote tai sen osa uuteen samanlaiseen tai vastaavaan tuotteeseen. Takuu ei koske virheitä ja vaurioita, jotka johtuvat virheellisestä asennuksesta, käyttö- tai hoito-ohjeiden laiminlyönnistä, tavarän vääräntäytystä tai huolimattomasta käsittelystä. Takuu ei kata normaalista kulumisesta aiheutuva haittoja kuten naarmuja ja jälkiä tai vahinkoja, jotka ovat aiheutuneet iskusta tai tapaturmasta eikä kuljetusvaurioista tavarän luovuttamisen jälkeen. Kaikissa tuoterekламаatioissa, ole hyvä ja ota yhteyttä jälleenmyyjään ennen toimenpiteisiin ryhtymistä. Ilmoitus virheestä tulee tehdä kohtuullisen ajan kuluessa virheen havaitsemista (2 kk) tai siitä, kun se olisi tullut havaita. Takuu ja tuotevirhevastuu asioissa sovelletaan kuluttajansuojalakia.

SE

## Monteringsinstruktioner

De elektriska anslutningarna får endast utföras av en professionell installatör i enlighet med installationsbestämmelserna i ditt land.

**Viktigt!** Innan installationen påbörjas skall strömmen brytas till det ställe där installationen ska utföras.

säkerställ att installationsytan och fästeanordningarna är lämpliga för produktens vikt.

Den flexibla kabeln eller den yttre sladden på denna armatur kan inte bytas ut, om den skadas måste armaturen förstöras.



Kontrollanordningen är utbytbar av en professionell person.

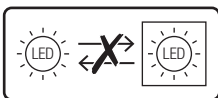

Ljuskällan i denna armatur är inte utbytbar, när ljuskällan har nått slutet av sin livslängd måste hela armaturen bytas ut.



Denna produkt överensstämmer med den angivna energiklassen.



Endast för inomhusbruk.



Denna apparat får inte kasseras som vanligt hushållsavfall, el- och elektronikavfall måste återvinnas separat i enlighet med lokala bestämmelser för avfallshantering.

## Garantivillkor

Garantin täcker defekter på grund av konstruktions-, råmaterial- och tillverkningsfel som inträffar inom fem (5) år från inköpsdatumet. Defekter som upptäcks under garantiperioden behandlas i enlighet med principerna i Konsumentskyddslagen. Korrigerig av en defekt innebär i första hand att produkten eller delen ersätts med en liknande eller likvärdig produkt. Garantin täcker inte eventuella defekter eller skador som uppkommit på grund av felaktig installation, försummelse att följaanvändnings- eller skötselinstruktioner eller felaktig eller försumlig hantering av produkten. Garantin täcker inte skador som orsakats genom normalt slitage, såsom repor och märken, skador som orsakats genom en stöt eller en olycka eller transportskador efter att produkten levererats. För alla klagomål om produkten, kontakta din återförsäljare innan du vidtar några åtgärder. Defekter ska rapporteras inom en rimlig tid efter de upptäckts (två månader) eller det ögonblick då de borde ha detekterats. Konsumentskyddslagen gäller för garantin och produktansvaret.

1

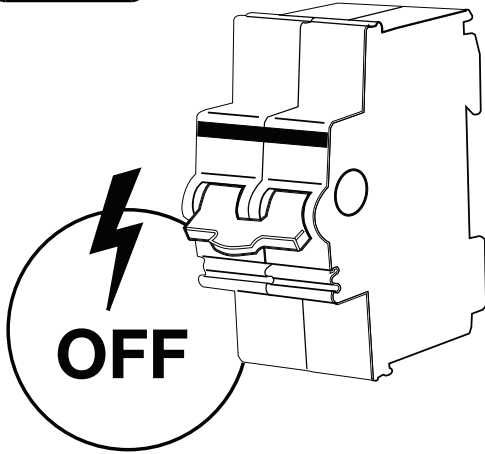

**IMPORTANT!**

Before commencing installation work disconnect the mains cable from the power supply.

**TÄRKEÄÄ!**

Ennen asennusta kytke verkkovirta pois päältä.

**VIKTIGT!**

Innan installationen påbörjas skall strömmen brytas till det ställe där installationen ska utföras.

2



←→	↑↓	L1
500	700	200
600	800	300
800	800	500
1000	800	700

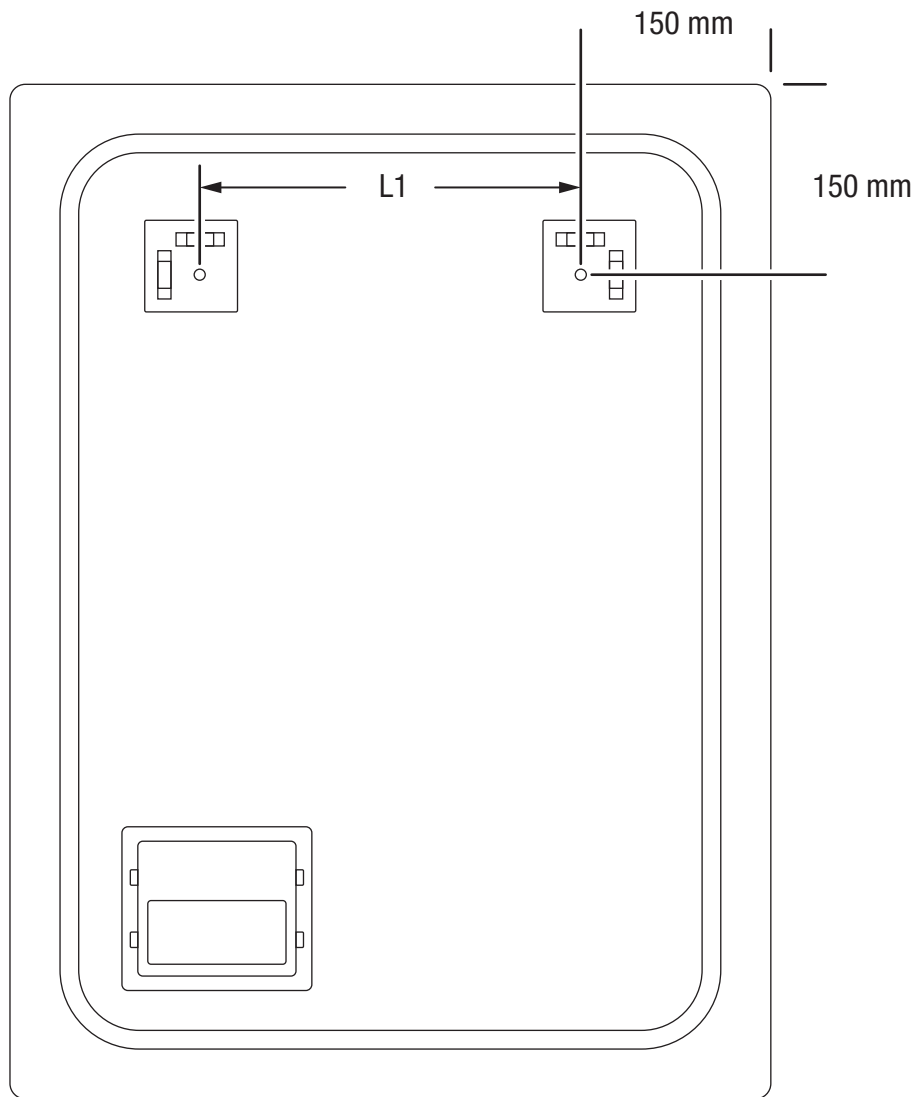

3

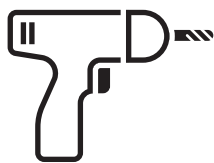

2x

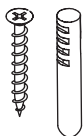

←→	↑↓	L1
500	700	200
600	800	300
800	800	500
1000	800	700

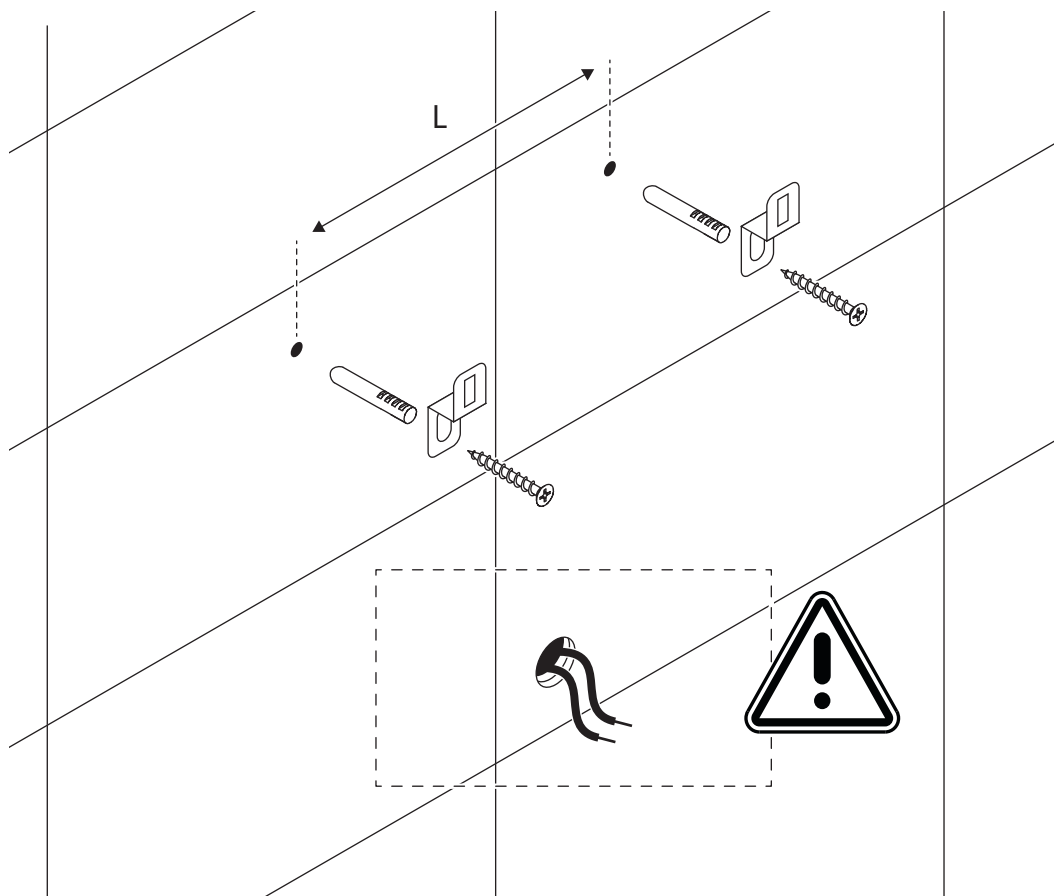

The electrical connections must only be carried out by specialised personnel. A junction box with proper IP rating must be used in the installation. The package contains an IP44 rated junction box.

Kytkenöt saa suorittaa vain valtuutettu sähköalan ammattilainen. Asennuksessa käytettävä vaaditun IP-luokituksen mukaista jakorasiaa. Pakkaus sisältää IP44-luokituksen mukaisen jakorasiaa.

De elektriska anslutningarna får endast utföras av behörig elektriker. IP-klassning måste användas vid installationen. Paketet innehåller en IP44-klassad kopplingsdosa

4

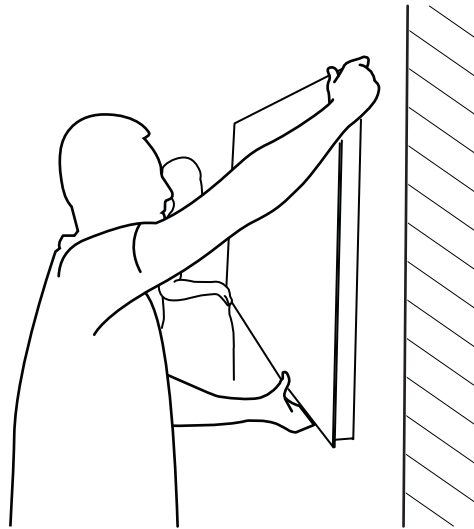
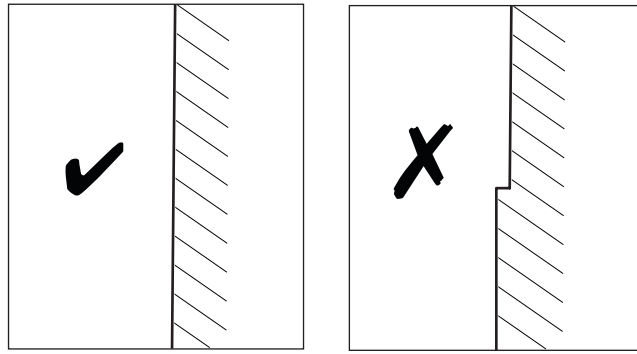

5

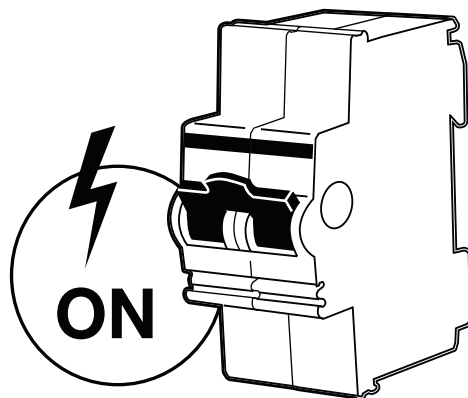

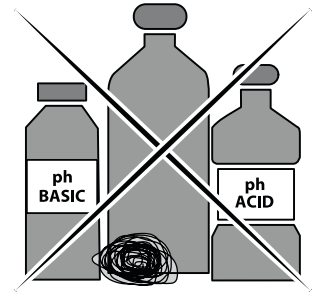
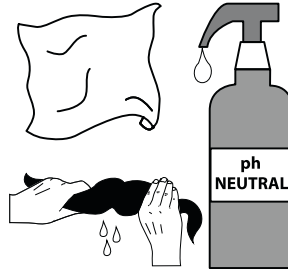
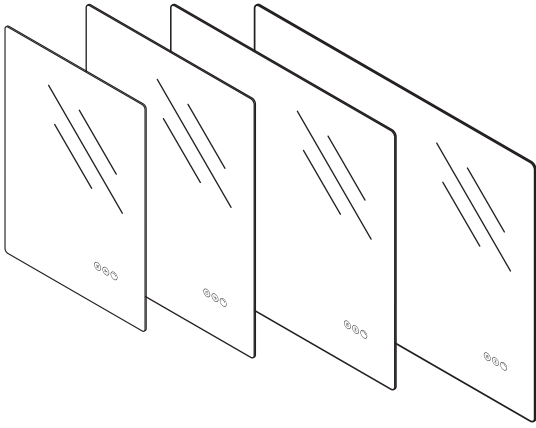

## GB Maintenance instructions

All our products are designed and manufactured to be used in the bathroom. To preserve the products, avoid prolonged contact of the surfaces with water or liquids.



For cleaning, use a soft cloth and exclusively use neutral detergents, without abrasives and without solvents.

- Apply water or detergent on the cloth or sponge, never on the mirror.
- The edges of the mirror should only be cleaned with a dry soft cloth or sponge to avoid altering the reflective surface.
- After cleaning, wipe dry immediately with a clean, dry, soft cloth.
- Never use sponges or abrasive detergents, or aggressive products containing: alcohol, ammonia, bleach, derivatives of hydrogen chloride, fluorine, chlorine or ammonia (such as limescale products), acids, strong bases or alkalines.
- Do not place aggressive products/detergents such as those used to clean the WC next to the mirror.

## FI Hoito-ohjeet

Kaikki tuotteemme on suunniteltu ja valmistettu käytettäväksi kylpyhuoneessa. Varmistaaksesi tuotteiden säilymisen välttä pintojen pitkittynyttä kosketusta veden tai nesteiden kanssa.



Puhdista pehmeällä liinalla ja ainoastaan neutraaleilla puhdistusaineilla, älä käytä hankaavia aineita tai liuottimia.

- Annostele vesi tai puhdistusaine liinalle tai sienelle, älä koskaan suoraan peilille.
- Puhdista peilin reunat ainoastaan kuivalla sienellä tai pehmeällä liinalla välttääksesi heijastavan pinnan vahingoittumisen.
- Kuivaa välittömästi puhdistamisen jälkeen pehmeällä, puhtaalla ja kuivalla liinalla.
- Älä koskaan käytä hankaavia sieniä ja puhdistusaineita tai aggressiivisia tuotteita, jotka sisältävät seuraavia: alkoholi, ammoniakki, valkaisuaine, kloorivedyn johdannaiset, fluori, kloori- tai ammoniakkihappo (esim. kalkinpoistotuotteet) sekä vahvat tai alkaliset emäkset.
- Älä säilytä peilin lähetyvillä aggressiivisia tuotteita/puhdistusaineita, kuten esim. WC:n puhdistukseen käytettäviä tuotteita.

## SE Skötselanvisningar

Alla vara produkter är designade och tillverkade för användning i badrummet. För att bevara produkterna bör du undvika långvarig kontakt med vatten eller vatskor.



Använd en mjuk trasa för rengöring och endast neutrala, icke-abrasiva och lösningsmedelsfria rengöringsmedel.

- Applicera vattnet eller rengöringsmedlet på trasan eller svampen, aldrig på spegeln.
- Spegelns kanter ska endast rengöras med en torr, mjuk trasa eller tvattsvamp för att undvika att den reflekterande ytan skadas.
- Efter rengöring, torka omedelbart med en mjuk, ren och torr trasa.
- Använd aldrig abrasiva tvattsvampar eller rengöringsmedel eller aggressiva produkter som innehåller alkohol, ammoniak, blekmedel, vatekloridderivat, fluor, klor eller ammoniak (t.ex. kalkprodukter), syror, starka baser eller alkalier.
- Placera inte aggressiva produkter/rengöringsmedel, t.ex. sadana som används för rengöring av toaletter, bredvid spegeln.

## EN Touch sensor functionalities



### Light On/off

Turn the light on and off with a short press.

Automatic shutdown after 12 hours.

### Brightness regulation

Press the button with the mirror switched on and keep it pressed until the desired brightness value has been reached. When it reaches the minimum or maximum value the button will flash. The setting gets saved automatically.



### Light color adjustment

Long press and hold to change from cool to warm light and vice versa. Release the key when the desired light color is achieved. When it reaches the minimum or maximum value the button will flash. The setting gets saved automatically.



### Defogger on/off

Turn the defogger on and off with a short press.

Automatic shutdown after 2 hours.

## FI Hipaisukytöintin toiminnot



### Valo päälle/pois

Kytke valo päälle ja pois päältä lyhyellä painalluksella.

Automaattinen sammutus 72 tunnin kuluttua.

### Kirkkauden säätö

Paina painiketta peilin ollessa päällä ja pidä sitä painettuna, kunnes haluttu kirkkausarvo on saavutettu. Kun se saavuttaa minimi- tai maksimiarvon, painike vilkkuu. Tämä säätö tallennetaan automaattisesti.



### Valon värin säätö

Paina painiketta pitkään vaihtaaksesi kylmästä valosta lämpimään valoon ja päinvastoin. Vapauta painike, kun haluttu valon väri on saavutettu. Kun se saavuttaa minimi- tai maksimiarvon, painike vilkkuu. Tämä säätö tallennetaan automaattisesti.

### Kirkkauden säätö

Paina painiketta peilin ollessa päällä ja pidä sitä painettuna, kunnes haluttu kirkkausarvo on saavutettu. Kun se saavuttaa minimi- tai maksimiarvon, painike vilkkuu. Tämä säätö tallennetaan automaattisesti.



### Huurteenpoistaja päälle/pois

Kytke huurteenpoistaja päälle ja pois päältä lyhyellä painalluksella.

Automaattinen sammutus 2 tunnin kuluttua.

## SE Beröringsensorers funktioner



### Lyse On/Off

Tänd och släck lampan med ett kort tryck.

Släcks automatiskt efter 72 timmar.

### Brightness regulation

Justera ljusstyrkan. Tryck på knappen med spegeln ansluten och håll den tryckt tills önskat ljusstyrkevärde har uppnåtts. När den når lägsta eller högsta värdet blinkar knappen. Denna justering sparas automatiskt.



### Justering av ljusfärg

Håll tryckt länge för att ändra från kallt till varmt ljus och vice versa. Släpp när önskad ljusfärg uppnåtts. När den når lägsta eller högsta värdet blinkar knappen. Denna justering sparas automatiskt.



### Avimmare on/off

Tänd och släck avimären med ett kort tryck.

Släcks automatiskt efter 2 timmar.

Manual instructions material /  
Ohjekirjan materiaali /  
Instruktionsmaterial /  
Handbok instruksjonsmateriale /  
Juhendmaterjal /  
Lietošanas norādījumi /  
Naudojimo vadovo medžiaga



**K** Manufactured for • Valmistuttaja • Tillverkad för  
Kesko Corporation Group Companies, Kesko Oyj PL 50, 00016 Kesko  
© Kesko 2025. Made in Spain.