

Installationsinstruktioner Grillkota 9

Verification number

GK9 Vägplan

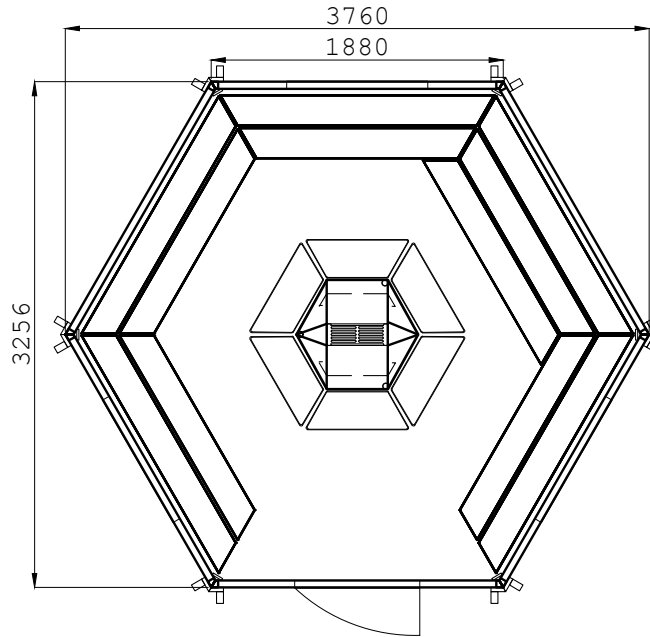

GK9 Källarplan

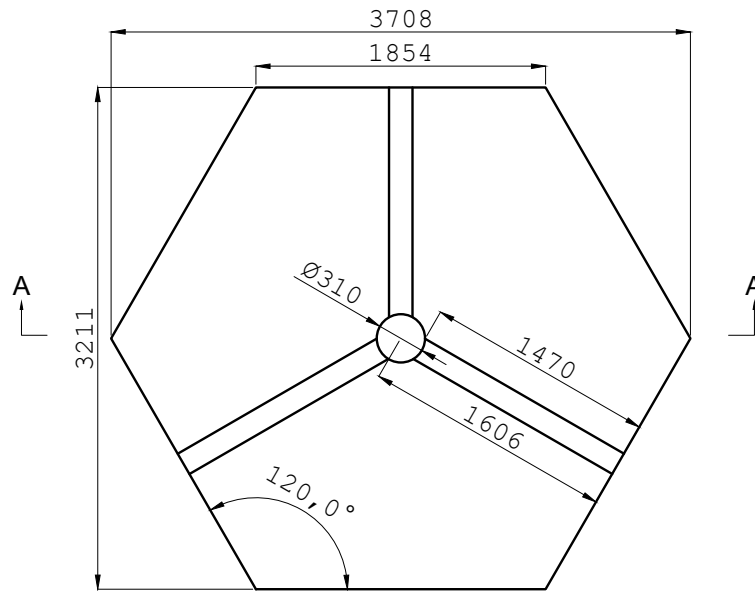

A - A

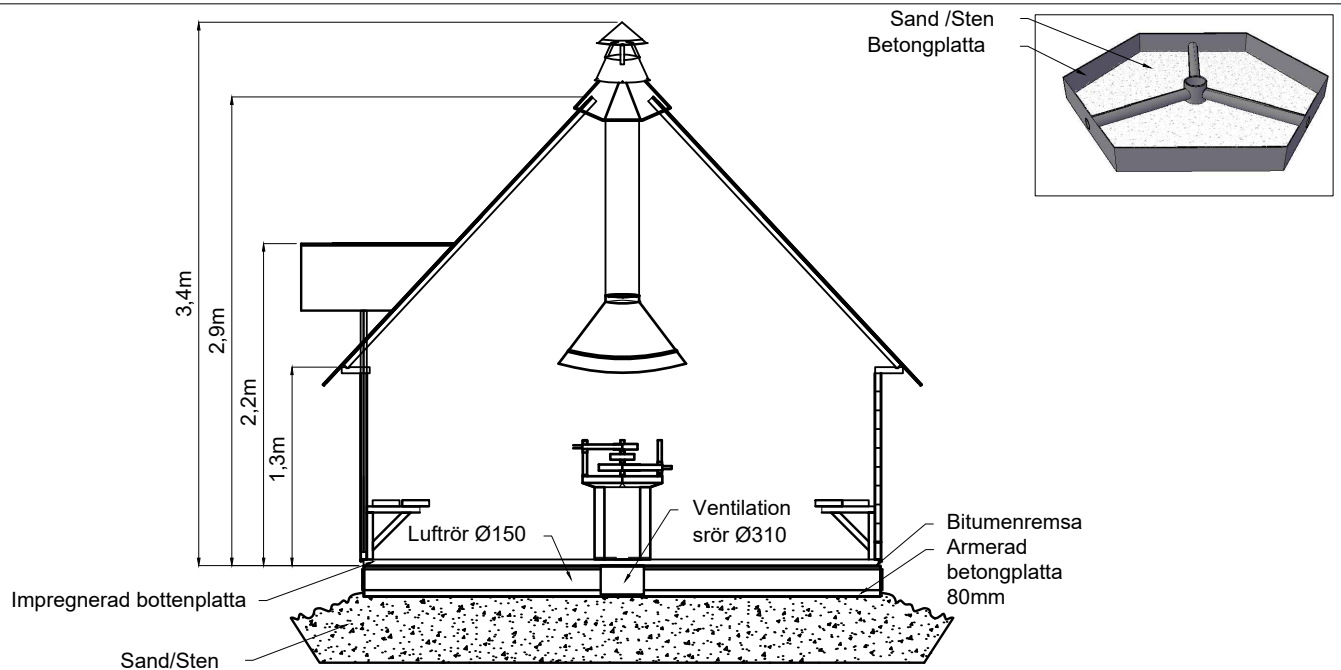

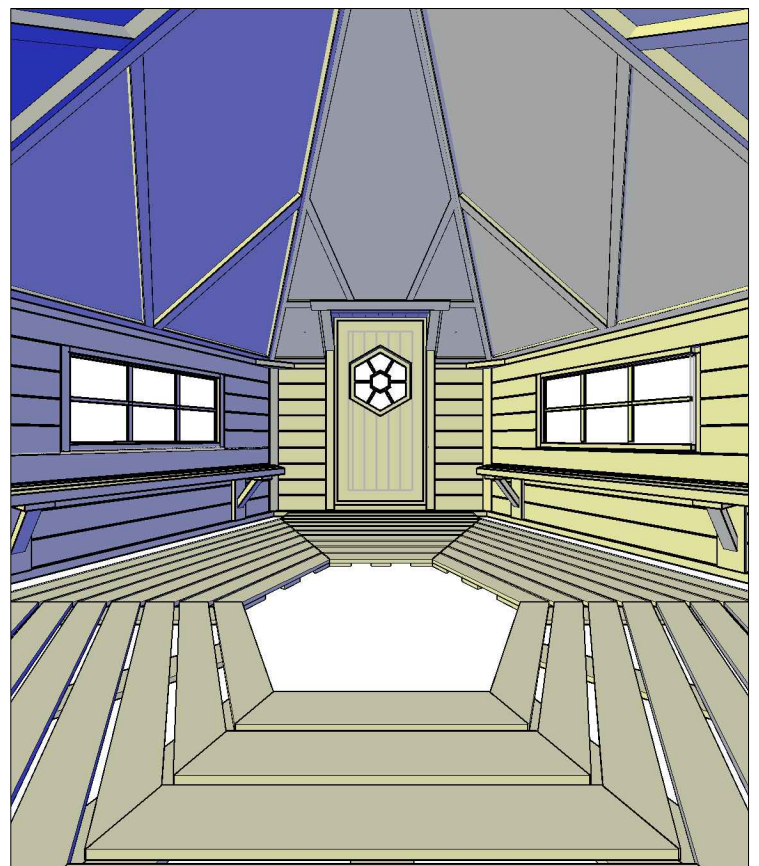
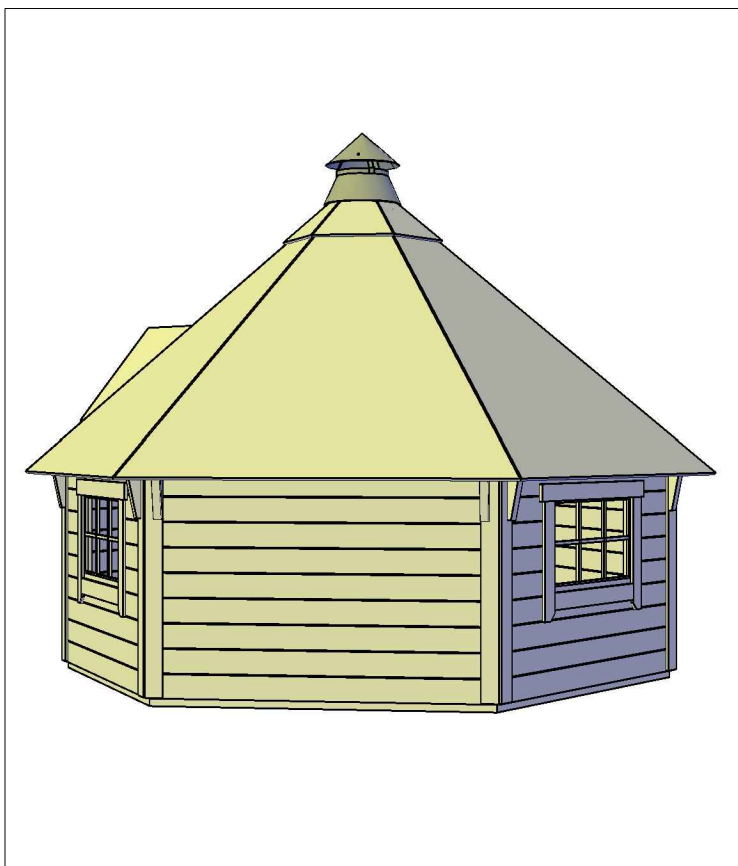
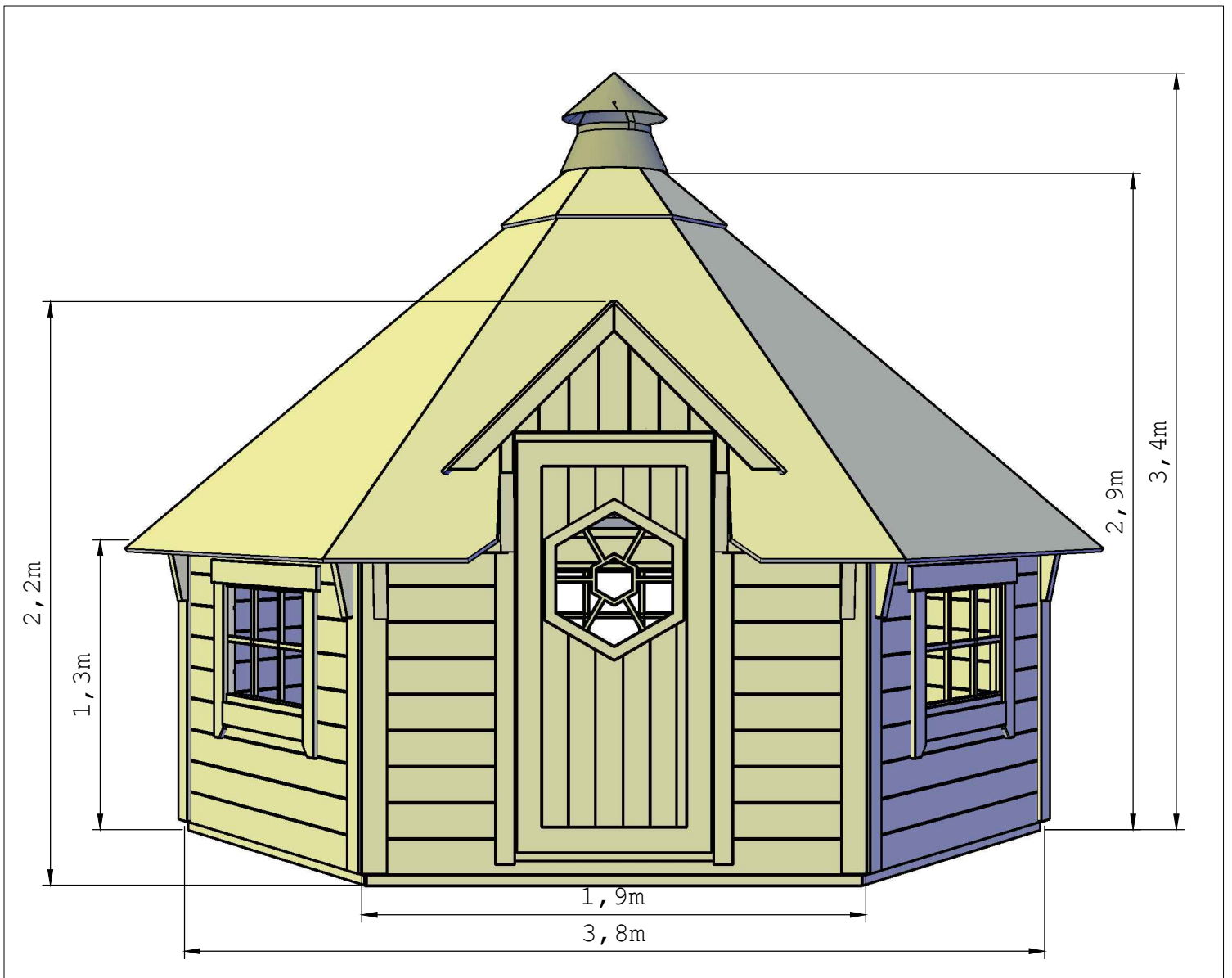

Kära kund,

Vi är glada att ni har valt vårt grillhus!

Läs monteringsanvisningen noggrant innan ni påbörjar monteringen av huset! På så sätt undviker ni problem och sparar tid.

Rekommendationer:

Förvara huspaketet på en torr plats tills monteringen är helt klar, men inte i direkt kontakt med marken, och skydda det mot väderpåverkan (fukt, sol osv.). Förvara inte huspaketet i ett uppvärmt rum!

När ni väljer plats för trädgårdshuset, se till att huset inte utsätts för extrema väderförhållanden (områden med kraftigt snöfall eller starka vindar); annars bör ni förankra huset i marken (till exempel med ankare).

Garanti

Ditt hus är tillverkat av högkvalitativt trä och levereras i naturligt (obehandlat) skick. Om du trots vår noggranna kontroll skulle ha några klagomål, vänligen kontakta produktens återförsäljare. OBS! Var noga med att spara dokumentationen som följer med huspaketet! Vi kan endast behandla reklamationer om du uppger husets nummer till återförsäljaren!

Garantin omfattar inte:

Träets egenskaper som naturmaterial

Trädetaljer som redan är målade (behandlade med träskyddsmedel)

Trädetaljer som innehåller hela grenar som inte äventyrar husets stabilitet

Färgtonvariationer orsakade av skillnader i träets struktur som inte påverkar träets livslängd











Trädetaljer som innehåller (orsakade av torkning) små sprickor/glipor som inte går igenom och som inte påverkar husets konstruktion.

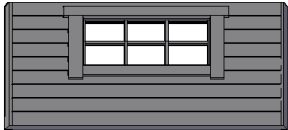
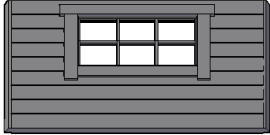
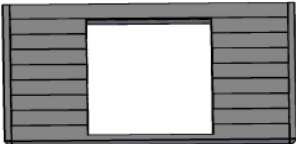
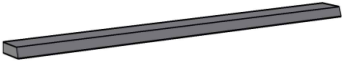





Vridna trädetaljer, om de ändå kan monteras. Tak- och golvbrädor som på sina dolda ytor kan ha vissa ohyvlade partier, färgskillnader och avsmalningar







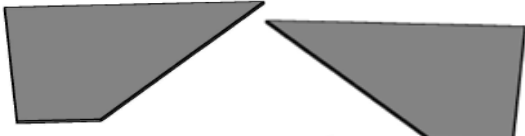

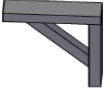
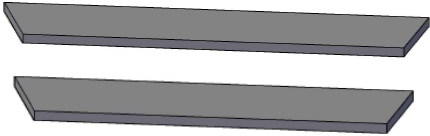
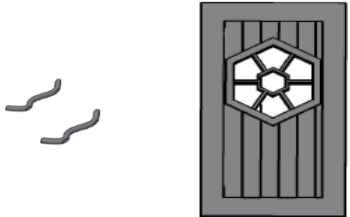
Reklamationer som beror på en felaktig installation av huset eller att huset sjunker till följd av en felaktigt utförd grund.

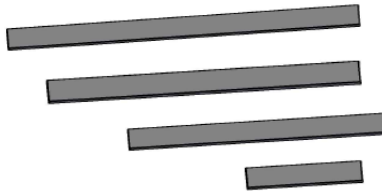
Reklamationer som orsakas av egna ändringar i huset, såsom deformation av trädetaljer och dörrar/fönster till följd av ett felaktigt utfört träarbete, etc.

Reklamationer som omfattas av garantin ersätts genom utbyte av det bristfälliga/felaktiga materialet. Alla andra krav är uteslutna!

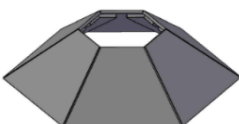
Nr.	Dimensions	Detail	Pcs	✓
1	Väggens nederdel 1854mm		6	<input type="checkbox"/>
2	Väggen 1200x1880mm		2	<input type="checkbox"/>
3	Väggen, fönstret 1200x1880mm		2	<input type="checkbox"/>
3.A	Väggen, fönstret, öppning 1200x1880mm		1	<input type="checkbox"/>
4	Väggen, dörren 1200x1880mm		1	<input type="checkbox"/>
5	Yttre hörnläkt 94x1205mm		12	<input type="checkbox"/>
6	Takstöd 245mm		12	<input type="checkbox"/>
7	Takstödsläkt 146x1992mm		5	<input type="checkbox"/>
8	Takstödsläkt 146x590mm		2	<input type="checkbox"/>
9	Hylla 320mm		6	<input type="checkbox"/>
10	Taktäcksdetalj		5	<input type="checkbox"/>
11	Taktäcksdetalj, dörr		1	<input type="checkbox"/>
12	Takutskjutningspanel		5	<input type="checkbox"/>
13	Takutbyggnadspanel		2	<input type="checkbox"/>

Nr.	Dimensions	Detail	Pcs	✓
14	Dörrens sidostöd		2	<input type="checkbox"/>
15	Dörrens sidoläkt (utsida) 70x1170mm		2	<input type="checkbox"/>
16	Litet tak, undersida		1	<input type="checkbox"/>
17	Täckt triangel, litet tak		1	<input type="checkbox"/>
18	Triangel, litet tak		1	<input type="checkbox"/>
19	Litet takdetalj; vänster, höger		2	<input type="checkbox"/>
20	Främre täckläkt, litet tak 70x860mm		2	<input type="checkbox"/>
21	Fyllnadsbräda för det lilla tak		2	<input type="checkbox"/>
22	Sittkonsol		10	<input type="checkbox"/>
23	Sittbräda 146x1764mm 146x1580mm		5 5	<input type="checkbox"/> <input type="checkbox"/>
24	Dörr + dörrhandtag x 2		1	<input type="checkbox"/>

Nr.	Dimensions	Detail	Pcs	√
25	Dörrläkt (insida)		2	<input type="checkbox"/>
	70x1350mm (sida)			
	70x1050mm (upp)			
	70x820mm (upp)			
	70x355mm (sida)			
26	Invändig hörnläkt		2	<input type="checkbox"/>
	70x1195mm			
27	Golvdetalj		6	<input type="checkbox"/>
	70x900mm			
28	Golvdetalj		1	<input type="checkbox"/>
29	Covered pipe detail		1	<input type="checkbox"/>
30	Täckt rördetalj		24	<input type="checkbox"/>
31	Anslutningsskyddslist 250x1005mm		29	<input type="checkbox"/>
32	Hörnanslutning, dörrsidans täcklist-rullel 0, 25x10m		0,4	<input type="checkbox"/>

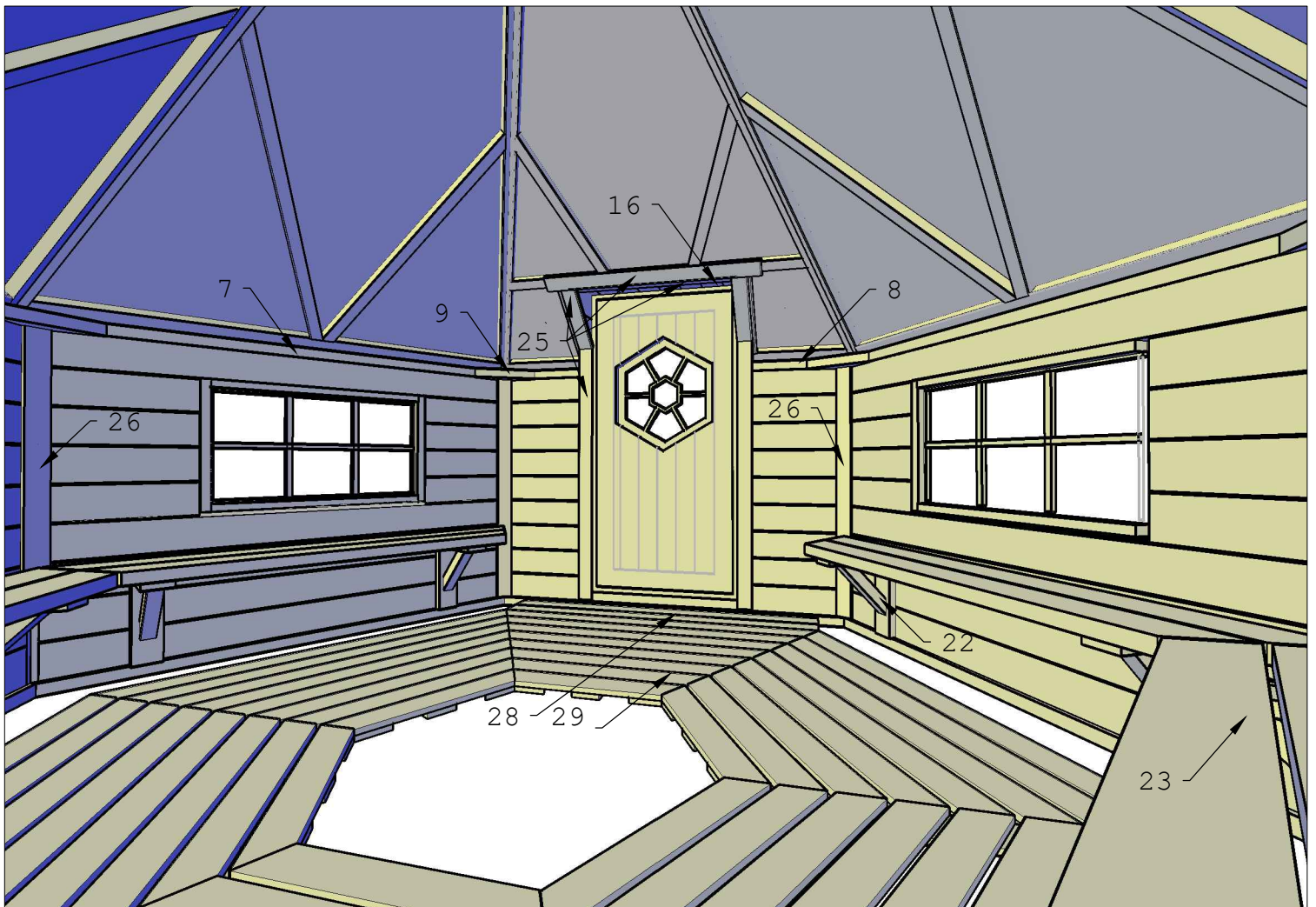
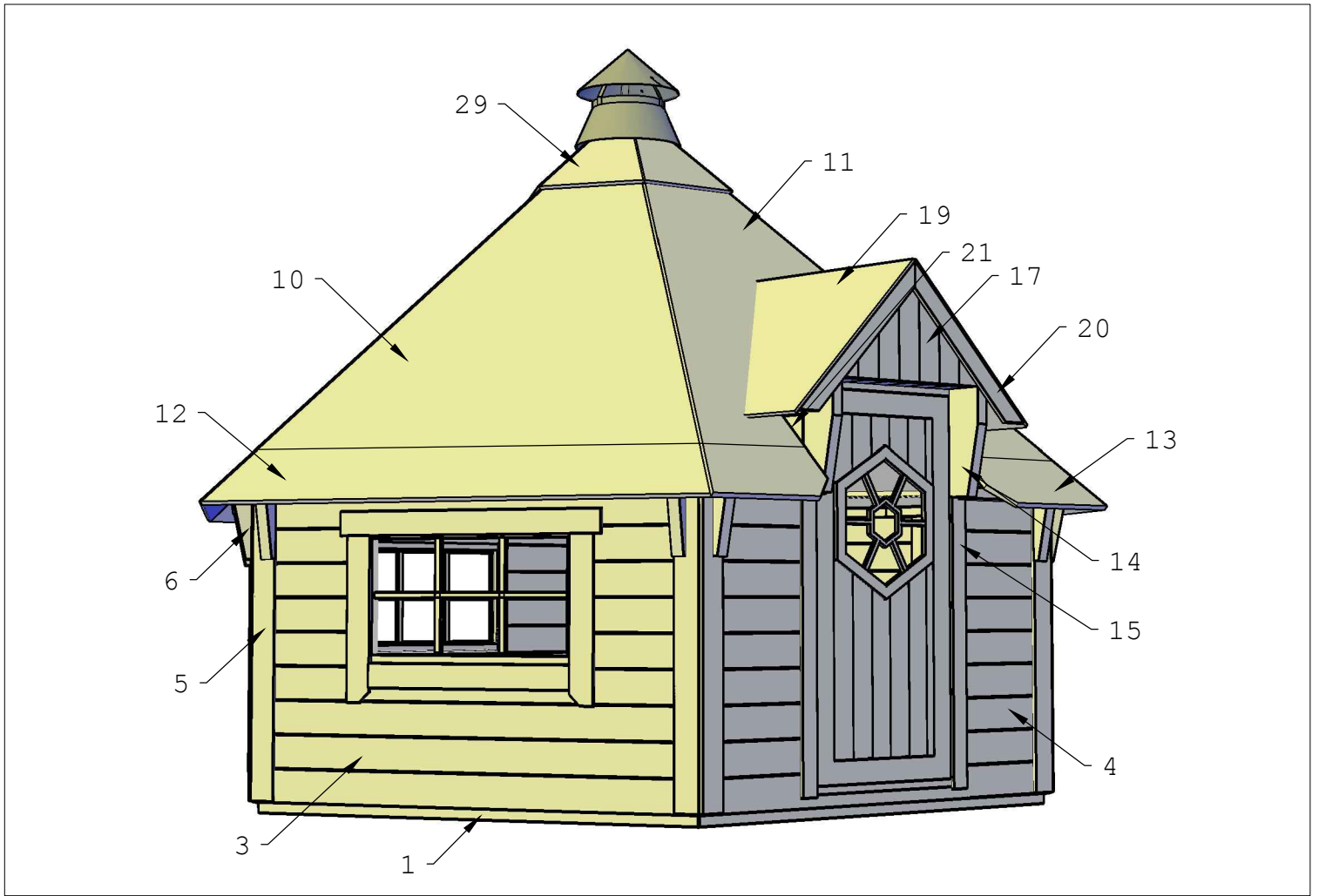

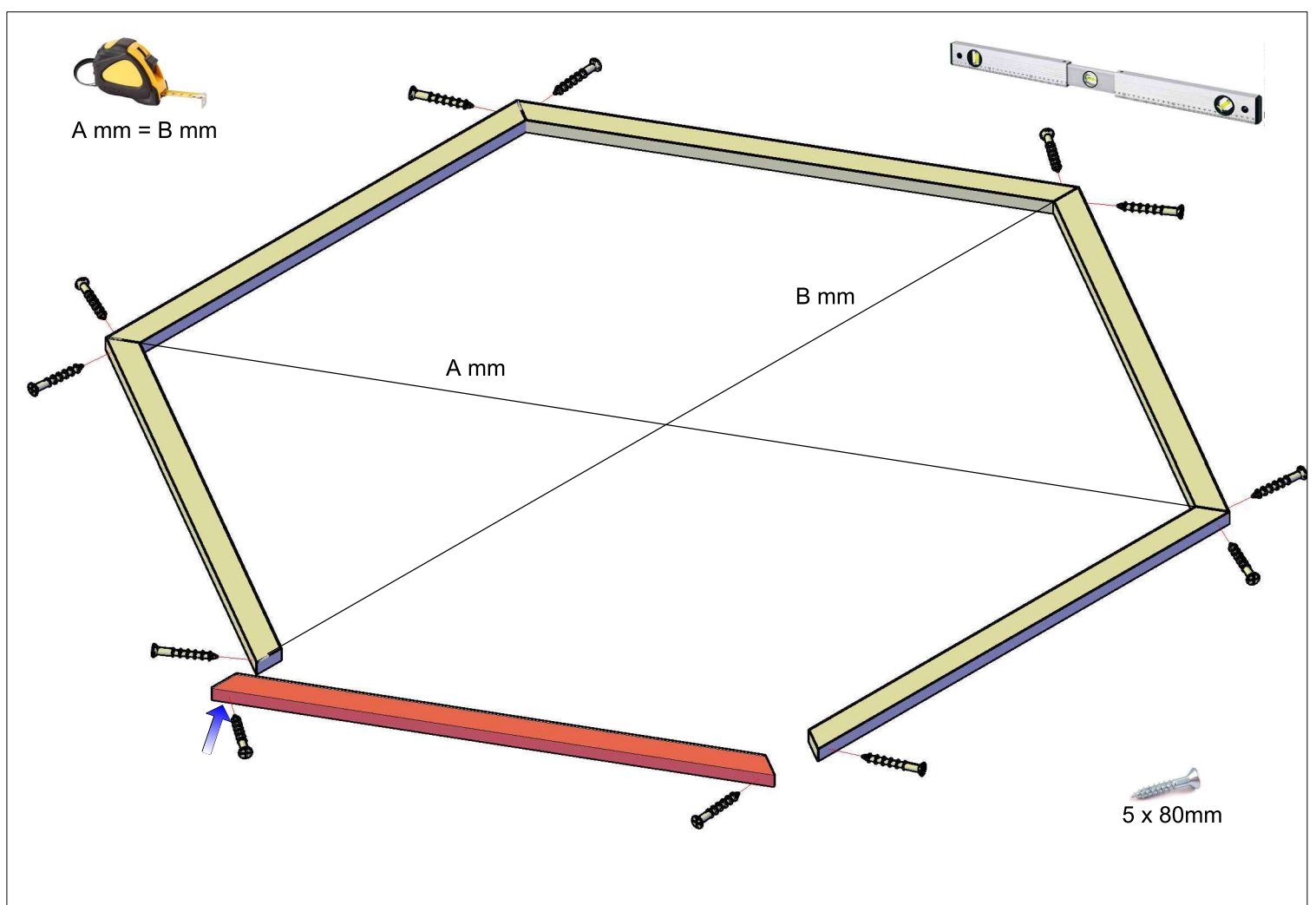
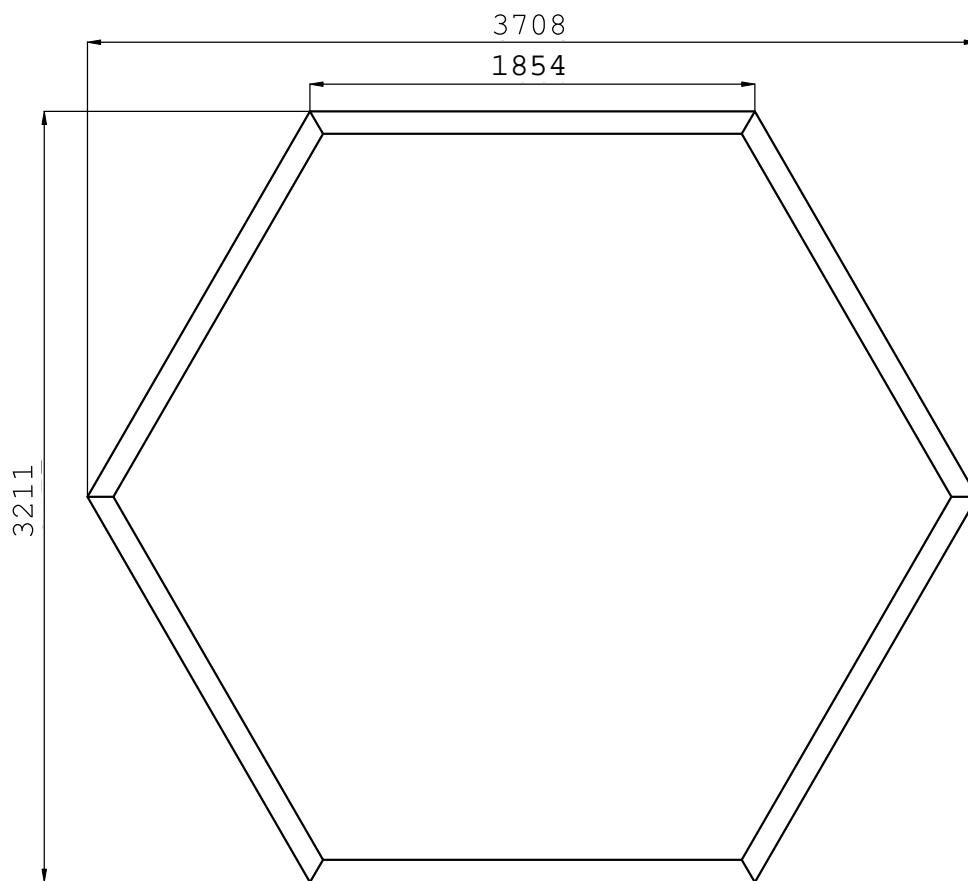

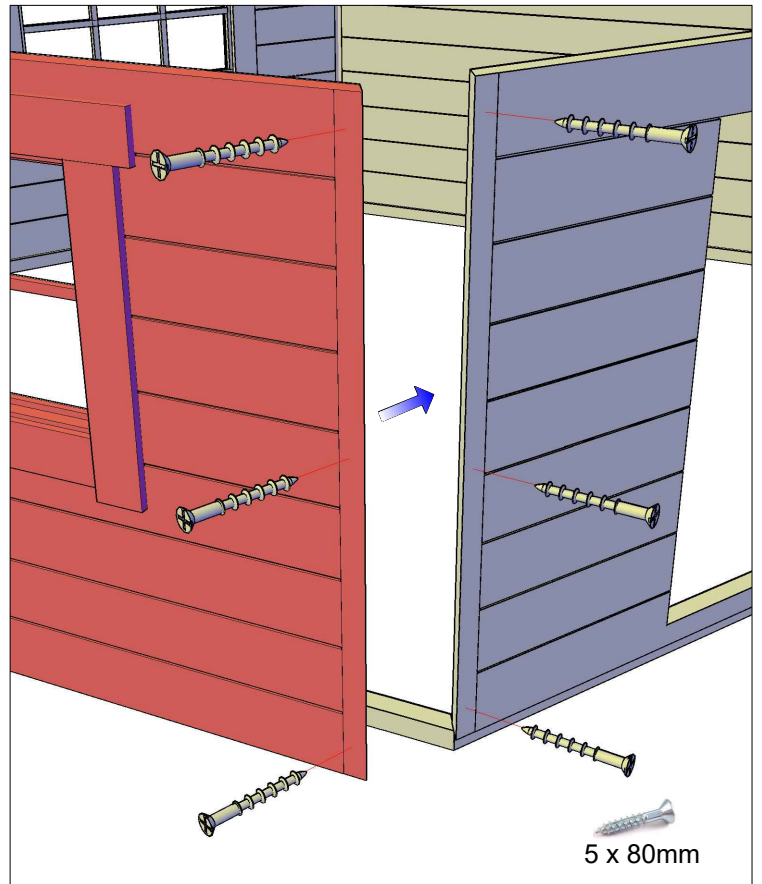
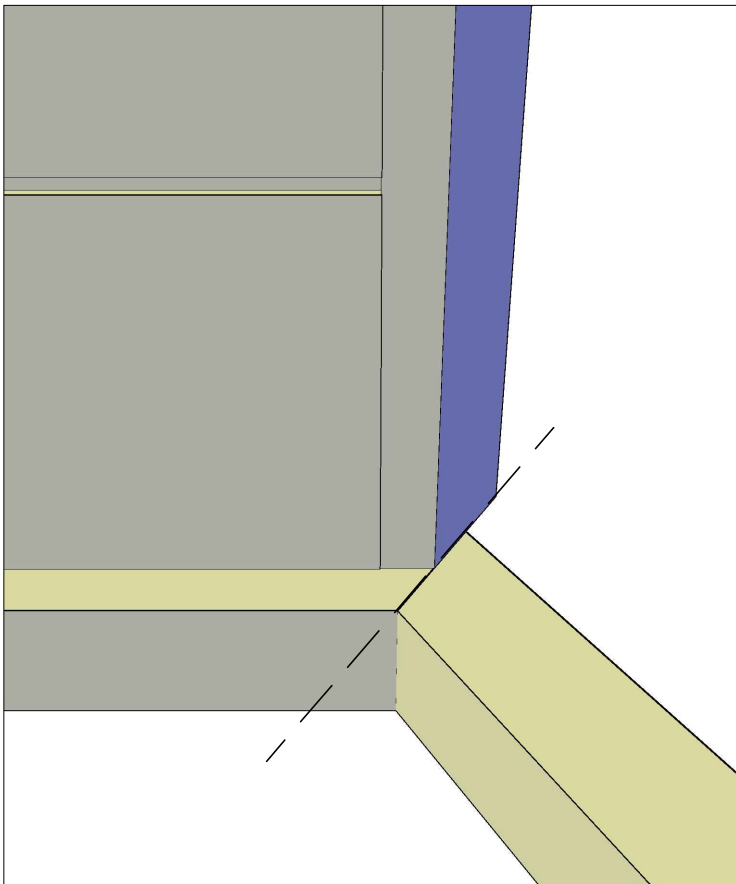
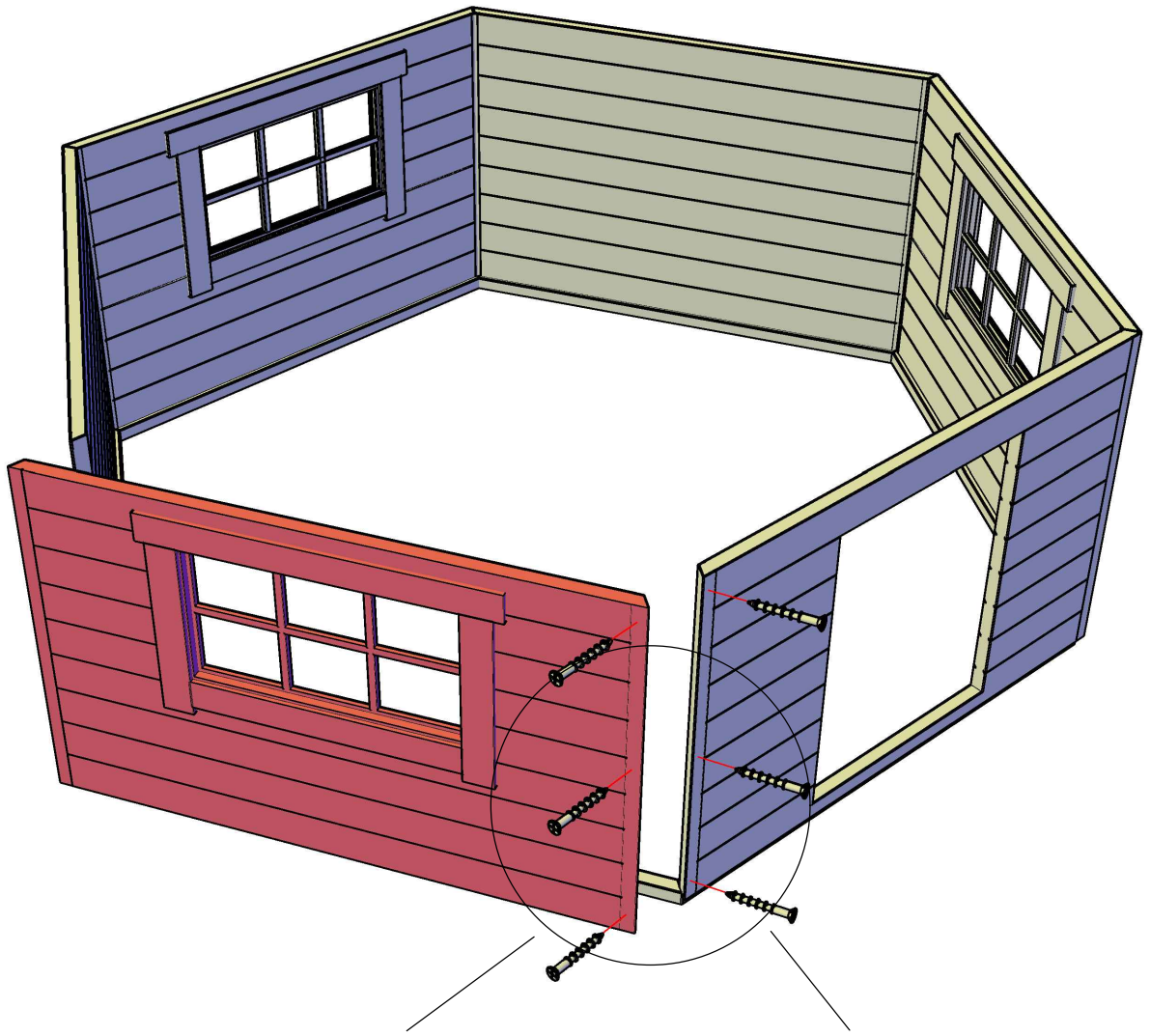

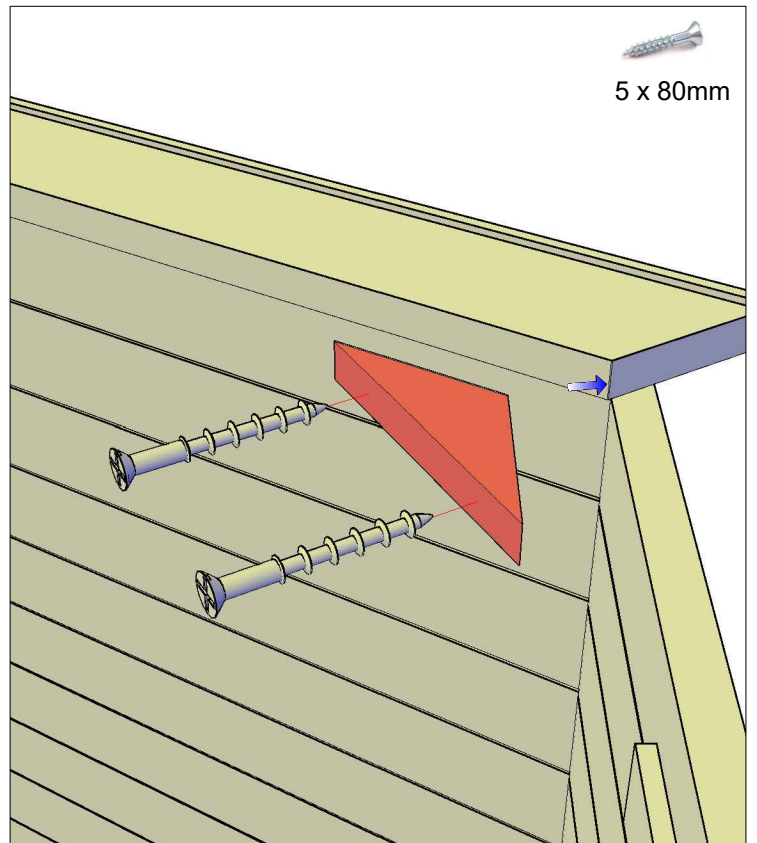
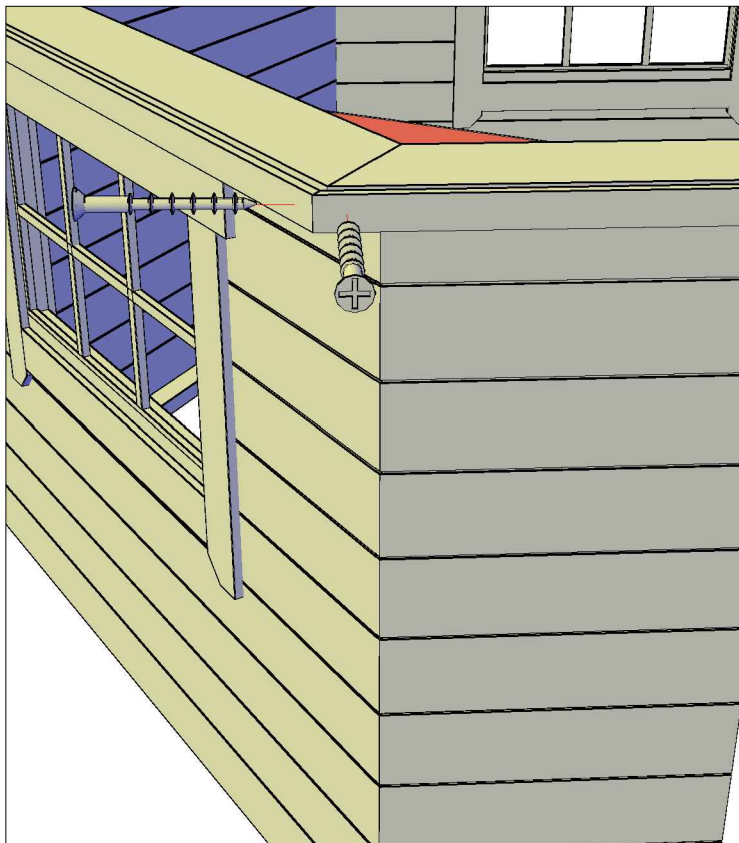
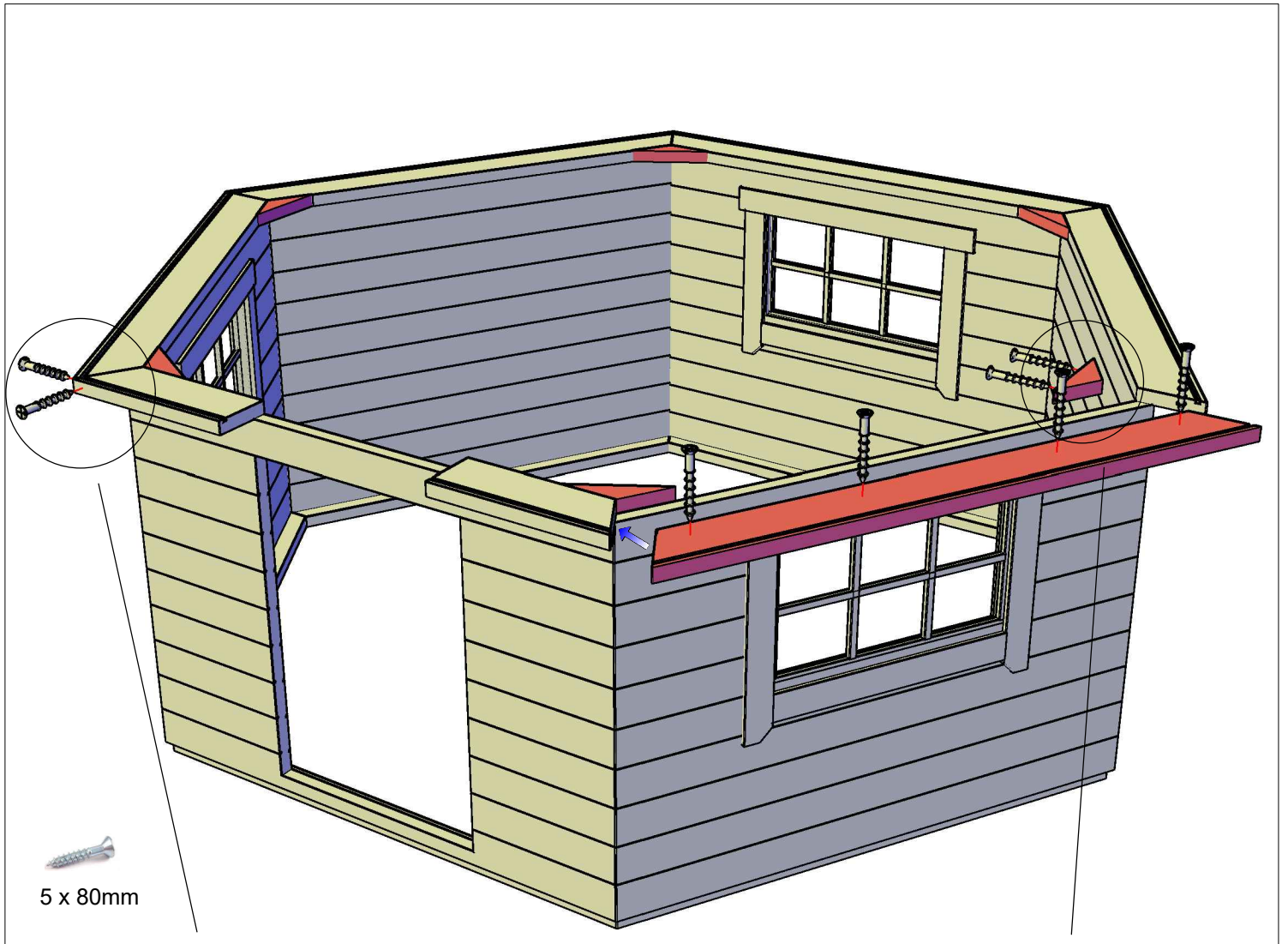

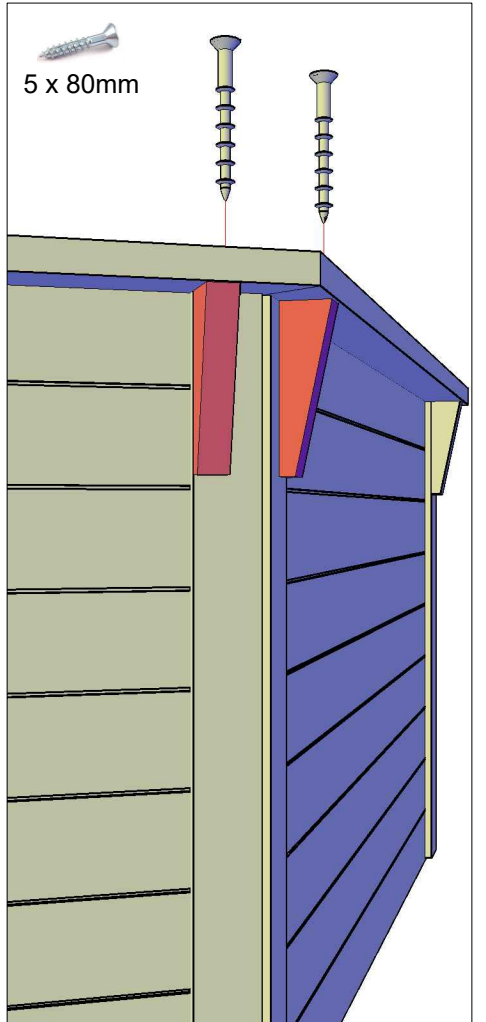
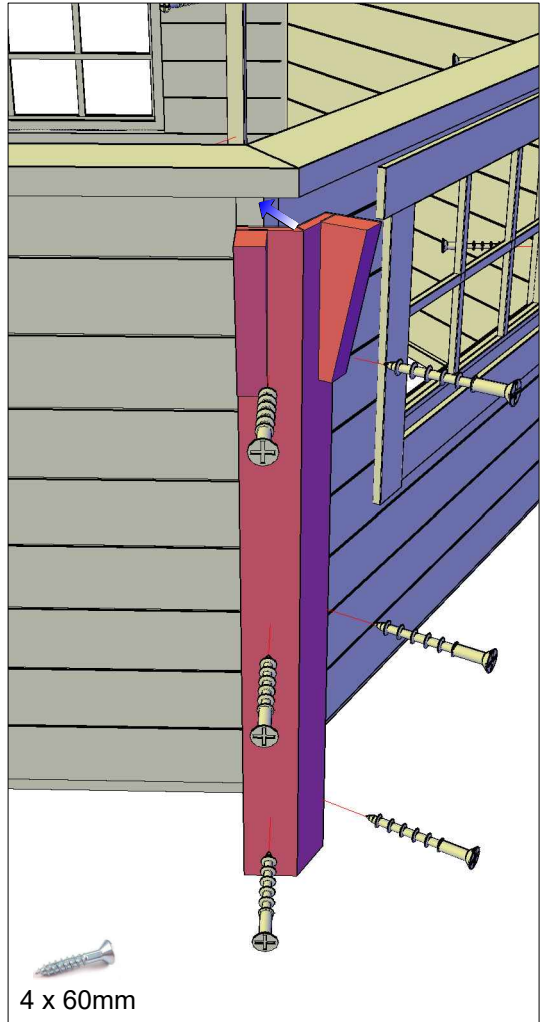
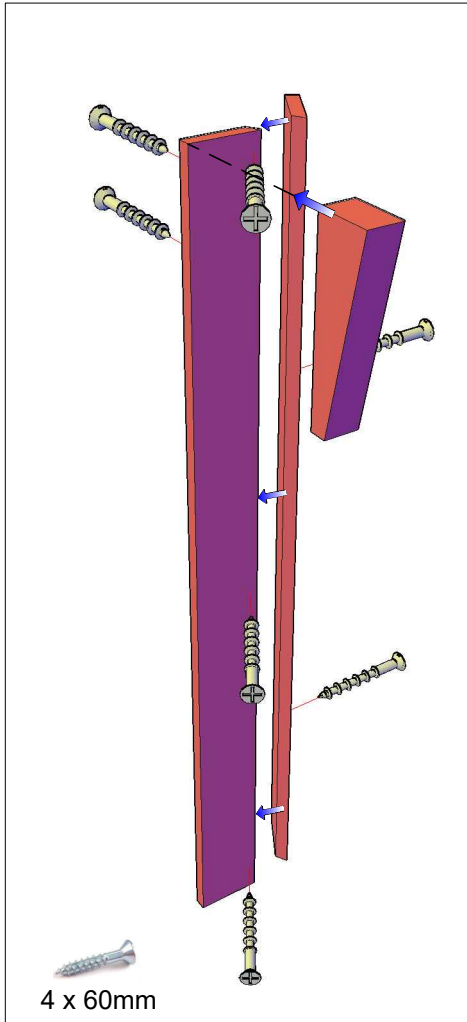
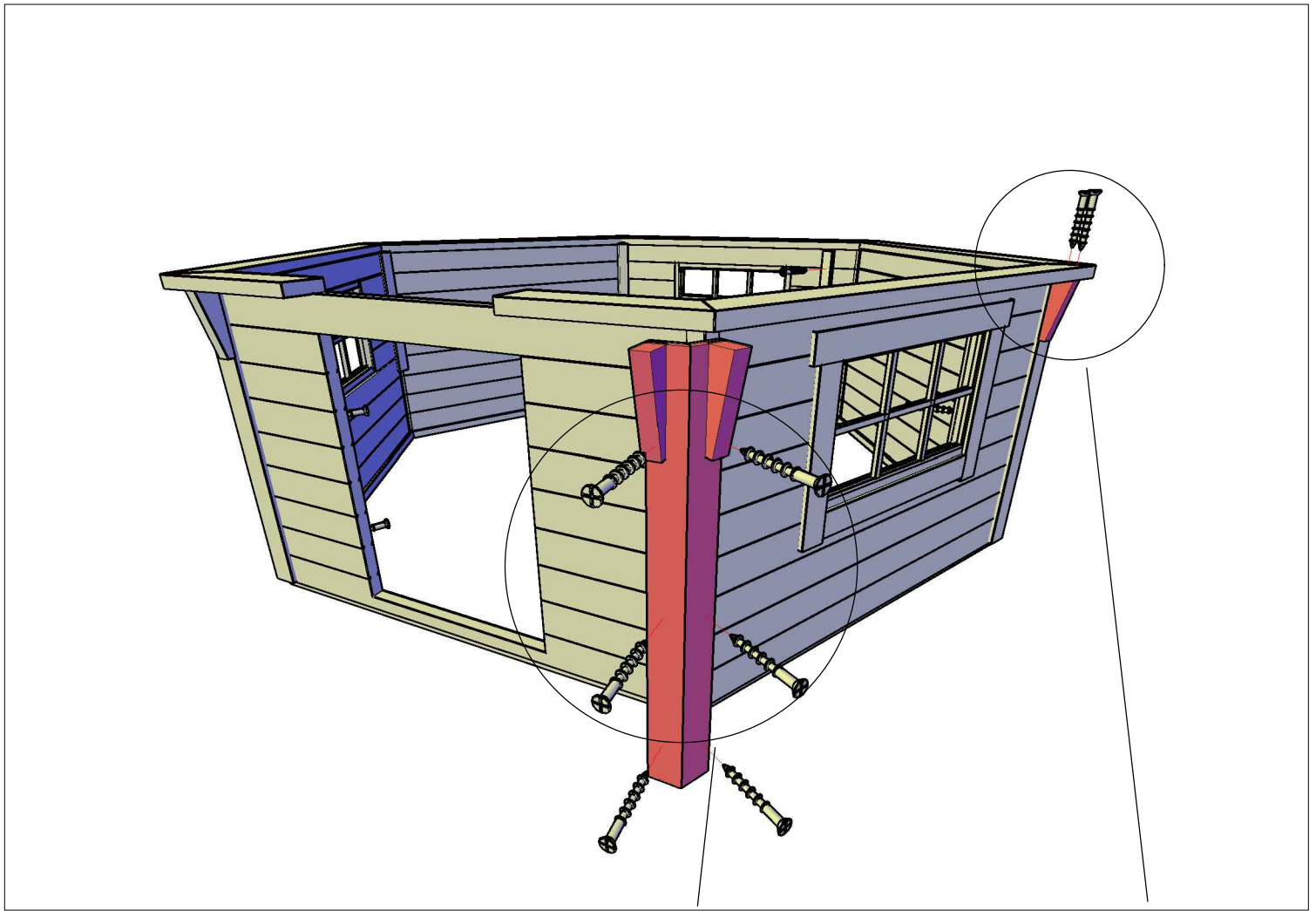

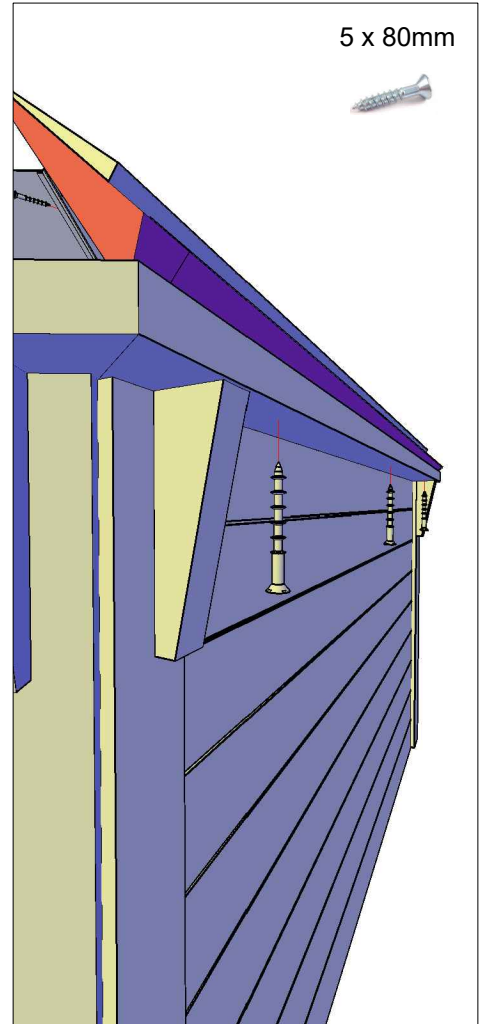
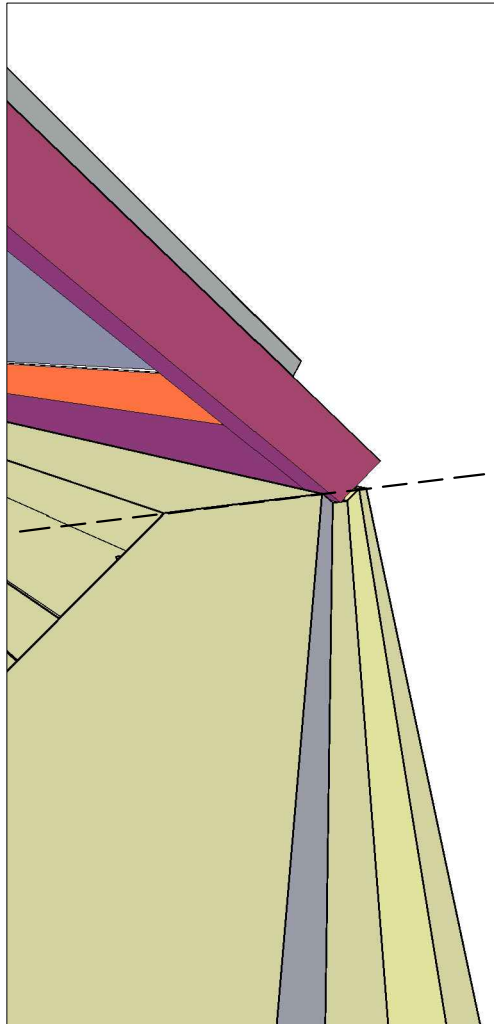
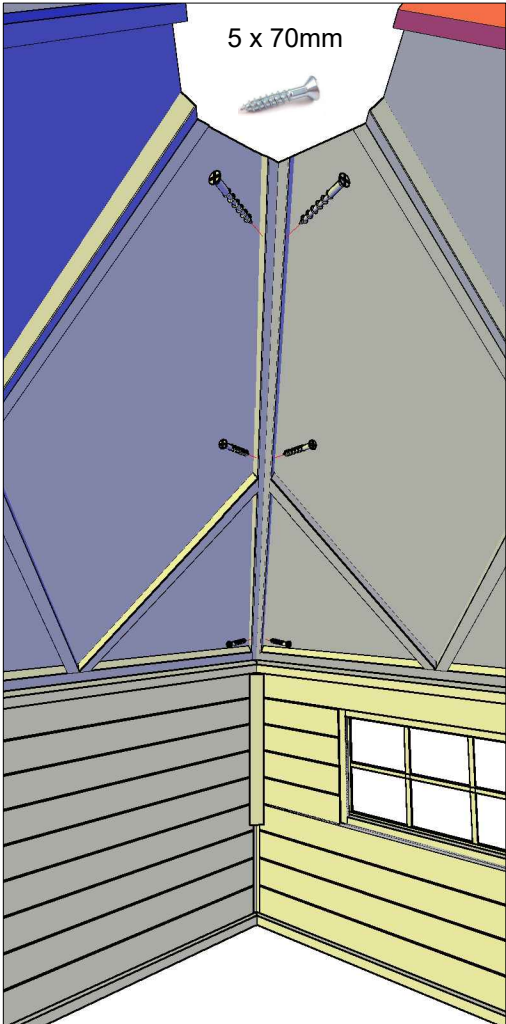
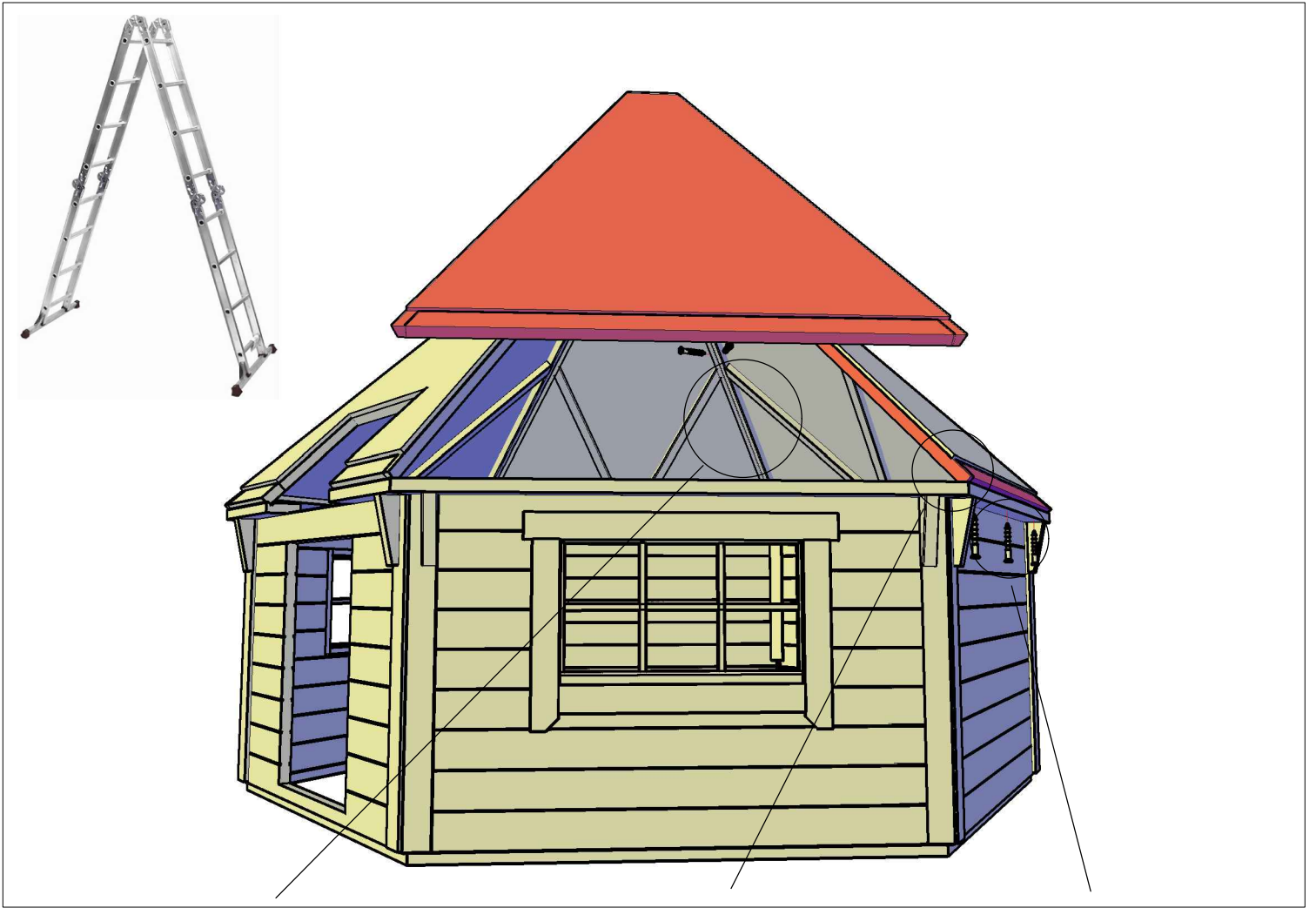

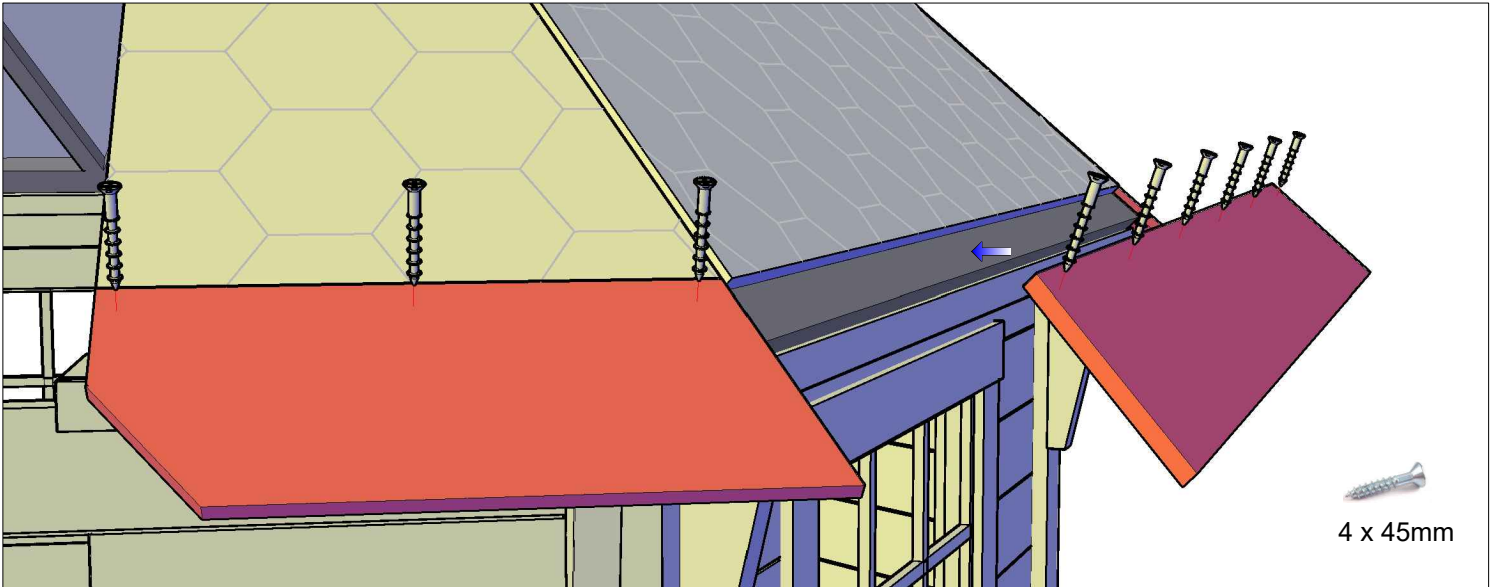
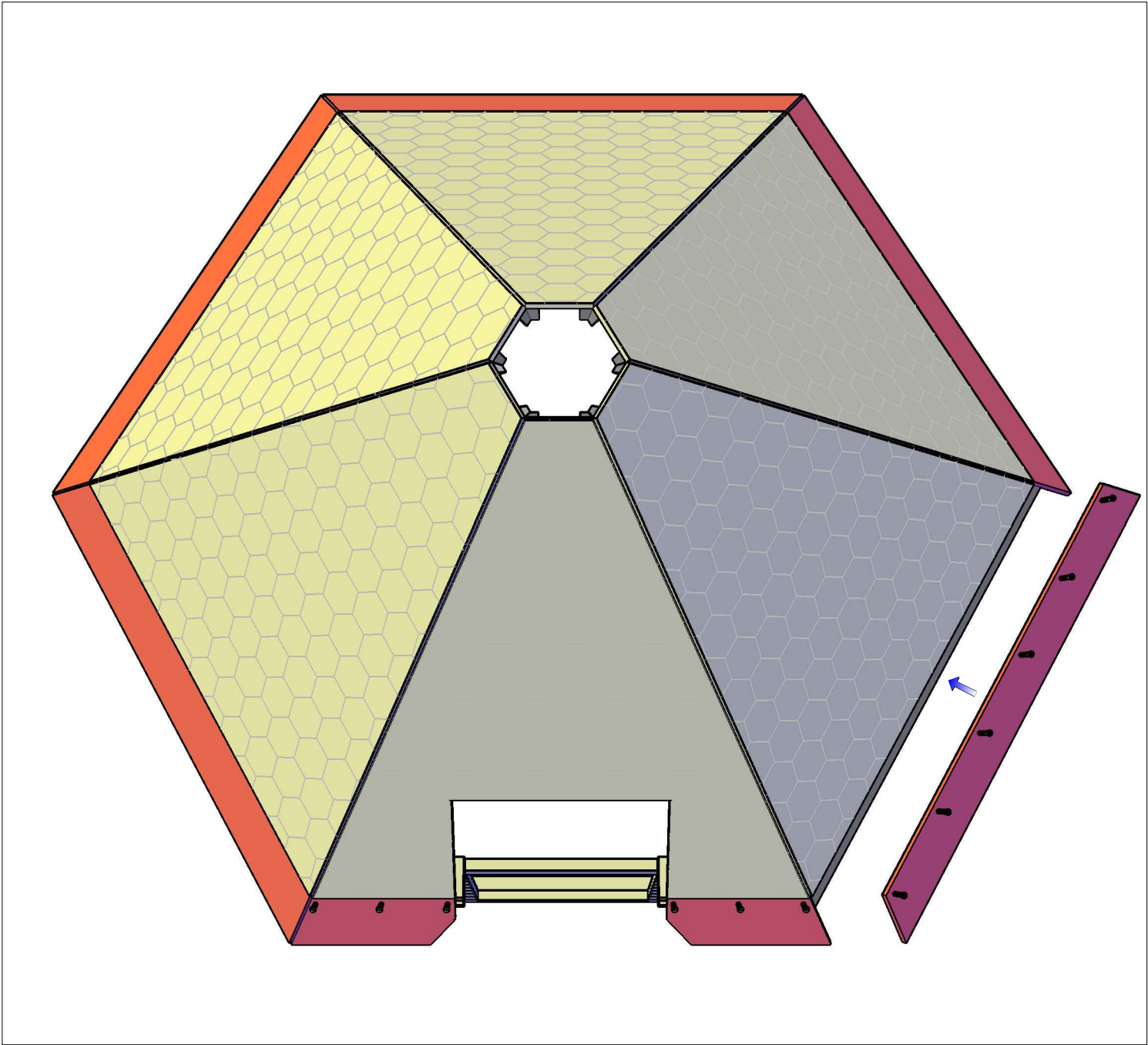

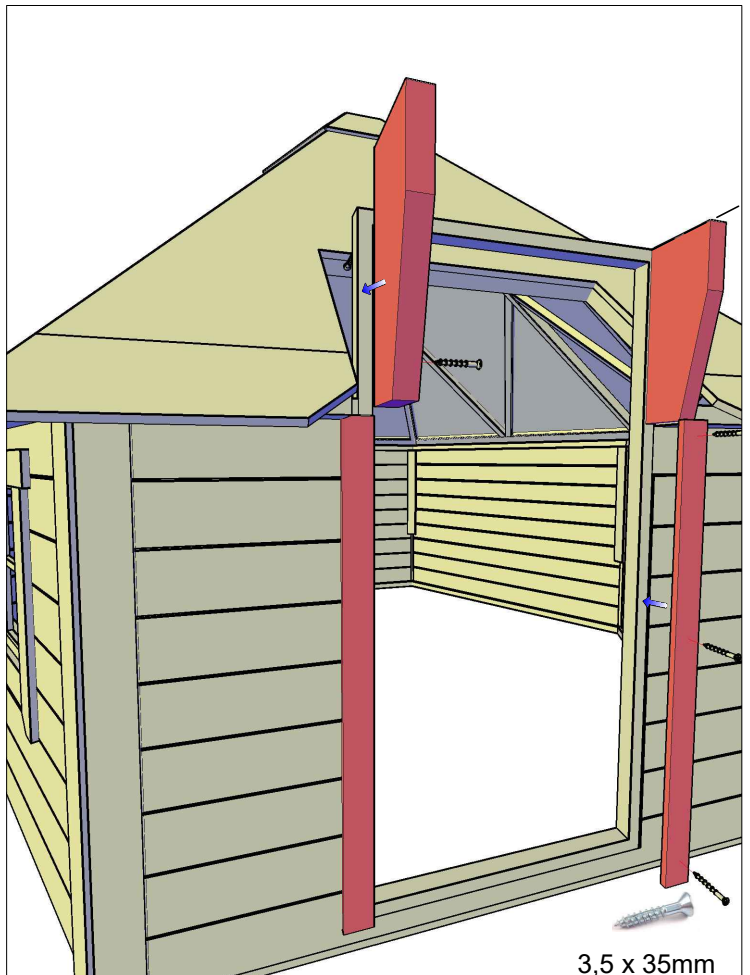
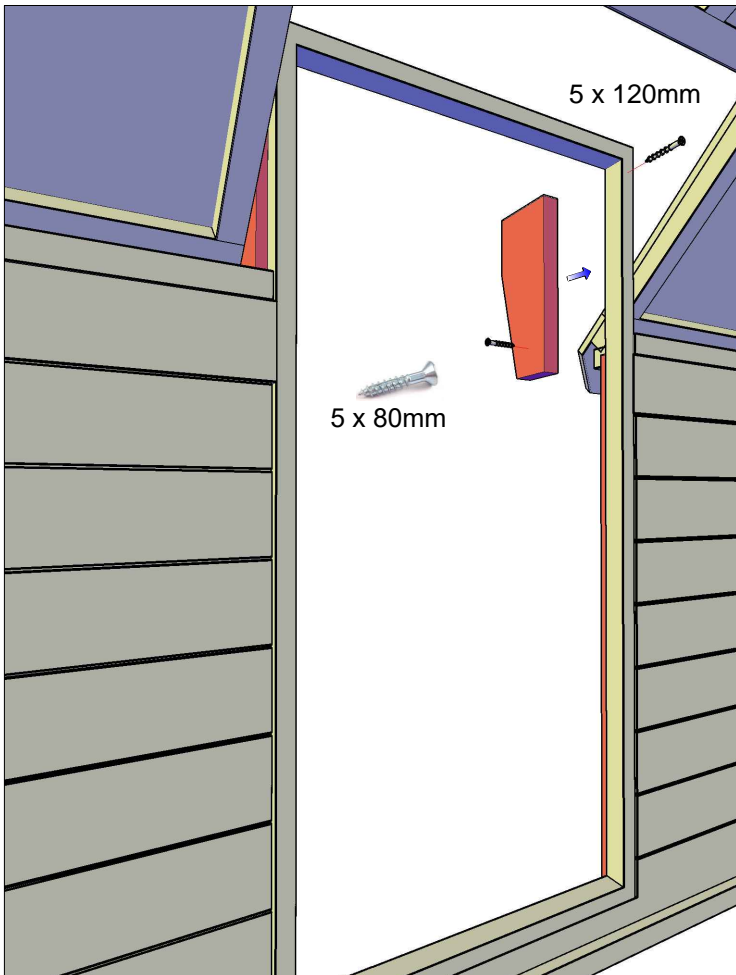
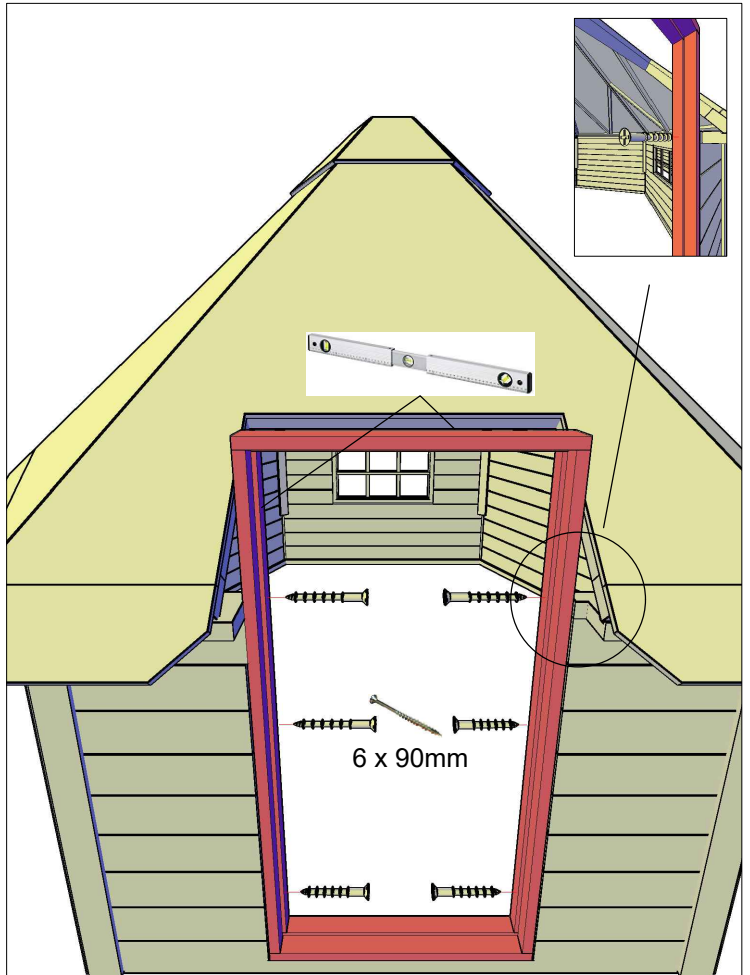
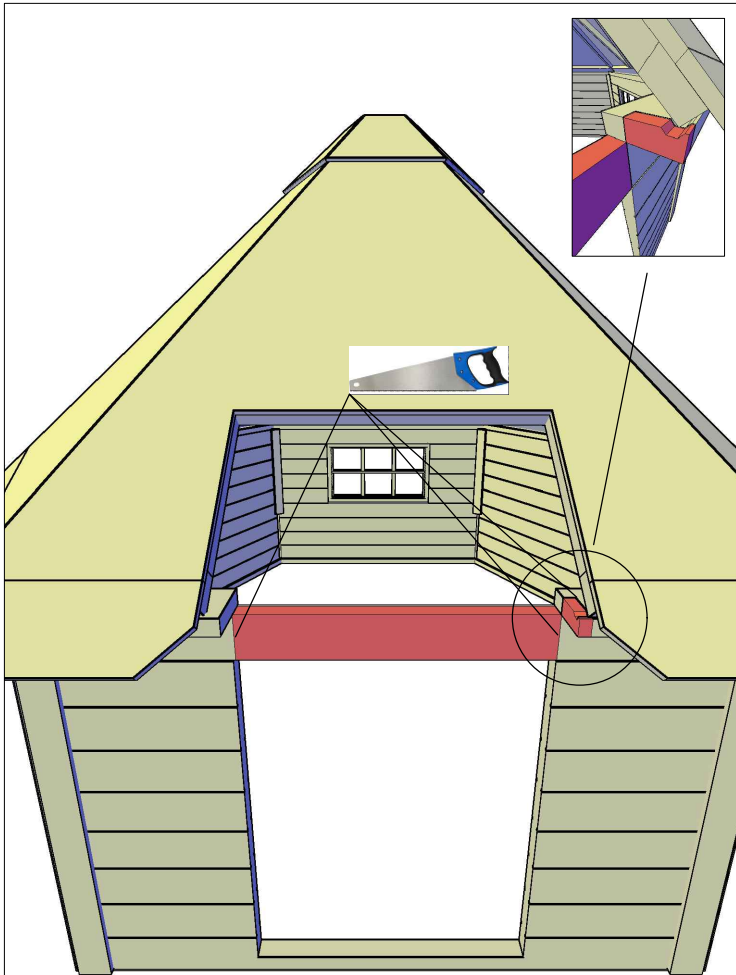

4 x 45mm

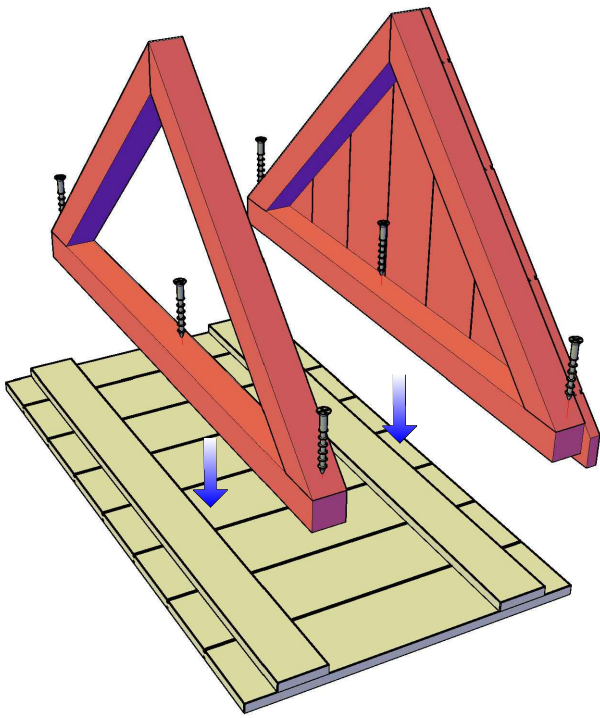

4 x 45mm

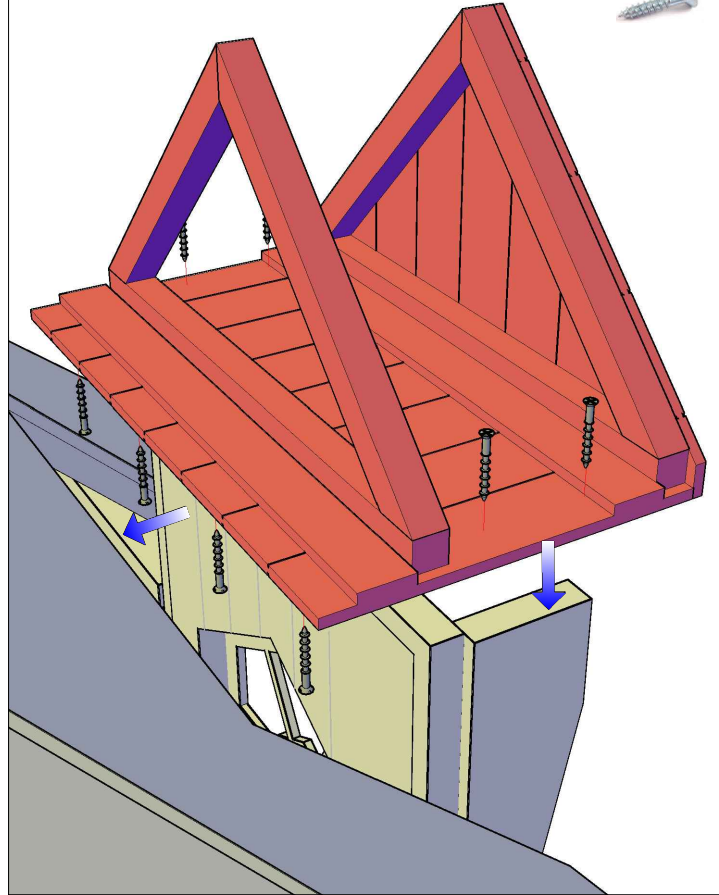

4 x 45mm



3,5 x 35mm

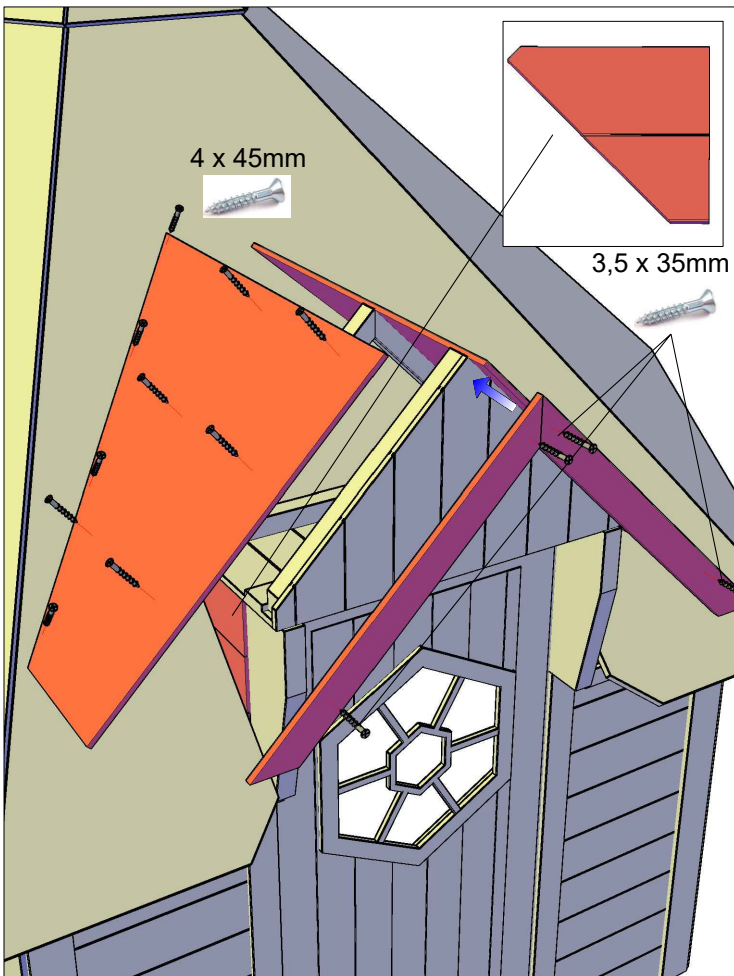

3,5 x 35mm

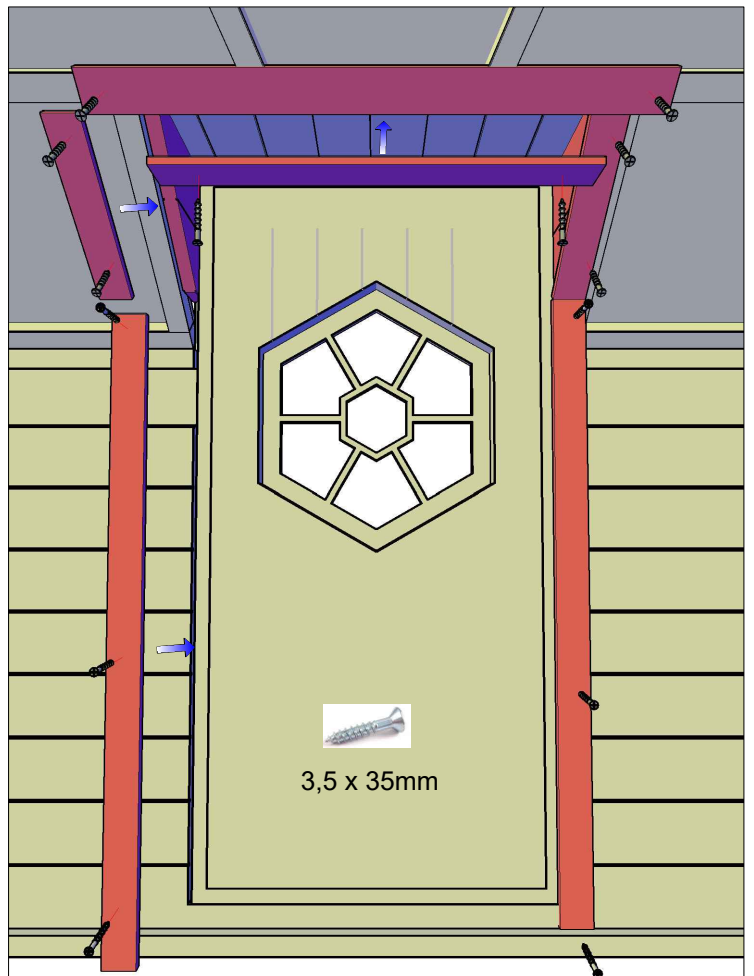

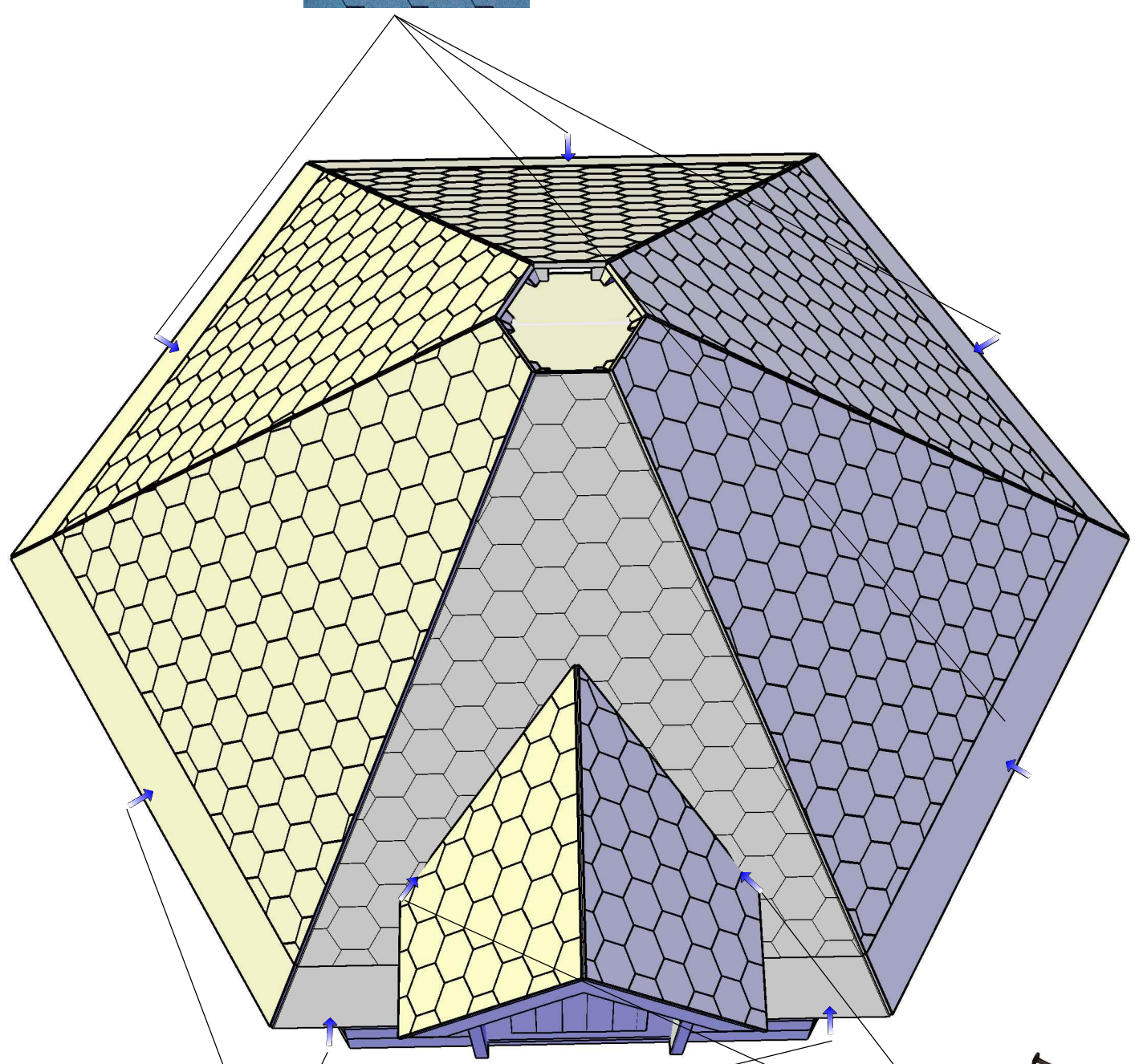
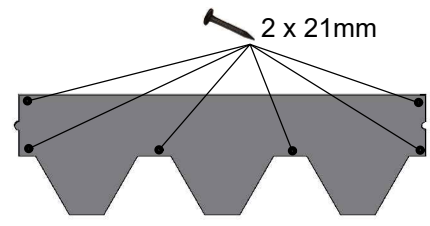

2 x 16mm



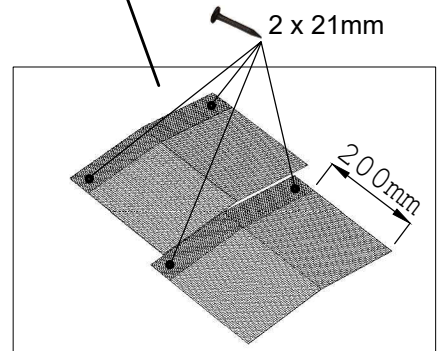
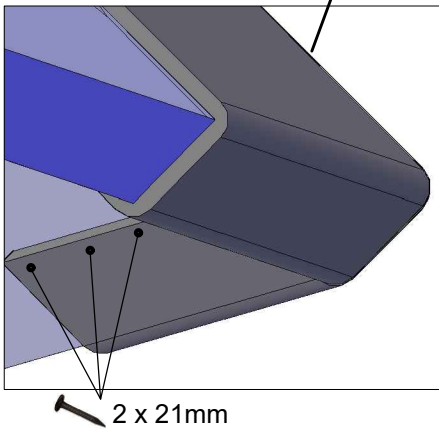
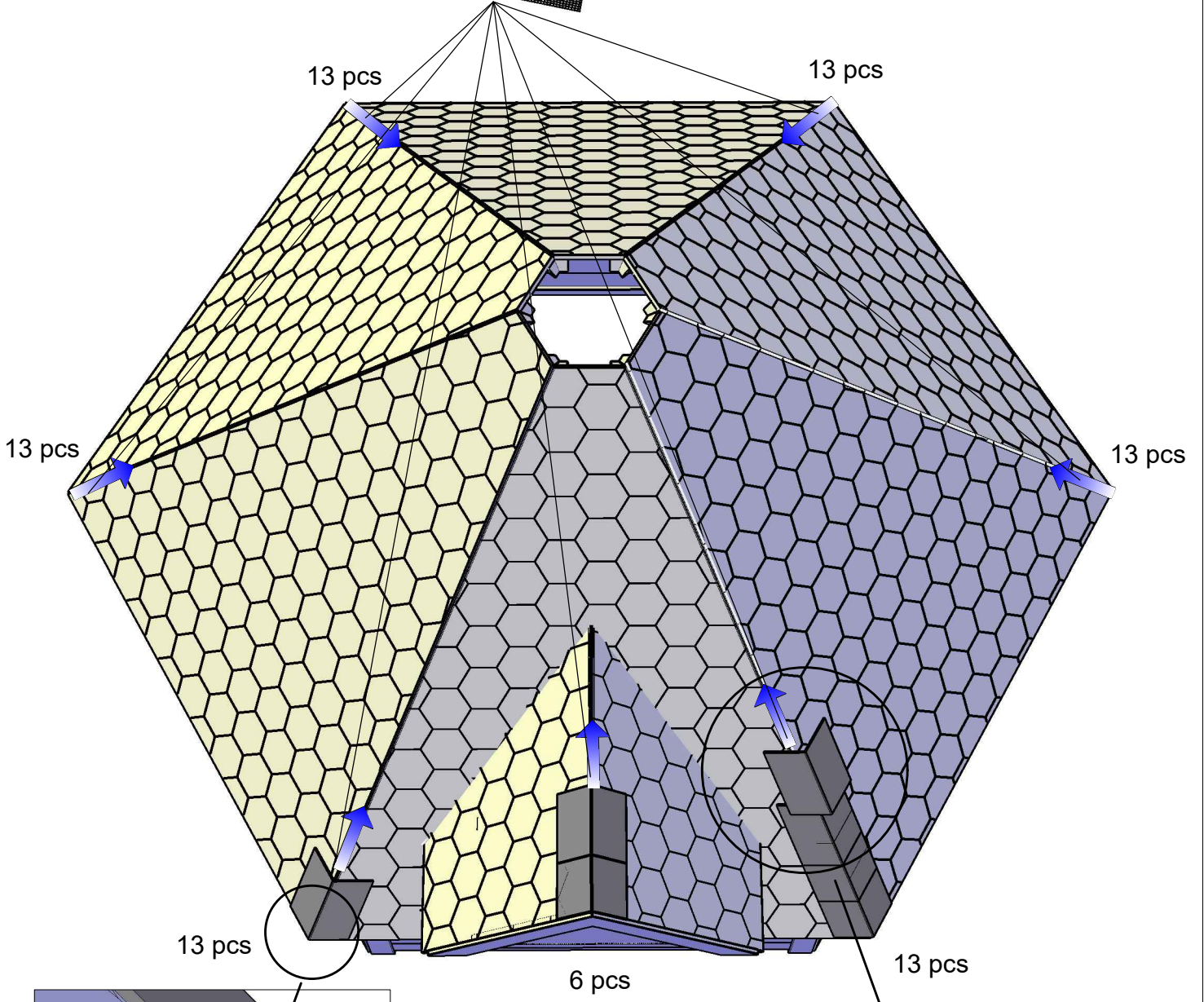
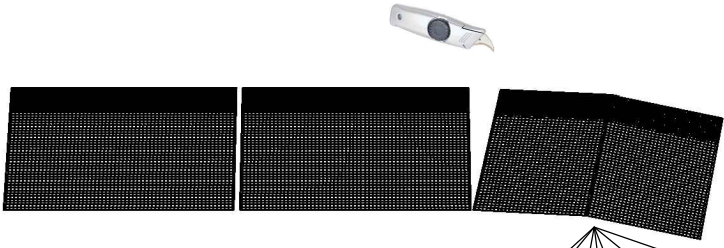

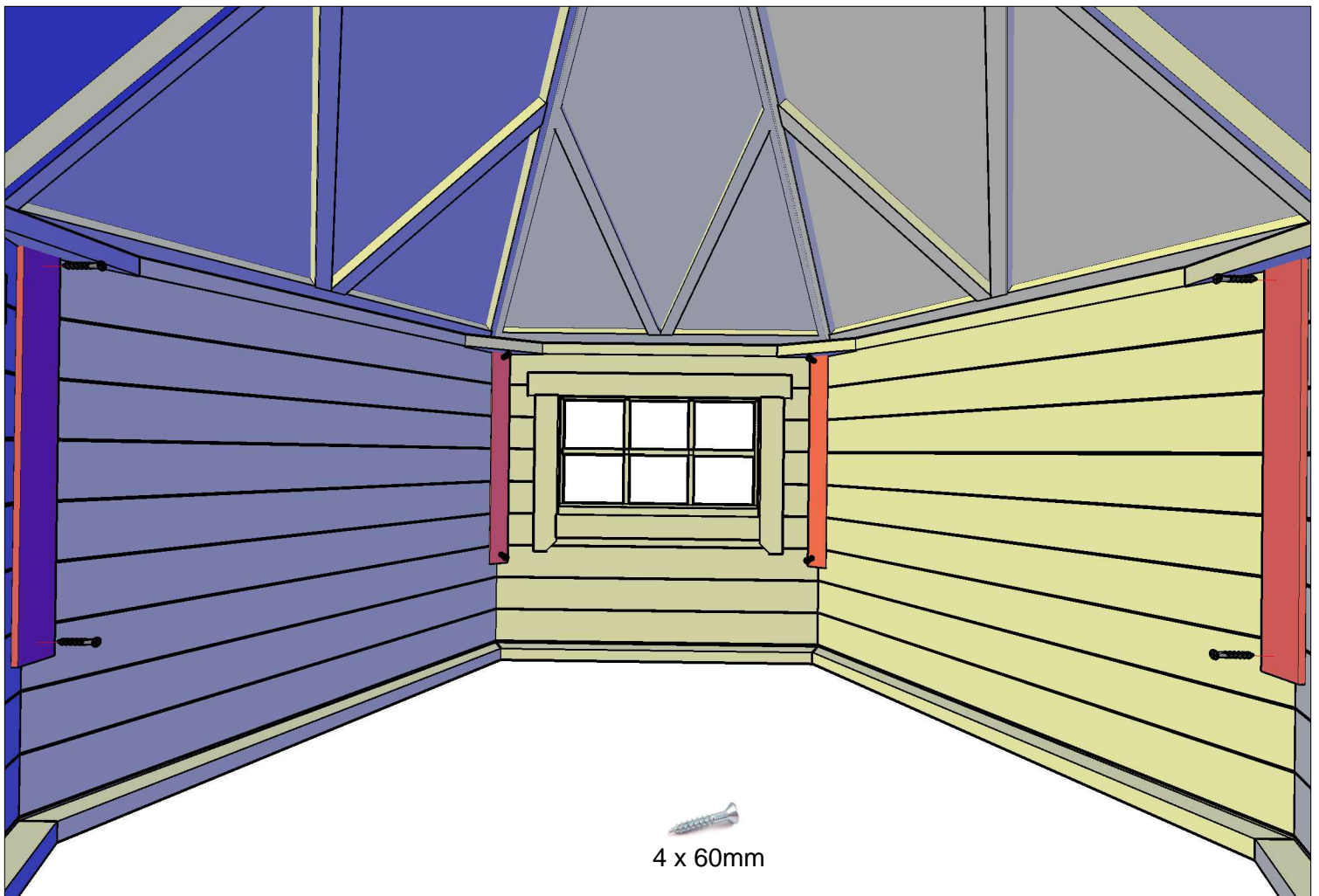

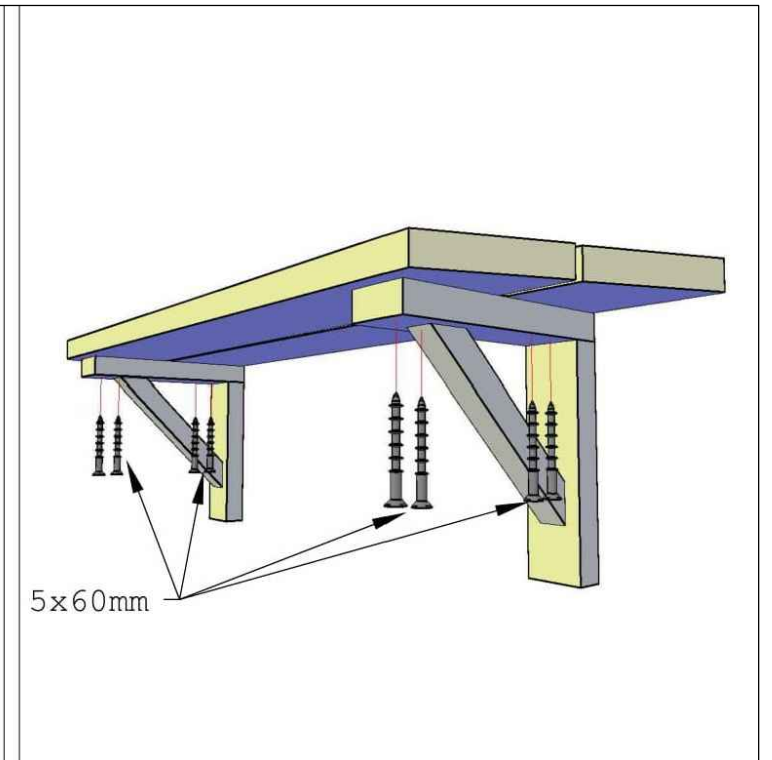
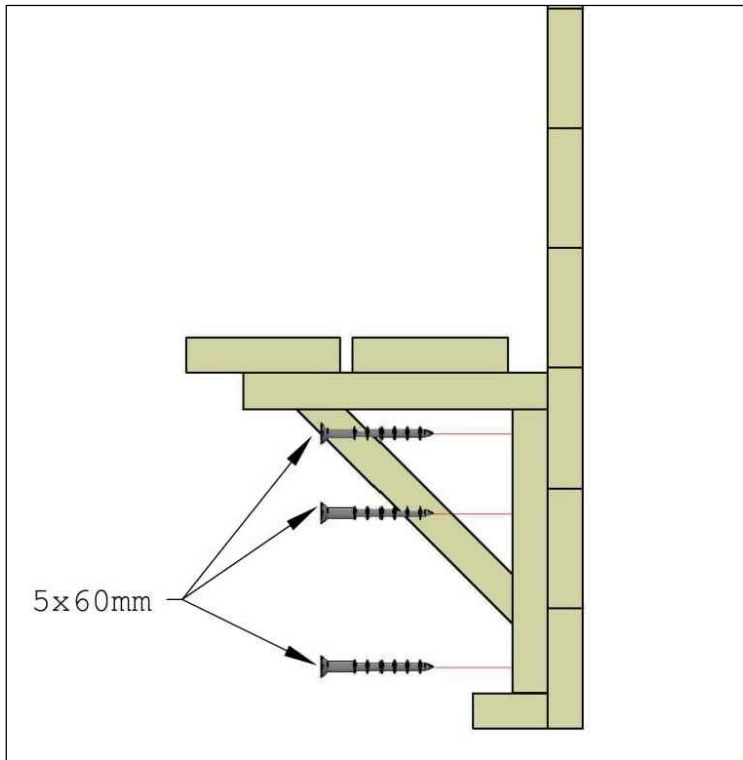
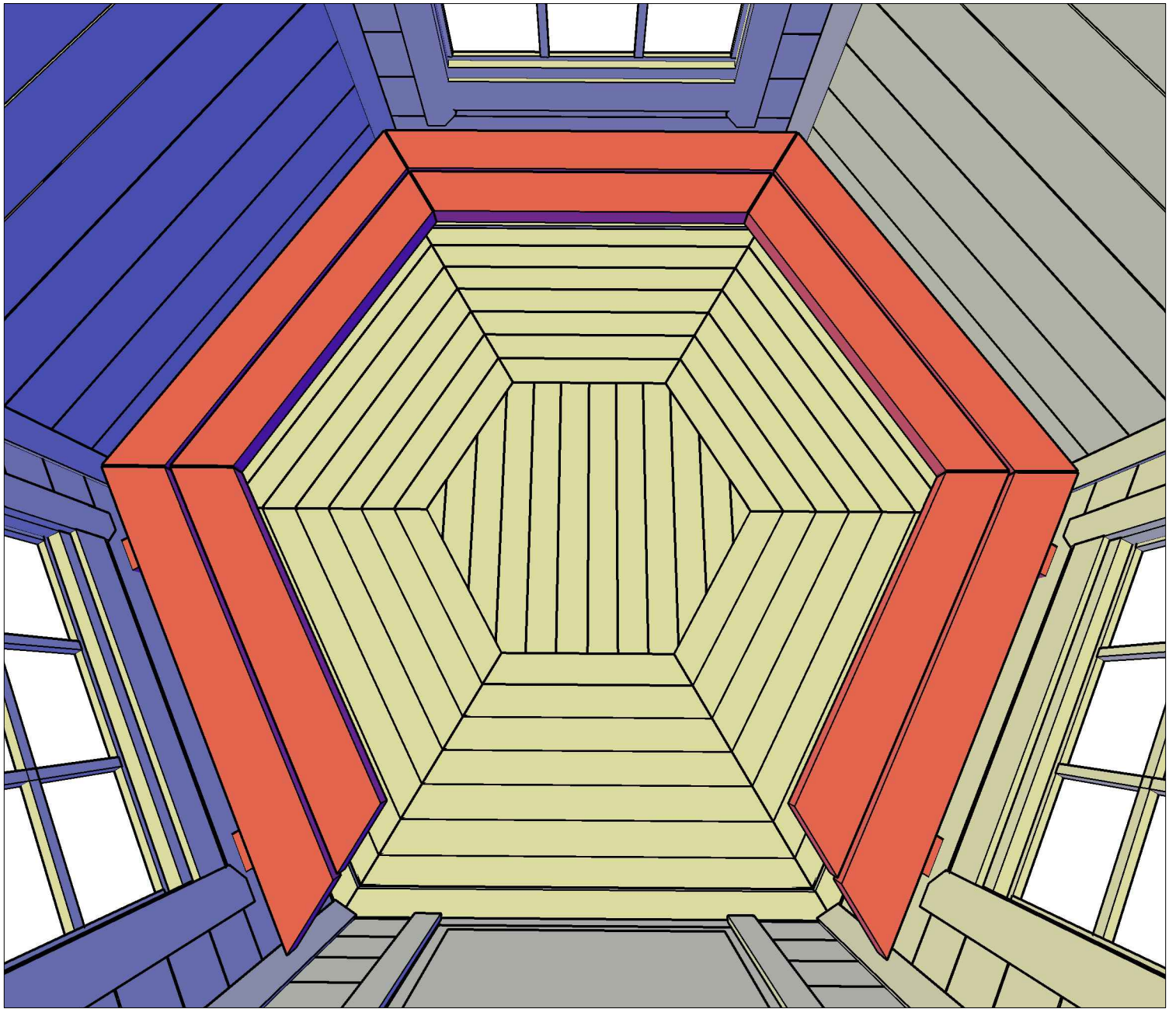

Allmänna säkerhetsanvisningar

ALLMÄN FAROVARNING

Underlåtenhet att följa de försiktighetsåtgärder och instruktioner som medföljer denna grill kan leda till dödsfall, allvarliga personskador samt förlust eller skada på egendom till följd av brand-, explosions- och brännrisker.

Endast personer som kan förstå och följa instruktionerna i denna manual får använda grillhuset. Om du behöver hjälp eller information, såsom instruktioner, manual eller etiketter, kontakta tillverkaren eller din återförsäljare.

VARNING!

Brand-, bränn- och explosionsrisk. Använd fasta bränslen, såsom torr ved eller träkol enligt instruktionerna. Försök aldrig att bränna material som kan innehålla lättantändliga, flyktiga eller luftburna brännbara ämnen eller produkter såsom bensin, lösningsmedel, thinner, dammpartiklar eller okända kemikalier.

VARNING!

Använd aldrig bensin eller andra olämpliga ämnen för att tända en eld!

Förvara tändvätskor och annan utrustning för att tända eld utom räckhåll för barn!

Vid hantering av heta stekplattor (lyftning, vändning), använd skyddshandskar och utnyttja produktens trähandtag. Flytta, hantera eller serva aldrig en grill som är i drift.

Rekommenderade tändmedel är naturliga material – till exempel träflisor osv. Undvik att bränna engångsartiklar, plast, kartong etc.

Eld producerar kolmonoxidångor, se till att din rökgasuppsamlare fungerar korrekt och att du har installerat ett fungerande kolmonoxidlarm.

Stål blir snabbt varmt vid användning över öppen eld; vidrör inte delar som inte är skyddade av trä. Lågans maximala höjd får inte vara högre än halvvägs mellan rökhuven och eldstadens botten.

Se till att eldstaden är ordentligt fastsatt i sin bas.

Luta dig inte mot eldstaden eller rökhuven.

Lösa kläder bör inte bäras vid grillning.

Bränn endast ved eller träkol i eldstaden.

Ha vatten i närheten för att hantera uppflammande lågor.

Se till att du har brandsläckningsutrustning till hands och lär även andra hur de används.

En metallbrännring ska alltid användas vid förbränning av ved eller träkol.

Efter användning av grillen, lämna aldrig heta aska eller glöd utan uppsikt. Lämna aldrig barn eller djur ensamma i grillhuset! VIDRÖR ALDRIG METALLYTOR NÄR GRILLEN ÄR I ANVÄNDNING!

Sov inte i ett grillhus medan elden är tänd! FÖLJ BRANDSÄKERHETSINSTRUKTIONERNA!

UNDERHÅLL

Alla Arctic Finland House-produkter ska användas enligt Arctic Finland House produktmanual (detta dokument). Alla Arctic Finland House-produkter är tillverkade av naturligt trä och det är kundens ansvar att skydda/måla sin produkt mot väderpåverkan. Alla produkter ska behandlas som vanliga trähus. Produkterna behöver skyddas mot mögel och målas så att de håller längre. Kunden ska också se till att produktens luftcirkulation fungerar även under vintertid. Detta innebär att kunden ska säkerställa att tilluftsventiler är öppna året runt och att fukt kan ledas ut från produkten (via rökröret). Kunden ska även se till att Arctic Finland House-produkternas tak inte täcks av tung snö. Det får inte finnas mer än 20 cm (djup) snö på taket och rökröret får aldrig täckas av snö eller stängas manuellt. Detta kan orsaka fukt inne i produkten och mögel i konstruktionen.

Alla reservdelar finns lätt tillgängliga hos dina Arctic Finland House-återförsäljare.

BEGRÄNSAT ANSVAR

Arctic Finland House garanterar att denna produkt är fri från material- eller tillverkningsfel för den ursprungliga konsumenten. Denna garanti gäller under de perioder som anges här och vid användning under normala och rimliga förhållanden, ett (1) år från det ursprungliga inköpsdatumet. Denna garanti omfattar inte kostnader för egendomsskador eller eventuella olägenheter som orsakas av att produkten inte fungerar. Den täcker inte heller skador som uppstår till följd av felaktig användning, missbruk, olycka eller skador som uppstår under transport av produkten. Inte heller täcks skador som uppstår vid kommersiell användning av denna produkt. Om produkten slutar fungera på grund av material- eller tillverkningsfel under garantiperioden kommer den felaktiga delen att repareras eller ersättas efter Arctic Finland Houses gottfinnande. Om du vill göra anspråk på denna begränsade garanti ska du kontakta din Arctic Finland House-återförsäljare. Den felaktiga delen tillsammans med inköpsbevis måste returneras portofritt till Arctic Finland House-återförsäljaren. Vi rekommenderar att du sparar ditt kvitto eftersom vi kan kräva rimligt inköpsbevis. Alla underförstådda garantier, inklusive underförstådda garantier om säljbarhet och lämplighet för ett visst ändamål, är begränsade i varaktighet till de uttryckliga garantiperioder som anges här för de delar som beskrivs här.

Varken Arctic Finland House-återförsäljare eller den butik som säljer denna produkt har någon befogenhet att lämna några garantier eller utlova åtgärder utöver eller i strid med det som anges ovan. Arctic Finland Houses maximala ansvar ska inte överstiga det inköpspris för produkten som betalats av den ursprungliga konsumenten. Arctic Finland House och Arctic Finland House-logotypen är registrerade varumärken som tillhör Arctic Finland House.

FÖRSIKTIGHET

Tillgängliga delar kan bli mycket heta. Håll små barn på avstånd. • KOLMONOXIDRISK – DENNA APPARAT KAN PRODUCERA KOLMONOXID (ingen lukt). Använd inte i slutna utrymmen (till exempel bil, tält, husvagn, husbil), då det kan orsaka dödsfall. Denna apparat får endast användas ovan mark, med god ventilation, utan stillastående luftområden, där gasläckage och förbränningsprodukter snabbt sprids av vind och naturlig konvektion. • Använd apparaten endast i horisontellt läge. • Denna apparat får endast servas av behörig person. • Använd inte denna apparat om den har skadade eller slitna tätningar • flytta inte denna apparat under drift.

OM DU INTE ÄR SÄKER PÅ VAD DU GÖR, KONTAKTA DIN NÄRMASTE ARCTIC FINLAND HOUSE- ÅTERFÖRSÄLJARE FÖR HJÄLP.